

取扱説明書

形名

エフ ユー ティー エス シー

FU-T23SC

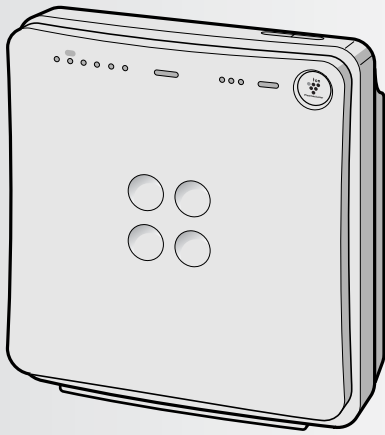

特 長



「除菌イオン」が、お部屋に浮遊している「アレル物質※1」「カビ菌」「ウイルス」を取り囲み、除去※2します。カビが繁殖するときのカビ臭を抑え、アレル物質やウイルスの活動も抑えた、健康空質を創ります。 **14 ページ**

- 除菌イオンシャワー機能 **7 ページ**
- 留守清浄機能 **6 ページ**
- センサー自動運転 **6 ページ**

※1 浮遊するダニのふん・死がい・花粉

※2 広島大学大学院 先端物質科学研究科 (浮遊するダニのふん・死がいについて)
(財)石川県予防医学協会(浮遊カビ菌について)
(社)北里研究所 北里研究所メディカルセンター病院 医療環境科学センター(浮遊ウイルスについて)
アーヘン応用科学大学アートマン教授 (除去メカニズムの生化学的解明)
(除菌方法: 除菌イオンを空中に放出)

もくじ

ページ

必ずお読みください

安全上のご注意	2
安全使用に関する重要な内容です。	
使用上のご注意	3
効果的な設置について	3
フィルターについて	3

ご使用前に

ご使用前の準備	4
●各部のなまえ	4
●フィルターの取り付け	4

使いかた

運転のしかた	6
●操作部のなまえ	6
●運転する	6
●便利な使いかた	7
・除菌イオンの切り換え	7
・表示サインの入/切	7

お手入れ

日常のお手入れ	8
●集じん/脱臭一体型フィルター	9
●ニオイセンサー	9
●本体	9
フィルターの交換 ※約2年に1回	10
別売部品	10

困ったとき

仕様	11
保証とアフターサービス	12
お客様ご相談窓口のご案内	13
こんな疑問を感じたら	14

お買いあげいただき、まことにありがとうございました。この取扱説明書をよくお読みのうえ、正しくお使いください。ご使用前に「安全上のご注意」を必ずお読みください。この取扱説明書は、いつでも見ることができるところに必ず保存してください。

この製品は業務用には使用しないでください。

プラズマクラスターイオンおよびPlasmaclusterはシャープ株式会社の商標です。

安全上のご注意



漏電やけがを防ぎ、
家財などを守るために

この取扱説明書および商品には、安全にお使いいただくために、いろいろな表示をしています。内容(表示・図記号)をよく理解してから本文をお読みになり、記載事項をお守りください。

■「表示」を無視して、誤った取り扱いをすることによって生じる内容を、次のように区分しています。

警告 「死亡や重傷を負うおそれがある内容」を示しています。

注意 「けがや財産に損害を受けるおそれがある内容」を示しています。

■お守りいただく内容の種類を、「図記号」で区分して説明しています。

 「してはいけないこと」を表しています。

 「しなければならないこと」を表しています。

警告

火災や感電、けがを防ぐために

電源やプラグ・コードは



●電源コードや、差込プラグが傷んだり、コンセントの差し込みがゆるいときは、使わない。
(火災・感電・ショートの原因)

●電源コードを傷付けない。
●加工・無理に曲げる・引っ張る・ねじる・束ねるなどしない。

●重いものを載せたり挟み込ませない。
(電源コードが破損し、火災・感電の原因)

●交流100V以外で使わない。
(火災・感電の原因)

●濡れた手で抜き差ししない。
(感電の原因)



必ず実施

●差込プラグのほこりは定期的にとる。
(ほこりがたまると、湿気などで絶縁不良になり火災・感電の原因)

●お手入れ・点検・移動時には必ず運転を停止し、差込プラグを抜く。
(感電やけがの原因)

本体は



禁止

●改造はしない。また、修理技術者以外の方は、分解・修理をしない。
(火災・感電・けがの原因)
修理はお買いあげの販売店、またはもよりの「お客様ご相談窓口」にご相談を。

注意

ご使用時は



禁止

●ベンジン、シンナーで拭いたり殺虫剤をかけない。
(ひび割れ・感電・火災の原因)

●吹出口や吸込口に、指や金属製の棒などを入れない。
(感電・故障の原因)

●可燃性のものや火のついたたばこ・線香などを近付けない。
(発火の原因)

●室内くんじょうタイプ(発煙型)の殺虫剤使用時は運転しない。
機械内部に薬剤成分が蓄積し、その後吹出口から放出されて、健康に良くないことがあります。殺虫剤の使用後は、十分に換気してから、運転してください。

●本体の上に乗る・寄りかかるなどしない。
(転倒によるけがや、故障の原因)



●浴室など、湿気が多い場所・水のかかる場所で使わない。
(火災・感電・故障の原因)



必ず実施

●燃焼器具と併用して使う場合は、換気をする。
当製品は、一酸化炭素などの有害物質のすべてを除去するものではありません。

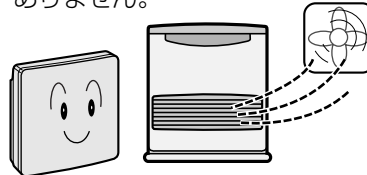

電源やプラグ・コードは



必ず実施

●差込プラグは必ず持って抜く。
(火災・感電・ショートの原因)

●長期間使わないときは、必ず差込プラグをコンセントから抜く。
(絶縁劣化による感電・漏電火災の原因)

使用上のご注意

- フィルターをはずしたまま、**運転しない。**
清浄効果ができません。
また、故障の原因。

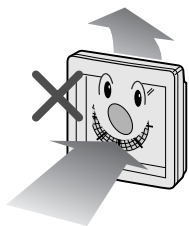

- 本体を移動するときは、**フロントパネルを持たない。**
フロントパネルを持った場合、
本体がはずれて落下し、けが・破損
の原因。

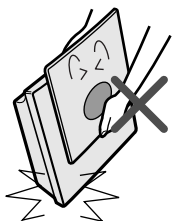

- 本体のお手入れに**洗剤を使わない。**
本体を傷めたり、割れたりするおそれがあります。
また、センサーの故障の原因。

- **直射日光の当たる場所では使わない。**
日光により、変形・変色の原因。

- **フロントパネルは確実に閉める。**
フロントパネルがはずれて、落下に
よるけが・破損の原因。

- **吸込口・吹出口をふさがない。**
故障の原因。

- **暖房器具など、熱いものの近くで使わない。**
熱により、変色・変形の原因。

- **テレビ・ラジオ・電波時計などの、電波を利用する機器から2m以上離す。**
電波障害の原因。

- **不安定な場所で使用しない。**
傾けたり、横にしたり、
倒して使わない。
落下によるけがや、故障の原因。

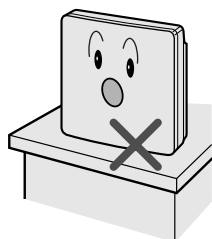

- **加湿器などから発生する水蒸気が当たるところでは使わない。また、直接水蒸気を吸い込ませない。**
フィルター寿命の低下や、故障の原因。

- **室内温度0～35℃の条件でのご使用をおすすめします。**
結露が生じるような寒暖の差が著しい場所で使用すると、
フィルター寿命が低下したり、故障の原因。

効果的な設置について

- **安定した水平な場所に設置する。**

じゅうたんや畳の上など、柔らかい場所に置くと、振動することがあります。

- **本体の周りにスペースをあけて設置する。**

風の自然な流れを妨げないように設置することで、清浄効果が高まります。
また、お部屋全体に除菌イオンがスムーズにいきわたります。

壁などに近付けて設置すると、周囲に汚れた跡が残ることがあります。
汚れが気になる前に、早めの清掃をしてください。

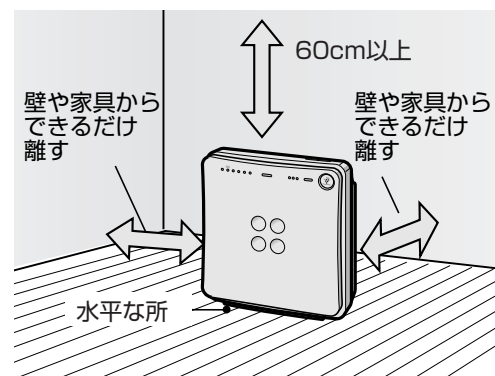

フィルターについて

- 空気清浄機は、お部屋全体のホコリや、ニオイ成分を集める機器ですので、タバコや焼肉など、強いニオイがあるときにお使いになると、数週間から数カ月で、フィルターからニオイが発生することがあります。

このようなときは、「集じん/脱臭一体型フィルター」を交換してください。
また、このような使いかたをされるときは、お部屋の換気と併用してお使いいただくことをおすすめします。

- 空気清浄機は浮遊したホコリやニオイを取るもので、有害なガス成分(タバコの一酸化炭素など)のすべてを除去するものではありません。また、常時発生し続けるニオイ成分(建材臭・ペット臭など)のすべてを除去することはできません。

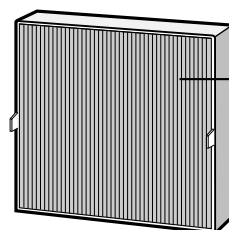

集じん/脱臭一体型
フィルター

ご使用前の準備

必ず差込プラグをコンセントに差し込む前におこなってください。

各部のなまえ

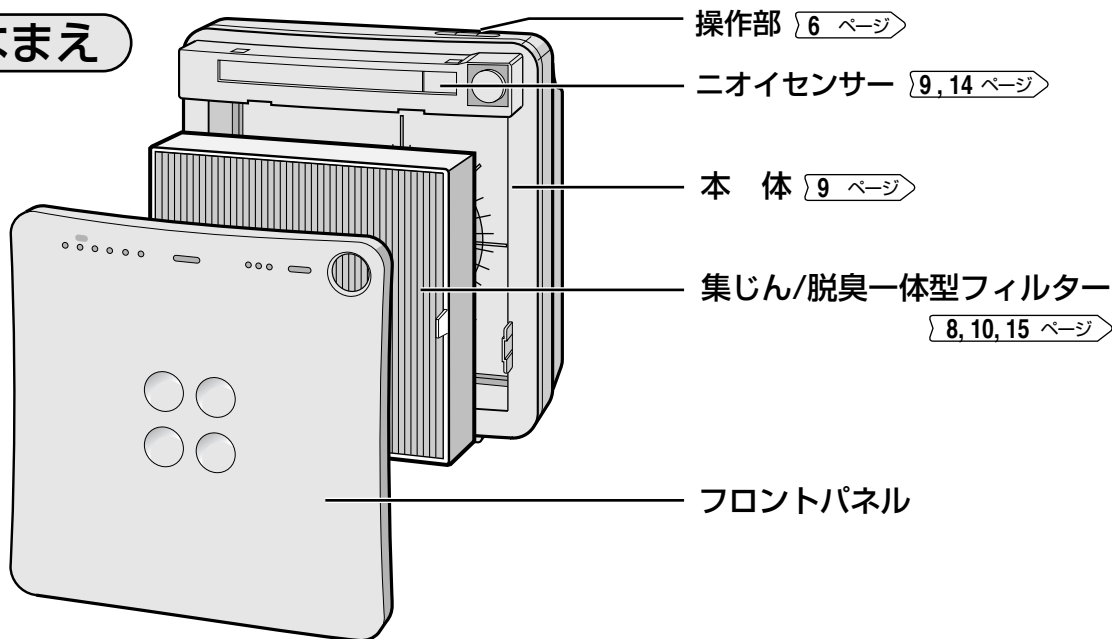

フィルターの取り付け

フィルターは、必ずポリ袋から取り出してご使用ください。

1 フロントパネルをはずす。

フロントパネル
下方の両端を、持ち上げてください。

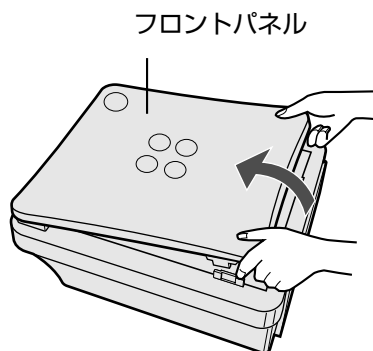

2 ポリ袋に入った「集じん/脱臭一体型フィルター」(灰色)を取り出す

集じん/脱臭一体型
フィルター

本体

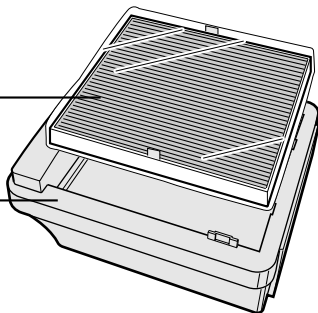

3 「集じん/脱臭一体型フィルター」をポリ袋から取り出す

集じん/脱臭一体型
フィルター

ポリ袋

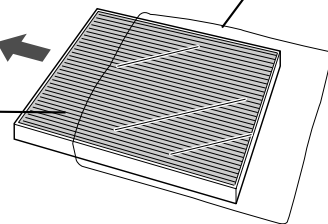

4 「集じん/脱臭一体型フィルター」を引出部を上にし本体に取り付ける。

表裏を逆に取り付けると、清浄効果が得られません。

集じん/脱臭一体型
フィルター

引出部

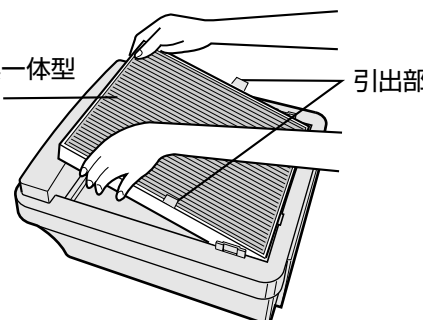

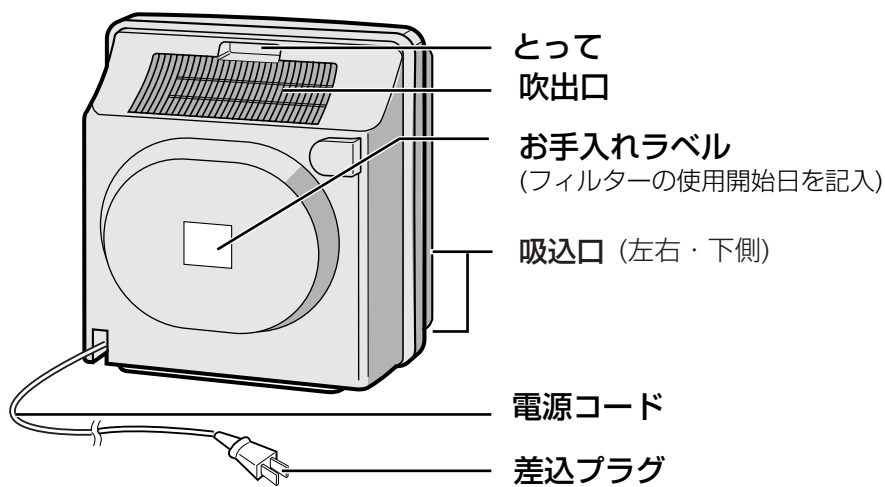

印刷物付属品

- 取扱説明書(保証書付) (1部)

5 フロントパネルを取り付ける。

- ① フロントパネル上側のツメを掛け、
- ② 下部のフック(左右2カ所)を止める。

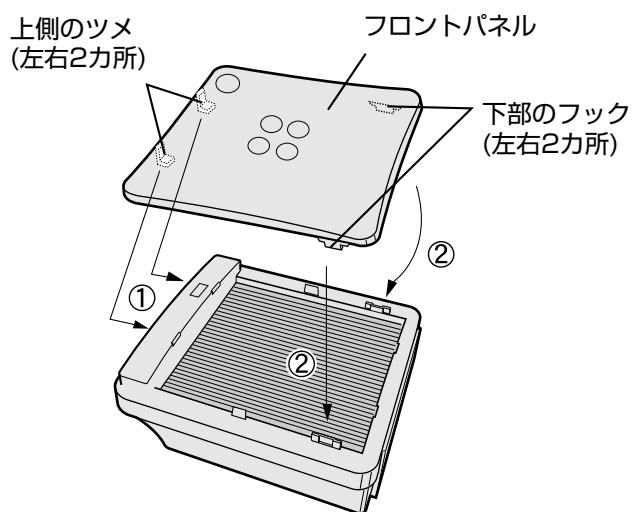

6 本体背面の「お手入れラベル」に、使用開始日を記入する。

フィルター交換時期の目安にしてください。

お手入れラベル

フィルター使用開始年月

年	月	年	月	年	月
年	月	年	月	年	月

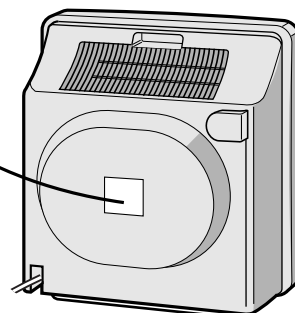

運転のしかた

操作部のなまえ

クリーンサイン 14 ページ

ニオイセンサーが、お部屋の汚れを感知すると、色が変わります。

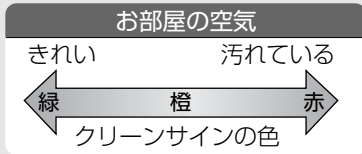

除菌イオン運転ランプ(緑)

運転ランプ(緑)

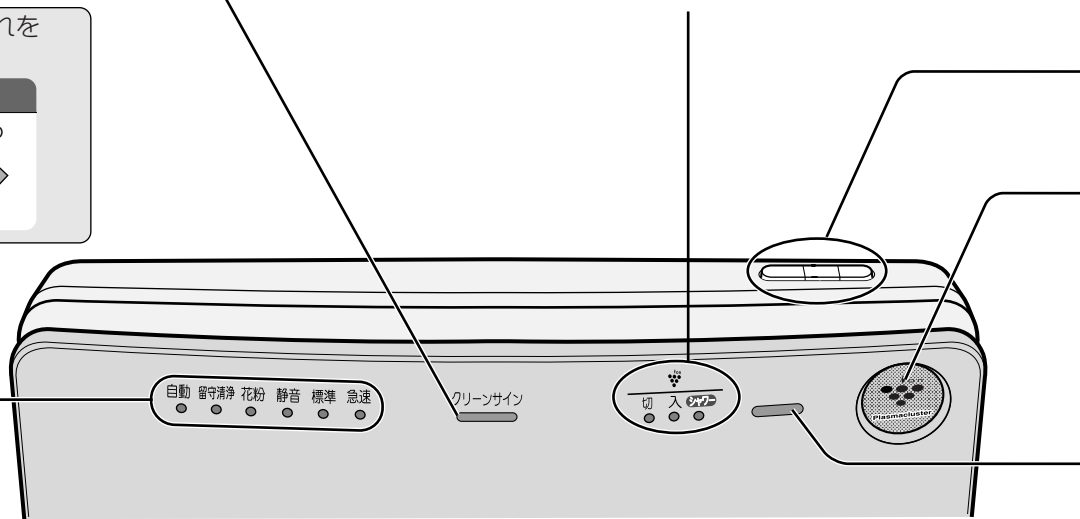

運転する

1

開始する 差込プラグをコンセントに差し込み

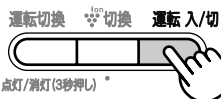

押す

- 「ピッ」と音がして、運転を開始します。
- 初めて電源を入れたときは自動運転・除菌イオン入で運転します。
- 前回と同じ設定(運転・イオン)で運転します。
- 除菌シャワー運転時に運転を停止した場合は、除菌シャワー運転直前の設定になります。

2

選ぶ



押す

- 押すたびに、下図の順に切り換わります。

切換順序	使いかた
自動	お部屋の汚れに応じて、自動で風量を切り換えたいとき。 センサーが検知した空気の汚れに応じ、風量を自動的に切り換えます。
留守清浄	外出時など閉めきったお部屋にこもった、ニオイや雑菌・ハウスダストを強力に除去したいときにおすすめます。 <div style="display: flex; justify-content: space-around;"> <div style="border: 1px solid black; padding: 2px;">風量「急速」15分間 強力なイオンを放出</div> <div style="border: 1px solid black; padding: 2px;">強めの「自動」45分間 通常の除菌イオンを放出</div> </div> この運転をくり返します
花粉	花粉を効果的に取りたいとき。 10分間、風量「急速」運転後、20分間ずつ「標準」「急速」をくり返し、運転します。
静音	お好みの風量で連続運転したいとき。 静かに運転したいとき。 静音
標準	
急速	

*強めの「自動」は、「自動」運転より強めの風量で運転します。

3

停止する

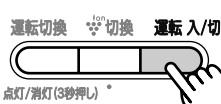

押す

- 「ピーッ」と長い音がして運転を停止します。

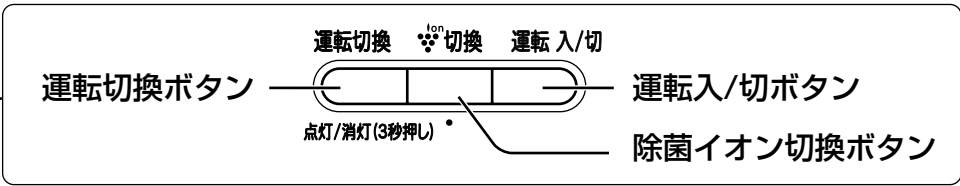

除菌イオンサイン

除菌イオンの運転によって、色が変わります。

色	モード
青の濃淡	除菌イオンシャワー運転中
青	除菌イオン入
消灯	除菌イオン切

ニオイセンサー

便利な使いかた

除菌イオンの切り換え

お好みの除菌イオン運転を選ぶことができます。



切換順序	運転内容	除菌イオンサインの色
除菌イオン入 	除菌イオンを放出します。 お部屋に浮遊している「アレル物質」「カビ菌」「ウイルス」を取り囲み、除去します。	青
除菌イオンシャワー運転 	強力な除菌イオンを、シャワー状に放出し、人の周りからお部屋全体にすばやくいきわたらせます。 強めの風量10秒 ⇨ 弱めの風量10秒 この運転を15分くり返します 人の出入りなどによって舞い上がった雑菌やハウスダストを、すばやく除菌したいときにおすすめです。 除菌イオンシャワー運転が終わると、直前の運転設定に戻ります。	青の濃淡
除菌イオン切 	除菌イオンの放出を止めます。	消灯

表示サインの入/切

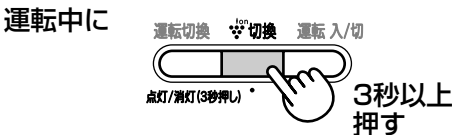

除菌イオンサインとクリーンサインを消灯したいときご利用ください。

- 「ピッ」と音がして、除菌イオンサインとクリーンサインが消灯します。
- 再び点灯させたい場合は、もう一度 を3秒以上、押し続けてください。

運転のしかた(便利な使いかた)

日常のお手入れ

清潔に長くお使いいただくために、定期的にお手入れをしてください。

⚠ 警告 お手入れのさいは、必ず運転を停止し、差込プラグをコンセントから抜いてください。また、濡れた手で抜き差しをしないでください。感電やけがをすることがあります。

お手入れ/交換の目安

	お手入れ	交換 10 ページ
集じん/脱臭一体型フィルター	2カ月に1回 (表面のホコリを吸い取る)	2年に1回
本体/ニオイセンサー	2カ月に1回	—————

●お手入れ・交換の時期は、ご使用の環境により異なります。

集じん/脱臭一体型フィルター

使用する場所や環境によって、お手入れ時期に差がでます。
ニオイが取れにくくなったと感じたときは、お手入れしてください。

1 本体を上向きに寝かせ、 フロントパネルをはずす。

ご使用前の準備 [4 ページ](#)

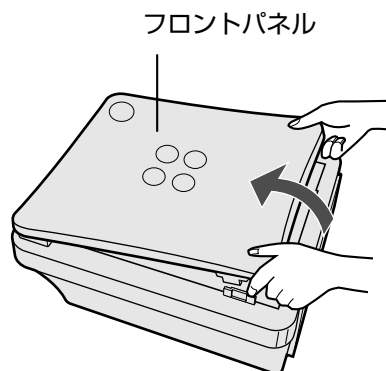

2 「集じん/脱臭一体型フィルター」の表面に付着したホコリを吸い取る。

- 「集じん/脱臭一体型フィルター」は、本体から取りはずさないでください。

ご注意

- フィルターを傷めるので、掃除機の吸込口で押さえすぎないでください。
また、水洗いは絶対にしないでください。

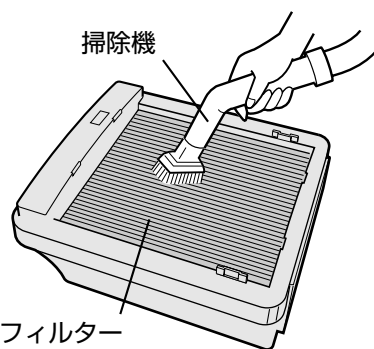

3 フロントパネルを取り付ける。

ご使用前の準備 [5 ページ](#)

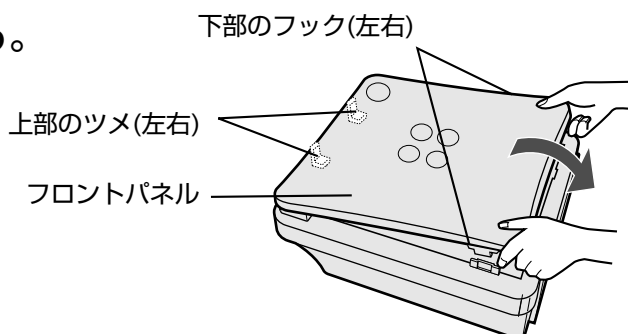



ニオイセンサー

ニオイセンサーの穴の表面のホコリを、掃除機で吸い取ってください。

1 本体を上向きに寝かせ、フロントパネルをはずす。

ご使用前の準備 [4 ページ](#)

2 ニオイセンサーの穴の表面に付着したホコリを吸い取る。

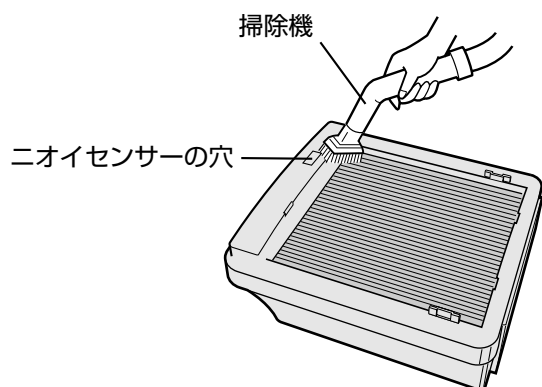

3 フロントパネルを取り付ける。

ご使用前の準備 [5 ページ](#)

本体

本体表面は、柔らかい布で拭いてください。汚れがひどい場合は、水または、ぬるま湯(40℃以下)を含ませた布で拭きます。

お願い

- 水をかけないでください。
- 揮発性のものや洗剤(ベンジン・シンナー・みがき粉・アルコール・石油など)は、製品を傷めることがあります。

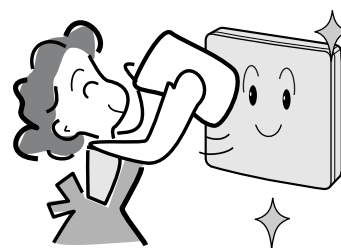

フィルターの交換

交換の目安

約2年に1回※

- 2年以内でもタバコや焼肉など、強いニオイがあるときにお使いになると、数週間から数カ月でフィルターからニオイが発生し、フィルター交換が必要になる場合があります。このような使いかたをされるときは、お部屋の換気と併用してお使いいただくことをおすすめします。

⚠ 警告

フィルターの交換のさいは、必ず運転を停止し、差込プラグをコンセントから抜いてください。また、濡れた手で抜き差しをしないでください。感電やけがをすることがあります。

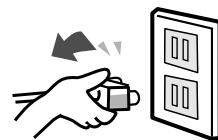

「集じん/脱臭一体型フィルター」の交換

交換用の「集じん/脱臭一体型フィルター」は、別売部品です。

「集じん/脱臭一体型フィルター」は、水洗いできませんので、定期的に交換してください。

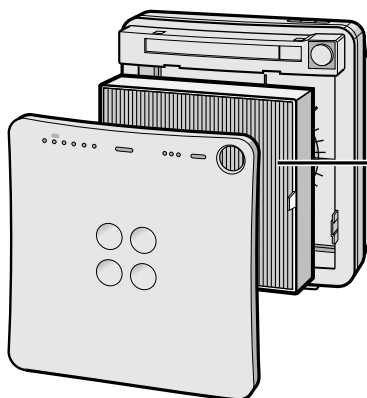

集じん/脱臭一体型
フィルター

交換時のお願い

- 汚れが周囲に付着しないように、新聞紙などを敷いてください。
- 「フィルターの取り付け」[\[4~5 ページ\]](#)を参照して、交換してください。
- フィルターの使用開始日を、本体背面のお手入れラベルに記入してください。
- 集じん/脱臭一体型フィルター廃棄時は、お住まいの地域のごみ分別方法に従ってください。

- 集じん/脱臭一体型
フィルターの材質
 - ・ろ材：ポリプロピレン
 - ・枠材：アクリロニトリルブダジエンスチレン
 - ・不織布：ポリエステル・ポリプロピレン
 - ・脱臭剤：活性炭

※1日にタバコの煙10本相当の粉塵を吸った場合、集じん能力が初期の50%になるまでの時間を目安にしています。
〔(社)日本電機工業会規格JEM1467〕による

別売部品

(希望小売価格は2006年8月現在)

「集じん/脱臭一体型フィルター」は、お買いあげの販売店またはシャープ空気清浄機のホームページで、お求めください。 <http://www.sharp.co.jp/kuusei/filter>

- 集じん/脱臭一体型フィルター (1枚)

形名 **FZ-R23SF**
希望小売価格 4,200円(税抜価格4,000円)

仕様

形名	FU-T23SC		
電源	100V (50/60Hz)		
风量調節	急速	標準	静音
消費電力 (W)	29/33	20/18	15(14.7)/13(12.7)※1
风量 (m ³ /分)	2.3/2.3	1.1/1.0	0.6/0.5
適用床面積 (m ²)	~9畳 (~15m ²)※2		
コード長さ (m)	2.5		
外形寸法 (mm)	幅410×奥行156×高さ430		
製品質量 (kg)	4.5		

※1 ()内の数字は、ランプ「切」時での消費電力です。

※2 適用床面積は急速で運転したときの面積です。

〔(社)日本電機工業会規格JEM1467〕によるものです。

待機時消費時間の削減について

この製品は差込プラグを差し込んだ状態では電子回路を動作させるために、約0.6Wの待機時消費電力を消費しています。

省エネルギー推進のため、ご使用にならないときは差込プラグを抜いてください。



長期ご使用の場合は商品の点検を!

こんな症状はありませんか?

- 電源コードやプラグが異常に熱くなる。
- 電源コードに深いキズや変形がある。
- さわるとピリピリ電気を感じる。
- コゲ臭いにおいがしたり、運転中に異常な音や振動がする。
- その他の異常や故障がある。

故障や事故の防止のため、使用を中止し差込プラグをコンセントから抜き、必ず販売店に点検をご依頼ください。

なお、点検・修理に要する費用は販売店に、ご相談ください。

- 左記症状がなくても、お買いあげ後5年程度たちましたら、安全のためや能力低下を防ぐため、点検をおすすめします。点検費用については販売店にご相談ください。

保証とアフターサービス

修理を依頼されるときは **持込修理**

- 1 「こんな疑問を感じたら」(14~15ページ)を調べてください。
- 2 それでも異常があるときは使用をやめて、必ず差込プラグを抜いてください。
- 3 お買いあげの販売店にご連絡ください。

保証書(一体)

- 保証書は「お買いあげ日・販売店名」などの記入をお確かめのうえ、販売店から受け取ってください。保証書は、内容をよくお読みの後、大切に保存してください。
- **保証期間…お買いあげの日から1年間です。**
保証期間中でも有料になることがありますので、保証書をよくお読みください。
・集じん/脱臭一体型フィルターは消耗品ですので、保証期間内でも「有料」とさせていただきます。

保証期間中

- 修理に際しましては保証書をご提示ください。保証書の規定に従って販売店が修理させていただきます。

保証期間が過ぎているときは

- 修理すれば使用できる場合には、ご希望により有料で修理させていただきます。

補修用性能部品の保有期間

- 当社は空気清浄機の補修用性能部品を製品の製造打切後、6年保有しています。
- 補修用性能部品とは、その製品の機能を維持するために必要な部品です。

修理料金のしくみ

- 修理料金は、技術料・部品代などで構成されています。

技術料	故障した製品を正常に修復するための料金です。
部品代	修理に使用した部品代金です。

便利メモ

お客様へ…お買いあげ日・販売店名を記入されると便利です。

お買いあげ日	販売店名
年 月 日	電話() —

転居されたり贈答品などで保証書記載の販売店にご相談できない場合は、以下のサービスをご利用ください。

不具合品の訪問引き取り・修理・お届けサービス 《修理品引き取りサービス》のご案内

修理品引き取りサービスとは、お持込みいただける商品を、電話で修理依頼をいただきますと、業務委託した宅配業者が、お客様のご都合の良い日時にご自宅まで訪問してお預かりし、弊社で修理完了後、ご自宅までお届けに伺うサービスです。

ご利用料金

■ 運送費

保証期間内	無 料
保証期間外	1,050円(税抜価格1,000円) および梱包資材費+代引き手数料

※梱包料を含む往復料金(税込)

■ 修理料金

保証期間内	無料(保証書記載の「保証規定」に準じます)
保証期間外	有料(修理内容により異なります)

※保証期間内でも有料となる場合があります。
詳しくは、保証書をご確認ください。

お申し込み 「修理相談センター」にお電話でお申し込みください。



0570-02-4649

ナビダイヤル

- 受付時間 月曜～土曜：午前 9時～午後6時
日曜/祝日：午前10時～午後5時

年末・年始・当社指定の休日および天災など、やむをえない状況の際は、臨時に休ませていただくことがありますので、あらかじめご了承ください。

- ナビダイヤルは全国一律料金でご利用いただけます。
・携帯電話・PHSからはナビダイヤルを一部ご利用いただけません。
下記の一般電話におかけください。
- ファクシミリを送信される方は、下記FAX受信専用番号をお願いします。

	東日本エリア	西日本エリア
一般電話	043-299-3863	06-6792-5511
専用FAX	043-299-3865	06-6792-3221

電話番号をお確かめのうえ、お間違えのないようにおかけください。

お引き取り

当社指定の宅配業者(ヤマト運輸)がお引き取りに伺います。

- お引き取り時間は、下記時間帯よりお選びいただくことができます。
AM/12時～14時/14時～16時/16時～18時/18時～21時
- お引き取り日はご依頼日の翌日以降となります。
- 18時～21時の時間帯は土・日・祝日は除きます。
- 交通事情などの理由により、ご指定の時間にお伺いできない場合がございます。

※離島の場合は、船便などのスケジュールにより、ご訪問できる日時が変動します。

※修理品は宅配業者が梱包箱を持参してお伺いし、梱包させていただきます。

修理・お届け

修理完了後、シャープエンジニアリング(株)よりご連絡いたします。

- ご連絡時にサービス料金(修理代金+利用料)と発送日をご連絡いたします。
- ヤマト運輸が修理完了品をお届けに伺います。
- サービス料金(修理代金+利用料)をヤマト運輸に現金でお支払いください。

※離島の場合は、船便などのスケジュールにより、ご訪問できる日時が変動します。

お客様ご相談窓口のご案内

修理・お取扱い・お手入れについての「ご相談」ならびに「ご依頼」は、お買いあげの販売店へご連絡ください。

転居や贈答品などで、保証書記載の販売店にご相談できない場合は、下記窓口にご相談ください。

- 製品の故障や部品のご購入に関するご相談は…… **修理相談センター** へ
- 製品のお取扱い方法、その他ご不明な点は…… **お客様相談センター** へ

修理相談センター

●修理相談センター（沖縄・奄美地区を除く）

■受付時間 *月曜～土曜：午前9時～午後6時 *日曜・祝日：午前10時～午後5時（年末年始を除く）



0570-02-4649

当ダイヤルは、全国どこからでも一律料金でご利用いただけます。
 (注)・PHS・IP電話からは、下記電話におかけください。

		〈東日本地区〉	〈西日本地区〉
●PHS/IP電話でのご利用は……	(一般電話)	043-299-3863	06-6792-5511
●FAXを送信される場合は……	(FAX)	043-299-3865	06-6792-3221

●沖縄・奄美地区については、下表の「那覇サービスセンター」にご連絡ください。

◎「持込修理」および「部品購入」のご相談は、上記「修理相談センター」のほか、下記地区別窓口にも承っております。

■受付時間 *月曜～土曜：午前9時～午後5時30分（祝日など弊社休日を除く）

〔ただし、沖縄・奄美地区〕は…*月曜～金曜：午前9時～午後5時30分（祝日など弊社休日を除く）

担当地区	拠点名	電話番号	郵便番号	所在地
北海道地区	札幌 サービスセンター	011-641-4685	〒063-0801	札幌市西区二十四軒1条7-3-17
東北地区	仙台 サービスセンター	022-288-9142	〒984-0002	仙台市若林区卸町東3-1-27
関東地区	さいたま サービスセンター	048-666-7987	〒331-0812	さいたま市北区宮原町2-107-2
	宇都宮 サービスセンター	028-637-1179	〒320-0833	宇都宮市不動前4-2-41
	東京 テクニカルセンター	03-5692-7765	〒114-0013	東京都北区東田端2-13-17
	多摩 サービスセンター	042-586-6059	〒191-0003	日野市日野台5-5-4
	千葉 サービスセンター	047-368-4766	〒270-2231	松戸市総台295-1
	横浜 テクニカルセンター	045-753-4647	〒235-0036	横浜市磯子区中原1-2-23
東海地区	静岡 サービスセンター	0543-44-5781	〒424-0067	静岡市清水島坂1170-1
	名古屋 サービスセンター	052-332-2623	〒454-8721	名古屋市中川区山王3-5-5
北陸地区	金沢 サービスセンター	076-249-2434	〒921-8801	石川郡野々市町御経塚4-103
近畿地区	京都 サービスセンター	075-672-2378	〒601-8102	京都市南区上烏羽菅田町48
	大阪 テクニカルセンター	06-6794-5611	〒547-8510	大阪市平野区加美南3-7-19
	阪神 サービスセンター	06-6422-0455	〒661-0981	兵庫県尼崎市猪名寺3-2-10
中国地区	広島 サービスセンター	082-874-8149	〒731-0113	広島市安佐南区西原2-13-4
四国地区	高松 サービスセンター	087-823-4901	〒760-0065	高松市朝日町6-2-8
九州地区	福岡 サービスセンター	092-572-4652	〒816-0081	福岡市博多区井相田2-12-1
沖縄・奄美地区	那覇 サービスセンター	098-861-0866	〒900-0002	那覇市曙2-10-1

お客様相談センター

●フリーダイヤルがご利用いただけない場合は…



0120-078-178

東日本 相談室	TEL 043-351-1821	FAX 043-299-8280	〒261-8520 千葉県千葉市美浜区中瀬1-9-2
西日本 相談室	TEL 06-6792-1582	FAX 06-6792-5993	〒581-8585 大阪府八尾市北亀井町3-1-72

■受付時間 *月曜～土曜：午前9時～午後6時 *日曜・祝日：午前10時～午後5時（年末年始を除く）

- FAX送信される場合は、お客様へのスムーズな対応のため、形名やお問い合わせ内容のご記入をお願いいたします。
- 所在地・電話番号などについては変更になることがありますので、その節はご容赦願います。 (0511)

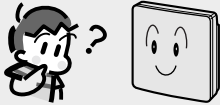

こんな疑問を感じたら

次のような場合は故障でないことがありますので、修理を依頼される前にもう一度お調べください。
 なお、「保証とアフターサービス」については [12ページ](#) をご覧ください。

こんなとき	お調べください
<p>除菌イオンは、どんな効果があるの？</p> 	<ul style="list-style-type: none"> ●浮遊する「アレレル物質※1」「カビ菌」「ウイルス」を除去する効果があり、第三者機関により実証されています。※2 詳しくはインターネットで、除菌イオンの効果を紹介していますのでご覧ください。 シャープ空気清浄機のホームページ http://www.sharp.co.jp/kuusei ※1浮遊するダニのふん・死がい・花粉 ※2広島大学大学院 先端物質科学研究科 (浮遊するダニのふん・死がいについて) (財)石川県予防医学協会(浮遊カビ菌について) (社)北里研究所 北里研究所メディカルセンター病院 医療環境科学センター(浮遊ウイルスについて) アーヘン応用科学大学アートマン教授(除去メカニズムの生化学的解明) (除菌方法：除菌イオンを空中に放出)
<p>オゾンは出ないの？</p>	<ul style="list-style-type: none"> ●微量のオゾンが発生していますが、オゾン濃度はごくわずかであり、健康上、問題ありません。
<p>人体への影響は？</p>	<ul style="list-style-type: none"> ●除菌イオンは、森林など自然界に存在するイオンと同じ化学組成・構造のため、人体には害がないことを確認しています。浮遊菌や二オイの分子のような、微小物体には効果を発揮しますが、大きな物体は、それ自体が表面に静電気をもつため、例えば人体に衝突したとしても、消滅してしまいます。
<p>除去された菌はその後どうなるの？</p>	<ul style="list-style-type: none"> ●活動する力を失い、単なるチリ・ホコリと同等になります。
<p>運転開始直後、クリーンサインが緑・黄・赤の交互に切り換わるけど、どうして？</p>	<ul style="list-style-type: none"> ●差込プラグを差し込んでから、約30秒間は、センサーがお部屋の空気の状態を調べています。その間に運転「入」にすると、クリーンサインが、緑・黄・赤の交互に点滅し、点滅が終了すると準備完了です。 ※このときの空気の状態が、ご使用開始時の空気の基本となり、クリーンサインが緑(きれい)の状態を示します。
<p>クリーンサインが緑のままなだけで？</p> 	<ul style="list-style-type: none"> ●室内に強い二オイがある状態で電源プラグをコンセントに差し込んだ場合、二オイセンサーの感度がにぶくなることがあります。このようなときは、以下の方法で二オイセンサーの感度を正常に戻すことができます。 <ul style="list-style-type: none"> ・手で「急速」または「標準」に設定して、しばらく運転する。(数時間～1日) ・電源プラグをコンセントから抜き、換気などをして室内の空気をきれいにした後、電源プラグをコンセントに差し込む。 ●空気のきれいな状態が続いています。二オイセンサーにタバコの煙などを吹きかけて、クリーンサインの色が変われば正常です。 ●汚れを検知しにくい場所に設置されているおそれがあります。本体を移動してみてください。 ●二オイセンサーがふさがれ、汚れを検知しにくい状態になっているおそれがあります。二オイセンサーを清掃してください。 9ページ
<p>クリーンサインが緑にならないんだけど？</p>	<ul style="list-style-type: none"> ●お部屋の窓やドアが開いていたり、気密性が低いお部屋の場合、外部の汚れが入ってくるため、緑になるのに時間がかかる場合があります。 ●二オイセンサーが汚れているおそれがあります。二オイセンサーを清掃してください。 9ページ
<p>クリーンサインが頻繁に切り換わるけどどうして？</p>	<ul style="list-style-type: none"> ●ドアの開閉による風や、急激な温度変化に反応することがあります。
<p>センサーが感知するものは？</p>	<ul style="list-style-type: none"> ●二オイセンサーが感知するもの。 タバコの煙・線香の二オイ・化粧品・アルコール・スプレー類。

除菌イオンについて

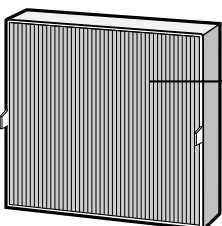
クリーンサイン・センサーについて

	こんなとき	お調べください									
フィルターについて	<p>フィルターで何がとれるの?</p>	<div style="display: flex; align-items: center;">  <div style="border: 1px solid black; padding: 5px;"> <p>集じん/脱臭一体型フィルター</p> <ul style="list-style-type: none"> ・タバコの煙(におい) ・カビ菌 ・トイレのにおい ・ホコリ・チリ ・生ゴミのにおい ・タバコの煙(粒子) ・ペットのにおい ・ペットの毛 </div> </div>									
吹出口について	<p>製品から「ジー」や「チッチッチ」と音がするけど?</p> <p>「ジー」音や「チッチッチ」音がいつもと違うけど?</p> <p>ニオイや煙が取れにくいんだけど?</p> <p>吹出口の風がおうんだけど?</p>	<ul style="list-style-type: none"> ● 除菌イオン発生時に出る音です。 ● お部屋の湿度の違いで音が大きくなったり、小さくなったり、またほとんど聞こえないときがありますが除菌イオンの効果は同じです。 ● フィルターがポリ袋に入ったままになっているおそれがあります。ご使用前の準備にそって、フィルターをポリ袋から出してください。4 ページ ● 集じん/脱臭一体型フィルターの汚れがひどくなっているおそれがあります。フィルターの交換をしてください。10 ページ <div style="border: 1px solid gray; padding: 5px; margin: 5px 0;"> <p>2年以内でもタバコや焼肉など、強いニオイがあるときにお使いになると、数週間から数カ月でフィルターからニオイが発生し、フィルター交換が必要になる場合があります。このような使いかたをされるときは、お部屋の換気と併用してお使いいただくことをおすすめします。</p> </div> <ul style="list-style-type: none"> ● 除菌イオン発生器で発生するオゾンのニオイがすることがありますが、健康上問題ありません。 									
その他	<p>本体の表示がまぶしいんだけど?</p> <p>電気代の目安はどれくらいなの?</p> <p>運転音はどれくらいなの?</p> <p>静音運転ランプが点滅しているんだけど?</p>	<ul style="list-style-type: none"> ● 留守清浄ボタンを3秒間押し続けてください。除菌イオンサイン、クリーンサインを消灯することができます。 <p>年間電気代(1日24時間連続運転した場合)</p> <table border="1" style="width: 100%; border-collapse: collapse; text-align: center;"> <thead> <tr> <th></th> <th>50Hz</th> <th>60Hz</th> </tr> </thead> <tbody> <tr> <td>静音運転 (ランプ切)</td> <td>約2,830円</td> <td>約2,450円</td> </tr> <tr> <td>標準運転</td> <td>約3,850円</td> <td>約3,470円</td> </tr> </tbody> </table> <p>(料金単価は22円/kWh(税込み)で算出)</p> <div style="text-align: right; margin-top: 10px;">  </div> <ul style="list-style-type: none"> ● 静音運転時の運転音は、約16dBです。自動運転中に、風量が最大になったときの運転音は、約49dBです。 ● ファンモーターの断線および異常を示すエラー表示です。運転入/切ボタンを押すとエラー表示が解除されますが、再びエラー表示になる場合は、お買いあげの販売店にご相談ください。 		50Hz	60Hz	静音運転 (ランプ切)	約2,830円	約2,450円	標準運転	約3,850円	約3,470円
	50Hz	60Hz									
静音運転 (ランプ切)	約2,830円	約2,450円									
標準運転	約3,850円	約3,470円									

エコロジークラスでいきましょう。シャープ。



空気清浄機 FU-T23SC

この製品は、こんなところがエコロジークラス。

省エネ 表示サイン消灯でさらなる省エネ

除菌イオン切換ボタンを3秒以上押し続けて、「除菌イオンサイン」と「クリーンサイン」を消灯すると、消費電力を0.3W低減できます。

上手に使って、もっともっとエコロジークラス。

◎ こまめに集じん/脱臭一体型フィルターのお手入れを!

「集じん/脱臭一体型フィルター」に付着したホコリを、こまめに掃除することで、高い清浄効果を維持できます。

● 製品についてのお問い合わせは…

お客様相談センター

0120-078-178

フリーダイヤルがご利用いただけない場合は…
東日本相談室 TEL 043-351-1821 FAX 043-299-8280
西日本相談室 TEL 06-6792-1582 FAX 06-6792-5993

《受付時間》 月曜～土曜：午前9時～午後6時
日曜・祝日：午前10時～午後5時（年末年始を除く）

● 修理のご相談は…

13ページ記載の「お客様ご相談窓口のご案内」をご参照ください。

● シャープ空気清浄機のホームページ

<http://www.sharp.co.jp/kuusei>

シャープ株式会社

本社 〒545-8522 大阪市阿倍野区長池町22番22号
電化システム事業本部 〒581-8585 大阪府八尾市北亀井町3丁目1番72号

Printed in China

TINS-A205KKRZ 06H- (CN) ①