

# SHARP®

# AQUOS オーディオ

## 取扱説明書

シアターラックシステム

形名

エイ エヌ エイ アール

# AN-AR300

 はじめに

 設置・接続・準備

 音を楽しむ

 困ったときは

 情報ページ

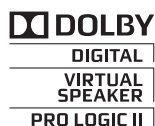

地球を大切に

本体全基板に  
無鉛はんだを  
採用しました

ご購入ありがとうございます、まことにありがとうございました。

**この取扱説明書をよくお読みのうえ、正しくお使いください。**

- ご使用前に、「安全上のご注意」(4~8ページ)を必ずお読みください。
- この取扱説明書は、保証書とともに、いつでも見ることができるところに必ず保存してください。
- 製造番号は品質管理上重要なものですから、商品本体に表示されている製造番号と、保証書に記入されている製造番号とが一致しているか、お確かめください。
- ファミリンク機能をお使いになる場合は、かんたんガイドもご参照ください。

 **はじめに** ..... 初めて使うときは必ずお読みください。

付属品.....	3
商標などについて .....	3
安全上のご注意 .....	4~8
ご使用上の注意 .....	7
本機の特長 .....	9
各部のなまえとはたらき .....	10~13

 **設置・接続・準備**..... 操作を始める前に必要な内容です。

本機やテレビなどを設置する .....	14~15
テレビやレコーダーなどを接続する .....	16~17
モバイルオーディオ機器を接続する .....	18
ケーブル類の処理について/リモコンに乾電池を入れる .....	19
電源を接続する/電源を入れる .....	20

 **音を楽しむ** ..... 基本的な再生操作と音の調整です。

ファミリンク機能を使わないで テレビやDVD、ビデオ、モバイルオーディオ機器などの音を聞く .....	21
音量などを調整する .....	22~23
サラウンドやいろいろな音質を楽しむ .....	24~27
各種デコーダーについて .....	28
ファミリンクについて .....	29
ファミリンク機能を使うために アクオスやレコーダーの音声を本機で聞くように設定する .....	30~32
ファミリンク機能を使って レコーダーの映像や音声を楽しむときの設定.....	33~34
ファミリンク機能を使って アクオスやレコーダーの音声を本機で聞く.....	35~37
レコーダー/プレーヤーなどのHDMI端子がある機器を 3台接続する場合について .....	38

 **困ったときは**..... 本機を使用していて困ったときに調べていただくページです。

「故障かな?」と思ったら .....	39~40
よくあるお問い合わせ .....	41~42
エラーメッセージについて.....	43
リセット操作について .....	43

 **情報ページ** ..... 仕様などの情報のページです。

おもな仕様 .....	44
保証とアフターサービス .....	45
用語の解説 .....	46
さくいん .....	47
お手入れのしかた .....	47

## 本書で使われているマークについて









正しくお使いいただく  
ためご注意ください。

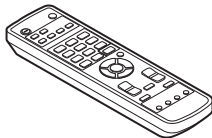
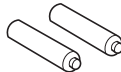

もう少し詳しい説明や、  
機能の制限事項です。

# 付属品

付属品をご確認ください。

リモコン×1	単3乾電池×2 (リモコン用)	キャスター受皿×2 (前側のみ)
		
使いかた→13ページ	使いかた→19ページ	使いかた→14ページ
テレビ転倒防止用部品	光デジタル音声ケーブル×1 (約1.5m)	HDMIケーブル×1 (約2.0m)
固定用ネジ×2    ワッシャー×2		
	使いかた→16~17・38ページ	使いかた→16・38ページ
取扱説明書(本書)×1 ※ かんたん!!ガイド×1 ※ 保証書×1		※当商品は日本国内向けであり、日本語以外の説明書はございません。 This model is designed exclusively for Japan, with manuals in Japanese only.

キャスター受皿は取り付けが必要です。

取り付けかた→14ページ

# 商標などについて

HDMI、HDMI ロゴおよび高品位マルチメディアインターフェイスは、HDMI Licensing, LLC の商標または登録商標です。

ドルビーラボラトリーズからの実施権に基づき製造されています。  
Dolby、ドルビー、Pro Logic、ダブルD 記号、AAC ロゴ、Audistry およびサウンド・シェル・ロゴは、ドルビーラボラトリーズの商標です。

DTS のライセンス契約に基づき、製造されています。以下が米国特許番号です。

5,451,942      5,956,674      5,974,380  
5,978,762      6,487,535

その他の米国内、その他の国におけるライセンス (出願中含む)

DTS および DTS Digital Surround は登録商標です。  
DTS ロゴ および シンボルは、DTS, Inc. の商標です。  
DTS, Inc.(C) 1996-2007 DTS, Inc. 著作権所有。

AAC は正式名称を MPEG-2 Advanced Audio Coding といい、MPEG-2 仕様の一部として標準化された音声圧縮技術です。  
以下が米国特許番号です。

08/937,950	5 297 236	5,481,614	5,490,170
5848391	4,914,701	5,592,584	5,264,846
5,291,557	5,235,671	5,781,888	5,268,685
5,451,954	07/640,550	08/039,478	5,375,189
5 400 433	5,579,430	08/211,547	5,581,654
5,222,189	08/678,666	5,703,999	05-183,988
5,357,594	98/03037	08/557,046	5,548,574
5 752 225	97/02875	08/894,844	08/506,729
5,394,473	97/02874	5,299,238	08/576,495
5,583,962	98/03036	5,299,239	5,717,821
5,274,740	5,227,788	5,299,240	08/392,756
5,633,981	5,285,498	5,197,087	

# 安全上のご注意

ご使用前に「安全上のご注意」を必ず読み、正しく安全にご使用ください。

この取扱説明書には、安全にお使いいただくためにいろいろな表示をしています。その表示を無視して誤った取り扱いをすることによって生じる内容を、次のように区分しています。内容をよく理解してから本文をお読みになり、記載事項をお守りください。



**警告**

人が死亡または重傷を負うおそれがある内容を示しています。



**注意**

人がけがをしたり財産に損害を受けるおそれがある内容を示しています。

図記号の意味  
(図記号の一例です)



記号は、気をつける必要があることを表しています。



記号は、してはいけないことを表しています。



記号は、しなければならないことを表しています。

## 警告

交流100ボルト以外の電圧で使用しない



100ボルト  
以外禁止

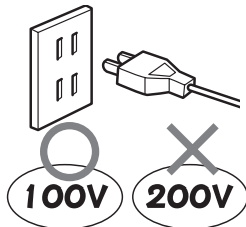

火災・感電の原因となります。

タコ足配線をしない



禁止

火災・感電の原因となることがあります。

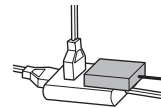

電源コードを傷つけたり、無理に曲げたり、ねじったり、引っばったり、加熱したり、加工したり、重い物を載せたり、この製品の下敷きにしない



禁止

電源コードが破損し、火災・感電の原因となります。電源コードが傷ついたときは、販売店に交換をご依頼ください。

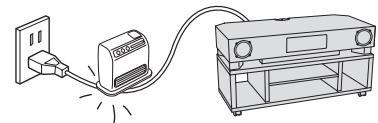

国外では使用できません



禁止

この製品が使用できるのは日本国内だけです。外国では電源電圧が異なりますので使用できません。  
(This unit is designed for use in Japan only and cannot be used in any other country.)

電源プラグは確実に差し込む



確実に  
差し込む

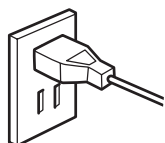

電源プラグはコンセントに根元まで確実に差し込んでください。差し込みが不完全ですと発熱したり、ホコリが付着して火災・感電の原因となることがあります。また、電源プラグの刃に触れると感電することがあります。

雷が鳴りだしたら、製品に触れない



感電の原因となります。

接触禁止

## 警告

開口部(バスレフダクトなど)から金属類や燃えやすい物などを入れない



禁止

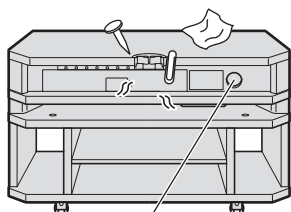

バスレフダクト

火災・感電・けがの原因となります。  
特にお子様にはご注意ください。

本機の上に花びんなど、水の入った容器を置かない



水ぬれ禁止

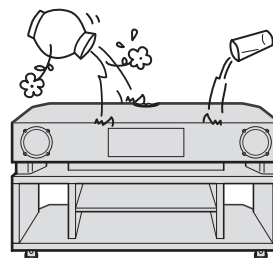

水がこぼれるなどして中に入ると、火災・感電の原因となります。

風呂やシャワー室では使用しない



風呂、シャ  
ワールームでの  
使用禁止

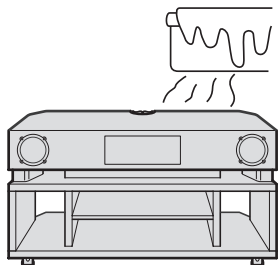

火災・感電の原因となります。

内部に水や異物などが入ったときは、電源を切り、電源プラグを抜く



電源プラグ  
を抜く

そのまま使用すると、火災・感電の原因  
となります。販売店にご連絡ください。

キャビネットを開けたり、改造しない



分解禁止

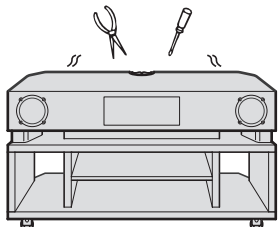

火災・感電・けがの原因となります。  
内部の点検・調整・修理は、販売店にご依頼ください。

煙やにおい、音などの異常が発生したら、  
本機の電源を切り、電源プラグを抜く



電源プラグ  
を抜く

異常な状態のまま使用すると、火災・感  
電の原因となります。修理を販売店に  
依頼してください。お客様自身による  
修理は絶対におやめください。

## 注意

不安定な場所に置かない



禁止

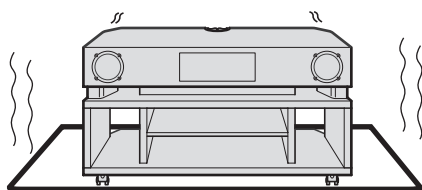

落ちたり、倒れたりして、けがの原因となります。

冷気が直接吹きつける所や、極端に寒い場所  
に置かない



禁止

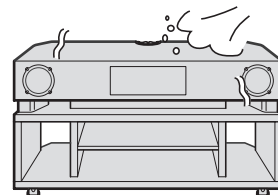

露がつき、漏電・焼損の原因となることがあります。

# 安全上のご注意(つづき)

## ⚠ 注意

湿気やほこりの多いところ、油煙や湯気が当たるようなところに置かない



禁止

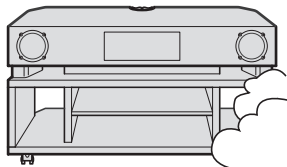

調理器具や加湿器などのそばに置くと、火災・事故の原因となることがあります。

直射日光が長時間あたる場所や、暖房器具の近く、火気の近くには置かない



禁止

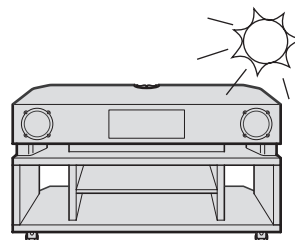

火災・事故の原因となることがあります。

風通しの悪いところで使用しない  
また、じゅうたんや布団などをかけない



禁止

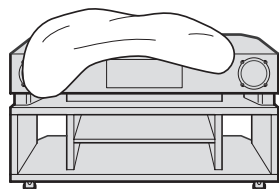

放熱孔をふさぐと内部に熱がこもり、火災の原因になることがあります。

大音量で再生中に万一異音が出た場合は、音量レベルを下げてください



音量を  
下げる

そのまま使用すると、スピーカーが発熱し、火災の原因となることがあります。  
また、電源を切る前には、アンプの音量を必ず最小にしてください。  
電源を入れたとき、突然大きな音が出て聴力障害などの原因となることがあります。

製品の上に乗らない



禁止

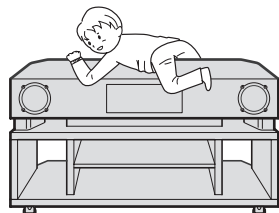

踏み台や腰かけのかわりに使わないでください。倒れたりこわれたりして、けがの原因となることがあります。特にお子様やペットにはご注意ください。

電源プラグを抜くときは、電源コードを引っ張らない



禁止

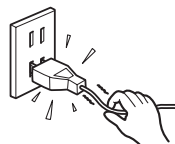

電源コードが傷つき、火災・感電の原因となることがあります。

電源コードを熱器具に近づけない



禁止

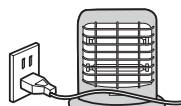

電源コードの被覆がとけて、火災・感電の原因となることがあります。



感電やけがの原因となることがあります。

電源プラグ  
を抜く

ぬれた手で電源プラグを抜き差ししない



ぬれ手禁止

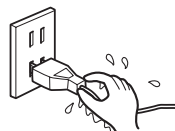

感電の原因となることがあります。

本機は非常に重いので、持ち運びは必ず2人以上で行ってください



指示

腰を痛めたり、けがの原因となることがあります。

## ⚠ 注意

電源プラグはゆるみのあるコンセントに接続しない



禁止

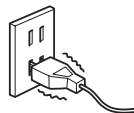

火災・感電の原因となることがあります。

他の機器を接続するときは、指定のケーブルをお使いください



指定の  
ケーブル  
を使用

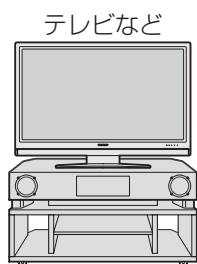

接続するときは、必ず電源を切り、他の機器の取扱説明書をよくご覧のうえ、説明に従って接続してください。

また、付属のケーブルや指定以外のケーブルを使用すると、故障の原因となります。

移動するときは、電源スイッチを切り、電源プラグをコンセントから抜き、機器間の接続線など外部の接続ケーブル、転倒防止具をはずし、テレビやDVDプレーヤーなど設置している機器を降ろしたことを確認のうえ、行ってください



電源プラグ  
を抜く

電源コードが傷つき、火災・感電の原因となることがあります。

また、落下や転倒など思わぬ事故の原因となることがあります。

据えつけたあと、不意の地震や衝撃等により、この製品の上に載せたテレビなどが倒れてけがをすることがあります。テレビなどの転倒防止策を実施ください



転倒防止

## ご使用上の注意

- 長期間使用しないと機能に支障をきたす場合がありますので、ときどき電源を入れて作動させてください。
- 本機は、5℃～35℃の場所でお使いください。
- 使用中は、内部から発生する熱により、本機背面のアンブ部が熱くなります。長時間触れていると、やけどの原因となることがあります。
- パソコンなどの機器の近くで使用すると、それらの機器や本機に雑音が入ることがあります。そのときは、それらの機器の電源を切るか、本機との距離をできるだけ離してください。
- 本機の近くでラジオ受信機やトランシーバー、防災無線機などの無線機器を使用すると、それらの機器や本機に雑音が入ることがあります。また、誤動作することがあります。そのときは、本機との距離をできるだけ離してください。
- 防磁対応について

スピーカーは、防磁対応されています。

ただし、使うテレビ(ブラウン管)によっては、テレビ画面に色ムラが生じることがあります。

**テレビ画面に色ムラがおきたら…**

いったんテレビの電源を切り、15～30分後に再び電源を入れてください。

**それでも色ムラが残るときは…**

テレビの位置を少し変えてみてください。

近くに磁石など磁気を発生するものが置かれている場合には、スピーカーとの相互作用により、テレビ画面に色ムラが生じることがありますので、設置にご注意ください。



**お知らせ**

・色ムラが消えない場合は、テレビの点検が必要な場合もあります。

# 安全上のご注意(つづき)

## リモコンの乾電池についての安全上のご注意

液もれ・破裂・発熱による大けがや失明を避けるため、下記の注意事項を必ずお守りください。

### ⚠ 注意

乾電池は幼児の手の届く所に置かない



禁止



乾電池は飲み込むと、窒息の原因となったり、胃などに止まったりして大変危険です。  
飲み込んだおそれがあるときは、ただちに医師と相談してください。

乾電池は火や水の中に投入したり加熱・分解・改造・ショートしない  
また、乾電池は充電しない



禁止

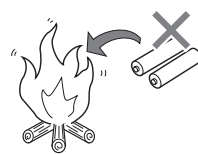

乾電池の破裂・液もれにより、火災・けがや周囲を汚損する原因となることがあります。

乾電池の液がもれたときは素手で触らない



禁止



- 乾電池の液が目に入ったときは、失明のおそれがありますので、こすらずにすぐにきれいな水で洗ったあと、ただちに医師の治療を受けてください。
- 皮膚や衣類に付着した場合は皮膚に傷害を起すおそれがありますので、すぐにきれいな水で洗い流してください。皮膚の炎症など傷害の症状があるときは、医師に相談してください。

指定以外の乾電池を使わない  
新しい乾電池と古い乾電池または種類の違う乾電池を混ぜて使わない



禁止

乾電池の破裂・液もれにより、火災・けがや周囲を汚損する原因となることがあります。

乾電池を使い終わったときや、長時間使わないときは、乾電池を取り出す



指示

乾電池を入れたままにしておくと、過放電により液がもれ、故障・火災・けがや周囲を汚損する原因となることがあります。

乾電池はプラス⊕とマイナス⊖の向きに注意し、機器の表示どおり正しく入れる



表示どおりに入れる

間違えると乾電池の破裂・液もれにより、火災・けがや周囲を汚損する原因となることがあります。

乾電池を水に濡らさない  
ハンダ付けしない  
金属小物(かぎ・装飾品・ネックレス・コイン等)といっしょにポケットやかばんなどに入れない



禁止



- この製品は厳重な品質管理と検査を経て出荷しておりますが、万一故障または不具合がありましたら、お買いあげの販売店またはシャープお客様相談センターまで、ご連絡ください。
- お客様もしくは第三者がこの製品の使用を誤ったことにより生じた故障、不具合、またはそれらに基づく損害については、法令上の責任が認められる場合を除き、当社は一切その責任を負いませんので、あらかじめご了承ください。



# 本機の特長



## 簡単・便利なファミリンク機能

29~38ページ

- ファミリンク対応の当社製アクオスやブルーレイディスクレコーダー、ハイビジョンレコーダーなどの機器と接続することで、本機が連携し動作する機能です。  
アクオスのリモコン(または、ブルーレイディスクレコーダー、ハイビジョンレコーダーのファミリモコン)を使って、アクオスから本機の電源「入/切」や音量調整、消音、音声切換などを行うことができます。
- デジタル放送の番組情報にあわせてサウンドモードを自動選択し、サラウンド音声を簡単に楽しめます。

ファミリンク対応機種については…シャープホームページまたは当社液晶カラーテレビの総合カタログをご覧ください。

### シャープホームページでの確認方法

- ① アドレスを入力しDVD/BDサポートステーションのページを開く
- ② 「使い方が分からないときは」の「Q&A情報」をクリックする
- ③ 「「Q&A」ピックアップ情報(よくあるご質問)」の「AQUOSファミリンクとは? 対応している機種は?」をクリックする

<http://www.sharp.co.jp/support/av/dvd/index.html>

### ■ 使い方が分からないときは



### ■ 「Q & A」ピックアップ情報(よくあるご質問)

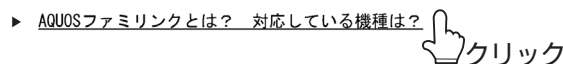

## ファミリンク対応のHDMI入力端子を2系統装備

12・16ページ

- ブルーレイディスクレコーダーやハイビジョンレコーダーなどと接続できるHDMI入力端子を2系統、アクオスと接続できるHDMI出力端子を1系統装備しました。
- ハイビジョン番組の高音質や臨場感あふれる音声をそのままのクオリティで入出力できます。

## 携帯電話やデジタルオーディオプレーヤーの音楽を高音質で楽しめる モバイルオーディオ端子

11・18ページ

- 携帯電話やデジタルオーディオプレーヤー用にモバイルオーディオ端子を本体前面に装備しました。音声出力が小さい機器にも対応したノーマル/ハイの「2モード入力感度切換」により、携帯電話の音楽も楽しめます。 **22ページ**

## 臨場感あふれるサラウンド空間を実現

### ドルビーバーチャルスピーカー **26ページ**

- 2つのスピーカーとサブウーハー(2.1ch)だけで、5.1chのような立体感のあるサラウンド効果音を実現します。2ch音声の映画や音楽などのソフトも臨場感のあるサラウンド効果音で楽しめます。

### オーディストリー **27ページ**

- ステレオ(2chオーディオ)で4種類の音場効果を実現します。  
ドラマや音楽・スポーツ番組などをお好みのモードで楽しめます。

## ● 映像や音楽に合わせて、適した音場を選べる11種類のサウンドモード **24~25ページ**

## ● 音像を持ち上げて、映像との一体感を高めるサウンドエレベーション **23ページ**

## ● 手軽に移動可能なキャスターつき **10・14ページ**

## ● お部屋の壁面やコーナーに寄せて設置可能な省スペース設計 **14ページ**

※この取扱説明書で単に「アクオス」と表記しているときは、アクオス(液晶テレビ)のことを意味します。

# 各部のなまえとはたらき

## 正面

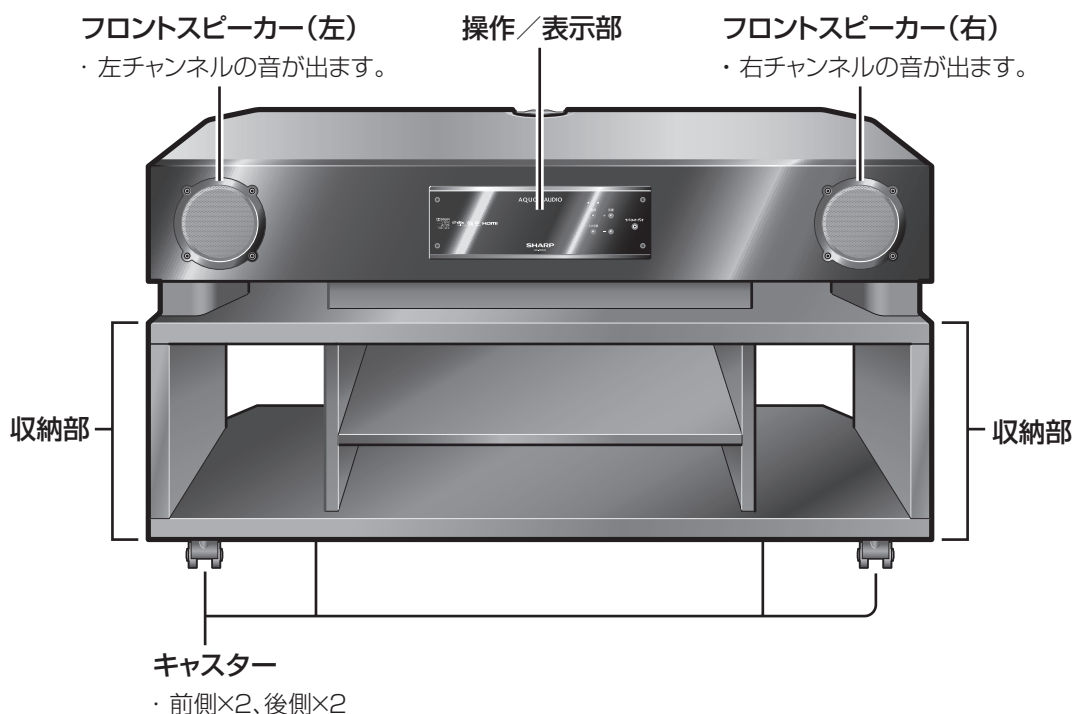

キャスター受皿の取り付けが必要です。

取り付けかた→14ページ

## 持ち運び時の注意およびスピーカー部の取扱いについて

製品を移動するときや設置するときは、必ず2人以上で行ってください。

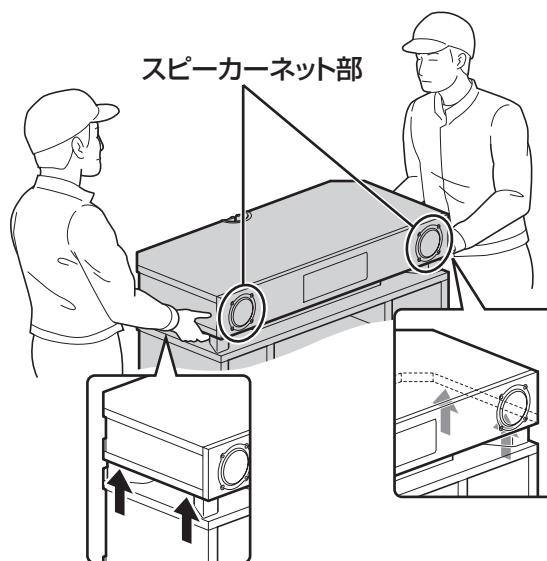

- ・製品を移動するときや設置するときは、前面のスピーカーネット部を強く押したり触らないようにしてください。スピーカーネットやスピーカーの破損の原因となります。天板部の下板側の▲マークの部分を持ってください。

## 操作部

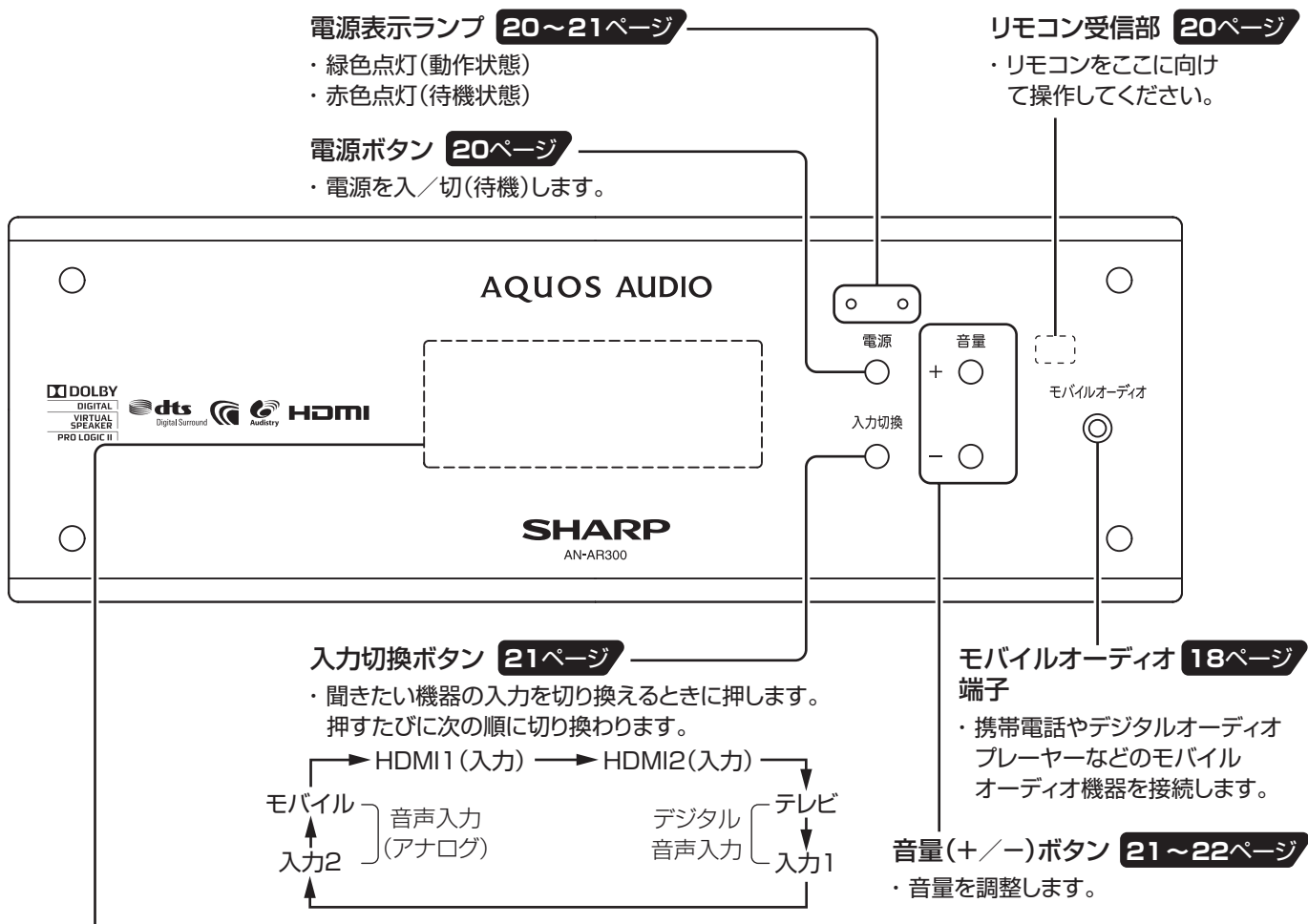

## 表示部

入力切替や音量調整、サウンドモード、サブウーハーのレベル調整、消音モードなど本機の設定を表示します。

## 表示部(上段)(入力表示) 21ページ

・ 本体の現在の入力を表示します。

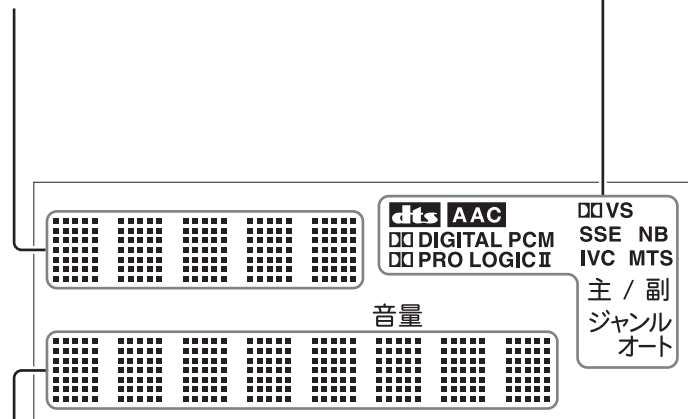

## 表示部(下段)(音量/サウンドモード) 22～27ページ

・ サウンドモードや音量、サブウーハーレベル、サウンドエレベーション、モバイルオーディオ入力感度、ドルビーバーチャルスピーカー、オーディストリーなど、各設定の内容が表示されます。

- ・ 音声多重放送の音声モードの設定内容が表示されます。  
**主、副、主/副** **23ページ**
- ・ ジャンル設定機能の使用時に点灯します。 **30ページ**  
**ジャンル**  
**オート**

# 各部のなまえとはたらき(つづき)

## 背面

- ・ケーブル類はこの部分に通して配線すると、すっきりまとめることができます。

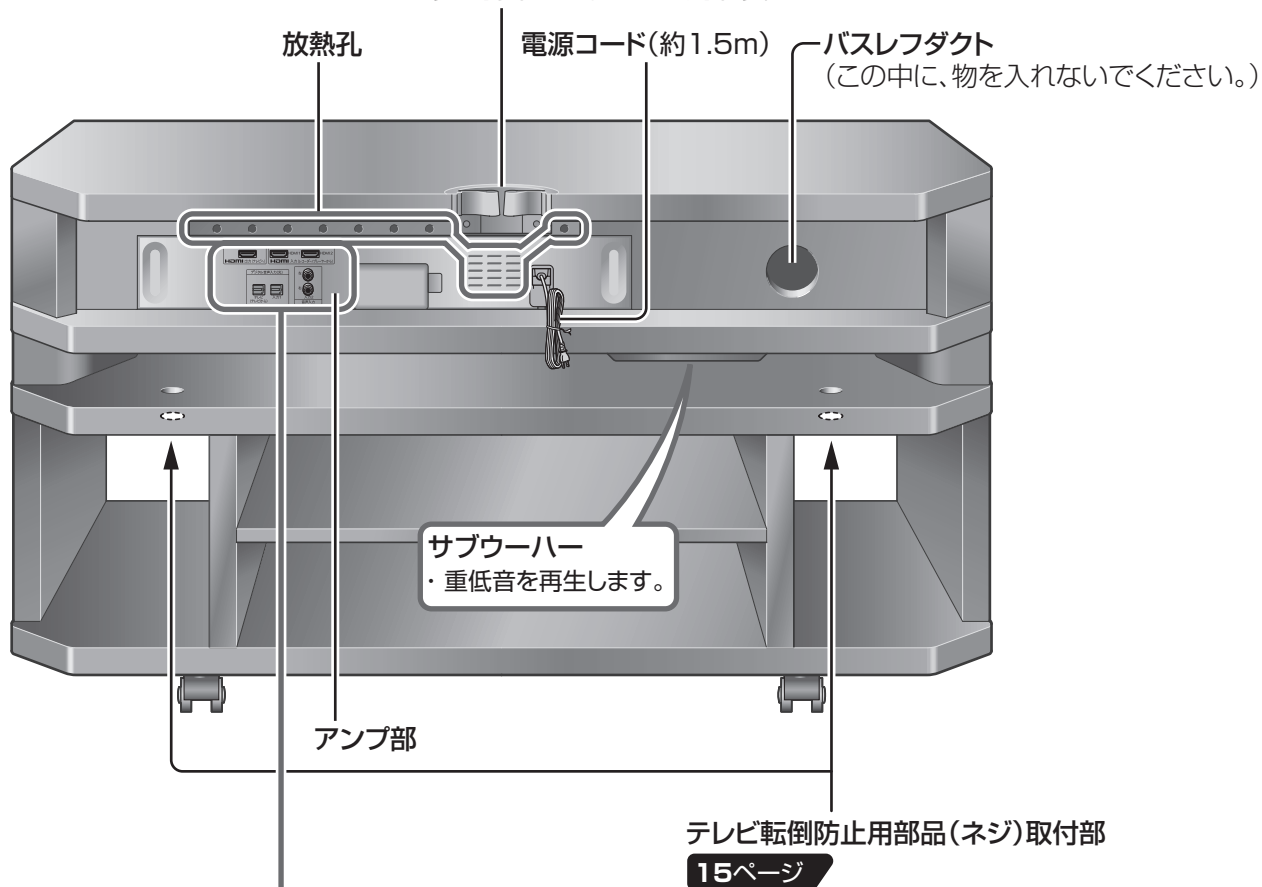

## アンプ部

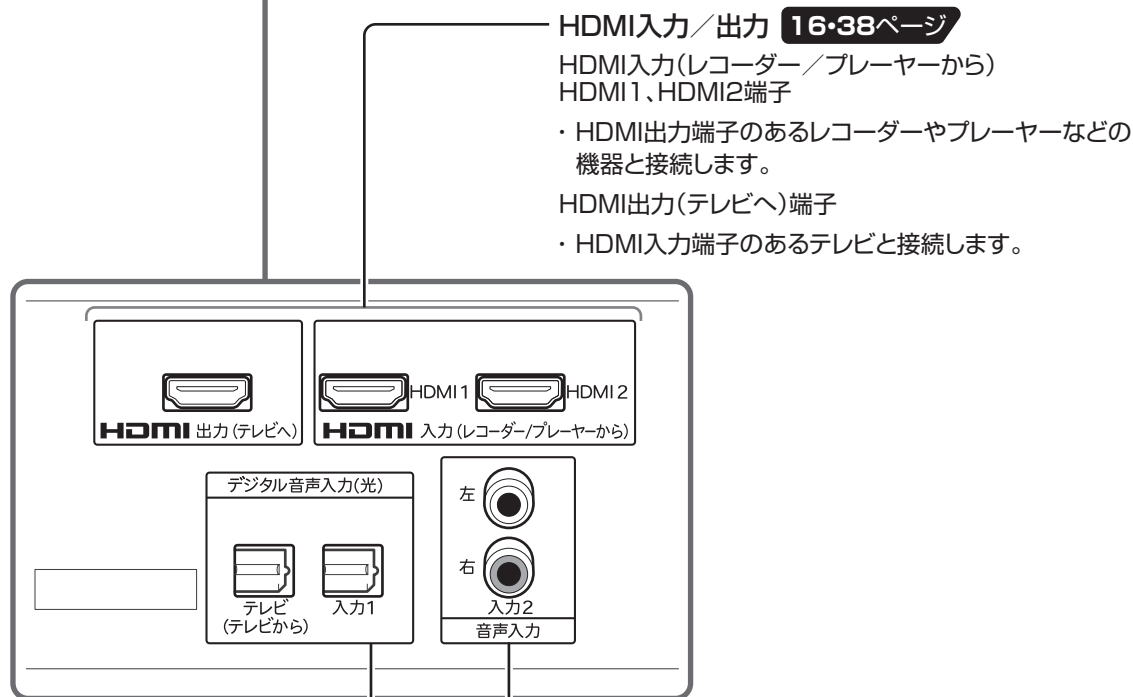

- デジタル音声入力(光) **16~17・38ページ**  
テレビ、入力1端子  
・光デジタル出力端子のあるテレビやレコーダーなどの機器と接続します。

- 音声入力 **17ページ**  
入力2端子  
・音声出力端子のあるテレビやCDプレーヤー、カセットデッキなどの機器と接続します。



## リモコン

## リモコン送信部

電源ボタン **20ページ**

- ・電源を入/切(待機)します。

音声切換ボタン **23ページ**

- ・音声多重放送の音声信号(主音声/副音声)を切り換えるときに押します。

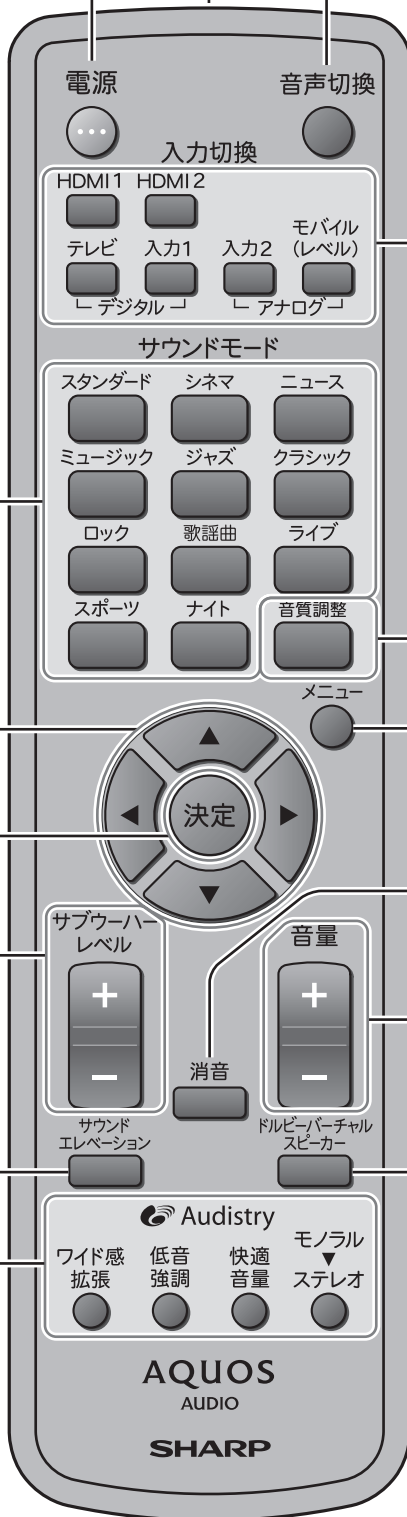
サウンドモードボタン **25ページ**

- ・サウンドモードを切り換えるときに押します。

入力切換ボタン **21ページ**

- ・聞きたい機器の入力に切り換えるときに押します。

音質調整ボタン **23ページ**

- ・音質を調整するときに押します。

メニュー選択ボタン **23・33ページ**

- ・メニューを選ぶときに押します。

メニューボタン **23・33ページ**

- ・メニューを表示するときに押します。

決定ボタン **23・33ページ**

- ・メニューを決定するときに押します。

消音ボタン **22ページ**

- ・音を一時的に消すときに押します。

サブウーハーレベル調整ボタン **22ページ**

- ・サブウーハーレベルの調整をするときに押します。

音量ボタン **21・22ページ**

- ・音量を調整するときに押します。

サウンドエレベーションボタン **23ページ**

- ・サウンドエレベーションをオン/オフするときに押します。

ドルビーバーチャルスピーカーボタン **26ページ**

- ・ドルビーバーチャルスピーカーをオン/オフするときに押します。

オーディストリーボタン **27ページ**

- ・4つのモードの中から、お好みのモードを選ぶときに押します。

# 本機やテレビなどを設置する

## 設置する前に



- 安全のために、手袋を着用してください。
  - 本機は非常に重いので、持ち運びなどの作業は必ず2人以上で行ってください。腰を痛めたり、けがの原因となることがあります。
  - 底面には、キャスターが装備されていますので移動可能ですが、床などにキズがつく恐れがありますので、十分気をつけてください。
- また、凹凸や段差のある場所を乗り越さないでください。
- 製品を移動するときや設置するときは、前面のスピーカーネット部を強く押ししたり、触らないようにしてください。
- スピーカーネットやスピーカーの破損の原因となります。
- 天板部の下板側の↑マークの部分を持ってください。
- 本機をぐらついた台の上や不安定な場所に置かないでください。
  - 落ちたり、倒れたりしてけがの原因となることがあります。
  - 本機の上にテレビやその他の機器を載せたまま移動しないでください。
  - 落ちたり、倒れたりしてけがの原因となることがあります。

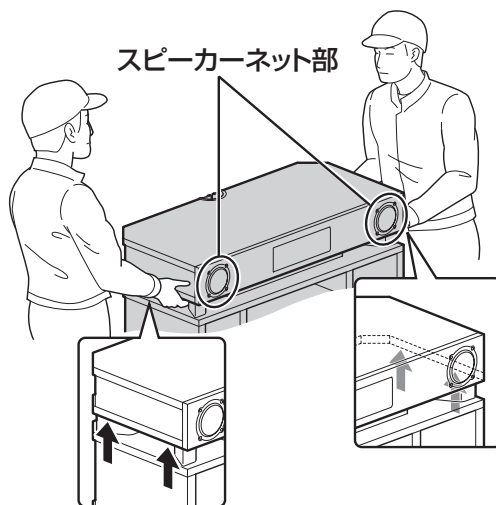

### キャスターの取り外し方

- 毛足の長いじゅうたんや畳など不安定な場所に設置する場合は、キャスターを取り外すことができます。
- 作業は、必ず2人以上で行ってください。
- キャスターを取り外す場合は、床にやわらかい布などを敷き、背面側に倒して行ってください。
- キャスターを持って引くと外れます。
- 再度取り付ける場合は確実に差し込んでください。

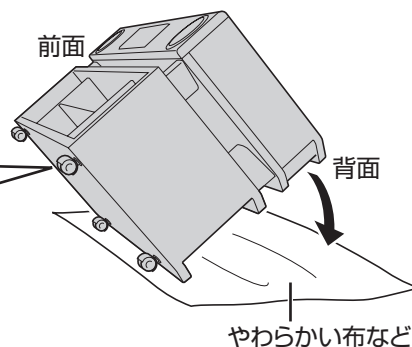
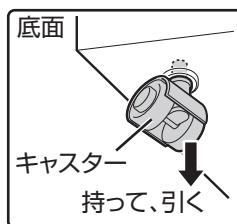

## ①本機を部屋に設置する

- テレビやレコーダーなどを設置したり、接続したりするときの作業スペースを確保のうえ、本機を設置してください。

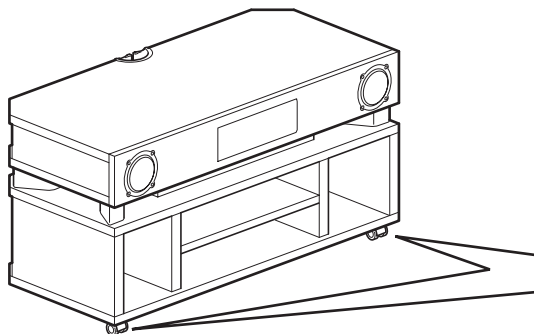

- 指をはさまないように、気をつけて作業を行ってください。



- 本機を部屋のコーナーや壁に寄せて設置する場合には、あらかじめ以下の作業を行ってください。
1. テレビやレコーダーなどと接続するケーブル類を本機に接続しておいてください。
  2. テレビやレコーダーなどを設置するために必要なケーブル類や転倒防止用のひもなどを配置しておいてください。
- 本機や接続した機器の電源コードやケーブル類を壁などに挟み込まないようにご注意ください。

キャスター受皿をキャスター(前側2ヶ所)の下に敷く

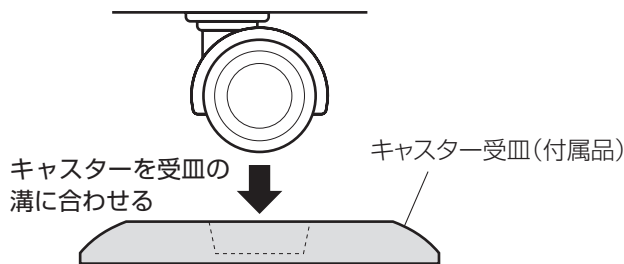



## ② テレビやレコーダーなどを設置する

- テレビは本機の中央に載せてください。  
 天板耐荷重: 約60kg  
 棚板耐荷量: 上段: 約15kg  
                   下段および左右: 約20kg(合計)  
 安全のためテレビの転倒防止策の実施をお願いします。

### テレビの転倒防止策の一例

#### ⚠ 注意

- 不意の地震のときや、お子様がテレビや本機に登ったり、ぶらさがったり、揺すったりすると、倒れてけがをする恐れがあります。
- 安心してご使用いただくために、ご使用のテレビの取扱説明書も合わせてご覧のうえ、転倒防止策の実施をお願いします。

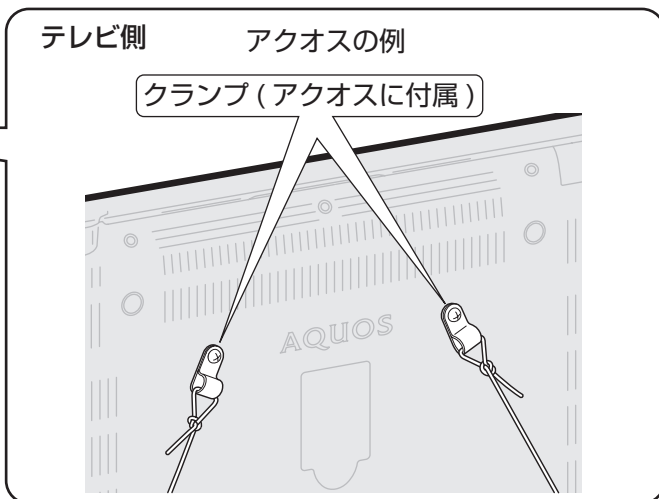
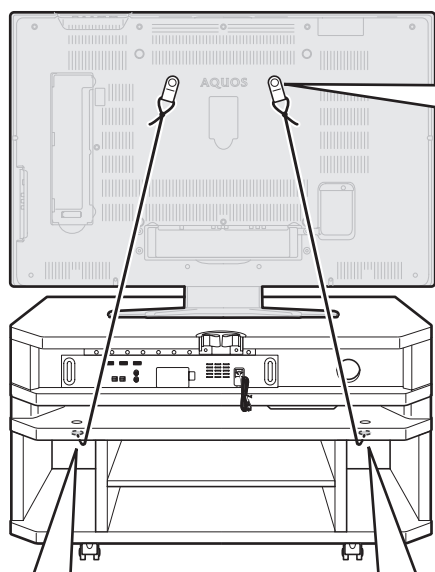

**本機側** 本機背面の左右収納部上側にテレビ転倒防止用部品(ネジ)取付部が左右2ヶ所あります。この取付部に付属のネジとワッシャーを取り付け、市販の丈夫なひもなどを使って、テレビ本体とつないでください。

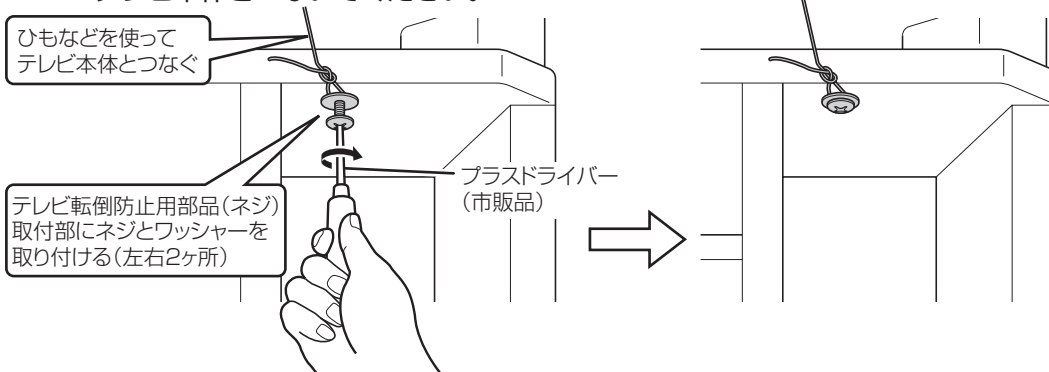

- この転倒防止策は一例で、テレビを前方向に倒れにくくするものです。後方向に対しては効果がありません。

# テレビやレコーダーなどを接続する

## HDMI端子のある機器(テレビやレコーダーなど)を接続する

- 接続するときは、それぞれの機器の電源コードを抜いてから行ってください。

### 使うケーブル

HDMI ケーブル (付属品または市販品)

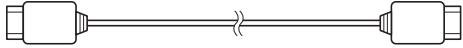

光デジタル音声ケーブル (付属品)

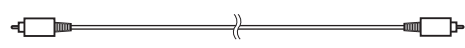

- 使用する前に、保護キャップがついている場合は取り外して接続してください。
- HDMIケーブルが2本以上必要なときは市販品をお買い求めください。

### HDMIケーブルについて

- 市販品のHDMIケーブルをお使いになるときは、より安定した動作や画質劣化などの防止のため、2m以下のケーブルによる接続をお勧めします。
- HDMI ケーブルは奥まで差し込み、引っ張らないようにしてください。  
コネクタが端子から抜けると、本機が正常に動作しなくなります。

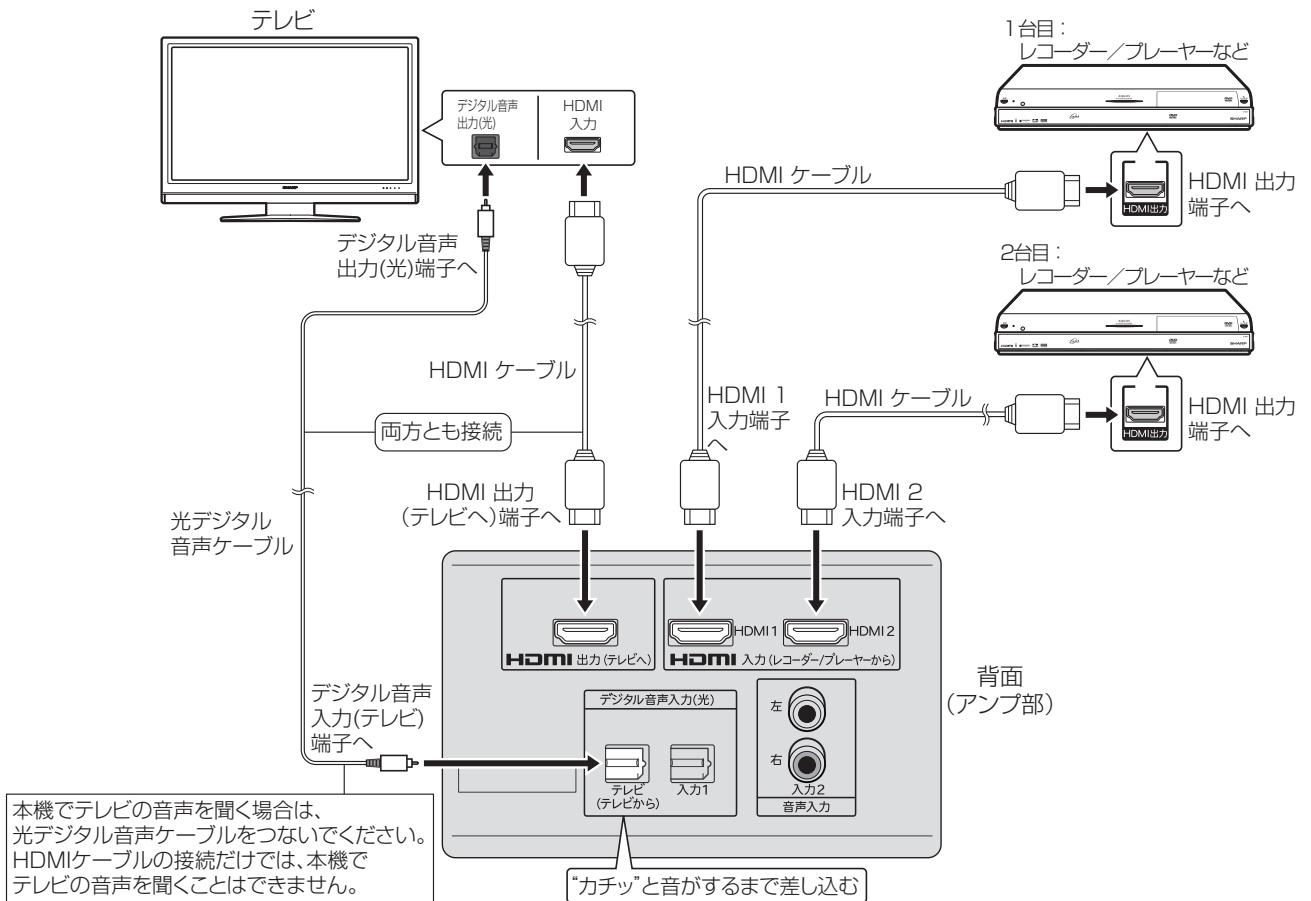

- 光デジタル音声ケーブルは、曲げすぎると破損します。  
直径60mm以下には曲げないでください。
- ファミリンク対応の当社製アクオスやハイビジョンレコーダーなどを接続した場合は、ファミリンク機能が使用できます。  
(29~37ページ)
- HDMIによるコントロール機能に対応した本機以外のオーディオ製品を本機やテレビに接続しないでください。  
ファミリンクによる正常な動作ができなくなります。
- レコーダーなどのHDMI機器は、なるべく本機のHDMI入力に直接接続してください。  
テレビに直接接続されたHDMI機器の音声を本機で聞くことができない場合があります。
- **3台目以降のHDMI機器を接続する場合には、38ページをご覧ください。**

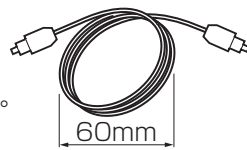





# HDMI端子のない機器(テレビやDVDプレーヤーなど)を接続する

• 接続するときは、それぞれの機器の電源コードを抜いてから行ってください。

## 使うケーブル

光デジタル音声ケーブル (付属品または市販品)

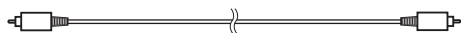

使用する前に、保護キャップがついている場合は取り外して接続してください。

音声ケーブル (市販品)

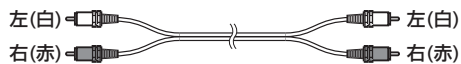

• 映像出力機器の場合は、映像出力とテレビの映像入力を映像ケーブルで直接接続してください。

※映像ケーブルの接続に関しては、接続する映像機器の説明書をご覧ください。

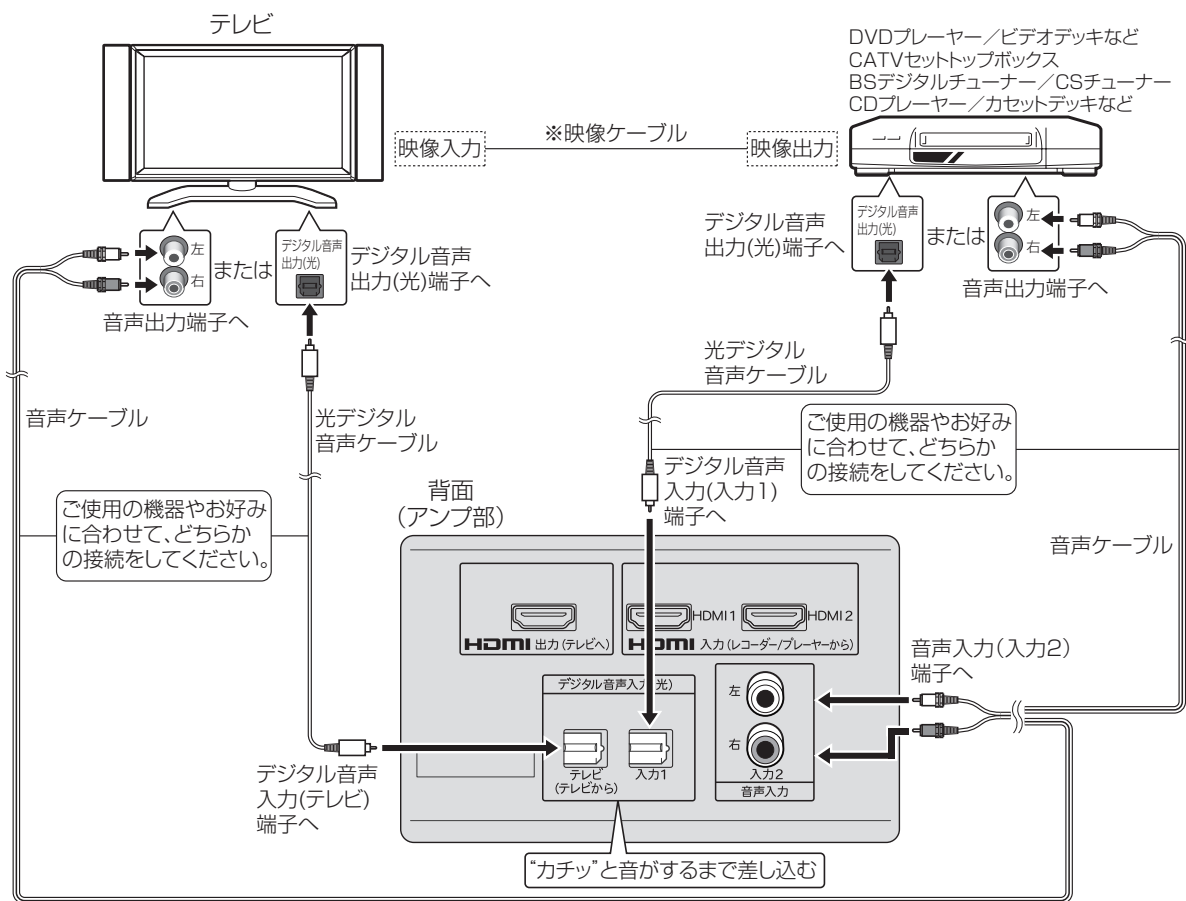

- 光デジタル音声ケーブルは、曲げすぎると破損します。直径60mm以下には曲げないでください。
- 音声ケーブルは、抵抗の入っていないものをお買い求めください。  
抵抗の入っている音声ケーブルを使うと音が小さくなります。
- 音声ケーブルでテレビと接続している場合に、音声多重放送をお聞きになるときは、テレビのリモコンで音声を切り換えてください。
- 音声ケーブルでレコーダーと接続している場合に、音声多重放送をお聞きになるときは、レコーダーのリモコンで音声を切り換えてください。

# モバイルオーディオ機器を接続する

## 携帯電話やデジタルオーディオプレーヤーなどを接続する

### 使うケーブル

3.5 mm ステレオミニプラグ音声ケーブル (市販品)

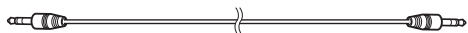

### 接続をする前に

- ・ 接続する機器に合ったプラグのついた接続ケーブルをお選びください。
- ・ 各機器の電源を切ってください。
- ・ 各プラグは確実に差し込んでください。
- ・ 接続ケーブルは、抵抗の入っていないものを使ってください。抵抗の入っているケーブルを使うと、音が小さくなります。

### 前面 (操作・表示パネル部)

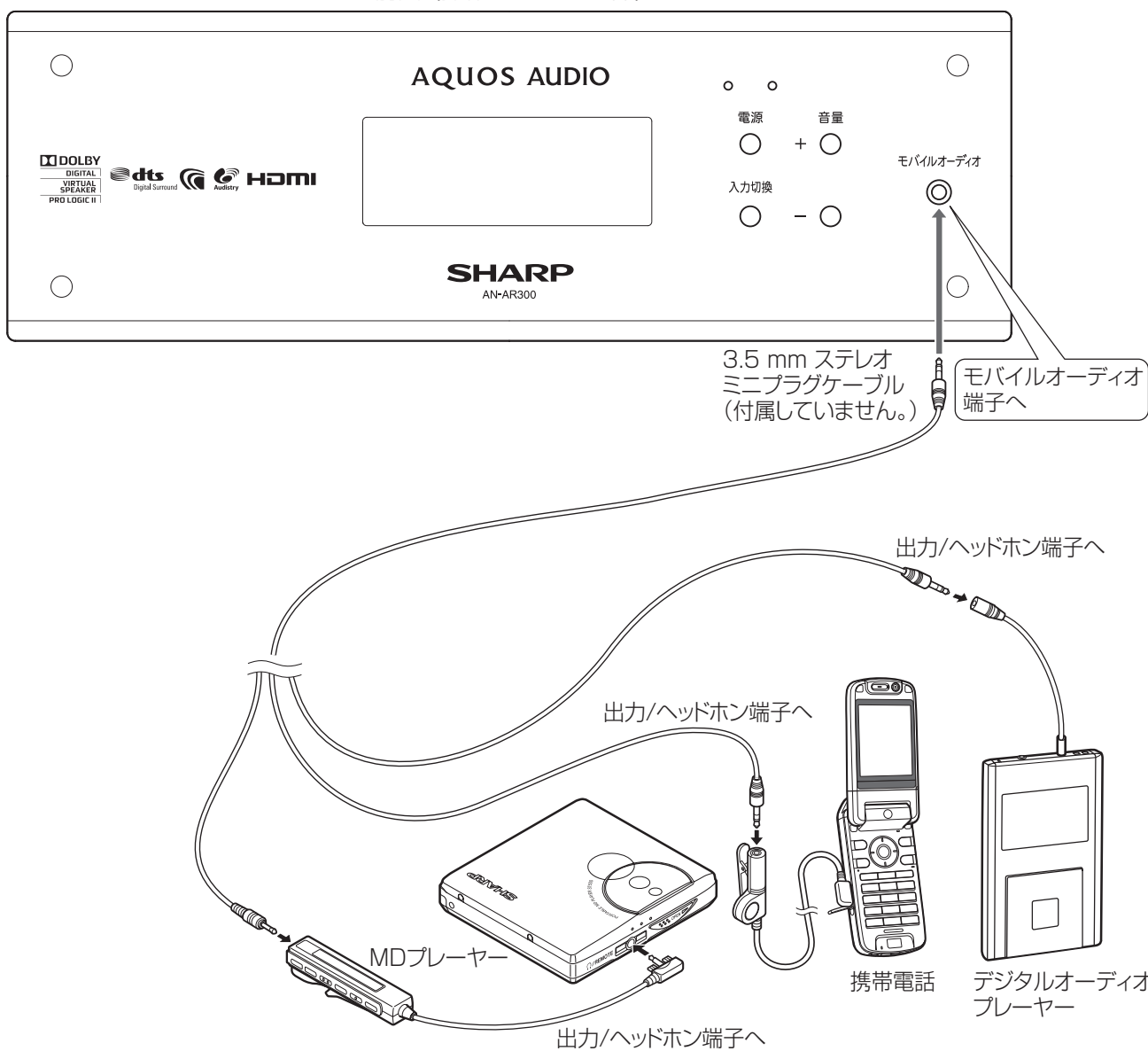

- ・ シャープ製1ビットポータブルMDプレーヤーやレコーダーと接続する場合には、4極から3極への変換ケーブルAD-D1AC(別売品)が必要です。詳しくは、ご使用のMDプレーヤー(またはレコーダー)の取扱説明書をよくご覧ください。

# ケーブル類の処理について/リモコンに乾電池を入れる



## ケーブル類の処理について

本機背面アンブ部の端子とテレビにつないだケーブル類などは、この部分に通して配線すると、すっきりまとめることができます。

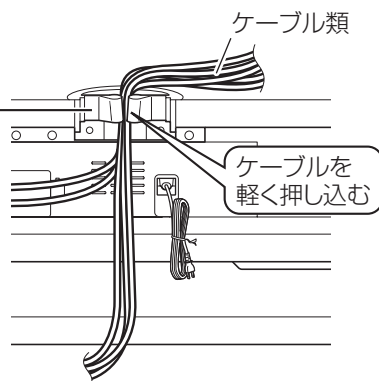

## リモコンに乾電池を入れる

### 1 フタのつまみを押して、矢印の方向に開ける

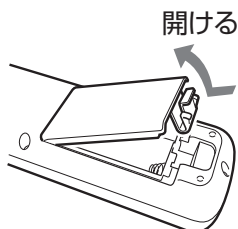

#### リモコン用乾電池の交換時期は？

通常のご使用で約1年です。  
リモコン受信部に近よらないと動作しなくなったときは、乾電池を交換してください。

### 2 単3乾電池を2本入れる

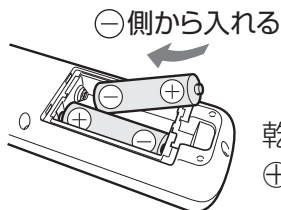

乾電池の方向に注意して入れてください。  
⊕、⊖を間違えると、故障の原因となります。

### 3 フタを閉める

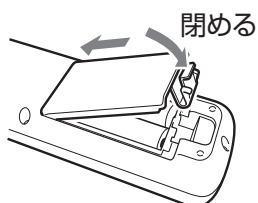

- ・リモコンには充電電池(ニカド電池など)を使用しないでください。充電電池では正しく動作しません。

# 電源を接続する／電源を入れる

## 電源を接続する

各機器の接続が終わったら、最後に電源プラグを家庭用コンセントに差し込んでください。

電源表示ランプが赤色に点灯します。

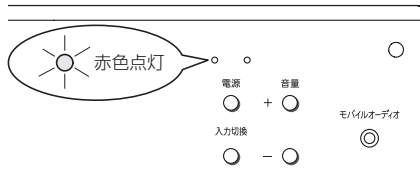

- それぞれの機器の電源プラグを差し込むときは、テレビの電源プラグを最後に差し込んでください。
- HDMI ケーブルの抜き差しや接続方法を変えた場合は、全ての機器の電源を入れた状態でテレビの電源を入れ直してください。

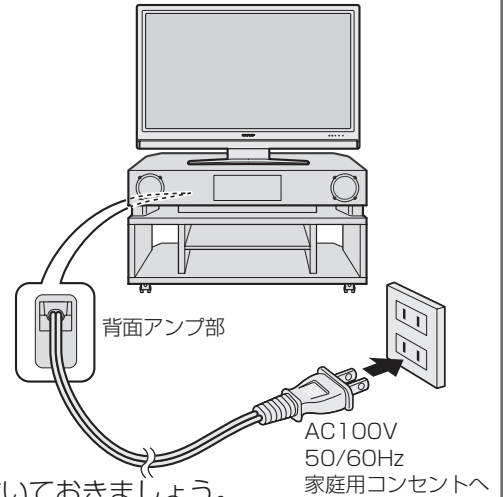

### 節電のために

旅行などで長時間使用しないときは、電源プラグをコンセントから抜いておきましょう。電源を切っても、多少ですが電力を消費しています。



- 電源プラグを抜くときは、電源を切ってからプラグの部分を持って抜いてください。線を引っ張ると断線の原因となります。

## 電源を入れる

- 電源 (本体) または ● (リモコン) を押す

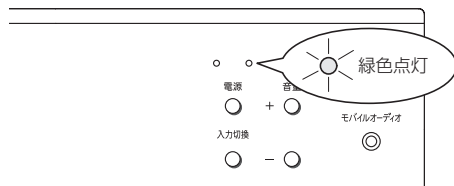

電源を切るには…

もう一度、

- 電源 (本体) または ● (リモコン) を押す

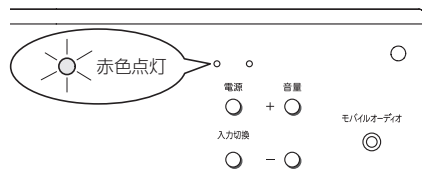

- 電源が入らないときは、電源プラグがコンセントに正しく接続されているか、またはリモコンに乾電池が正しく入っているか確認してください。
- リモコン受信部に強い光があたる場所では使用しないでください。誤動作の原因となります。
- リモコン受信部や送信部にシールなどを貼ったり、本体とリモコンの間には障害物などを置かないでください。リモコンの操作ができなくなります。
- リモコン受信部や送信部にほこりがたまると、動作しにくくなることがあります。やわらかい布でふきとってください。
- 電源を入れた直後の約4～6秒間は音が出ません。
- 電源を切ったあとの数秒間は、すぐに電源が入りません。

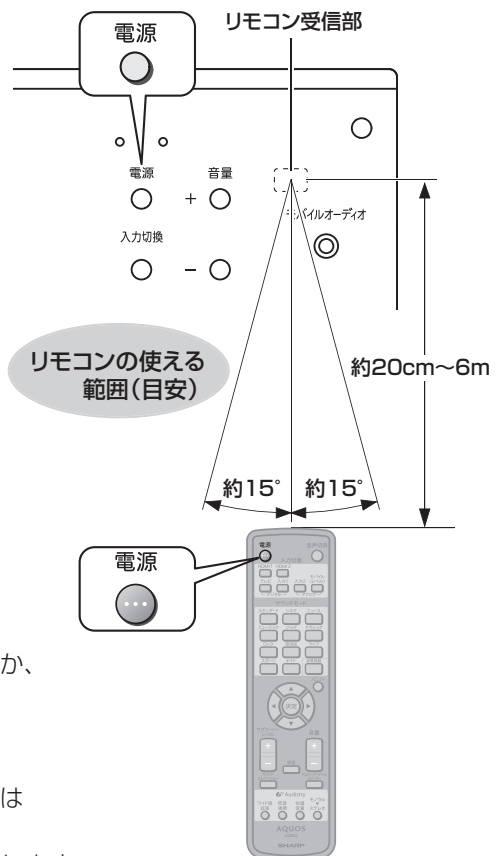

# ファミリンク機能を使わないで テレビやDVD、ビデオ、モバイルオーディオ機器などの音を聞く

音を楽しむ  
設置・接続・準備



テレビやDVD、ビデオ、モバイルオーディオ機器などの音を聞く  
電源を接続する／電源を入れる

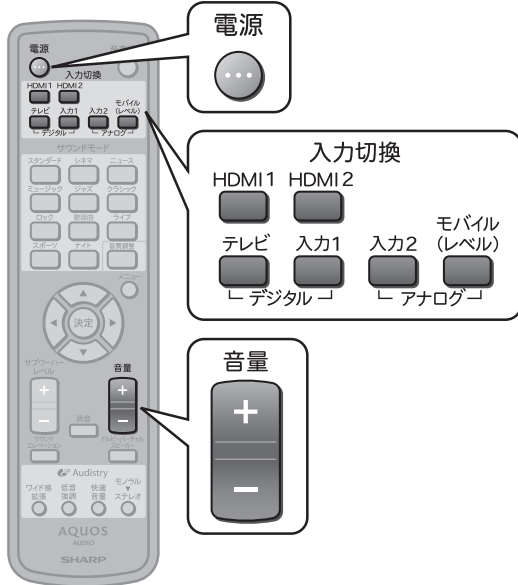
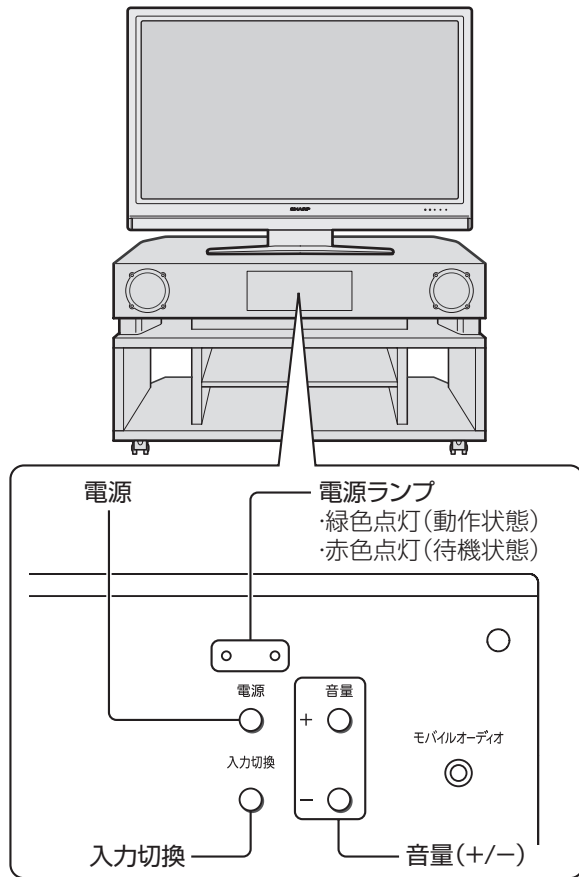

## 音のエチケットについて

- 楽しい音楽も時と場合によっては気になるものです。ご近所のご迷惑にならないよう、十分気をつけましょう。
- 夜間にお使いになるときは、ご近所のご迷惑にならないよう、音量を小さくしてお楽しみください。

**1** 電源 を押して、本機の電源を入れる

**2** 聞きたい機器の入力を選ぶ  
本体ボタンで操作する場合

「入力切替」ボタンをくり返し押して選ぶ  
(表示部の上段に表示が出た後、操作してください)  
入力は次の順に切り換わります。  
(動作は表示より少し遅れます。)

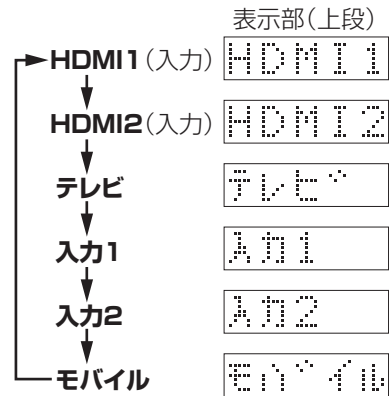

リモコンで操作する場合

聞きたい機器の入力ボタンを直接押す

「モバイル」ボタンを押すと表示部下段に現在の入力感度(レベル)の状態が表示されます。  
表示されている間(約3秒以内)に、もう一度押すとノーマルレベル／ハイレベルを切り換えることができます。(22ページ)

- ファミリンク対応のテレビを接続している場合は、HDMI 1、HDMI 2を選択したときのみ、テレビの入力切替も連動して切り換わります。

**3** 聞きたい機器を再生する

**4** 音量 を押して、音量を調整する (22ページ)

**5** サラウンドやいろいろな音質を楽しむ(24～27ページ)

## 聞き終わったら

電源 を押して、電源を切る  
(音量を下げたあと、電源を切ってください。)

# 音量などを調整する



## 音量を調整するには

音量

音量 + を押す

大きくなる

音量 - を押す

小さくなる

表示部(下段)

音量

約3秒表示

調整範囲：0(小)~50(大)

- 音量レベルが表示されます。

## 一時的に音を消すには

消音

消音 を押す

表示部(下段)

音量

約3秒点滅

- もう一度押すと、もとの音量に戻ります。
- 他のボタン操作をしても、消音モードは解除されません。ただし、入力切替や音声切替、メニューの操作をしたときは、解除されません。
- 電源を切って入れ直すと、消音モードは解除されます。

## モバイルオーディオの入力感度(レベル)を調整するには

モバイル(レベル) を押す

- 現在の入力感度(レベル)の状態が表示されます。表示されている間(約3秒以内)に、もう一度押すとノーマルレベル/ハイレベルを切り換えることができます。
- 押すたびに交互に切り換わります。

表示部(下段) 約3秒表示

表示部(下段) 約3秒表示

ノーマルレベル：通常はこのモードで使用します。  
ハイレベル：出力レベルの低い携帯電話などの再生音を聞くときに使用します。

## サブウーハーの音量レベルを調整するには

サブウーハーから聞こえる音の大きさを調整します。

サブウーハーレベル

サブウーハーレベル + を押す

大きくなる

サブウーハーレベル - を押す

小さくなる

- 現在のサブウーハーの音量レベルが表示されます。表示されている間(約3秒以内)に、もう一度押すとサブウーハーの音量レベルを変えることができます。

表示部(下段) 約3秒表示

調整範囲：-5~+5



- サブウーハーの音が大きすぎて歪むときは、サブウーハーのレベルを下げてください。

## サウンドエレベーションを使うには

サウンドエレベーションを「オン」にすると、音像を持ち上げて、映像との一体感を高めることができます。

サウンド  
エレベーション  
ボタンを押す

- 現在の状態が表示されます。表示されている間(約3秒以内)に、もう一度押すとオン/オフを切り換えることができます。
- 押すたびに交互に切り換わります。

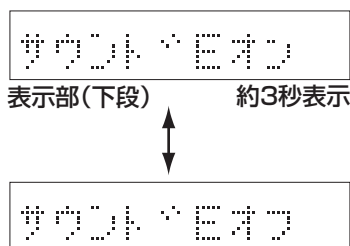

- サウンドエレベーションは、それぞれのプリセットサウンドモード(24~25ページ)ごとに設定することができます。それ以外のサウンドモードのときは、「オン」にすることができません。
- 聞く位置や入力信号によっては十分な効果が得られない場合があります。

## 音質を変えるには

3種類の音質モードの中から好みの音質モードに変えることができます。

音質調整  
ボタンを押す

- 現在の音質モードが表示されます。表示されている間(約3秒以内)に、もう一度押すと音質モードを変えることができます。
- 押すたびに次の順に切り換わります。

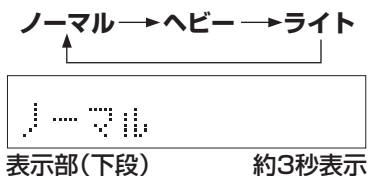

- 次のサウンドモードのときは、音質を変えることはできません。  
**スタンダード、ニュース、スポーツ、ナイト、ドルビーバーチャルスピーカー、オーディストリー**  
このとき、「音質調整」ボタンを操作すると、サウンドモード表示が点滅表示となります。

## 音声を切り換えるには

音声多重放送を見ているとき、主音声と副音声を切り換えることができます。

音声切換  
ボタンを押す

- 押すたびに次の順に切り換わります。

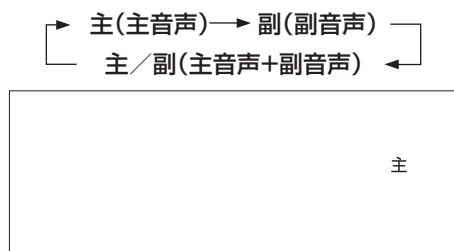

- 接続している機器のデジタル音声出力設定をAACにしてください。PCMでは機能しません。

## 表示部を消灯モードにするには

1 メニュー  
ボタンを押す

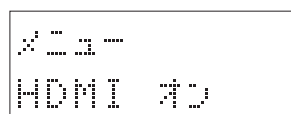

2 決定ボタンで「ディマー」を選ぶ



3 オン  
決定ボタンで「オン」を選び、決定ボタンを押す

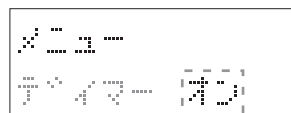

- 表示部が消灯します。
- DVS、オーディストリーが設定されている場合、サウンドモードを示すアイコンは、消灯モードのときも点灯します。
- 消灯モードのときにボタン操作を行うと、現在の設定を約3秒表示したあと、消灯します。

設定を元に戻すには…

「オフ」を選び、決定ボタンを押します。

# サラウンドやいろいろな音質を楽しむ

## プリセットサウンドモードと音のイメージ

<p>表示部(下段)</p> <p>スタンダード</p> <p>標準の音声で楽しめます。</p>	<p>表示部(下段)</p> <p>ロック</p> <p>低音と高音を強調し、歯切れの良いメリハリのある音で楽しめます。 ロックやポップスなどを聞くときに適したモードです。</p>
<p>表示部(下段)</p> <p>シネマ</p> <p>低音が強調された迫力のある音と、5.1chのような広がりのある音場で楽しめます。 映画などを聞くときに適したモードです。</p>	<p>表示部(下段)</p> <p>カラオケ</p> <p>中低音を強調し、広がりのある音場で楽しめます。 演歌や歌謡曲などを聞くときに適したモードです。</p>
<p>表示部(下段)</p> <p>ニュース</p> <p>低音を抑え、小音量にしても聞き取りやすいクリアな音声になります。 ニュースなどを聞くときに適したモードです。</p>	<p>表示部(下段)</p> <p>ライブ</p> <p>低音と高音を強調し、広がりのある音で楽しめます。 ライブやコンサートなどを聞くときに適したモードです。</p>
<p>表示部(下段)</p> <p>ミュージック</p> <p>自然で広がりのある音で楽しめます。 音楽などに適したモードです。</p>	<p>表示部(下段)</p> <p>スポーツ</p> <p>解説者の声は聞き取りやすく、歓声などは広がりのある音場で楽しめます。 野球やサッカーなどのスポーツ中継を聞くときに適したモードです。</p>
<p>表示部(下段)</p> <p>ジャズ</p> <p>低音と高音を若干強調し、伸びのある音で楽しめます。 ジャズなどを聞くときに適したモードです。</p>	<p>表示部(下段)</p> <p>ナイト</p> <p>大きな音を抑え、小音量にしてもセリフが聞き取りやすく、5.1chのような広がりのある音場で楽しめます。 映画などの音を深夜に小音量で聞くときに適したモードです。</p>
<p>表示部(下段)</p> <p>クラシック</p> <p>低音を若干強調し、高域に伸びのある音で楽しめます。 クラシックなどを聞くときに適したモードです。</p>	



- それぞれのプリセットサウンドモードのサブウーハーの音量レベルは、推奨のレベル値にあらかじめ設定されています。
- サブウーハーの音量レベル調整(22ページ)は、それぞれのプリセットサウンドモードごとに設定することができます。お買い上げ時の状態に戻したいときは、〈お買い上げ時の設定状態に戻すには〉(43ページ)を行ってください。
- サウンドエレベーションは、それぞれのサウンドモードごとに設定できます。お買い上げ時のサウンドエレベーションは、「オン」に設定されています。



# プリセットサウンドモードを選んで聞くには

■ 11種類のサウンドモードの中から好みの音場を手がるに選べます。

## 聞きたいサウンドモードボタンを押す

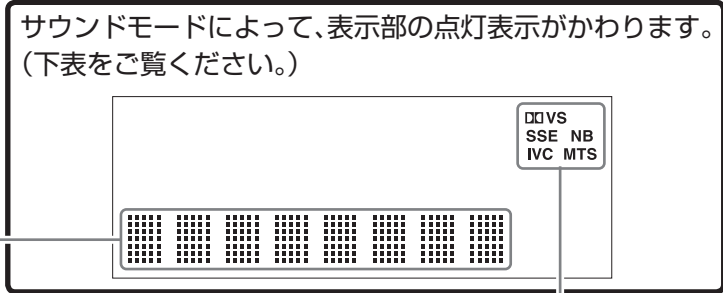
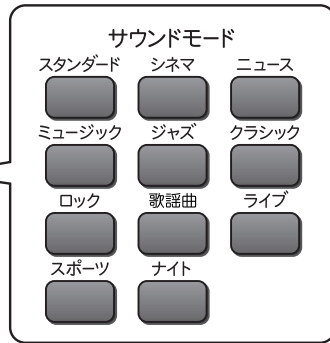

プリセットサウンドモードの種類	表示部下段のモード表示	ドルビーバーチャルスピーカー DQVS	サウンドスペース SSE	ナチュラルバス NB	インテリジェントボリューム IVC	モノ ▶ ステレオ MTS
スタンダード	スタンダード	○	— *	—	—	—
シネマ	シネマ	◎	—	◎	—	—
ニュース	ニュース	○	— *	—	◎	—
ミュージック	ミュージック	○	△	—	—	—
ジャズ	ジャズ	○	—	—	—	—
クラシック	クラシック	○	—	—	—	—
ロック	ロック	○	△	◎	—	—
カヨウキョク(歌謡曲)	カヨウキョク	○	△	◎	—	—
ライブ	ライブ	○	△	—	—	—
スポーツ	スポーツ	○	△	—	◎	—
ナイト	ナイト	◎	—	◎	◎	—

◎: マルチチャンネル信号/ステレオ信号時に点灯      △: ステレオ信号時のみ点灯  
○: マルチチャンネル信号時のみ点灯                      —: 消灯

\* サウンドエレベーションが「オン」でステレオ信号のときは、サウンドスペースが働きます。



# サラウンドやいろいろな音質を楽しむ(つづき)

## ドルビーバーチャルスピーカー(DVS)で聞く

- ドルビーバーチャルスピーカー(DVS)は、2.1chスピーカーで5.1chを鳴らしたときと同じような響きのある立体的な仮想サラウンドを楽しむことができるシステムです。2chのステレオ信号でもDVSを「オン」にすると、ドルビープロロジックⅡ(28ページ)が働いて、5.1chに変換された信号をもとに、仮想サラウンドの効果を得ることができます。

ドルビーバーチャル  
スピーカー

**を押す**

押すたびに「オン」「オフ」が切り換わります。



ドルビーバーチャル  
スピーカー

### オン時

ドルビーバーチャルスピーカーが働き、5.1chのような立体的な仮想サラウンドを楽しめます。

2chのステレオ信号のときは、**PRO LOGICⅡ**も点灯します。

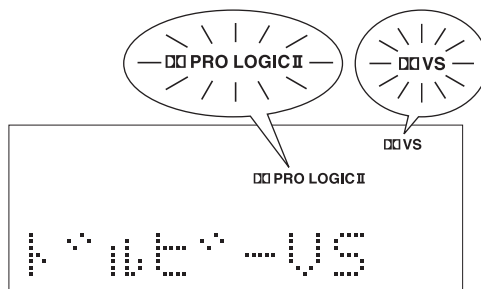

約3秒表示

- 「オン」のときは、表示部の**PRO VS** が点灯し、表示部下段に「ドルビーVS」が約3秒表示されます。

### オフ時

ドルビーバーチャルスピーカーの動作が解除されます。

ドルビーバーチャルスピーカーが「オフ」のときは、プリセットサウンドモード(24~25ページ)やオーディストリー(27ページ)を使って、いろいろな音を楽しむことができます。



- DVSを「オン」にすると、プリセットサウンドモードの設定と、オーディストリー(ワイド感拡張モード、モノラル▶ステレオモード)の設定は解除されます。(オーディストリーの低音強調モードと快適音量モードの設定は、解除されません。)
- モノラル信号では、サラウンド効果を得ることはできません。
- 入力信号の種類によっては、DVSが働かないことがあります。(例: 音声多重などの信号のとき) そのときは、表示部の**PRO VS** が点滅し、DVSの効果は得られません。DVSを「オフ」にしてください。

# オーディストリー(Audistry)のサウンドを楽しむ

■ 4つのモードをそれぞれ単独あるいは組み合わせて、好みのサウンドをお楽しみください。

## 聞きたいモードのボタンを押す

- 表示部の表示が切り換わります。
- もう一度押すと解除できます。



### 表示部

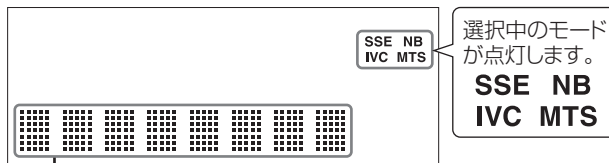

表示部(下段) モードに対応する音質が表示されます。

### ワイド感拡張 (サウンドスペース)

ワイドなステレオ感のある音を楽しめます。

表示部(下段) 約3秒表示

点灯表示

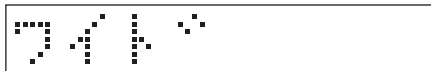

**SSE**

### 低音強調 (ナチュラルバス)

システムの低域特性を最大限に生かした低音を楽しめます。

表示部(下段) 約3秒表示

点灯表示



**NB**

### 快適音量 (インテリジェントボリューム)

音の大きな場面では音量を下げ、音の小さな場面では音量を上げ、聞きやすい適切な音量感を実現します。

表示部(下段) 約3秒表示

点灯表示



**IVC**

### モノラル▶ステレオ (モノーステレオ)

モノラルの音源をステレオ感覚で楽しむことができます。

表示部(下段) 約3秒表示

点灯表示

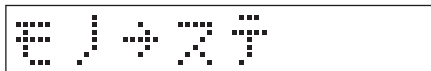

**MTS**

## 同時に設定可能な組み合わせ

○:有効 ×:無効

	ワイド感 拡張	低音強調	快適音量	モノラル▶ ステレオ
ワイド感拡張 選択時	/	○	○	○
低音強調 選択時	○	/	○	○
快適音量 選択時	○	○	/	○
モノラル▶ステレオ 選択時	○	○	○	/
DVS 選択時	×	○	○	×



- オーディストリーの各モードを「オン」にすると、プリセットサウンドモードの設定は解除されます。
- ワイド感拡張モードやモノラル▶ステレオモードを「オン」にすると、DVSの設定も解除されます。(低音強調モードや快適音量モードを「オン」にしても、DVSの設定は解除されません。)
- 入力信号の種類によっては、ワイド感拡張モードやモノラル▶ステレオモードが働かないことがあります。(例: 音声多重などの信号のとき)そのときは、サウンドスペース表示(**SSE**)、モノーステレオ表示(**MTS**)が点滅し、それぞれのモードの効果を得ることはできません。

# 各種デコーダーについて

■ この製品には、ドルビーデジタル方式・DTS方式・デジタル放送のAAC方式に対応した各種デコーダーを搭載しています。

## ドルビー デジタル DOLBY DIGITAL

劇場向けデジタル音声システムの1つです。本機では、このドルビーデジタル方式の音を楽しむことができます。

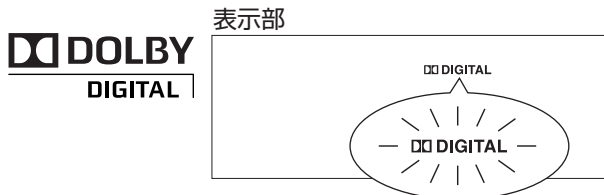

- ドルビーデジタル方式の信号が入力されると点灯。

## デジタル シアター システムズ DTS(Digital Theater Systems)

劇場向けデジタル音声システムの1つです。本機では、このDTS方式の音を楽しむことができます。

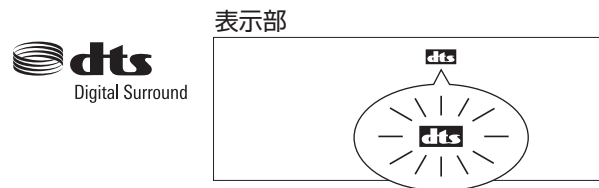

- DTS方式の信号が入力されると点灯。

## アドバンスド オーディオ コーディング AAC(Advanced Audio Coding)

デジタル放送に採用されているデジタル音声システムです。デジタルチューナーからの出力を光デジタル音声ケーブルを使って本機に接続したときは、高音質な音を楽しむことができます。

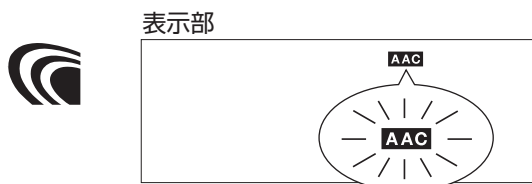

- デジタル放送のAAC方式の信号が入力されると点灯。

## ドルビー プロ ロジック DOLBY PRO LOGIC II

2chステレオ音声を広がりのある音に拡張するシステムで、2chステレオ信号のとき、ドルビーバーチャルスピーカーを「オン」にすると、ドルビープロロジックIIが働き、立体的な音響効果を楽しめます。

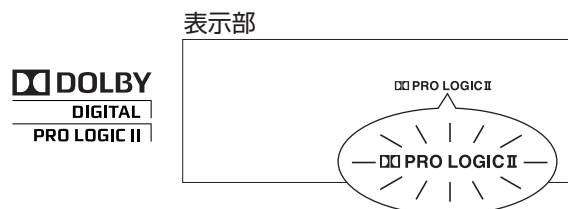

- ドルビープロロジックIIが働くと点灯。

## パルス コード モジュレーション PCM(Pulse Code Modulation)

CDやDVDなどに採用されているデジタル音声信号の総称です。本機では、CDやDVDなどのデジタル音声を楽しむことができます。

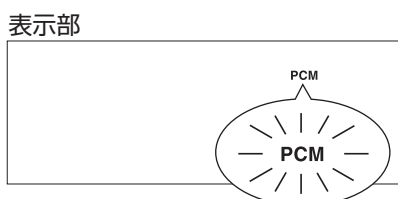

- PCM信号が入力されると点灯。



本機でデコードし、音声を鳴らすことができるデジタル音声信号は、このページに記載されている方式のみです。これ以外のデジタル音声信号を鳴らす場合は、アナログ音声接続(17ページ参照)または接続機器側の設定等を変更することでお楽しみください。(34ページ参照)詳しくは、ご使用の機器の取扱説明書や再生するソフトの説明書(音声設定メニューなど)をご覧ください。

# ファミリンクについて

## ファミリンク機能\*<sup>1</sup>とは

- ファミリンク対応の当社製アクオスやブルーレイディスクレコーダー、ハイビジョンレコーダーなどの機器と接続することで、これらの機器が相互に連携し動作する機能です。
- アクオスのリモコン(またはブルーレイディスクレコーダー、ハイビジョンレコーダーのファミリモコン)をアクオスに向けて操作することにより、本機の電源「入/切」や音量調整、消音、音声切換などを行うことができます。  
また、アクオスやブルーレイディスクレコーダー、ハイビジョンレコーダーの動作に連動して、本機の入力切換が自動で切り換わります。  
ただし、アクオスのファミリンク機能選択で、「AQUOSオーディオで聞く」\*<sup>2</sup>モードを選んでいない場合は、これらの機能は働きません(ただし、本機の電源「切」は設定に関係なく連動します)。

- \*1 製品によっては、ファミリンク機能の名称ではなく、HDMIコントロール機能という名称を使用しているものもあります。
- \*2 製品によっては、「AQUOSオーディオで聞く」ではなく、「AQUOSサラウンドで聞く」という名称を使用しているものもあります。

また、新製品などのファミリンク対応製品と組み合わせてご使用の場合は、操作方法や表示内容が本書に記載されている内容と異なる場合があります。ご使用になる各機器の取扱説明書も合わせてお読みください。

ファミリンク対応機種については・・・シャープホームページまたは当社液晶カラーテレビの総合カタログをご覧ください。

### シャープホームページでの確認方法

- ① アドレスを入力しDVD/BDサポートステーションのページを開く
- ② 「使い方が分からないときは」の「Q&A情報」をクリックする
- ③ 「[Q&A]ピックアップ情報(よくあるご質問)」の「AQUOSファミリンクとは? 対応している機種は?」をクリックする

<http://www.sharp.co.jp/support/av/dvd/index.html>

#### ■ 使い方が分からないときは



#### ■ 「Q & A」ピックアップ情報 (よくあるご質問)

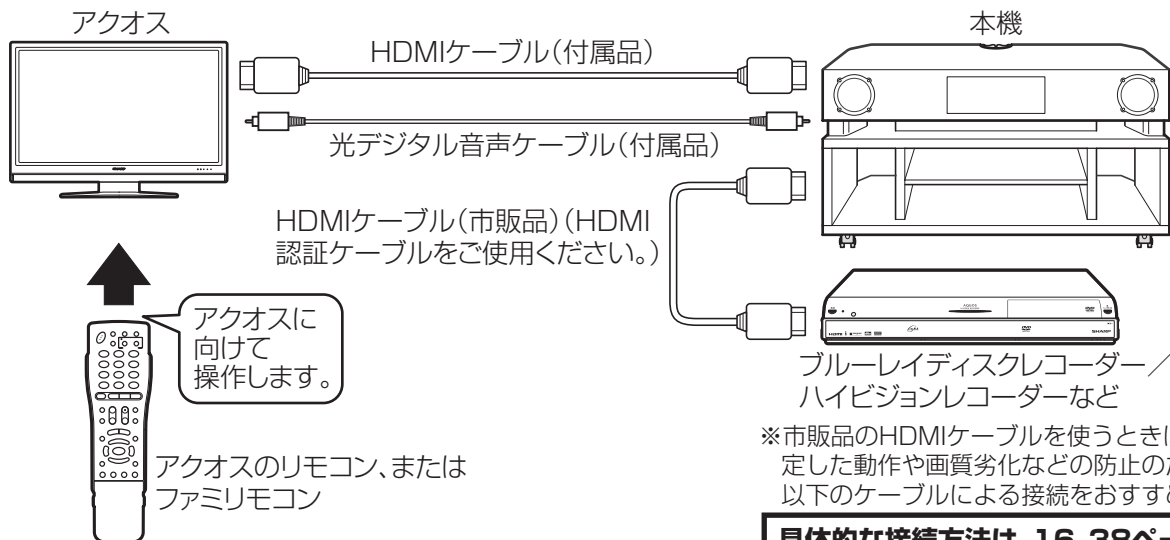
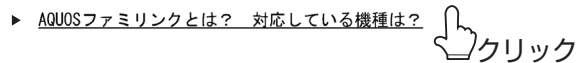

※市販品のHDMIケーブルを使うときは、より安定した動作や画質劣化などの防止のため、2m以下のケーブルによる接続をおすすめします。

**具体的な接続方法は、16、38ページをご覧ください。**



- ・ファミリンク機能を使うには、本機とアクオスやブルーレイディスクレコーダー、ハイビジョンレコーダーなどをHDMIケーブルで接続する必要があります。ファミリンクに対応した当社製アクオス、ブルーレイディスクレコーダー、ハイビジョンレコーダーなどを直接接続してください。
- ・アクオスのリモコンやファミリモコンをアクオスに向けて操作してください。本機やブルーレイディスクレコーダー、ハイビジョンレコーダーなどは、ファミリンクのリモコン信号を直接受信しません。
- ・詳しくは、それぞれの機器の取扱説明書をご覧ください。



# アクロスやレコーダーの音声を本機で聞くように設定する

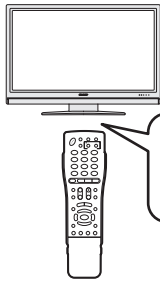

アクロスに向けて操作します。

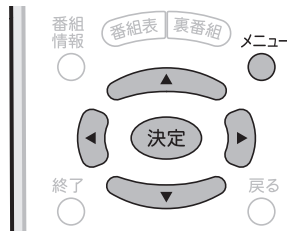

## 【操作で使用するボタン】

### アクオスのリモコン（例）

- ・アクオスのリモコンは本機の付属品ではありません。
- ・アクオスのリモコンは機種によって仕様が異なります。

## デジタル放送の番組に合わせて本機のサウンドモードが自動で切り換わるように設定する

アクオスの「ジャンル連動設定」を「する」に設定すると、デジタル放送などのジャンル情報があるテレビ番組を本機で聞いているとき、番組に合ったサウンドモードに自動的に切り換わります。

- ・ジャンル情報の詳細につきましては、**36** ページをご覧ください。

**1** ● を押す  
・メニュー画面が表示されます。

**2** ● で「機能切替」-「ファミリンク設定」を選び、● を押す



**3** ● で「ジャンル連動設定」を選び、● を押す

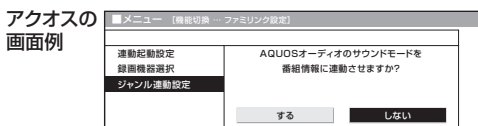

**4** ● で「する」を選び、● を押す

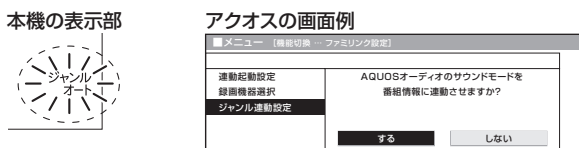

**5** ● を押す  
・メニュー画面が消えます。

### ジャンル連動設定を解除するには…

上記の手順4で「しない」を選び、● を押します。

## デジタル放送のサラウンド番組を臨場感のある音声で聞けるように設定する

アクオスの「デジタル音声設定」を「AAC」に設定すると、デジタル放送のサラウンド番組があるテレビ番組を本機で聞いているとき、臨場感のある音声で聞くことができます。

**1** ● を押す  
・メニュー画面が表示されます。

**2** ● で「デジタル設定」-「デジタル音声設定」を選び、● を押す

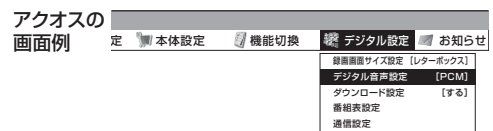

**3** ● で「AAC」を選び、● を押す

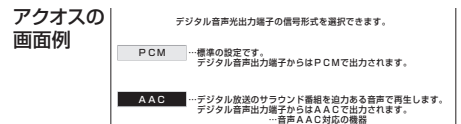

**4** ● を押す  
・メニュー画面が消えます。



### 「PCM」に設定した状態では…

- ・サラウンド番組において十分なサラウンド効果は得られません。
- ・音声多重放送の受信中に、本機のリモコンで音声切替の操作をしても音声を切り換えることはできません。本機から聞こえる音声を切り換えるには、アクオスのリモコンをアクロスに向けて操作します。このとき、本機の表示部には音声モードの表示はされません。本機に音声モードの表示をさせるには「AAC」に設定してください。



## アコースの「ファミリンク機能選択」画面で「AQUOS オーディオで聞く」の表示ができる製品をご使用の場合

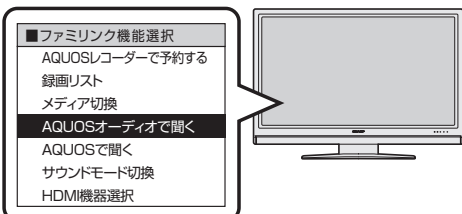

アコースに向けて操作します。

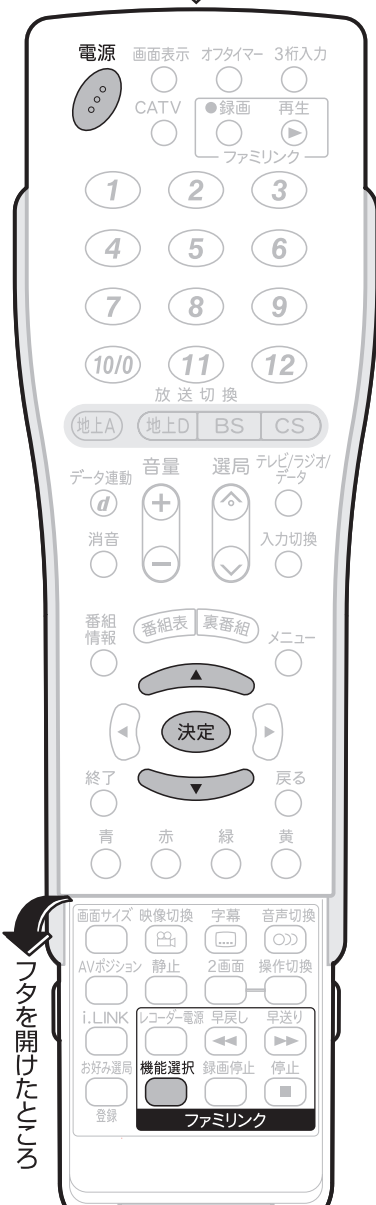

アコースのリモコン(例)

- ・アコースのリモコンは本機の付属品ではありません。
- ・アコースのリモコンは機種によって仕様異なります。

## アコースやレコーダーの音声を本機で聞くように設定する

アコースのリモコン(またはファミリモコン)で、アコースと連動して本機の電源を入れたり、音量や消音、音声切換の操作ができるようになります。

1 電源 を押す

2 リモコンフタ内の を押す

- ・ファミリンク機能選択画面が表示されます。

3 で「AQUOSオーディオで聞く」を選び、 を押す

アコースの画面例

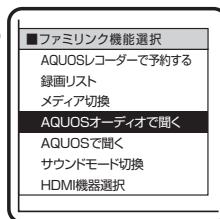

- ・再度、アコースで音声を聞く場合は「AQUOSで聞く」を選んで、 を押してください。

4 リモコンフタ内の を押す

- ・ファミリンク機能選択画面が消えます。
- ・選択画面が消えているときに押すと、選択画面が表示されますので、もう一度押して選択画面を消してください。



- ・ファミリンク動作時(「AQUOSオーディオで聞く」モードの時)は、アコースと本機の両方から同時に音を出すことはできません。

### アコースから音声を聞くように戻すには…

上記の手順3で「AQUOSで聞く」を選び、 を押します。

アコースの画面例

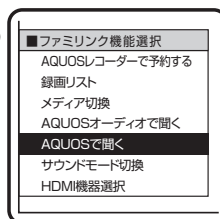

- ・再度、本機で音声を聞く場合は「AQUOSオーディオで聞く」を選んで、 を押してください。



- ・本機は消音モード状態になります。
- ・本機の音量調整などは使用できなくなります。
- ・本機の電源を切っている、レコーダーの操作をすると電源が入る場合があります。

# ファミリンク機能を使うために アクオスやレコーダーの音声を本機で聞くように設定する(つづき)

アクオスのリモコンを使って  
アクオス側の設定を変えます

アクオスの「ファミリンク機能選択」画面で「AQUOS サラウンドで聞く」の表示ができる製品をご使用の場合

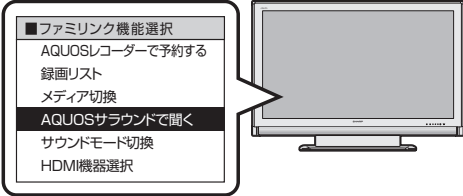

アクオスに向けて操作します。



アクオスのリモコン(例)

- ・アクオスのリモコンは本機の付属品ではありません。
- ・アクオスのリモコンは機種によって仕様異なります。

## アクオスやレコーダーの音声を本機で聞くように設定する

アクオスのリモコン(またはファミリモコン)で、アクオスと連動して本機の電源を入れたり、音量や消音、音声切換の操作ができるようになります。

1 電源 を押す

2 リモコンフタ内の 機能選択 を押す

- ・ファミリンク機能選択画面が表示されます。

3 方向キーで「AQUOSサラウンドで聞く」を選び、決定 を押す

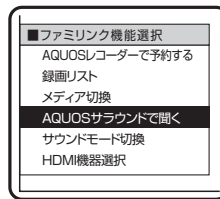

アクオスの画面例

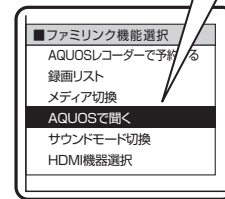

・「AQUOSサラウンドで聞く」モードになり、本機から音声が出ます。

- ・表示は「AQUOSで聞く」に切り換わります。
- ・再度、アクオスで音声を聞く場合は「AQUOSで聞く」を選んで、決定 を押してください。

4 リモコンフタ内の 機能選択 を押す

- ・ファミリンク機能選択画面が消えます。
- ・選択画面が消えているときに押すと、選択画面が表示されますので、もう一度押して選択画面を消してください。



- ・ファミリンク動作時(「AQUOSサラウンドで聞く」モードの時)は、アクオスと本機の両方から同時に音を出すことはできません。

## アクオスから音声を聞くように戻すには…

上記の手順3で「AQUOSで聞く」を選び、決定 を押します。

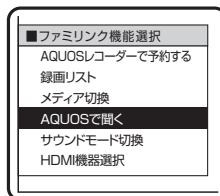

アクオスの画面例

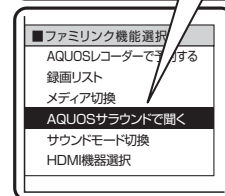

・「AQUOSで聞く」モードになり、アクオスから音声が出ます。

- ・表示は「AQUOSサラウンドで聞く」に切り換わります。
- ・再度、本機で音声を聞く場合は「AQUOSサラウンドで聞く」を選んで、決定 を押してください。



- ・本機は消音モード状態になります。
- ・本機の音量調整などは使用できなくなります。
- ・本機の電源を切っている場合、レコーダーの操作をすると電源が入る場合があります。



# レコーダーの映像や音声を楽しむときの設定

## レコーダーを再生したときに、アクオスで見る映像と本機から出る音声のズレを軽減したい場合は・・・

レコーダーを再生したときに、アクオスで見る再生映像と本機から聞こえる音声にズレがあると感じた場合には、音声の遅延(ディレイ)設定を「オン」モードに設定してください。  
本機から出る音声の出力を遅らせて映像とのズレを軽減させることができます。

お買い上げ時の状態:遅延(ディレイ)設定「オフ」モード  
設定するには:本機のリモコンを本機に向けて操作します

1 を押す

2 で「ディレイ」を選ぶ

3 で「オン」を選び、 を押す

### 設定を元に戻すには・・・

「オフ」を選び、 を押します。



- ディレイのオン/オフは、HDMI 1、HDMI 2、テレビ、入力 1 のそれぞれの入力ごとに設定することができます。入力 2 およびモバイルの入力では、オン/オフの設定はできません。

操作で使用するボタン



## 省待機電力モードにするには・・・

お買い上げの状態は、本機の電源が「切」のときでも、ファミリンク非対応機器(レコーダーなど)の映像や音声をアクオスで見たり聞いたりできる「HDMIオン」モードに設定されています。  
設定を「HDMIオート」モードにすると、これらが機能しなくなりますが、効果的な省エネの省待機電力モード(44ページ)にすることができます。  
なお、ファミリンク対応機器(レコーダーなど)の場合は、「HDMIオン/オート」モードに関係なく、アクオスで映像や音声を見たり聞いたり、コントロールすることができます。

お買い上げ時の状態:「HDMI オン」モード  
設定するには:本機のリモコンを本機に向けて操作します

1 を押す

2 で「HDMI」を選ぶ

3 で「オート」を選び、 を押す

### 設定を元に戻すには・・・

「オン」を選び、 を押します。



- ファミリンク対応機器をお使いの場合は、「HDMIオート」モードに設定してお使いください。本機の電源が「切」のとき、効果的な省エネの省待機電力モードになります。
- ファミリンク非対応機器をお使いの場合は、「HDMIオン」モードに設定してお使いください。本機の電源が「切」のとき、「HDMIオート」モードの設定では、アクオスで映像や音声を見たり聞いたりすることができません。



# レコーダーの映像や音声を楽しむときの設定

## ハイビジョンレコーダーやブルーレイディスクレコーダーなどをご使用のお客さまへ

アクオファミリンク機能を使って、本機でサラウンド音声を楽しむために、それぞれの機器の音声出力設定を行ってください。

### 設定のしかた

それぞれの機器の設定方法にしたがって、音声出力設定を行ってください。

#### 例) シャープ製ハイビジョンレコーダー (DV-ACW85)の場合

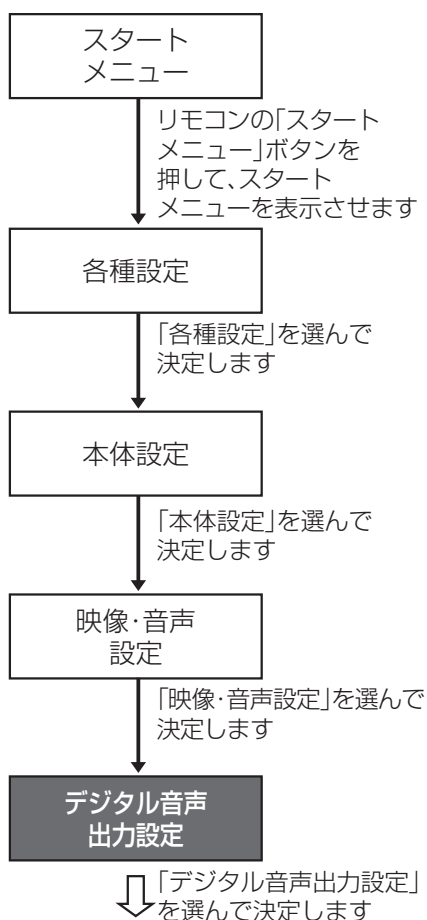

- デジタル放送視聴時の信号形式  
AACを選んで決定します
- DVD再生時の信号形式  
ドルビーデジタル/DTSを選んで決定します

#### 例) シャープ製ブルーレイディスクレコーダー (BD-HDW22/25/30)の場合

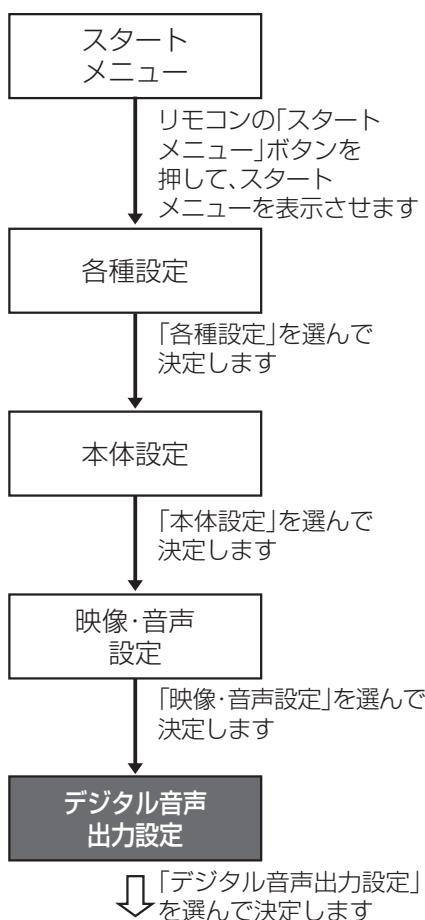

- サラウンド機器を接続する出力端子  
HDMIを選んで決定します
- HDMI出力端子から出力される信号形式  
オートを選んで決定します

#### 例) シャープ製ブルーレイディスクレコーダー (BD-AV1/10)の場合

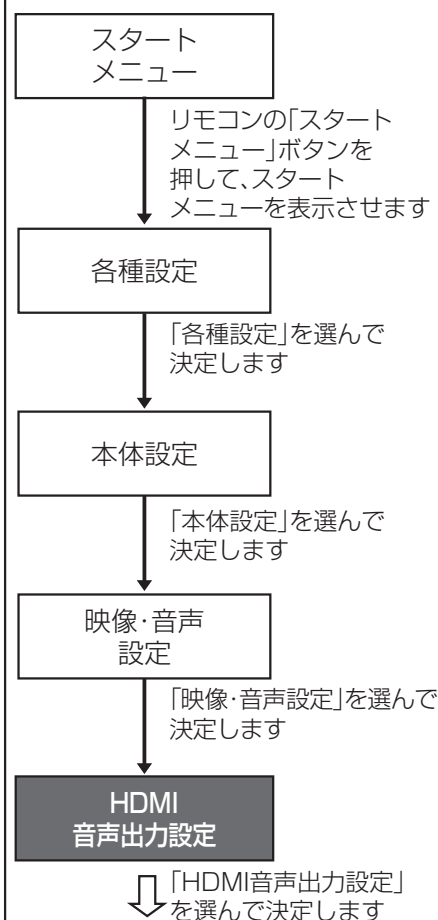

- HDMI出力端子から出力される信号形式  
オートを選んで決定します

- 詳しくは、ご使用の機器の取扱説明書の「映像・音声設定」－「(デジタルまたはHDMI)音声出力設定」項目をよくご覧のうえ、設定を行ってください。
- ご使用の機器だけでなく、再生するソフトに合わせて音声設定が必要になる場合があります。再生するソフトの説明書(音声設定メニューなど)や28ページをご確認のうえ、音声をお楽しみください。

# アクオスやレコーダーの音声を本機で聞く

本機から音声が出るように、アクオスを設定してください。(31~32ページ)

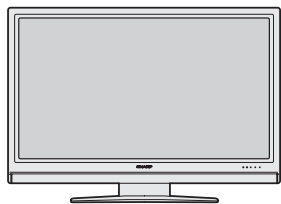

アクオスに向けて操作します。



アクオスのリモコン (例)

- ・アクオスのリモコンは本機の付属品ではありません。
- ・アクオスのリモコンは機種によって仕様が異なります。



- ・入力1、入力2、モバイルオーディオに接続した他の機器の音声を聞きたいときは、本機の「入力切換」ボタンで聞きたい機器の入力を選んでください。(21ページ)
  - ・本機の電源「入/切」や音量調整、消音などはアクオスに連動し操作できます。
  - ・他の機器の音声を聞いていた状態で電源を切り、アクオスの電源を入れるとアクオスに連動し入力が切り換わります。
  - ・HDMI1やHDMI2に接続したファミリンク対応レコーダーを再生すると、本機とアクオスの入力がレコーダー側に自動で切り換わります。(録画リストやスタートメニュー、番組表などの操作でも自動で切り換わります。)
  - ・本機にファミリンク対応レコーダーを2台接続している場合、後から再生などをしたレコーダーに自動で切り換わります。
  - ・本機のHDMI1とHDMI2の両方に接続したファミリンク対応レコーダーをアクオスのリモコンを使って切り換えるには、アクオスのファミリンク機能選択メニューの「HDMI機器選択」を選んで、「決定」を押してください。「決定」を押すたびに、接続されている機器を順次切り換えていきます。
- 製品によっては、ファミリンク機能選択メニューに「HDMI機器選択」が表示されないものがあります。  
その場合は、本機のリモコンの「HDMI1」または「HDMI2」ボタンを押して入力を切り換えてください。(21ページ参照)

## アクオスの音声を本機で聞く

- 1 電源を押す**
- ・アクオスに連動して本機の電源が自動で入ります。
  - ・本機の入力切換が自動で「テレビ」になります。
  - ・デジタル放送などのジャンル情報があるテレビ番組を本機で聞いているとき、番組に合ったサウンドモードに自動的に切り換わります。  
(「ジャンル連動設定」を「する」に設定している場合… 30ページ参照)

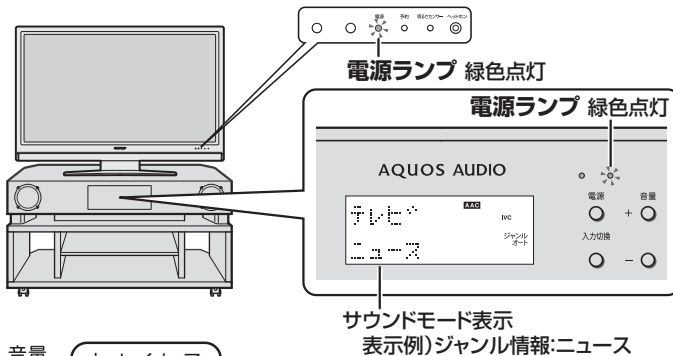

- 2 音量を押して、音量を調整する**
- 大きくなる
- 小さくなる

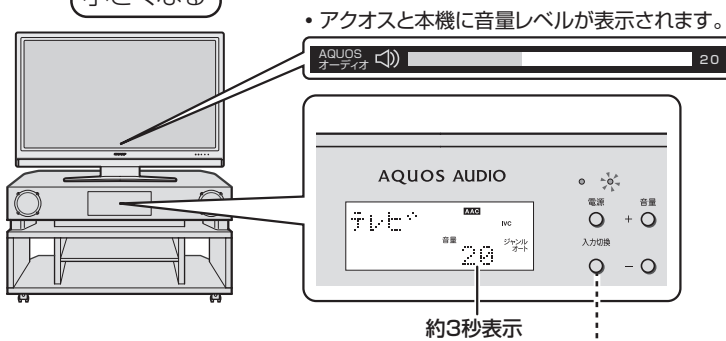

## 聞き終わったら

- 電源を押して、電源を切る**

- ・アクオスに連動して本機の電源も自動で切れます。

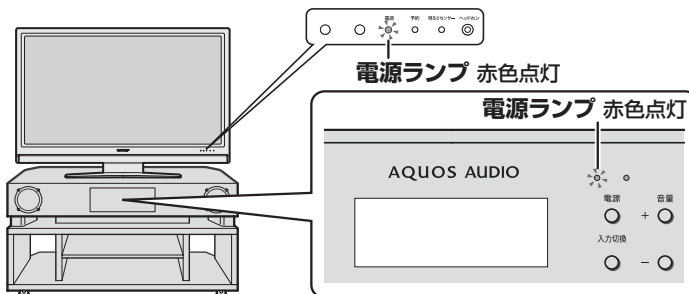

音を楽しむ



アクオスやレコーダーの音声を本機で聞く  
レコーダーの映像や音声を楽しむときの設定

# アクオスやレコーダーの音声を本機で聞く(つづき)

## デジタル放送のテレビ番組ジャンル情報

デジタル放送などのジャンル情報があるテレビ番組を本機で聞いているとき、番組に合ったサウンドモードに自動的に切り換わります。(設定方法については、30ページをご覧ください。)

ジャンル情報がある番組 (デジタル放送など)		
ジャンル情報 (電子番組表)	放送の信号	サウンドモード
情報/ワイドショー/ ドラマ/バラエティ/ ドキュメンタリー/ 趣味/教育/福祉	ステレオ/ マルチチャンネル	スタンダード*
映画	ステレオ/ マルチチャンネル	シネマ
ニュース/報道	ステレオ/ マルチチャンネル	ニュース
スポーツ	ステレオ/ マルチチャンネル	スポーツ
音楽/劇場/公演	ステレオ/ マルチチャンネル	ミュージック
アニメ/特撮	ステレオ	スタンダード*
	マルチチャンネル	シネマ
ジャンル情報が認識できない場合		
地上アナログ放送や DVDソフトなど	ステレオの場合は、ワイド感拡張、マルチチャンネルの場合は、ドルビーバーチャルスピーカーに設定されています。 お好みのサウンドモードでお聞きになりたいときは、手動で切り換えてください。	

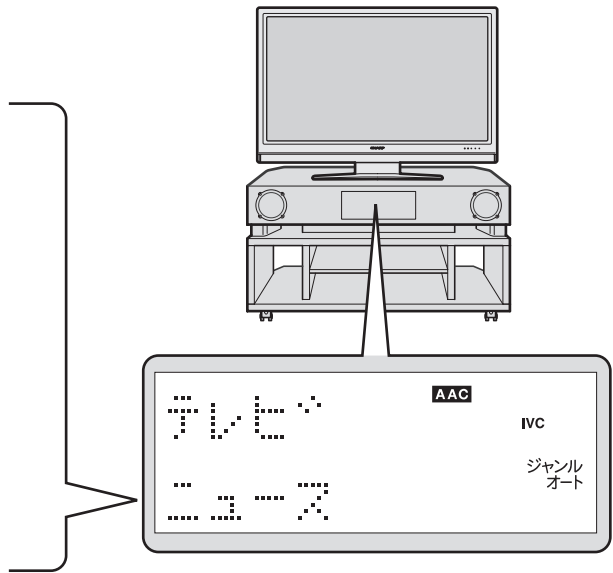

- \* デジタル放送でもジャンル情報がない場合は、サウンドモードがスタンダードになります。
- サウンドモードが切り換わる時、一瞬音声が途切れます。

## サウンドモードを手動で切り換えるには…



### 1 リモコンフタ内の機能選択を押す

- ファミリンク機能選択画面が表示されます。

### 2 方向キーで「サウンドモード切替」を選び、決定を押す

- 決定を押すたびに次の順に切り換わります。

スタンダード → シネマ → ニュース → ミュージック → ジャズ  
 ナイト ← スポーツ ← ライブ ← カヨウキョク ← ロック ← クラシック

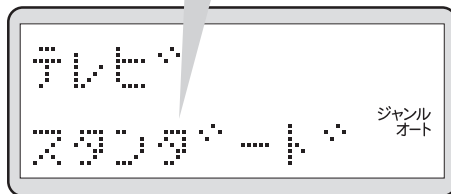

### 3 リモコンフタ内の機能選択を押す

- ファミリンク機能選択画面が消えます。

#### アクオスの画面例

- ファミリンク機能選択
- AQUOSレコーダーで予約する録画リスト
- メディア切替
- AQUOSオーディオで聞く
- AQUOSで聞く
- サウンドモード切替
- HDMI機器選択

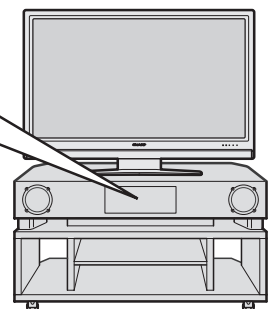

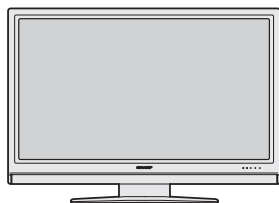

アコースに向けて  
操作します。



アコースのリモコン(例)

- ・アコースのリモコンは本機の付属品ではありません。
- ・アコースのリモコンは機種によって仕様異なります。

## 一時的に音を消すには(消音モード)

消音 ● を押す

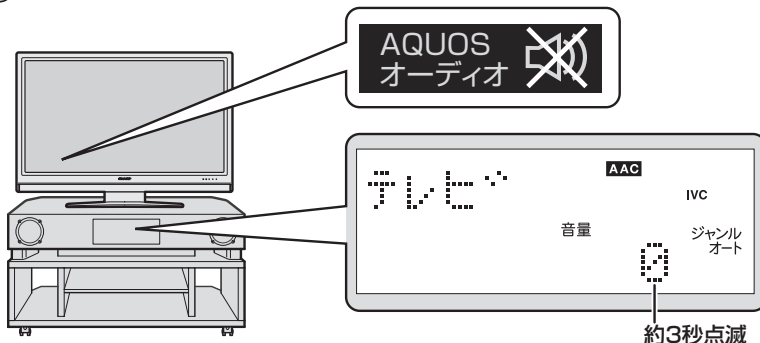

### 消音モードを解除するには

- ・ もう一度 ● を押す または を押す。



アコースと本機の両方から音を出したい場合は…

- ・ アコースから音が出ている状態で、本機のリモコンを本機に向けて「消音」ボタンを押してください。一時的に本機の消音モード状態が解除され、アコースと本機の両方から音が出ます。(電源の「入」や音量調整、入力切換などのファミリンクによる連動動作はしなくなります。)

## 音声多重放送の音声を切り換えるには

リモコンフタ内の を押す

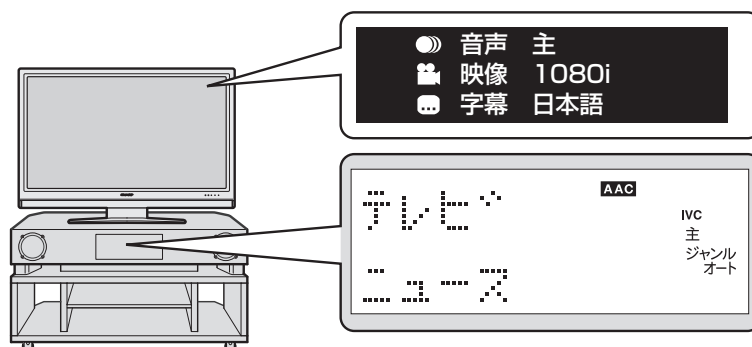

- ・ を押すたびに次の順に切り換わります。

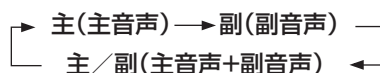

レコーダーの音声多重放送を聞くとときは…

- ・ レコーダーに付属のリモコンをレコーダーに向けて「音声切換」の操作をしてください。(レコーダーのデジタル音声出力の設定が「AAC」のときは切り換わらないことがあります。その場合は、レコーダーのデジタル音声出力の設定を「PCM」にしてください。)
- ・ レコーダーのデジタル音声出力の設定が「AAC」の場合は、本機のリモコンを本機に向けて「音声切換」の操作をしても同様に切り換えます。

# レコーダー／プレーヤーなどのHDMI端子がある機器を3台接続する場合について

- 本機に接続できるレコーダーやプレーヤーなどのHDMI機器は2台のみです。
- 3台目の機器を接続する場合は、下図のようにケーブル①を接続してください。
- 製品によってはアクオス(チューナー部など)にHDMIケーブルのみで接続しただけでは、本機から音声が出ないものもありますので、その場合はケーブル①とケーブル②の両方を接続してください。また、5.1chサラウンド信号を入力したい場合もケーブル①とケーブル②の両方を接続してください。
- ご使用の機器の取扱説明書もよくご覧のうえ、接続してください。

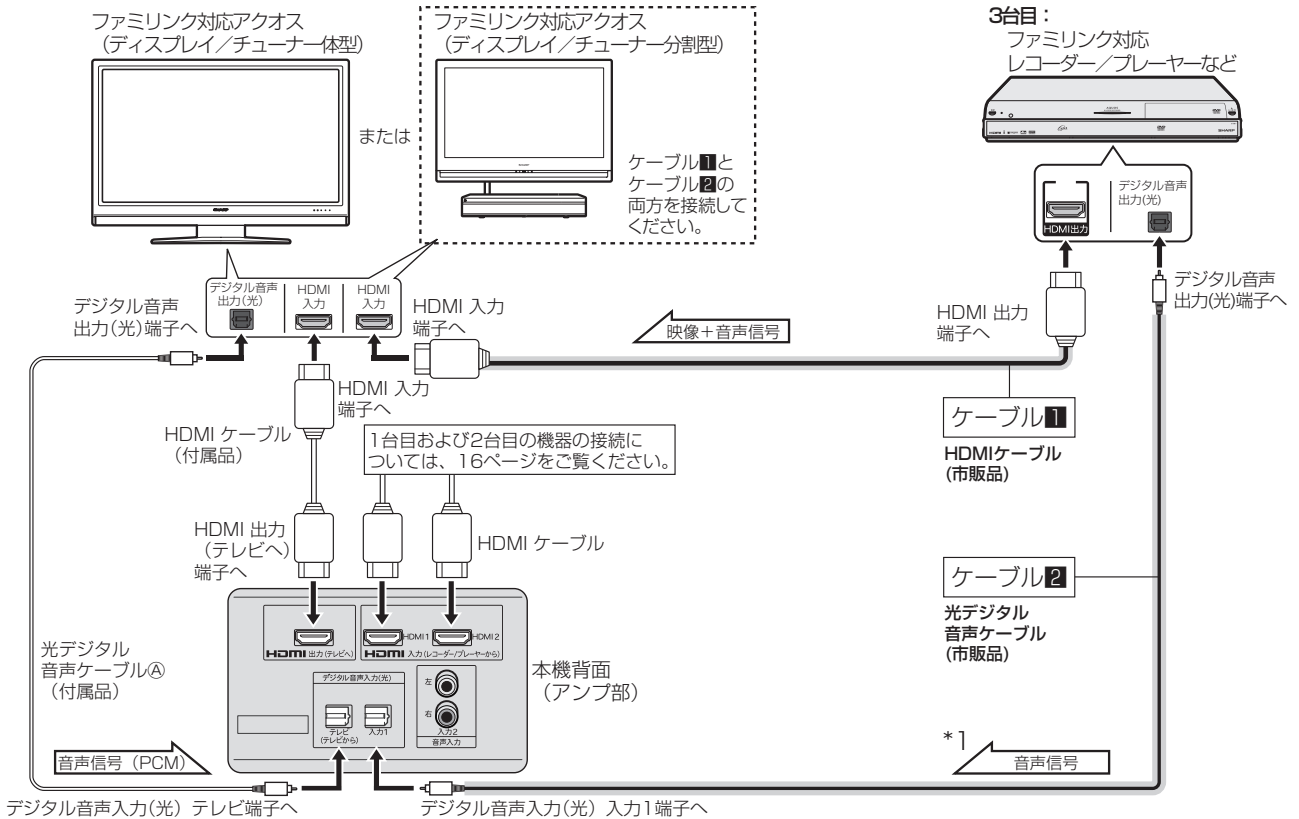

## ケーブル①を使う

### 3台目をHDMIケーブルのみで接続する

HDMIケーブル①を使ってテレビに接続してください。  
(音声信号はテレビから光デジタル音声ケーブル④を経由して本機にステレオPCM信号で入力されます。)

音声を聞くには…

- アクオスのリモコンの「入力切換」ボタンを押して、アクオスの入力を3台目の機器を接続したHDMI入力に切り換えてください。
- 本機のリモコンの「テレビ」ボタンを押して、本機の入力を「テレビ」に切り換えてください。
- 上記で選択した入力が記憶され、次回からはアクオスの入力が3台目の機器を接続したHDMI入力に切り換わり、本機の入力が自動で「テレビ」に切り換わります。<sup>\*2</sup> (テレビからの音声信号はステレオPCM信号になります。)

## ケーブル①とケーブル②の両方を使う

3台目をHDMIケーブル①で接続しただけでは、本機から音声が出ない場合(ディスプレイ/チューナー分割型など)や5.1chサラウンド信号を入力したい場合は…

- 更に、光デジタル音声ケーブル②を使って本機の「入力1」に接続してください。

音声を聞くには…

- アクオスのリモコンの「入力切換」ボタンを押して、アクオスの入力を3台目の機器を接続したHDMI入力に切り換えてください。
- 本機のリモコンの「入力1」ボタンを押して、本機の入力を「入力1」に切り換えてください。
- 上記で選択した入力が記憶され、次回からはアクオスの入力が3台目の機器を接続したHDMI入力に切り換わり、本機の入力が自動で「入力1」に切り換わります。<sup>\*2</sup>



\*1 ご使用の機器だけでなく、再生するソフトに合わせて音声設定が必要になる場合があります。再生するソフトの説明書(音声設定メニューなど)や28ページをご確認のうえ、音声をお楽しみください。

\*2 お買い上げ時の設定は「テレビ」です。「入力2」、「モパイル」の音声入力を選択しても記憶されません。

• 上記の接続で音声を聞くことができない場合や4台目の機器を本機に接続して音声を聞くには…音声ケーブルを使って、本機の「入力2」にアナログ接続し(17ページ)、入力を手動で切り換えてお聞きください。

# 「故障かな？」と思ったら

■ 次のような場合は故障でないことがありますので、修理を依頼される前にもう一度お調べください。  
 なお、「保証とアフターサービス」については**45**ページをご覧ください。

	こんなときに	ここをお確かめください	参照ページ
共通	付属の光デジタルケーブルが接続できない	<ul style="list-style-type: none"> <li>先端についている保護キャップを取り外していますか？接続する前に保護キャップがついている場合は取り外してください。</li> <li>端子の方向に対してプラグの方向はあっていますか。</li> </ul>	16~17、38 —
	付属のHDMIケーブルが接続できない	<ul style="list-style-type: none"> <li>端子の方向に対してプラグの方向はあっていますか。</li> </ul>	—
	音が出ない	<ul style="list-style-type: none"> <li>音量が「0」になっていませんか。</li> <li>一時的に音を消す設定(消音モード)になっていませんか。</li> <li>接続している機器が正しく選択されていますか。(入力切換をまちがえていませんか。)</li> <li>接続している機器の電源は入っていますか。</li> <li>接続している機器が、正しく入力端子に接続されていますか。</li> <li>HDMIケーブルや音声ケーブル類は、接続している機器側と本機側共に端子の奥までしっかり差し込まれていますか。</li> <li>ファミリンク機能をご使用の場合は、40ページもご確認ください。</li> </ul>	21、35 22、37 21 — 16~18、38 16~17、38
	左右から逆の音が出る	<ul style="list-style-type: none"> <li>音声入力(アナログ)のL(左)／R(右)が正しく接続されていますか。</li> </ul>	17
	雑音が出る	<ul style="list-style-type: none"> <li>パソコンや無線機器などは本機のそばで使用しないでください。</li> </ul>	7
	ボタンを押しているうちに正常な動作をしなくなった	<ul style="list-style-type: none"> <li>一度、電源を切り、操作をやり直してください。それでも動作しないときは、&lt;リセット操作&gt;をしてください。</li> </ul>	20、43
	表示部がつかない	<ul style="list-style-type: none"> <li>表示部が消灯モードになっていませんか。点灯させたいときは、点灯モードに切り換えてください。</li> </ul>	23
	電源が入らない	<ul style="list-style-type: none"> <li>電源プラグがコンセントからはずれていませんか。</li> <li>本機の保護回路が働いていることがあります。電源プラグをコンセントから抜き、5分以上たってから再び差し込んでください。</li> </ul>	20 43
	PCMやAACなどの表示がでない	<ul style="list-style-type: none"> <li>光デジタル音声ケーブルで、「テレビ」端子または「入力1」端子に接続していますか。</li> <li>付属のHDMIケーブルまたはHDMI認証ケーブルを使用していますか。HDMI端子に正しく接続していますか。</li> <li>接続している機器から音声信号はでていますか。</li> <li>本機が対応していない信号の場合は、認識できません。</li> </ul>	16~17、38 16、38 43 28
	リモコン	リモコンが動作しない、または正しい動作をしない	<ul style="list-style-type: none"> <li>乾電池の⊕、⊖の向きが逆になっていませんか。</li> </ul>
<ul style="list-style-type: none"> <li>乾電池が消耗していませんか。</li> </ul>			19
<ul style="list-style-type: none"> <li>リモコンの送信部を本機のリモコン受信部に正しく向けていますか。</li> </ul>			20
<ul style="list-style-type: none"> <li>リモコン受信部との距離が遠すぎませんか。または、近すぎませんか。</li> </ul>	20		
<ul style="list-style-type: none"> <li>本機の前に障害物はありませんか。</li> </ul>	20		
<ul style="list-style-type: none"> <li>リモコン受信部に強い光(インバーター蛍光灯や直射日光など)があたっていませんか。</li> </ul>	20		
	<ul style="list-style-type: none"> <li>リモコンの正しいボタンを押していますか。</li> <li>他の機器のリモコンを同時に操作していませんか。</li> </ul>	13 —	
	リモコンで電源が入らない	<ul style="list-style-type: none"> <li>本機の電源プラグは、コンセントに正しく接続されていますか。</li> <li>乾電池は入っていますか。</li> </ul>	20 19
ファミリンク	ファミリンク機能が正しく動作しない	<ul style="list-style-type: none"> <li>HDMIケーブルは正しく接続されていますか。ケーブルを正しく接続して、一度&lt;リセット操作&gt;をしてください。</li> <li>HDMIケーブルは、接続している機器側と本機側共に端子の奥までしっかり差し込まれていますか。</li> <li>電源を入れた状態でHDMIケーブルを抜き差ししないでください。映像が映らなくなったり、正しく映らない場合があります。</li> <li>一旦、アクオスの入力を手動で切り換えて、レコーダーの映像がでることを確認してください。</li> </ul>	16、38 43 16、38
		<ul style="list-style-type: none"> <li>電源を入れた状態でHDMIケーブルを抜き差ししないでください。映像が映らなくなったり、正しく映らない場合があります。</li> </ul>	—
	アクオスのリモコンで本機を操作できない	<ul style="list-style-type: none"> <li>アクオスのリモコン受光部に向けて、リモコンを操作していますか。リモコンの操作範囲内でご使用ください。</li> <li>アクオスの設定が「AQUOSオーディオで聞く」*モードになっていませんか。</li> <li>ファミリンク対応の機器を使用していますか。</li> <li>アクオスのリモコンの乾電池が消耗していませんか。</li> </ul>	29~32 35~37 31~32 — —

\* 製品によっては、「AQUOSオーディオで聞く」ではなく、「AQUOSサラウンドで聞く」という名称を使用しているものもあります。

困ったときは  
音を楽しむ



「故障かな？」と思ったら  
レコーダー/プレーヤーなどのHDMI端子がある機器を30秒接続する場合があります

レコーダー/プレーヤーなどのHDMI端子がある機器を30秒接続する場合があります

# 「故障かな？」と思ったら(つづき)

	こんなときに	ここをお確かめください	参照ページ
ファミリンク	アクオスの音声の本機から聞こえない/出ない	<ul style="list-style-type: none"> <li>・アクオスの音声出力と本機の「テレビ」端子とが、光音声ケーブルで接続されていますか。</li> <li>・アクオスの設定が「AQUOSオーディオで聞く」*モードになっていますか。</li> </ul>	16、38 31～32
	音や画像が出ない	<ul style="list-style-type: none"> <li>・HDMI対応の機器を使用していますか。</li> <li>・HDMIケーブルは正しく接続されていますか。ケーブルを正しく接続して、一度&lt;リセット操作&gt;をしてください。</li> <li>・HDMIケーブルや音声ケーブル類は、接続している機器側と本機側共に端子の奥までしっかり差し込まれていますか。</li> <li>・電源を入れた状態でHDMIケーブルを抜き差ししないでください。映像が映らなくなったり、正しく映らない場合があります。</li> </ul>	16、38 16、38 43 — —
	電源が勝手に切れる	<ul style="list-style-type: none"> <li>・HDMIケーブルは正しく接続されていますか。ケーブルを正しく接続して、一度&lt;リセット操作&gt;をしてください。</li> <li>・HDMIケーブルは、接続している機器側と本機側共に端子の奥までしっかり差し込まれていますか。</li> </ul>	16、38 43 —
	自動でジャンル連動が切り換わらない	<ul style="list-style-type: none"> <li>・アクオスの設定が「AQUOSオーディオで聞く」*モードになっていますか。</li> <li>・アクオスの「機能切替 — ファミリンク設定」の「ジャンル連動設定」が、「する」になっていますか。</li> </ul>	31、32 30
	ジャンル情報に連動してサウンドモードが切り換わる時に、一瞬音声が途切れる	<ul style="list-style-type: none"> <li>・不良や故障ではありません。アンプ内部の設定変更のために、一瞬音を消しています。</li> </ul>	—
	レコーダーで放送を視聴時に本機のサウンドモードがジャンル連動しない	<ul style="list-style-type: none"> <li>・アクオス側の入力切替をいったん他の入力に切り換えた後、もう一度レコーダーの入力に戻してください。</li> </ul>	—
	DVD再生時に本機のサウンドモードがジャンル連動しない	<ul style="list-style-type: none"> <li>・サウンドモードは、デジタル放送のジャンル情報に連動して切り換わりません。DVD再生では切り換わりません。</li> </ul>	—
	レコーダー再生時に本機のサウンドモードがジャンル連動しない	<ul style="list-style-type: none"> <li>・ディスクの記録方式が放送波と同じ録画方式のジャンル情報に連動して切り換わりません。それ以外の録画方式では切り換わりません。</li> </ul>	—
	ヘッドホンをアクオスにつないでも音がでない	<ul style="list-style-type: none"> <li>・アクオスの設定が「AQUOSで聞く」*モードになっていますか。</li> </ul>	31、32
	レコーダーの電源を入れても、アクオスや本機の電源が入らない	<ul style="list-style-type: none"> <li>・レコーダーを再生してください。レコーダーを再生すると、本機やアクオスの電源が入ります。</li> </ul>	—
	レコーダーを再生したときに、アクオスの映像と本機からの音声にズレがある	<ul style="list-style-type: none"> <li>・音声の遅延(ディレイ)設定を「オン」モードにしてください。本機から出る音声の出力を遅らせて映像とのズレを軽減させることができます。</li> </ul>	33

\* 製品によっては、「AQUOSオーディオで聞く」ではなく、「AQUOSサラウンドで聞く」という名称を使用しているものもあります。



# よくあるお問い合わせ

■「故障かな?」と思ったら(39~40ページ)も合わせてご覧ください。

	お問い合わせ	回 答	参照ページ
設置	背面を壁いっぱいに設置することはできますか?	<ul style="list-style-type: none"> <li>• 設置可能です。</li> <li>ただし、テレビやレコーダーなどと接続するケーブル類をあらかじめ本機に接続し、その他必要なケーブル類を配置しておく必要があります。</li> </ul>	14
	部屋のコーナーに設置することはできますか?		
接続	CDプレーヤーやカセットデッキなどを接続することはできますか?	<ul style="list-style-type: none"> <li>• 接続できます。</li> <li>「HDMI端子のない機器(テレビやDVDプレーヤーなど)を接続する」をご覧ください。</li> </ul>	17
	アナログ入力はできますか?		
	外部スピーカーを接続することはできますか?	<ul style="list-style-type: none"> <li>• 外部スピーカーを接続することはできません。</li> </ul>	—
	外部アンプを接続して本機のスピーカーから音を出すことはできますか?	<ul style="list-style-type: none"> <li>• 外部アンプを接続することはできません。</li> </ul>	—
	ヘッドホンを接続することはできますか?	<ul style="list-style-type: none"> <li>• ヘッドホンを接続することはできません。</li> </ul>	—
	地デジ非対応テレビでも接続できますか?	<ul style="list-style-type: none"> <li>• 接続できます。</li> <li>ただし、ファミリンクによる連動動作をすることはできません。</li> <li>接続や設定については、各機器の取扱説明書もご覧ください。</li> </ul>	17
	ファミリンク非対応テレビでも接続できますか?		
	他社のテレビと接続できますか? (他社のテレビは使用できますか?)		
	他社のレコーダーと接続できますか? (他社のレコーダーは使用できますか?)	<ul style="list-style-type: none"> <li>• 本機およびアクオスのどちらにも接続しないでください。</li> <li>ファミリンクによる正常な連動動作ができなくなります。</li> </ul>	—
	HDMIによるコントロール機能に対応した他のオーディオ機器を接続することはできますか?		
ファミリンク	ファミリンクを使う場合に、特別に設定することはありますか?	<ul style="list-style-type: none"> <li>• アクオス側での設定が必要です。</li> </ul>	30~32
	本機からアクオスの音を聞くにはどうすればいいですか?		
	アクオスの電源を入れてから本機の電源が入って音声が出るまでに十数秒かかるが不良では?	<ul style="list-style-type: none"> <li>• 不良や故障ではありません。</li> <li>接続しているHDMI機器の認証などにある程度の時間がかかります。</li> </ul>	—
	アクオスの電源を入れると本機の電源も入りますか?	<ul style="list-style-type: none"> <li>• ファミリンク対応のアクオスを接続し、アクオスの設定を「AQUOSオーディオで聞く」*モードに設定していれば、アクオスに連動して入ります。</li> </ul>	31, 32
	アクオスの電源を切ると本機の電源も切れますか?	<ul style="list-style-type: none"> <li>• ファミリンク対応のアクオスを接続していれば、アクオスに連動して切れます。</li> </ul>	—
	ニヶ国語放送の音声を切り換えるには?	<ul style="list-style-type: none"> <li>• アクオスリモコンフタ内の「音声切換」ボタンで操作できます。</li> </ul>	37
	手動でそれぞれのプリセットサウンドモードに設定したあと、ジャンルオートに戻すにはどうすればいいですか?	<ul style="list-style-type: none"> <li>• ジャンルオートの設定を解除しないで、手動切換の操作をした場合は、デジタル放送のテレビ番組に切り換えると、テレビ番組のジャンル情報に連動して、本機のサウンドモードが自動で切り換わります。</li> <li>• ジャンルオートの設定を解除したときは、「する」の設定に戻してください。</li> </ul>	30
	ファミリンク機能で本機とアクオス、本機とレコーダーを接続している場合、レコーダーの電源を入れると本機やアクオスの電源は入りますか?	<ul style="list-style-type: none"> <li>• レコーダーの電源を入れただけでは本機やアクオスの電源は入りません。</li> <li>レコーダーを再生すると、本機やアクオスの電源が入ります。</li> </ul>	—

\* 製品によっては、「AQUOSオーディオで聞く」ではなく、「AQUOSサラウンドで聞く」という名称を使用しているものもあります。

困ったときは  
「故障かな?」と思ったら  
よくあるお問い合わせ



よくあるお問い合わせ  
「故障かな?」と思ったら

# よくあるお問い合わせ(つづき)

	お問い合わせ	回 答	参照ページ
ファミリンク	ファミリンク機能でアクオスと連動させている場合、CDプレーヤーを接続したときに、本機だけ電源を入れて使用することはできますか？ (アクオスの電源を入れないで、CDプレーヤーやカセットデッキなどの音声を聞きたい場合はどうすればいいですか？)	<ul style="list-style-type: none"> <li>使用できます。</li> <li>本機の電源を入れてもアクオスの電源は入りません。</li> <li>本機の「電源」ボタンで本機の電源を入れて、接続した機器(CDプレーヤーやカセットデッキなど)の入力に切り換えてください。</li> </ul>	21
その他	アクオスと本機の両方から同時に音を出すことはできますか？	<ul style="list-style-type: none"> <li>一時的には可能ですが、電源の「入」や音量調整、入力切替などのファミリンクによる連動動作はしなくなります。</li> </ul>	31,32,37
	アクオスから音声を聞くにはどうすればいいですか？	<ul style="list-style-type: none"> <li>アクオスの設定を「AQUOSで聞く」モードに戻してください。</li> <li>電源の「入」や音量調整などのファミリンクによる連動動作はしなくなります。</li> </ul>	31,32
	アクオスの音声をヘッドホンで聞くにはどうすればいいですか？		
	光デジタル音声ケーブルを接続して、パソコンに保存した音楽を聞くことはできますか？	<ul style="list-style-type: none"> <li>パソコン側に光デジタル音声出力端子があり、出力がPCM32kHz、44.1kHz、48kHzでしたら可能です。</li> <li>詳しくは、お使いのパソコンの仕様を確認してください。</li> </ul>	17
	サブウーハーの音量レベルは調整(変更)できますか？	<ul style="list-style-type: none"> <li>サブウーハーの音量レベルは-5～+5の範囲で調整できます。</li> </ul>	22
	左右の音量レベルは調整(変更)できますか？	<ul style="list-style-type: none"> <li>左右の音量レベルの調整はできません。</li> </ul>	—
	本機は5.1chのシステムですか？	<ul style="list-style-type: none"> <li>5.1chサラウンドシステムではありません。</li> <li>2.1chシステムですが、ドルビーバーチャルスピーカー機能により5.1chを鳴らしたときと同じような響きのある立体的な仮想サラウンドを楽しむことができるシステムです。</li> </ul>	9,26
	待機ランプを消灯させることはできますか？	<ul style="list-style-type: none"> <li>消灯させることはできません。</li> </ul>	—
	リセット方法は？	<ul style="list-style-type: none"> <li>&lt;リセット操作&gt;をご覧ください。</li> </ul>	43
	購入したときの設定状態に戻すにはどうすればできますか？	<ul style="list-style-type: none"> <li>&lt;お買い上げ時の設定状態に戻すには&gt;をご覧ください。</li> </ul>	43
	タイマー機能はありますか？	<ul style="list-style-type: none"> <li>タイマー機能はありません。</li> </ul>	—
キャストはついてますか？	<ul style="list-style-type: none"> <li>キャストはついてます(4個)。</li> </ul>	10,14	
サブウーハーはついてますか？	<ul style="list-style-type: none"> <li>サブウーハーは天板部下側についています。</li> </ul>	12	
収納部に、ガラス戸はついてますか？	<ul style="list-style-type: none"> <li>ガラス戸はついていません。</li> </ul>	—	
棚板を外すことはできますか？	<ul style="list-style-type: none"> <li>固定されていますので、外すことはできません。</li> </ul>	—	
棚板の高さを調整することはできますか？	<ul style="list-style-type: none"> <li>固定されていますので、調整することはできません。</li> </ul>	—	
スピーカーは取り外して、レイアウトを変えることはできますか？	<ul style="list-style-type: none"> <li>スピーカーは内蔵式ですので、取り外すことはできません。</li> </ul>	—	
テレビの転倒防止はできますか？	<ul style="list-style-type: none"> <li>本機背面の左右収納部上側にテレビ転倒防止用部品(ネジ)取付部が左右2ヶ所にあります。</li> <li>この取付部に付属のネジとワッシャーを取り付け、市販の丈夫なひもなどを使って、テレビ本体とつなぐことができます。</li> <li>この転倒防止策は、テレビを前方向に倒れにくくするものです。後方向に対しては効果がありません。</li> </ul>	12,15	

# エラーメッセージについて

操作を誤ったときなどに、表示部に次のような表示がでます。

エラー表示	エラーの内容
DSP-E2	<ul style="list-style-type: none"> <li>サウンド回路の動作不良。 → 近くに雑音を発生するもの(パソコンや携帯電話など)があれば本機から離したり、それらの機器の電源プラグを別のコンセントに差し変えてみてください。(※)</li> </ul>
DSP-E3	<ul style="list-style-type: none"> <li>サウンド回路以外の動作不良。 → 近くに雑音を発生するもの(パソコンや携帯電話など)があれば本機から離したり、それらの機器の電源プラグを別のコンセントに差し変えてみてください。(※)</li> </ul>
HDMI、テレビ、入力1のときに音声入力信号表示(PCM、DOLBY DIGITAL、DTS、AAC)が全消灯	<ul style="list-style-type: none"> <li>入力信号がないとき。 → 接続した機器を再生してください。</li> <li>規格外の信号で認識することができない。 → DOLBY DIGITAL、DTS、AAC、Liner PCM以外の信号は、認識することができません。</li> <li>デジタル音声入力端子の接続不良。 → 電源を切って、ケーブルが正しく接続されているか確かめてください。</li> </ul>
ERR * * * (3秒間表示) * * :数字を表示	<ul style="list-style-type: none"> <li>自己チェックにて異常と判断した。 → 近くに雑音を発生するもの(パソコンや携帯電話など)があれば本機から離したり、それらの機器の電源プラグを別のコンセントに差し変えてみてください。(※)</li> </ul>
 電源表示ランプ (赤色の点滅)	<ul style="list-style-type: none"> <li>著しい大音量で聞いていませんか。</li> <li>異常に暑い場所で使用していませんか。 → 大音量や異常に暑い場所で長時間使用すると、保護回路が働く場合があります。一度、電源プラグをコンセントから抜いて、5分以上経ってから再び電源プラグを差し込み、動作の確認をしてください。(※)</li> </ul>

(※) 電源プラグの差し込み直しや電源の入れ直しをしても同じ表示がでるときは、**45**ページの「保証とアフターサービス」をご覧ください。修理を依頼してください。

困ったときは



エラーメッセージについて / リセット操作について

## リセット操作について

### 異常が起きたら

この製品を使用中に、強い外来ノイズ(衝撃、過大な静電気、または落雷による電源電圧の異常など)を受けたときや誤った操作をしたときなどに、正しく表示しなくなったり、操作を受けつけなくなるなどの異常が発生することがあります。このようなときは、次のようにリセット操作をしてください。

#### <リセット操作>

電源  を押し続ける(約8秒)

電源表示ランプが消灯するまで押し続けてください。  
電源表示ランプが消灯したら、リセット操作は完了です。

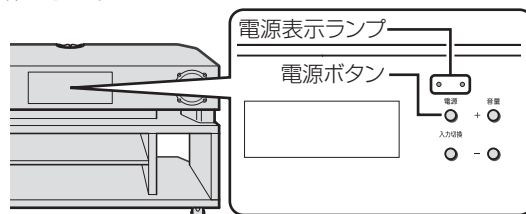

#### <お買い上げ時の設定状態に戻すには>

1. 電源  と 入力切替  を同時に押し続ける(約8秒)

2. 電源ランプが消灯したら  から指を離す

電源表示ランプ(緑色)が点灯し、表示部に「INIT」が約1秒表示されたあと電源が切れ、電源表示ランプ(赤色)が点灯したら完了です。  
「INIT」の表示が出たら「入力切替」ボタンから指を離せます。

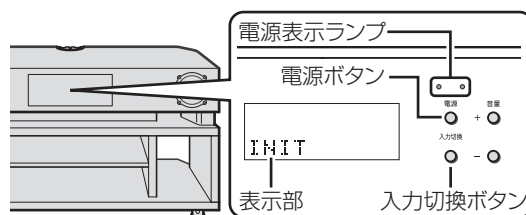

リセット操作をしても同じ表示がでるときは、**45**ページの「保証とアフターサービス」をご覧ください。修理を依頼してください。

# おもな仕様

仕様および外観は、改良のため予告なく変更することがあります。ご了承ください。

## ● 本体部(アンプ/フロントスピーカー/サブウーハー内蔵)

アンプ部		
実用最大出力	総合120W フロントスピーカー:25W+25W (JEITA※) サブウーハー:70W (JEITA※)	
アンプ方式	デジタルアンプ	
音声入力端子	デジタル外部入力: HDMI入力×2(映像入力兼用) 角形光入力×2 アナログ外部入力: 2V=0dB(47K $\Omega$ ) ピンジャック (L/R)×1 モバイルオーディオ入力: ノーマル 800mV/ハイ 400mV=0dB (アナログ) 直径3.5mmステレオミニジャック×1	
音声出力端子	デジタル外部出力: HDMI出力×1(映像出力兼用、1080pまで対応)	
電源	100V AC、50/60Hz	
消費電力	58W (待機消費電力:2.9W/省待機電力モード時:0.74W)	
フロントスピーカー部		
形式	密閉型[防磁設計]	
スピーカー	フルレンジ:8cm×2(4 $\Omega$ )	
サブウーハー部		
形式	バスレフ型[防磁設計]	
スピーカー	ウーハー:16cm×1(6 $\Omega$ )	
共通部		
最大外形寸法	911(幅)×428(奥行)×470(高さ)mm (JEITA※)	
棚寸法(内寸)	上段	470(幅)×336(奥行)×105(高さ)mm
	下段	470(幅)×398(奥行)×80(高さ)mm
	左右	174(幅)×398(奥行)×200(高さ)mm
質量	約40.5kg	
耐荷重	約60kg	
棚板耐荷重	上段	約15kg
	下段および左右	約20kg(合計)

## ● リモコン部

リモコン	
電源	DC 3V(付属単3乾電池×2個)

※ 実用最大出力、最大外形寸法は、JEITA(電子情報技術産業協会)規格による測定値です。

# 保証とアフターサービスよくお読みください

## 保証書(別添)

■ 保証書は「お買いあげ日・販売店名」等の記入をお確かめのうえ、販売店から受け取ってください。保証書は内容をよくお読みの後、大切に保存してください。

### ■ 保証期間

お買いあげの日から1年間です。保証期間中でも有料になることがありますので、保証書をよくお読みください。

## 使い方や修理のご相談など

■ 修理・使い方・お手入れ・お買い物などのご相談・ご依頼、及び万一、製品による事故が発生した場合は、お買いあげの販売店、または下記窓口にお問い合わせください。

【お客様相談センター】



**0120 - 001 - 251**

携帯電話・PHSからもご利用いただけます。

※詳細は、裏表紙をご確認ください。

## 補修用性能部品の保有期間

- 当社は、このシアターラックシステムの補修用性能部品を、製品の製造打切後、8年保有しています。
- 補修用性能部品とは、その製品の機能を維持するために必要な部品です。

## 修理を依頼されるときは 出張修理

■ 「故障かな?」と思ったら(39~40ページ)を調べてください。それでも異常があるときは、使用をやめて、必ず電源プラグを抜いてから、お買いあげの販売店にご連絡ください。

### ご連絡していただきたい内容

- 品 名:シアターラックシステム
- 形 名:AN-AR300
- お買いあげ日(年月日)
- 故障の状況(できるだけ具体的に)
- ご住所(付近の目印も合わせてお知らせください。)
- お名前
- 電話番号
- ご訪問希望日

### 保証期間中

修理に際しましては保証書をご提示ください。保証書の規定に従って販売店が修理させていただきます。

### 保証期間が過ぎているときは

修理すれば使用できるときには、ご希望により有料で修理させていただきます。

### 修理料金のしくみ

修理料金は、技術料・部品代・出張料などで構成されています。

技術料	故障した製品を正常に修復するための料金です。
部品代	修理に使用した部品代金です。
出張料	製品のある場所へ技術者を派遣する場合の料金です。

### 便利メモ

お客様へ…  
お買いあげ日・販売店名を記入されると便利です。

お買いあげ日	販売店名
年 月 日	電話( ) —

### 長年ご使用の機器の点検を!

#### 愛情点検



このような  
症状は  
ありませんか?

- 電源コードやプラグが異常に熱い
- コゲくさい臭いがする
- 電源コードに深いキズや変形がある
- その他の異常や故障がある

#### ご使用中止

故障や事故防止のため、電源スイッチを切り、電源コードをコンセントから抜いて、必ず販売店に点検をご依頼ください。なお、点検・修理に要する費用は、販売店にご相談ください。



# 用語の解説

## AAC (Advanced Audio Coding)

音声圧縮方式の一つで国際的な標準規格です。地上デジタル/BS デジタル/CS デジタル放送の映像圧縮方式である「MPEG-2」に採用されています。MPEG-1 に採用されている音声圧縮方式「MP3」より、1.4 倍ほど圧縮効率が高くなっています。

## DOLBY DIGITAL

劇場向けデジタル音声システムの 1 つで、DVD の標準音声フォーマットとして採用されています。高品質なサウンドを実現しています。

## DTS

DTS Inc. が開発した、劇場向けデジタル音声システムの 1 つです。臨場感のあるサラウンドを実現します。

## HDMI (High Definition Multimedia Interface)

ハイビジョン映像信号、マルチチャンネルオーディオ信号、双方向伝送対応のコントロール信号を 1 本のケーブルで接続できるデジタル AV インターフェースです。デジタル信号を圧縮せずに転送するので、高品位な画質・音質をシンプルな接続で楽しむことができます。

## PCM (Pulse Code Modulation)

アナログの音声信号をデジタル信号に変換する方式の 1 つです。アナログ信号を圧縮せずに、デジタルでコード化します。この方式で変換した信号を PCM 信号といいます。音楽 CD や DVD オーディオなどに使用されています。

## オーディストリー

2.1ch のシステムで、4 種類の音場効果を実現します。ドラマや音楽・スポーツ番組などを聞くと、4 つのモードをそれぞれ単独あるいは組み合わせ、お好みのサウンドで楽しむことができます。

## サウンドエレベーション

映像を持ち上げて、実際のスピーカーの位置よりも上から音が出ているような効果が得られる機能です。映像との一体感を楽しむことができます。

## デコーダー

DOLBY DIGITAL や DTS で圧縮された音声を復元して元の音声に戻す装置です。

## ドルビーバーチャルスピーカー (Dolby Virtual Speaker)

2.1ch のシステムで、5.1ch を鳴らしたときと同じような響きのある立体的な仮想サラウンドを楽しむことができます。

## ドルビープロロジック II

2ch の音声を信号処理により広がりのある音声に拡張します。音楽 CD や古い映画などのステレオ音源も、原音を損なわず自然なサラウンドで楽しむことができます。

## ファミリンク機能

ファミリンク機能とは、主に HDMI CEC (Consumer Electronics Control) を使用し、テレビや BD/DVD レコーダー、オーディオアンプを制御する機能です。アクオスの操作に連動し、本機の電源「入/切」や音量調整、消音、音声切替などを行うことができます。

## プリセットサウンドモード

最適な音質となるように、推奨するレベル値にあらかじめ調整されたサウンドモードです。ドラマや音楽・スポーツ番組などを聞くと、11 種類のプリセットサウンドモードの中から、お好みのサウンドモードを選んで楽しむことができます。

# さくいん

## ●英数字

AAC (Advanced Audio Coding) <small>アドバンスド オーディオ コーディング</small> .....3、28、46
DOLBY DIGITAL <small>ドルビー デジタル</small> .....3、28、46
DOLBY PRO LOGIC II <small>ドルビー プロ ロジック</small> .....3、28、46
DTS (Digital Theater Systems) <small>デジタル シアター システムズ</small> .....3、28、46
HDMI.....3、46
HDMI ケーブル.....3、16、29、38
PCM (Pulse Code Modulation) <small>パルス コード モジュレーション</small> .....28、46

## ●あ行

映像ケーブル .....17
エラーメッセージ.....43
オーディストリー.....9、27、46
音質の切り換え.....23
音声ケーブル .....17
音声 (主 / 副) の切り換え .....23
音声の遅延設定.....33
音量の調整.....22
サウンドエレベーション .....23、46
サブウーハーの音量レベル調整.....22

## ●か行

乾電池.....3、19
ケーブル類の処理.....19

## ●さ行

仕様.....44
消音 (音を消す) .....22

省待機電力モード .....33、44
ジャンル情報 .....30、36
ジャンル連動 .....30

## ●た行

デコーダー .....28、46
テレビの転倒防止策.....15
ドルビーバーチャルスピーカー (DVS) ...9、26、46

## ●な行

入力の切り換え.....21
----------------

## ●は行

光デジタル音声ケーブル.....3、16～17、29、38
表示部.....11
表示部の消灯モード.....23
ファミリンク .....9、29～37
付属品.....3
プリセットサウンドモード.....24～25、46

## ●ま行

モバイルオーディオ.....9、18、22
-----------------------

## ●ら行

リセット操作 .....43
リモコン
乾電池を入れる.....19
使用範囲 .....20

## お手入れのしかた

やわらかい布で軽くふき取ってください。  
汚れがひどいときは、水にひたした布をよくしぼってふき取り、乾いた布で仕上げてください。

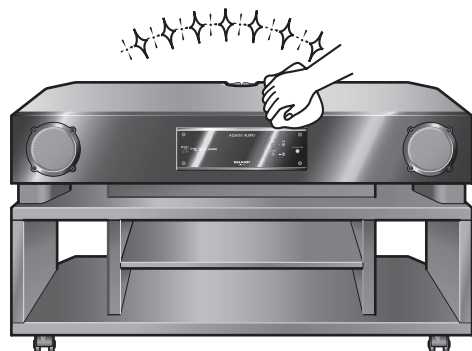

- ベンジンやシンナー、アルコールなどの化学薬品は使わないでください。また、殺虫剤などの揮発性のあるものをかけないでください。表面の仕上げをいためたり、変色の原因となることがあります。



エコロジークラスでいきましょう。シャープ。



シアターラックシステム AN-AR300

上手に使って、もっともっとエコロジークラス。

ファミリンク機能付アオスの電源を切ると連動して当機の電源も自動的に切ることができます。  
電源の切り忘れもなく効率的な省エネになります。

**省エネ 「HDMI オート」モードに設定**

当機は電源を切っても少量の電力を消費しています。  
「HDMI オート」モードに設定することにより、更に効果的な省エネになります。

よくあるご質問などはパソコンから  
検索できます



<http://www.sharp.co.jp/support/>

シャープ お問い合わせ

検索



使い方や修理のご相談など

【お客様相談センター】



**0120 - 001 - 251**

携帯電話・PHSからもご利用いただけます。

■IP電話などからフリーダイヤルサービスをご利用いただけない場合は…

電話：043 - 331 - 1626 FAX：043 - 297 - 2696

〒261-8520 千葉県千葉市美浜区中瀬1-9-2

受付時間 ●月曜～土曜：9:00～20:00 ●日曜・祝日：9:00～17:00 (年末年始を除く)

●電話番号をお確かめのうえ、お間違いのないようにおかけください。  
●所在地・電話番号・受付時間などについては、変更になることがあります。

(2008.05)

## シャープ株式会社

本社  
AVシステム事業本部

〒545-8522  
〒329-2193

大阪市阿倍野区長池町22番22号  
栃木県矢板市早川町174番地