

掃除機

取扱説明書

形名

イーシー シーティー

EC-CT10

お買いあげいただき、まことにありがとうございました。

この取扱説明書をよくお読みのうえ、正しくお使いください。

ご使用前に、「安全上のご注意」を必ずお読みください。

この取扱説明書は、いつでも見ることができる所に必ず保存してください。

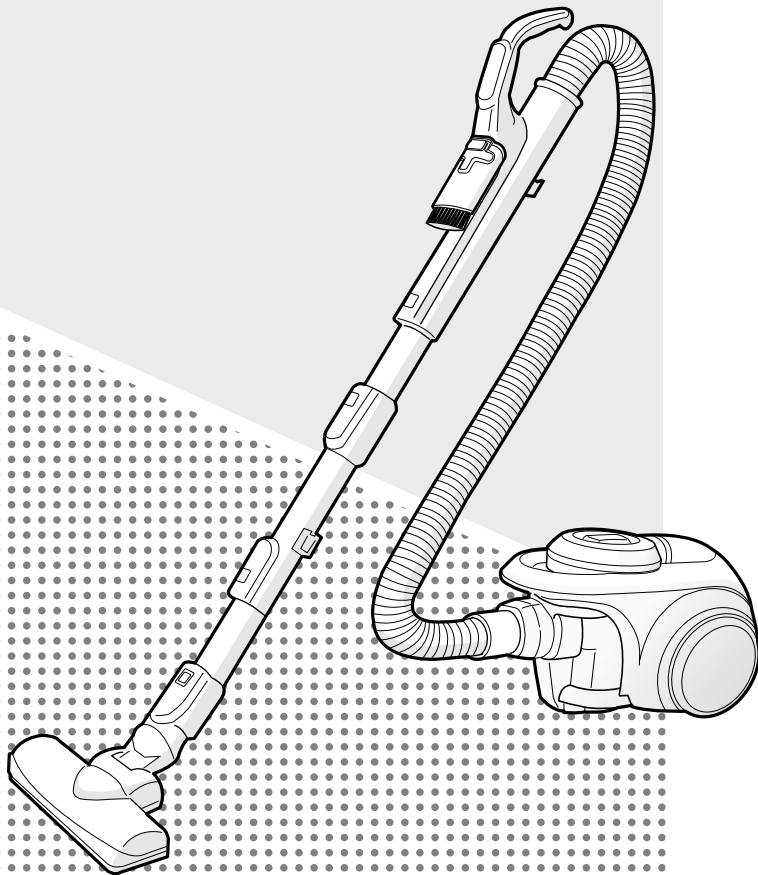

もくじ

ページ

必ずお守りください	
● 安全上のご注意	2
安全使用に関する重要な内容です。	
● お願い	3
(掃除機を安全にお使いいただくために)	
ご使用前に	
● 各部のなまえと組み立てかた	4
● 付属品	5
使う	
● 掃除する	6
● 吸込口を使う	7
● ベンリブラシを使う	8
片付ける	
● 収納する	9
● ごみを捨てる	10
● ダストカップセットをはずす	10
● ダストカップセットを取り付ける	11
お手入れ	
● お知らせアラーム	12
● お手入れする	12
● ダストカップセット	12
● 吸込口(回転ブラシ)	16
● 本体	16
困ったとき	
● 仕様	17
● 別売品	17
● 保証とアフターサービス	17
● お客様ご相談窓口のご案内	18
● 故障かな?	19
● 保証書	裏表紙

必ずお読みください

ご使用前に

使う

片付ける

お手入れ

困ったとき

安全上のご注意

この取扱説明書および商品には、安全にお使いいただくために、いろいろな表示をしています。内容(表示・図記号)をよく理解してから本文をお読みになり、記載事項をお守りください。

■「表示」を無視して、誤った取り扱いをすることによって生じる内容を、次のように区分しています。



警告 「死亡や重傷を負うおそれがある内容」を示しています。



注意 「けがや財産に損害を受けるおそれがある内容」を示しています。

■お守りいただく内容の種類を、「図記号」で区分して説明しています。



「してはいけないこと」を表しています。



「しなければならないこと」を表しています。



警告

電源や差込プラグ・コードは



禁止

- 電源コードや、差込プラグを破損させない。
 - 回転ブラシの回転部分に巻き込ませない。
 - 傷付けない・重いものを載せない。
 - 無理に曲げない、引っ張らない・ねじらない・束ねない・挟み込まない・加工しない。(コードが傷み、火災・感電の原因)

- ゆるんだコンセントは使わない。
- ぬれた手で抜き差ししない。
- 差込プラグ・電源コードが傷んだ場合は使わない。
(感電・ショート・発火・けがの原因)

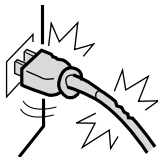

必ず実施

- 定格15A・交流100Vのコンセントを単独で使う。
(他の器具と併用すると、発熱して発火の原因)
- 差込プラグのほこりは定期的にとる。
プラグを抜き、乾いた布で拭く。
(プラグにほこりなどが溜ると、湿気などで絶縁不良となり、火災の原因)
- 差込プラグは、根元まで確実に差し込む。
(不完全な差し込みは、火災・感電・ショートの原因)
- お手入れ・点検時には、必ず差込プラグを抜く。
(感電やけがの原因)

使用場所・ご使用時は



禁止

- 引火性のあるもののそばで使用しない、吸わせない。
 - 灯油・ガソリン・線香
 - ベンジン・シンナー
 - タバコの吸殻
 - トナーなどの可燃物など
(爆発や火災の原因)

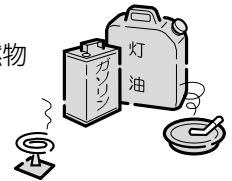

- 水洗いや風呂場などでの使用、水の吸い込みは絶対にしない。
(感電やショート・発火の原因)
ダストカップセット・回転ブラシは、水洗いできます。

- 絶対に分解したり修理改造しない。
(火災・感電・けがの原因)

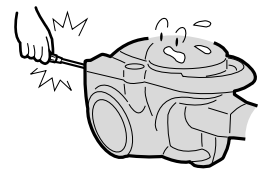

- 回転ブラシなどの可動部には触れない。
(手などにけがをする原因)
とくにお子様にはご注意ください。

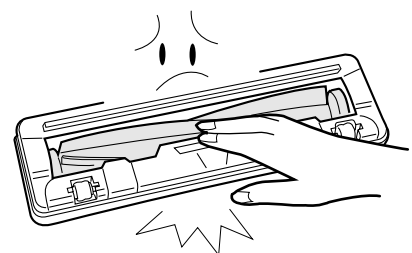

お願い

必ずお読みください

安全上のご注意／お願い

火災・感電・漏電・けがを防ぐために



⚠ 注意

ご使用時は



禁止

- 排気口をふさがない。
- 吸入口をふさいで長時間運転しない。

(過熱による、本体の変形・発火・火災の原因)



- 火気に近付けない。
- (本体の変形による、ショート・発火の原因)

- ホース差込口・ホース・ズームパイプの接点・排気口に、金属類・ピンなどを入れない。
- (感電や故障の原因)



電源や差込プラグ・コードは



必ず実施

- 電源コードを巻き取るときは、差込プラグを持つ。

(プラグが当って、けがをする原因)

差込プラグ

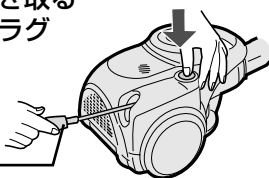

- 差込プラグを抜くときは、必ず差込プラグを持って抜く。
- (感電やショートし、発火する原因)

- 使用時以外は、差込プラグをコンセントから抜く。
- (けがややけど、絶縁劣化による、感電・漏電・火災の原因)

車輪・エチケットブラシ・から拭きブラシが摩耗していると、床面を傷めることがあります。

摩耗した場合は、お早めにご使用を中止し、お買いあげの販売店にご相談ください。

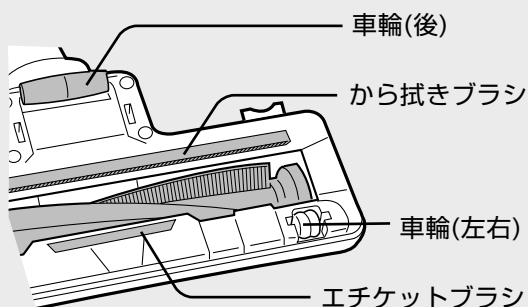

こんなことにもご注意を

- 吸わせてはいけないもの。
(内部の傷付きやごみの詰まり・故障の原因)
 - 液体や湿ったごみ
 - ひも類
 - 鋭利なもの(ガラス・カミソリなど)
 - 大量の砂
 - 大きなごみ・大量のごみを一度に吸わせる
 - 細かい粉類

(石こう・セメント・チョークなど。)
● 吸寄せた場合は、各フィルターを
お手入れする。[12～15ページ]

- ダストカップセットを、はずした状態で運転しない。

- 土間など土足で歩く場所を掃除しない。

- 床面や敷居の段差、家具や壁などに吸入口を強く当てない。
(床面などを傷付ける原因)

- 回転ブラシに注油しない。
(プラスチックが割れる原因)

- 運転中、テレビの画面にノイズが発生することがありますが、テレビ本体に影響はありません。

- この掃除機は家庭用です。
業務用としての使用はできません。
また、お掃除以外に使用しないでください。

各部のなまえと組み立てかた

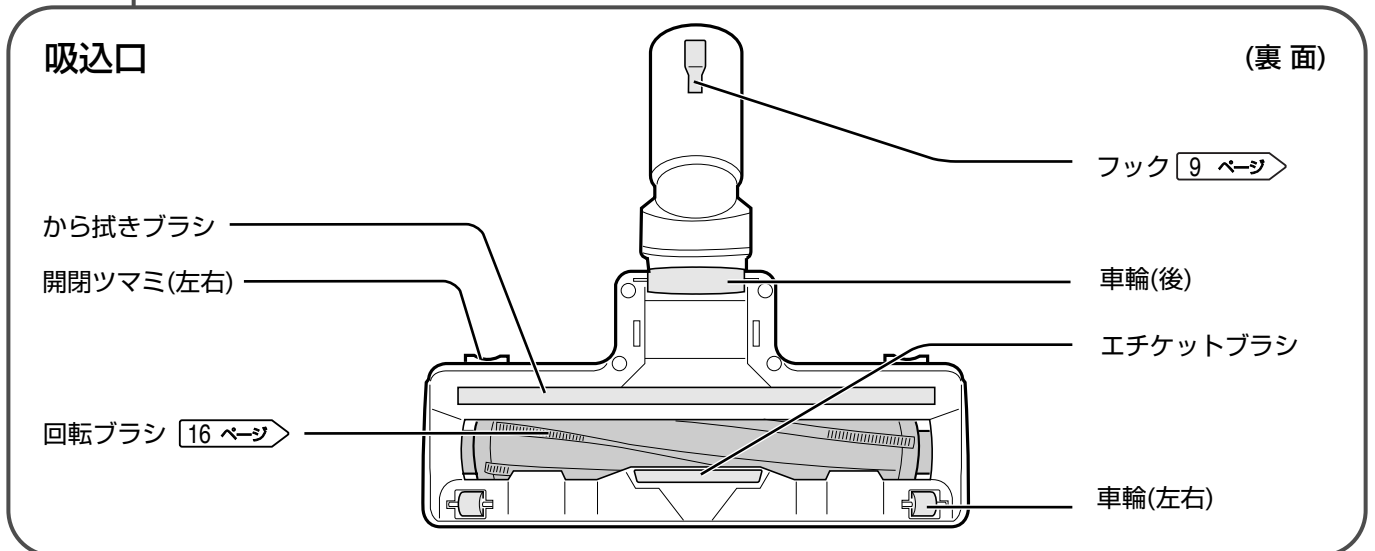
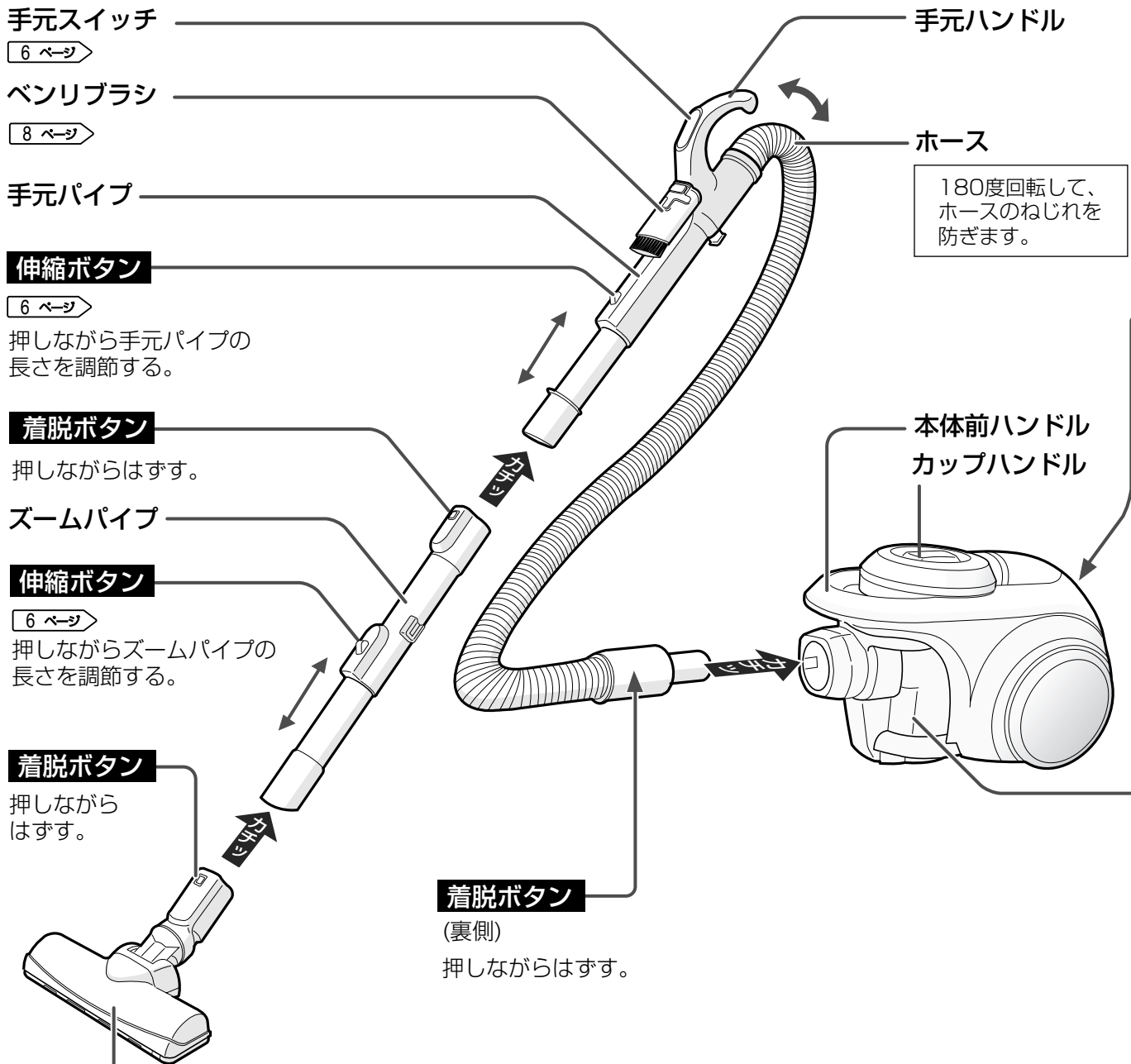

付属品

ページ 内の数字は主な説明のあるページを示します。

本体の上面と背面

お知らせアラーム

12 ページ

排気口

電源コード
差込プラグ

コード巻き取り
ボタン



お願い

- 電源コードを引き出すときは電源コード根元の赤マーク以上引っ張らないでください。断線の原因になります。
- 巻き取れないときは、少し(1~2m)引き出して再度巻き取ってください。

ダストカップセット 10~15 ページ

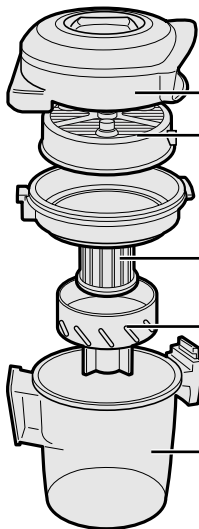

カバー部

フィルターカバー
HEPA(ヘパ)
クリーンフィルター

筒型フィルター(上)

筒型フィルター(下)

ダストカップ

クリーニングブラシ



開梱時、本体に装着済みです。

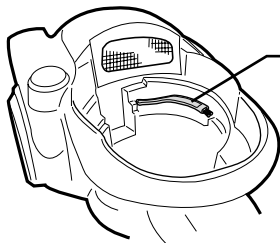

クリーニングブラシ

標準付属品

- 吸込口(1個)

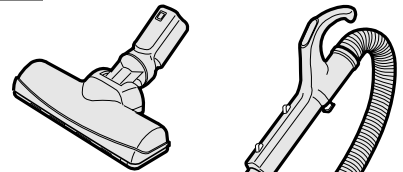

- ホース(1本)

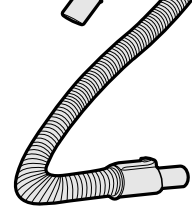

- ズームパイプ(1本)

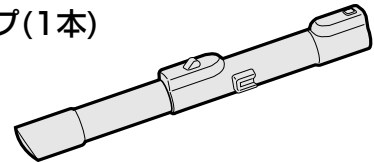

応用付属品

付属吸込口

- ベンリブラシ(1個) 8 ページ

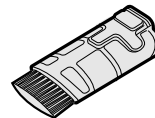

印刷物付属品

- 取扱説明書(保証書付)(1部)

※当商品は日本国内向けであり、日本語以外の説明書はありません。

This model is designed exclusively for Japan, with manuals in Japanese only.

ご使用前に

各部のなまえと組み立てかた／付属品

掃除する

1

準備する

- ① 吸込口 [7 ページ](#) やベンリブラシ [8 ページ](#) を付ける。
- ② 手元パイプとズームパイプの長さを調節する。

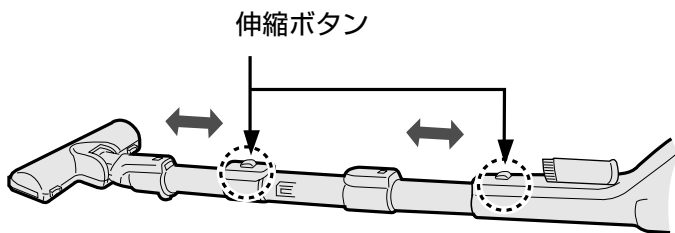

- ③ 差込プラグをコンセントに差し込む。



ご注意

- お掃除中に、伸縮ボタンを押さないでください。
(手元パイプ・ズームパイプが縮み、指を挟む原因)

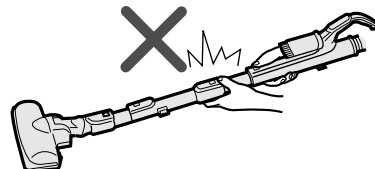

2

始める

強/中 または **やさしさモード** を押す。

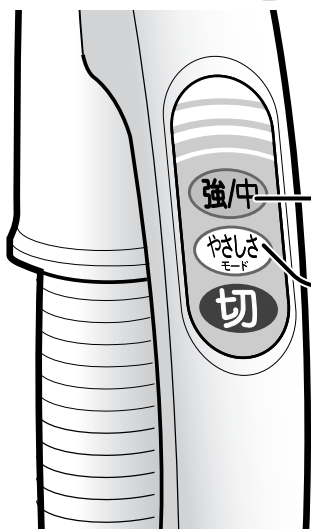

お掃除モード

押すたびに、「強」⇔「中」と切り換わります。

音を小さくしてお掃除したいとき。

よくあるご質問

Q 回転ブラシが回らない。

A ● 吸込口を床面から離すと、回転ブラシは回転しません。

- 回転ブラシの回転力は、お掃除モードや床面により異なります。とくに毛足の長いじゅうたんなどでは、回転ブラシが停止することがあります。



3

終わる

- ① **切** を押す。
- ② 差込プラグを抜く。
- ③ ごみを捨てる。 [10 ページ](#)



- 差込プラグがコンセントに差し込まれていると、「切」のときでも約1.2Wの電力を消費しています。差込プラグを抜くと省エネです。

吸込口を使う

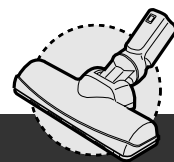

吸込口

強/中

でお掃除する

じゅうたん → 「強」

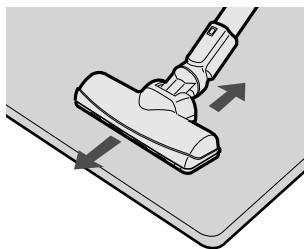

フローリング → 「中」

(目に沿って)

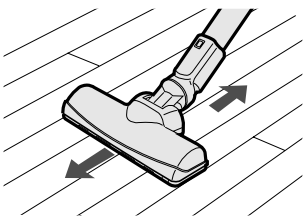

たたみ → 「中」

(目に沿って)

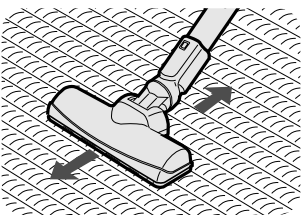

お願い

●玄関マットなどが吸い付く場合は

やさしさ
モード

でお掃除してください。

●新しいじゅうたんでは、遊び毛が多く吸い込まれますので、こまめにゴミを捨ててください。

●新築などのワックスがけされた床は吸込口の移動で、光沢に差ができることがあります。その場合は、絞った布で拭き取り、ワックス拭きをし、乾燥させてください。



ヒント

●吸込口を軽くゆっくりとすべらせるようにかける。(床面に押し付けてすばやく何度も前後させるより楽で、効果的です)

★負担を減らして掃除機を長持ち。

★床面の傷付きを防止。

★効率的なお掃除で楽に省エネ。

吸込口の届かない場所は

吸込口やズームパイプをはずすと、すき間などをさっとお掃除できます。

やさしさ
モード

でお掃除してください。

家具のすき間

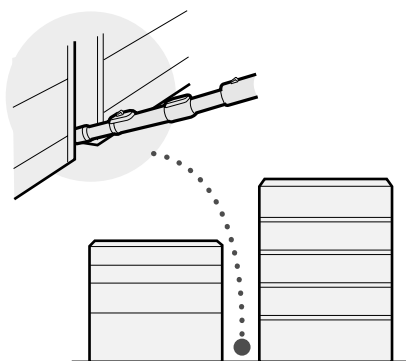

階段の隅

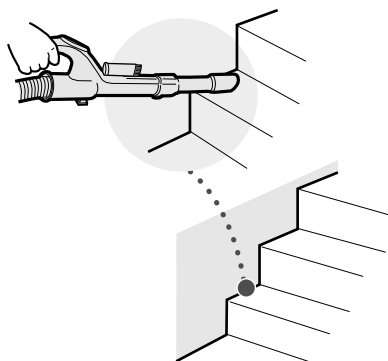

お願い

●床面などの傷付きに気を付けてお使いください。

●ピアノなど傷付きやすい物には、使用しないでください。

●床面に吸い付いてお掃除しにくい場合は、ベンリブラシ [8 ページ](#) を取り付けてください。

ベンリブラシを使う

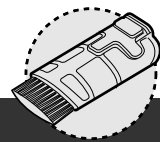

ベンリブラシ



でお掃除する

付ける

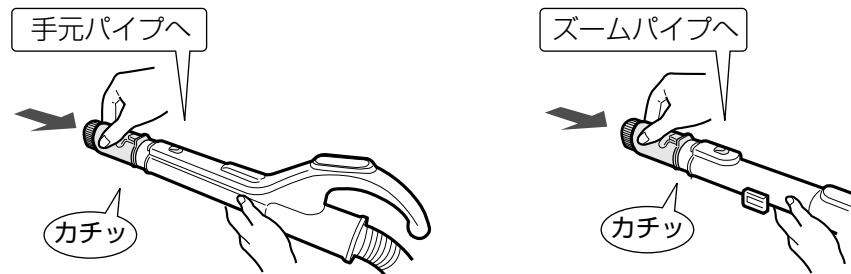

はずす

ボタンを押しながらはずす。

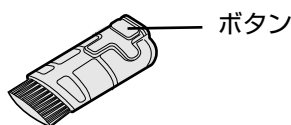

ご注意

- 指を挟まないように、ゆっくり取り付けてください。



お願い

- 凸部どうしの位置を、合わせて取り付けてください。

凸部

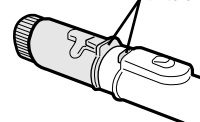

机や棚の上

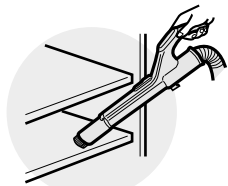

窓のサッシ・エアコン

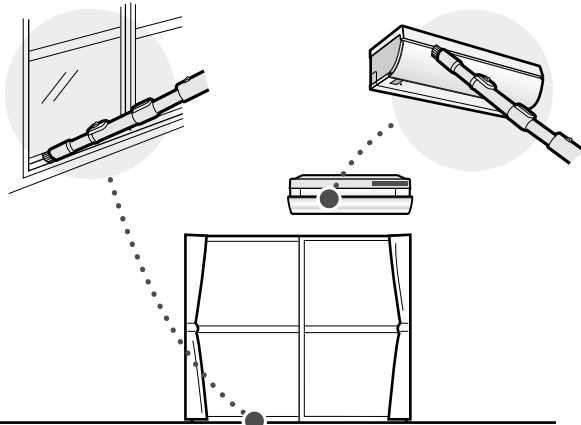

収納について

付ける

図の向きに合わせ、矢印方向にスライドする。



はずす

矢印方向に浮かせながらスライドする。

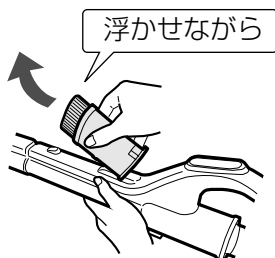

- 別売のふとんブラシやすき間ノズルなどをご使用の場合にも必要です。

17ページ

ベンリブラシ

ふとんブラシ
(別売)

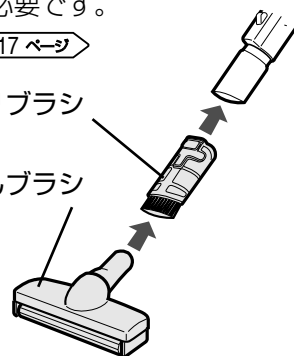

収納する

- 収納のさいは必ず電源を切り、差込プラグをコンセントから抜いてください。

収納のしかた

スタンド収納

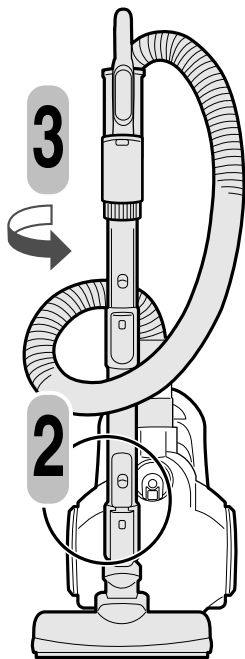

1

ズームパイプ・手元パイプを縮める。

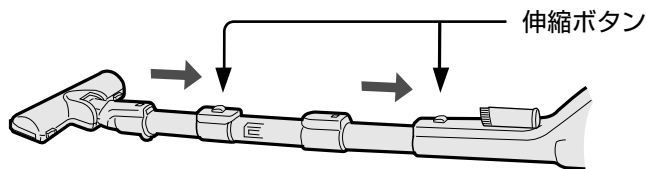

2

本体を立てて、フックを、本体底のホルダーに掛ける。

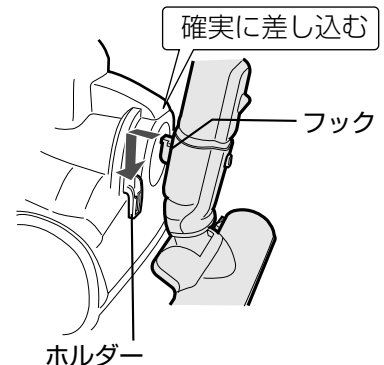

3

ホースをズームパイプに巻き付ける。

コンパクト収納

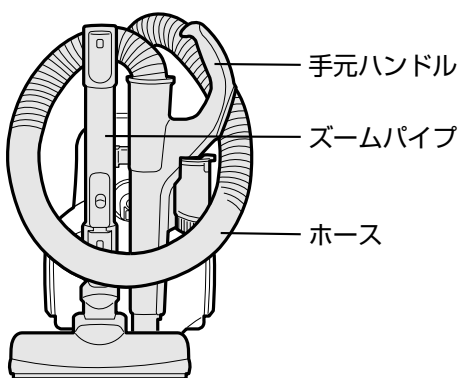

1

スタンド収納 2 の状態から着脱ボタンを押して、手元パイプをはずす。

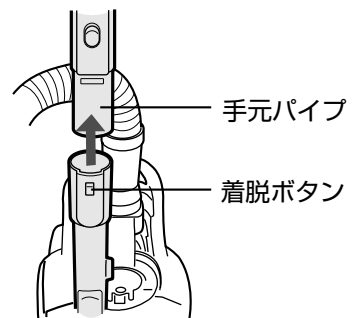

2

手元パイプのフックを、ズームパイプのホルダーに掛ける。

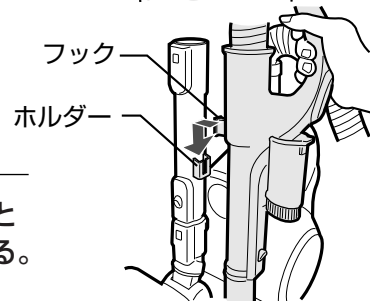

3

ホースを、ズームパイプと手元ハンドルに引っ掛ける。



ご注意

● 収納状態のまま持ち運ばないでください。ホースやズームパイプがはずれた場合、床面などの傷付きや、けがのおそれがあります。

- フックをホルダーに掛けた後は、ズームパイプを左右に揺らし、倒れないことを確認してください。
- ズームパイプ・手元パイプを縮めるときは指を挟まないよう、ご注意ください。

ごみを捨てる

衛生面から、お掃除のたびにごみを捨てることをおすすめします。

ダストカップセット

カバー部

フィルターカバー

筒型フィルター(上)

筒型フィルター(下)

ダストカップ

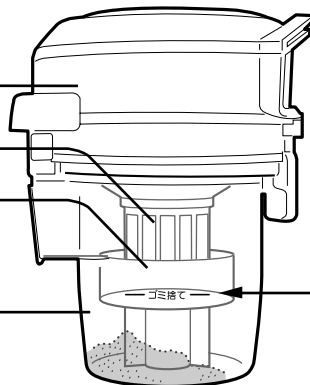

「ゴミ捨て」ライン

「ゴミ捨て」ラインを越える前にごみを捨ててください。

そのまま使用を続けると、筒型フィルターにごみが付着し、吸込力が低下する場合があります。

ごみが片寄って溜まっている場合も、ラインを越える前にごみを捨ててください。

ダストカップセットをはずす

1

本体からダストカップセットを取り出す。

- ① カップハンドルを矢印方向に回して、▲を▼(カップ取外し)に合わせる。
- ② ダストカップセットを持ち上げる。

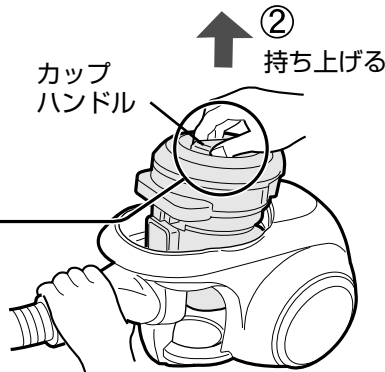
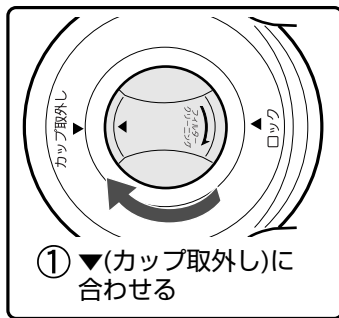

故障かな?

- カップハンドルを回すと「カタカタ」音がしますが、フィルターのお掃除の音で、異常ではありません。

2

ダストカップをはずす。

ダストカップボタンを押して、カバー部をゆっくり持ち上げる。

ダストカップボタン(黄色)

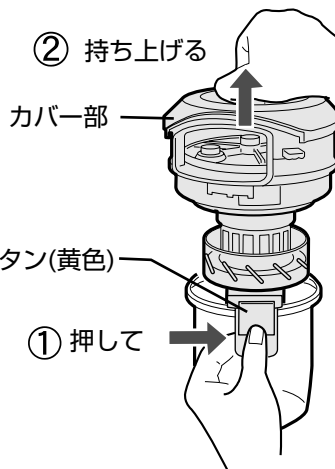

お願い

- はずすときにごみがこぼれることがあります。ごみ箱などの上で、はずしてください。
- 筒型フィルター(上)にごみが付着したときは、取り除いてください。

3

ごみを捨てる。



ヒント

- ごみ箱などの上で静かにごみを捨てる時、ほこりの舞立ちが防げます。

- ごみ捨てのさいは必ず電源を切り、差込プラグをコンセントから抜いてください。

HEPA(へパ)クリーンフィルターの お掃除について (フィルターセルフクリーニング)

カップハンドルの動きに連動してHEPA(へパ)クリーンフィルターが振動し、付着したごみが落ちてお掃除されます。



お願い

- ごみの種類によっては、フィルターに付着したごみが落ちないことがあります。お手入れしてください。[12~15 ページ]

矢印方向
に回す

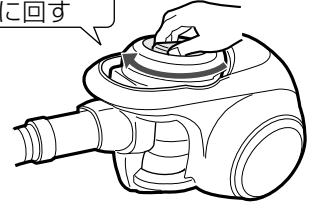

ダストカップセットをはずしたときは

本体の吸気ネットと、吸気パッキンは取りはずせません。

吸気ネット
吸気パッキン

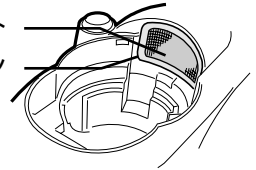

ダストカップセットを取り付ける

1

カバー部とダストカップを確実に組み立てる。

- ① カバー部の凹部とダストカップボタンを合わせて
- ② 押し込む。

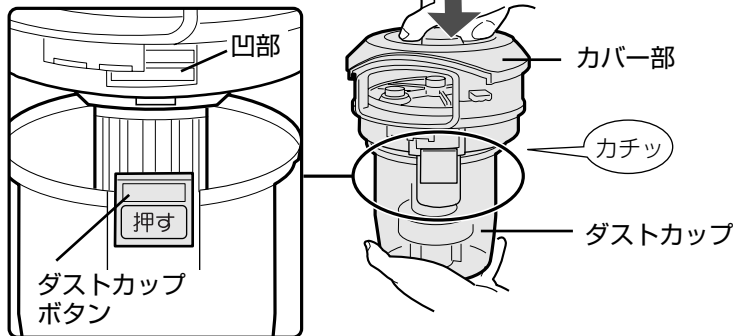

お願い

- 必ずダストカップのごみを捨ててから組み立ててください。ごみが入っている状態ではカバー部が取り付けません。
- ダストカップセットを本体に取り付けるときは、本体の収納部の底にごみや異物がない状態にしてください。
- ダストカップセットは確実に取り付けてください。取り付け後にダストカップセットを少し持ち上げて、ロックされているか確認してください。

吸込力が低下したり、モーターにごみが入るなど、故障の原因になります。

2

ダストカップセットを本体に取り付ける。

- ① ダストカップセットを本体に入れる。
- ② カップハンドルを矢印方向に回して、▼を▲(ロック)に合わせる。

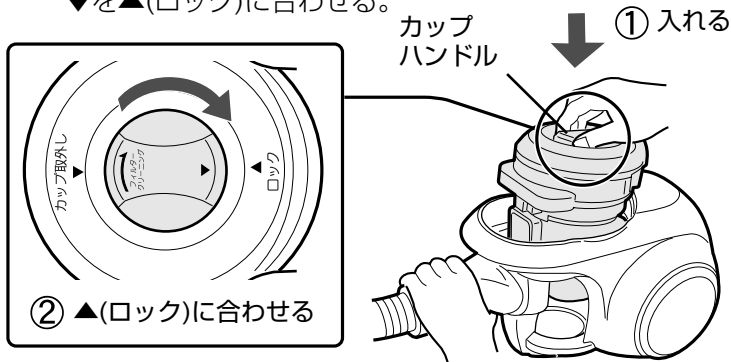

ご注意

- ロックせずに本体前ハンドルを持った場合などは、ダストカップセットが抜け落ちることがありますので、ご注意ください。

本体前
ハンドル

ダストカップ
セット

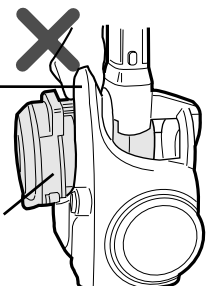

ごみを捨てる

片付ける

お知らせアラーム

フィルターが目詰まりすると、お知らせアラーム(クリーニングサイン)でお知らせします。

吸込力が弱くなり、「ピーピーピー ……」が鳴ります。

運転を止め、以下の処置をしてください。

(運転を続けた場合は、自動的に運転が止まり、「ピピピ ……」が鳴ります。その場合も、以下の処置をしてください。)

- ① 差込プラグを抜き、ダストカップのごみを捨てる。
[10 ページ]
- ② 筒型フィルター・HEPA(ヘパ)クリーンフィルターをお手入れする。
[12~15 ページ]

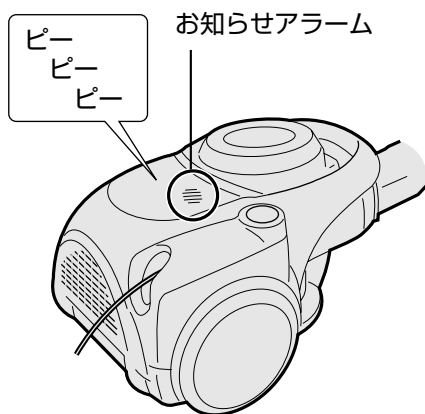

お願い

- 続けてお掃除したいときは、2分以上たってからおこなってください。(2分以内に再開すると、再びお知らせアラームが鳴ります)
- 室温やお掃除モードなどにより、お知らせアラームが鳴らないまま吸い込みが弱くなったり、運転音に変化することがあります。その場合も同様にお手入れしてください。

お手入れする

掃除機の性能を保つために、ダストカップセットは定期的にお手入れしてください。

ダストカップセット

こんなときも、お手入れをしてください。

- お掃除中にお知らせアラームが鳴ったとき。
- 吸い込みが弱くなったとき。
- 運転音に変化したり、大きくなったとき。
- 筒型フィルター(上)にごみがからみ付いたとき。
- ダストカップセットの汚れが気になったとき。

お手入れの前に

カップハンドルを4~5周、回してください。

カップハンドルに連動して、HEPA(ヘパ)クリーンフィルターのビーターと、チリ落としワイパーが回転し、フィルターに付着したほこりをダストカップ内に掃き落とします。

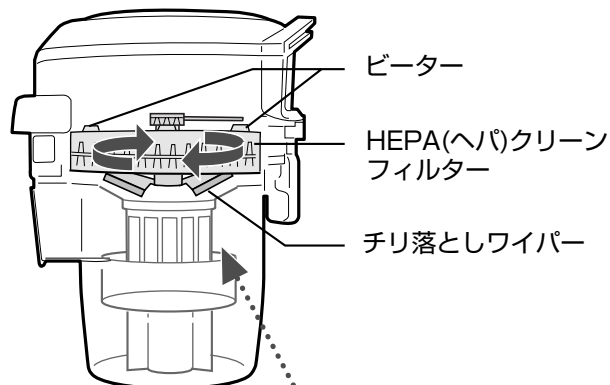

カップハンドルを4~5周、回す。

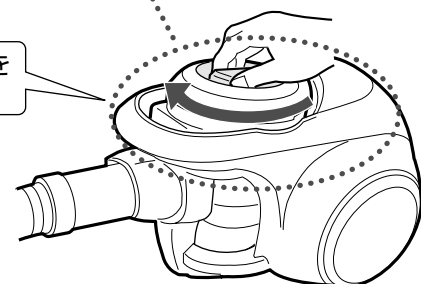

- お手入れのさいは必ず電源を切り、差込プラグをコンセントから抜いてください。

お手入れせずに使用を続けると、フィルター類が目詰まりして、以下のような症状が発生することがあります。

- 吸込力が弱くなる。
- 運転音に変化したり、大きくなる。
- 本体が熱くなる。
- ブラシの回転が止まる。

ダストカップセット

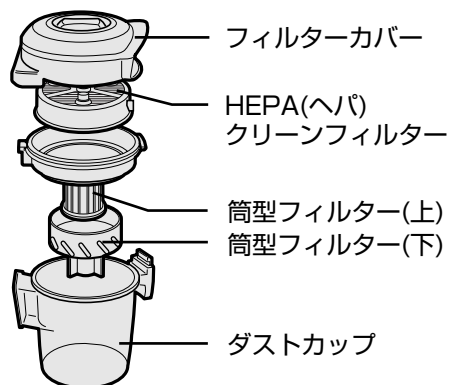

各部をはずす

はずすときにごみがこぼれる場合があります。新聞紙などの上に置いてはずしてください。

- 1 本体からダストカップセットを取り出す。 10 ページ

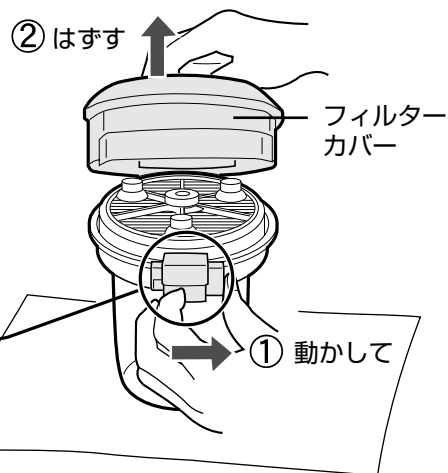

- 2 フィルターカバーをはずす。

「解除」方向に動かす。

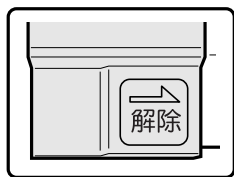

- 3 HEPA(へパ)クリーンフィルターをはずす。



- 4 ダストカップをはずす。 10 ページ

ダストカップボタン(黄色)

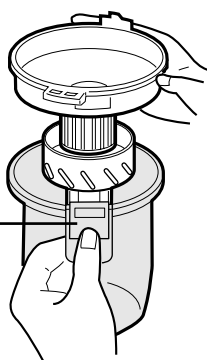

- 5 筒型フィルター(下)をはずす。筒型フィルター(下)を矢印方向に回す。

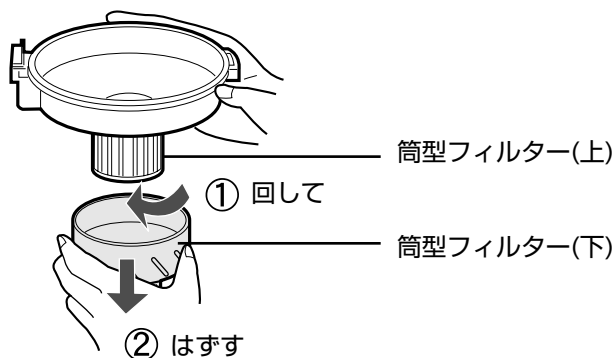

お手入れする (つづき)

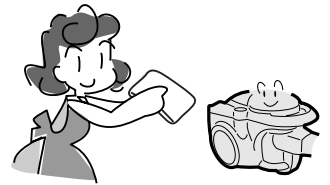

お手入れするときは

- 付属のクリーニングブラシ [5, 15 ページ] 以外でお手入れしないでください。
- お手入れに薬剤・漂白剤や温水などを使用しないでください。
- 各部品を洗ったあとは、風通しのよい所で陰干しし、十分に乾燥させてから使用してください。水分が残ったまま使用すると、においの発生や故障の原因になります。(ドライヤーなどの熱風で乾燥させないでください)

ダストカップセット (つづき)

お手入れする

HEPA(ヘパ)クリーンフィルター

3カ月に1回を目安に
水洗い

1 クリーニングブラシ [15 ページ] で
ごみを取る。

2 汚れが気になる場合は
水洗いする。

3 十分に乾燥させる。
乾燥時間目安 1日

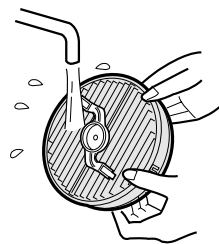
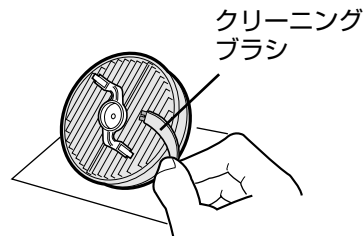

お願い

- 新聞紙などの上でおこなってください。
- 先のとがったもの(つまようじなど)を使わないでください。HEPA(ヘパ)クリーンフィルターを傷めます。
- フィルターは、クリーニングブラシで強くこすったり指で強く押さないでください。(破損の原因)

筒型フィルター(上)

月1回を目安に・中性洗剤で洗う

1 クリーニングブラシでごみを取る。

2 汚れが気になる場合は
水または中性洗剤で洗う。

3 十分に乾燥させる。
乾燥時間目安 1日

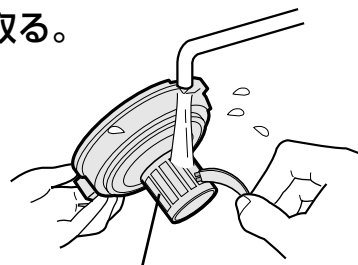

メッシュ
(やさしくこする)



お願い

- フィルターカバーの透明部は取りはずせません。
- フィルターカバーの透明部に水が入った場合は、フィルターカバー裏の穴から水を抜いてください。透明部に水滴が残ることがありますが、そのままご使用いただけます。

ダストカップ・筒型フィルター(下)・フィルターカバー

汚れが気になったときに・中性洗剤で洗う

洗った後は十分に乾燥させる。

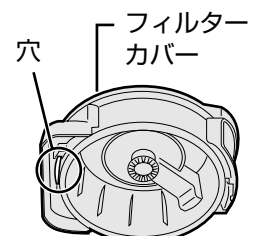

クリーニングブラシ

収納するときはダストカップセットをはずし、下図の向きに合わせて収納する。

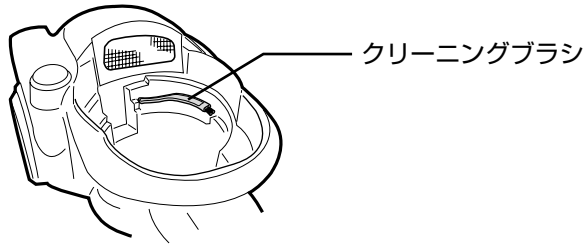

ダストカップセット

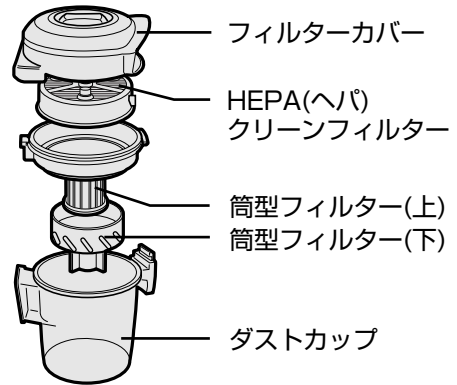

各部を組み立てる

1 筒型フィルターを組み立てる。

筒型フィルター(下)を、筒型フィルター(上)に合わせて、矢印方向に回す。

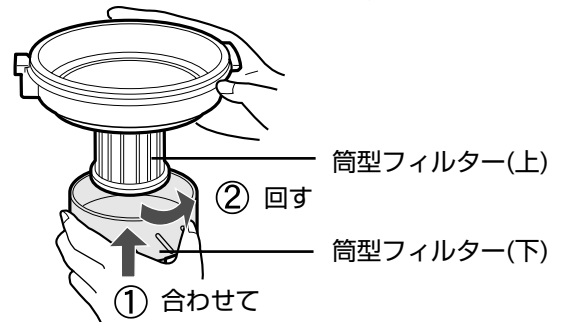

2 筒型フィルターとダストカップを組み立てる。

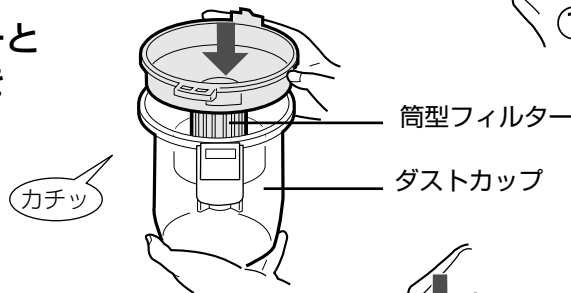

3 HEPA(へパ)クリーンフィルターを取り付ける。

HEPA(へパ)クリーンフィルターの凸部を、凹部に合わせる。

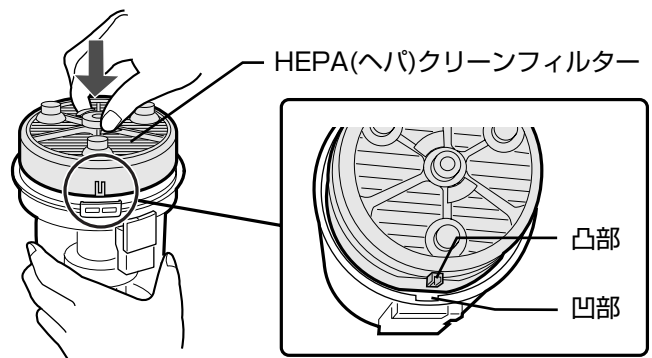

4 フィルターカバーを取り付ける。

- ① フィルターカバーのツメを筒型フィルター(上)の穴に掛けて
- ② 「カチッ」と音がするまで押し込む。



●閉まりにくいときは、フィルターカバーのカップハンドルを左右に少し回しながら押し込んでください。

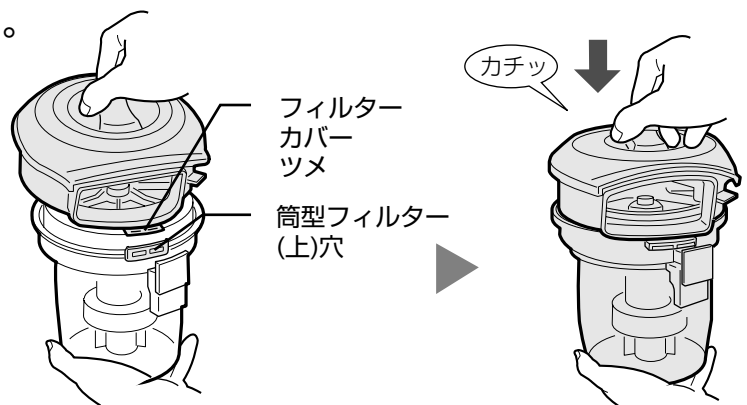

5 ダストカップセットを本体に取り付ける。

11 ページ

お手入れする

お手入れのさいは必ず電源を切り、差込プラグをコンセントから抜いてください。

吸込口(回転ブラシ)

糸くず・輪ゴム・毛髪・ペットの毛などがからみついたとき

ごみを取り除く

- 1 部のごみをベンリブラシで吸い取る。

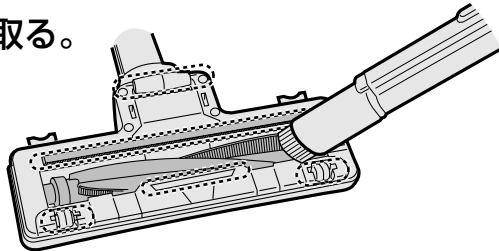

- 糸くずや毛髪などがからみついたときは、溝に沿って切り取る。

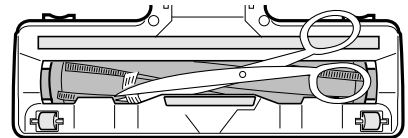

吸込口・回転ブラシを水洗いするとき

- 1 カバー・回転ブラシをはずす。

- ① 開閉ツマミ(左右2カ所)を、「ひらく」の方向にスライドさせカバーをはずす。

開閉ツマミ

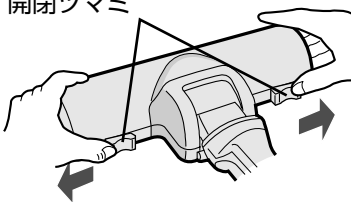

カバー

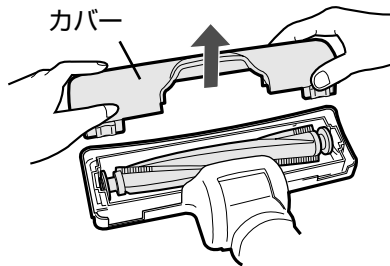

- ② 回転ブラシをはずす。

回転ブラシ

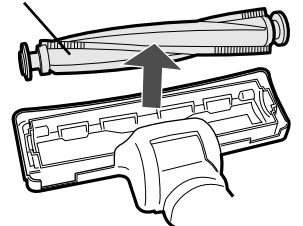

- 2 各部を水洗いし、十分に乾燥させる。



お願い

- 薬剤・漂白剤や温水などを使用しないでください。
- ドライヤーなどの熱風で乾燥させないでください。

- 3 回転ブラシを取り付けてカバーを閉める。

- ① 回転ブラシの凸部を、吸込口の凹部に合わせる。(左右2カ所)

- ② カバー前面のツメ部(左右)を引っ掛けてからカバーを閉め、開閉ツマミを「しめる」の方向にスライドさせる。

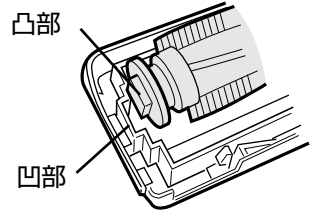

凸部

凹部

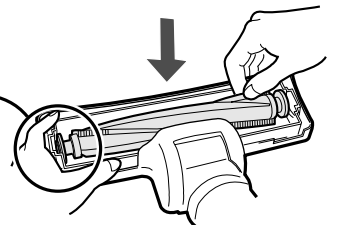

本体

汚れが目立ってきたときに

- 本体の汚れが目立ってきたときは、水または中性洗剤を含ませた布で拭き取ってください。ほこりが取れ、静電気も抑えられます。

シンナー・ベンジン類は使わないでください。(変質や変色の原因)



仕様

電源	100V 50-60Hz
消費電力	1000~約240W
吸込仕事率	450~約80W
運転音	61~約55dB
集じん容積	0.3 L
質量	5.2kg (吸込口・ズームパイプ・ホース・本体含む)
本体寸法(mm)	幅257×奥行347×高さ243
コードの長さ	5m

※吸込仕事率とは、JIS規格に定められている吸込力の目安で、最大(～最小値)を表示しています。
使用時の吸塵力は吸込仕事率以外に吸込具の種類や床材の違いなどによって異なります。
お掃除のさいは、ふさわしいポジションをお選びください。

- 本機はヘルツ(Hz)フリーです。転居により電源周波数が変わっても、部品の取り換えや調整の必要はありません。
- 本機は日本国内向け仕様です。海外ではご使用できない場合があります。

別売品

HEPA(ヘパ)クリーンフィルター

流通コード 217 337 0400



筒型フィルター(上)

流通コード 217 344 0014



ダストカップ

流通コード 217 137 0234



回転ブラシ

流通コード 217 310 0217

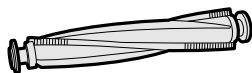

すき間ノズル

流通コード 217 935 0590

8 ページ

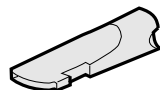

ふとんブラシ

流通コード 217 935 0674

8 ページ



お買いあげの販売店または、お近くのシャープ製品取扱店でお買い求めください。
(価格については、販売店にお問い合わせください)

保証とアフターサービス

修理を依頼されるときは **持込修理**

- 1 「故障かな?」[\[19 ページ\]](#) を調べてください。
- 2 それでも異常があるときは使用をやめて、必ず差込プラグを抜いてください。
- 3 お買いあげの販売店にご連絡ください。

保証書(別添)

- 保証期間…お買いあげの日から1年間です。
保証期間中でも有料になることがありますので、保証書をよくお読みください。

保証期間中

- 修理に際しましては保証書をご提示ください。
保証書の規定に従って販売店が修理させていただきます。

保証期間が過ぎているときは

- 修理すれば使用できる場合には、ご希望により有料で修理させていただきます。

補修用性能部品の保有期間

- 当社は掃除機の補修用性能部品を製品の製造打切後、6年保有しています。
- 補修用性能部品とは、その製品の機能を維持するために必要な部品です。

修理料金のしくみ

- 修理料金は、技術料・部品代などで構成されています。

技術料	故障した製品を正常に修復するための料金です。
部品代	修理に使用した部品代金です。

愛情点検



長年ご使用の掃除機の点検を!
このような症状はありませんか?

- スイッチを入れても、ときどき運転しないことがある。
- コードを折り曲げると、通電したりしなかったりする。
- 運転中に異常な音がする。
- 本体が変形したり異常に熱い。
- こげくさいにおいがする。
- その他の異常や故障がある。

ご使用中止

故障や事故の防止のため、使用を中止し差込プラグをコンセントから抜き、必ず販売店に点検をご依頼ください。

なお、点検・修理に要する費用は、販売店にご相談ください。

お客様ご相談窓口のご案内

修理・お取り扱い・お手入れについての「ご相談」ならびに「ご依頼」および、万一、製品による事故が発生した場合は、お買いあげの販売店、または下記窓口にお問い合わせください。

電話番号をお確かめのうえ、お間違いのないようにおかけください。

FAX送信される場合は、製品の形名やお問い合わせ内容のご記入をお願いいたします。

よくあるご質問などはパソコンから検索できます。▶▶▶▶



シャープ お問い合わせ

検索

<http://www.sharp.co.jp/support/>



使いかたや修理のご相談

【お客様相談センター】



0120 - 078 - 178

携帯電話・PHSからもご利用いただけます。

受付時間 ●月曜～土曜: 9:00～18:00
(年末年始を除く) ●日曜・祝日: 9:00～17:00

■IP電話などでフリーダイヤルサービスをご利用いただけない場合は…

電話	ファックス
06 - 6792 - 1582	06 - 6792 - 5993
〒581-8585 大阪府八尾市北亀井町3-1-72	



「修理品引き取りサービス」のご案内

「修理品引き取りサービス」とは、電話で修理依頼いただきますと、当社指定の運送業者がお客様のご都合の良い日時にご自宅まで訪問してお預かりし、弊社で修理完了後、ご自宅までお届けに伺うサービスです。

ご利用料金

※サービスエリア：日本国内地域。ただし、沖縄県全域(離島を含む)および鹿児島県奄美市・大島郡を除く。

■運送費

保証期間内	無料
保証期間外	1,000円+梱包資材費+代引き手数料

※梱包料を含む往復料金(税別)

■修理料金

保証期間内	無料(保証書記載の「保証規定」に準じます)
保証期間外	有料(修理内容により異なります)

※保証期間内でも有料になる場合があります。詳しくは保証書をご確認ください。

お申し込み

【お客様相談センター】(0120 - 078 - 178) にお電話でお申し込みください。

お引き取り

1

当社指定の運送業者がお引き取りに伺います。

■お引き取りの時間は、下記時間帯よりお選びいただくことができます。

午前中	12:00～14:00	14:00～16:00	16:00～18:00	18:00～21:00
-----	-------------	-------------	-------------	-------------

■お引き取り日は、ご依頼日の翌日以降となります。

■18:00～21:00の時間帯は、土、日、祝日を除きます。

■交通事情などの理由によりご指定の時間にお伺いできない場合がございます。

※離島の場合は、船便等のスケジュールにより、ご訪問できる日時が変動します。

※修理品は当社指定の運送業者が梱包箱を持参してお伺いし、梱包させていただきます。

修理・お届け

2

修理完了後、シャープエンジニアリング(株)よりご連絡いたします。

■ご連絡時にサービス料金(修理料金+利用料)と発送日をご連絡いたします。

■当社指定の運送業者が修理完了品を、お届けに伺います。

■サービス料金(修理料+利用料)を指定運送業者に、現金でお支払いください。

※離島の場合は、船便等のスケジュールにより、ご訪問できる日時が変動します。

故障かな？

修理のご依頼やお問い合わせの前に、
下記内容をお調べください。
 それでもまだ具合の悪いときは
お買いあげの販売店にご相談ください。



	こんなとき	お調べください	参照ページ
運転しない・止まる	アラームが鳴り途中で止まる お知らせアラーム 12 ページ 	<ul style="list-style-type: none"> 筒型フィルター(上)や、HEPA(へパ)クリーンフィルターが目詰まりしていませんか。 ダストカップにごみが溜まっていませんか。 ティッシュなどの大きいごみが、筒型フィルター(上)に巻き付いていませんか。 ホース・ズームパイプ・吸込口などに、ごみが詰まっていませんか。 	12～15 10 12～15 —
	本体が熱い 本体は運転時、40℃程度の温度になりますが、異常ではありません。	<ul style="list-style-type: none"> 筒型フィルター(上)やHEPA(へパ)クリーンフィルターが目詰まりしていませんか。 	12～15
熱い	差しプラグ・電源コードが熱い 差しプラグおよびコードは運転時40℃程度の温度になりますが、異常ではありません。	<ul style="list-style-type: none"> 差し込みがゆるくぐらついていませんか。 延長コードを使用していませんか。(コンセントに直接差し込んでください) 	— —
	排気がおお ●ダストカップにごみが溜まっていませんか。(ごみの種類によってはにおう場合があります) ●筒型フィルターや、HEPA(へパ)クリーンフィルターを、水洗いした後、十分に乾かしていますか。	<ul style="list-style-type: none"> 筒型フィルター(上)や、HEPA(へパ)クリーンフィルターが、目詰まりしていませんか。 ダストカップにごみが溜っていませんか。 ホース・ズームパイプ・吸込口などに、ごみが詰まっていませんか。 	10 12～15
におう	吸込力が弱い 運転音に変化した・大きくなった	<ul style="list-style-type: none"> 筒型フィルター(上)や、HEPA(へパ)クリーンフィルターが、目詰まりしていませんか。 ダストカップにごみが溜っていませんか。 ホース・ズームパイプ・吸込口などに、ごみが詰まっていませんか。 	12～15 10 —
	本体に取り付けられない ●本体の収納部の底にごみがありませんか。 ●カバー部をダストカップに正しく取り付けていますか。 ●クリーニングブラシを正しく収納していますか。	<ul style="list-style-type: none"> ダストカップの底にごみが溜まっていませんか。 筒型フィルター(上)にごみが巻き付いていませんか。 カバー部の各部品を、正しく組み立てていますか。 	11 11 15
ダストカップセット	ダストカップセットを組み立てられない	<ul style="list-style-type: none"> ダストカップの底にごみが溜まっていませんか。 筒型フィルター(上)にごみが巻き付いていませんか。 カバー部の各部品を、正しく組み立てていますか。 	10～11 12～15 15
吸込口・回転ブラシ	ブラシが回転しない 	<ul style="list-style-type: none"> 毛髪や糸くずなどが、からんでいませんか。 筒型フィルター(上)や、HEPA(へパ)クリーンフィルターが目詰まりしていませんか。 ダストカップにごみが溜っていませんか。 ホース・ズームパイプ・吸込口などに、ごみが詰まっていませんか。 吸込口を床面から離すと、回転ブラシは回転しません。 毛足の長いじゅうたんなどは、回転ブラシが回らない場合があります。 	16 12～15 10 — —
	吸込口の動きが悪い ●吸込口の車輪 4 ページ に毛髪などが、巻き付いていませんか。	<ul style="list-style-type: none"> 吸込口の車輪 4 ページ に毛髪などが、巻き付いていませんか。 	—

お客様ご相談窓口のご案内／故障かな？

困ったとき

エコロジークラスでいきましょう。シャープ。



掃除機 EC-CT10

この製品は、こんなところがエコロジークラス。

省エネ

シャープのサイクロンは、独自の高速旋回方式でゴミと空気を遠心分離。空気をきれいにして、フィルターの目詰まりを抑えるのでゴミが溜まってもパワーが持続※し、電力の無駄を抑えます。紙パック方式は、ゴミが詰まり空気の流れが妨げられるため、吸込力が低下しやすくなります。

※掃除機の吸引力性能を測定した当社試験において、試験ごみ吸引前の初期データと、ダストカップ満量ラインまで試験ごみを吸引した時点でのデータとの比較。

掃除機の省エネのための上手な使いかた

◎掃除機をかける前にまずお部屋の片付けを！
掃除機をかけながら、部屋の片付けをおこなうと、スイッチの「入」「切」をくりかえすことになり、消費電力が多くなります。お掃除の前に部屋を片付け、一気に掃除機をかけると短時間で効率よくお掃除ができます。

◎場所に合わせたお掃除モードで！
「強」のみでお掃除しても効果が変わらないうえ、消費電力の無駄が生じることがあります。じゅうたんは「強」、床やたたみは「中」、カーテンなどは「やさしさモード」など、上手に使い分けましょう。

よくあるご質問などはパソコンから検索できます。▶▶▶

パソコン



シャープ お問い合わせ

検索

<http://www.sharp.co.jp/support/>

使いかたや修理のご相談

【お客様相談センター】



0120-078-178

携帯電話・PHSからもご利用いただけます。

受付時間 ●月曜～土曜：9:00～18:00
(年末年始を除く) ●日曜・祝日：9:00～17:00

■IP電話などでフリーダイヤルサービスをご利用いただけない場合は…

電話	ファックス
06-6792-1582	06-6792-5993
〒581-8585 大阪府八尾市北亀井町3-1-72	



「修理品引き取りサービス」のご案内

「修理品引き取りサービス」とは、電話で修理依頼いただきますと、当社指定の運送業者がお客様のご都合の良い日時にご自宅まで訪問してお預かりし、弊社で修理完了後、ご自宅までお届けに伺うサービスです。

電話でのお申し込みにあたっては、18ページの「ご利用料金」「お引き取り時間」「修理・お届け」を併せてご確認のうえ、ご依頼ください。

お申し込み

【お客様相談センター】

(0120-078-178) にお電話でお申し込みください。

シャープ株式会社

本

社 〒545-8522 大阪市阿倍野区長池町22番22号

健康・環境システム事業本部 〒581-8585 大阪府八尾市北亀井町3丁目1番72号