

SHARP®

掃除機 **家庭用**

取扱説明書

形名

イー シー エム エス ティー

EC-MS21T

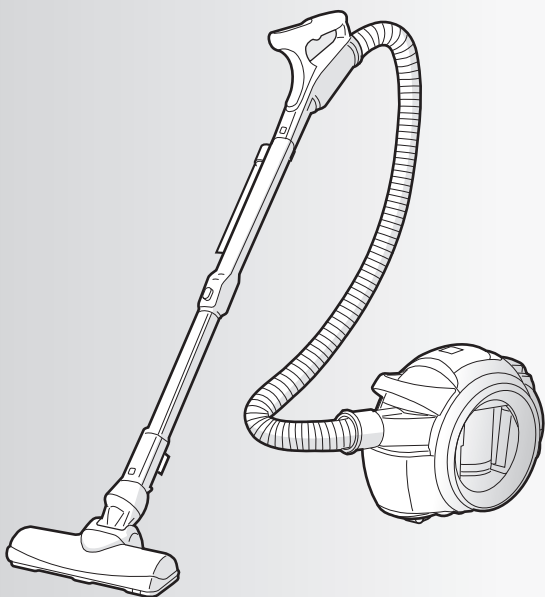

お買いあげいただき、まことにありがとうございました。
この取扱説明書をよくお読みのうえ、正しくお使いください。
ご使用前に、「安全上のご注意」を必ずお読みください。
この取扱説明書(保証書付)は、いつでも見ることができる
所に必ず保管してください。

もくじ ページ

はじめに	安全上のご注意	2
	お願い	3
	各部のなまえ	4
	•各部のなまえと組み立てかた	4
•付属品	4	

使いかた	掃除する	6
	•お掃除の流れ	6
	•お掃除のコツ	7
	•ズームパイプの長さを調整する	7
	•付属吸込口を使うとき	8
すき間ノズル		
•ブザー音のお知らせ	8	
収納する	9	
ゴミを捨てる(ゴミ捨ての目安)	10	

お手入れ	お手入れする(お手入れの目安)	12
	•ダストカップセット	12
	•吸込口(回転ブラシ)	14
	•本体・付属吸込口	14

必要なとき	こんなときは?	16
	別売品	18
	仕様	18
	保証とアフターサービス	19
	•お客様ご相談窓口のご案内	19

裏表紙

製品登録の
お願い



COCORO MEMBERS

オンラインでの各種サポートサービスをご利用いただくために、
シャープの会員サービス(COCORO MEMBERS)でご愛用
製品の登録をお願いいたします。(登録無料)

<https://iclub.sharp.co.jp/m/>

スマートフォンは
こちらから





安全上のご注意

必ずお守りください

人への危害、財産への損害を防ぐため、
お守りいただくことを説明しています。

■ 誤った使いかたで生じる内容を次のように区分して、
説明しています。

 **警告** 「死亡または重傷を負うおそれがある」内容。

 **注意** 「軽傷を負う、または財産に損害を受けるおそれがある」内容。



警告

感電・火災・漏電・大けがを防ぐために

電源プラグ・電源コードは



- 電源プラグ・電源コードを破損させない
・無理に曲げない、引っ張らない・ねじらない・束ねない・はさみ込まない・加工しない
・吸込口の回転ブラシに巻き込ませない。
・傷付けない・重いものを載せない。
(コードが傷み、火災・感電の原因)

- ゆるんだコンセントは使わない
- ぬれた手で抜き差ししない
- 電源プラグ・電源コードが傷んだ場合は使わない
販売店に修理をご依頼ください。
(感電・ショート・発火・けがの原因)



- 定格15A・交流100Vのコンセントを単独で使う
(他の器具と併用すると、発熱して発火の原因)

- 電源プラグのほこりは定期的にとる
プラグを抜き、乾いた布で拭く。
(プラグにほこりなどがたまると、湿気などで絶縁不良となり、火災の原因)

- 電源プラグは根元まで確実に差し込む
(不完全な差し込みは、火災・感電・ショートの原因)

- お手入れ・点検時には、必ず電源プラグを抜く
(感電やけがの原因)

使用場所・ご使用時は



- 引火性のあるもののそばで使用しない、吸わせない
・灯油・ガソリン・線香
・ベンジン・シンナー
・タバコの吸殻
・トナーなどの可燃物
など
(爆発や火災の原因)

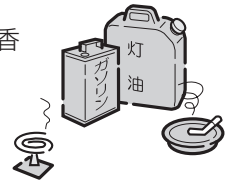

- 風呂場など濡れた場所・濡れるおそれのある場所・高温多湿の場所での使用や、水・湿ったゴミの吸い込みは絶対にしない
- 本体に水や洗剤をかけたり、水洗いしない(水洗いできる部品は除く)
(感電やショート・発火の原因)

- 絶対に分解したり修理改造しない
(火災・感電・けがの原因)

修理はお買いあげの販売店、またはお客様ご相談窓口 (19ページ) にご相談ください。

- 回転ブラシには触れない
(手などにけがをする原因)
特にお子様にはご注意ください。

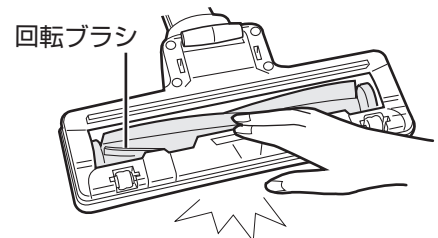

異常・故障時にはただちに使用を中止する



- スイッチを入れても、ときどき運転しないことがある。
- 電源プラグや電源コードを動かすと、通電したりしなかったりする。
- 運転中、ときどき止まる。
- 運転中に異常な音がする。
- 本体が変形したり異常に熱い。
- ホースが破れている。
- こげくさいにおいがする。

切

を押して運転を止め、電源プラグをコンセントから抜き、「こんなときは？」(16, 17ページ) をご確認くださいから、販売店に点検をご依頼ください

お願い

■ お守りいただく内容の種類を次の図記号で説明しています。



してはいけないこと。



しなければならないこと。



注意

感電・火災・本体の故障・
けがを防ぐために

ご使用時は



- 排気口をふさがない
- 吸込口をふさいで長時間運転しない
(過熱による、本体の変形・発火・火災の原因)

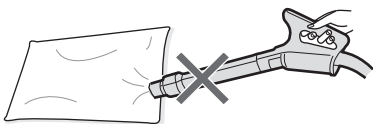

- 火気に近づけない
(本体の変形によるショート・発火の原因)
- ホース差込口・ホース・
ズームパイプの接点・排気口に、
金属類・ピンなどを入れない
(感電や故障の原因)

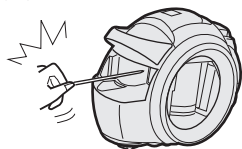

- ホースを持って本体を持ち上げない
(ホースが抜けて、けがや故障の原因)

電源プラグ・電源コードは



プラグを抜く

- 電源コードを
巻き取るときは、
電源プラグを持つ
(プラグが当たって
けがをする原因)

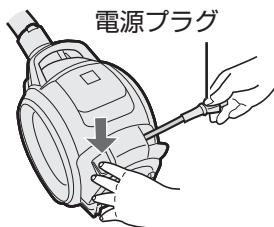

- 電源プラグを抜くときは、
必ず電源プラグを手で持って抜く
(感電やショート・発火の原因)
- 使用時以外は、電源プラグを
コンセントから抜く
(けがやけど、絶縁劣化による感電・漏電・
火災の原因)

こんなことにもご注意を

吸込口裏面の車輪・エチケットブラシ・から拭き
ブラシが摩耗していると、床面を傷めることが
あります。

摩耗した場合は、新しいものに取り換えが必要です。
使用を中止し、お買いあげの販売店にご相談ください。
(お近くに販売店がない場合は (19ページ))

- 預かり修理になります。

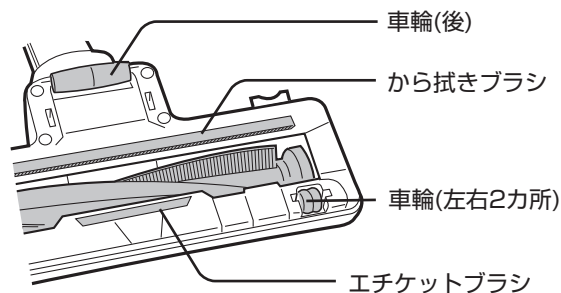

- 次のようなものは吸わせない
(内部の傷付きやゴミの詰まり・故障の原因)
 - 液体や湿ったゴミ
 - ひも類
 - 鋭利なもの (ガラス・カミソリなど)
 - 大量の砂
 - 大きなゴミ・大量のゴミを一度に吸わせる

- 細かい粉類(石こう・セメント・チョークなど)を
吸わせた場合は、各フィルターをお手入れして
ください (12, 13ページ)

- ダストカップセット (5ページ) を、はずした状態で
運転しない

- 土間など土足で歩く場所や、でこぼこしたコンク
リート床などを掃除しない
(吸込口裏面や床面などを傷付ける原因)

- 床面や敷居の段差、家具や壁などに吸込口を強く
当てない
(床面などを傷付ける原因)

- 回転ブラシに注油しない
(プラスチックが割れる原因)

- 運転中、テレビの画面にノイズが発生することが
ありますが、テレビ本体に影響はありません

- この掃除機は家庭用です
業務用としての使用はできません
また、お掃除以外に使用しないでください。

各部のなまえ

各部のなまえと組み立てかた

●各部品は、**着脱ボタン** を押しながらはずす

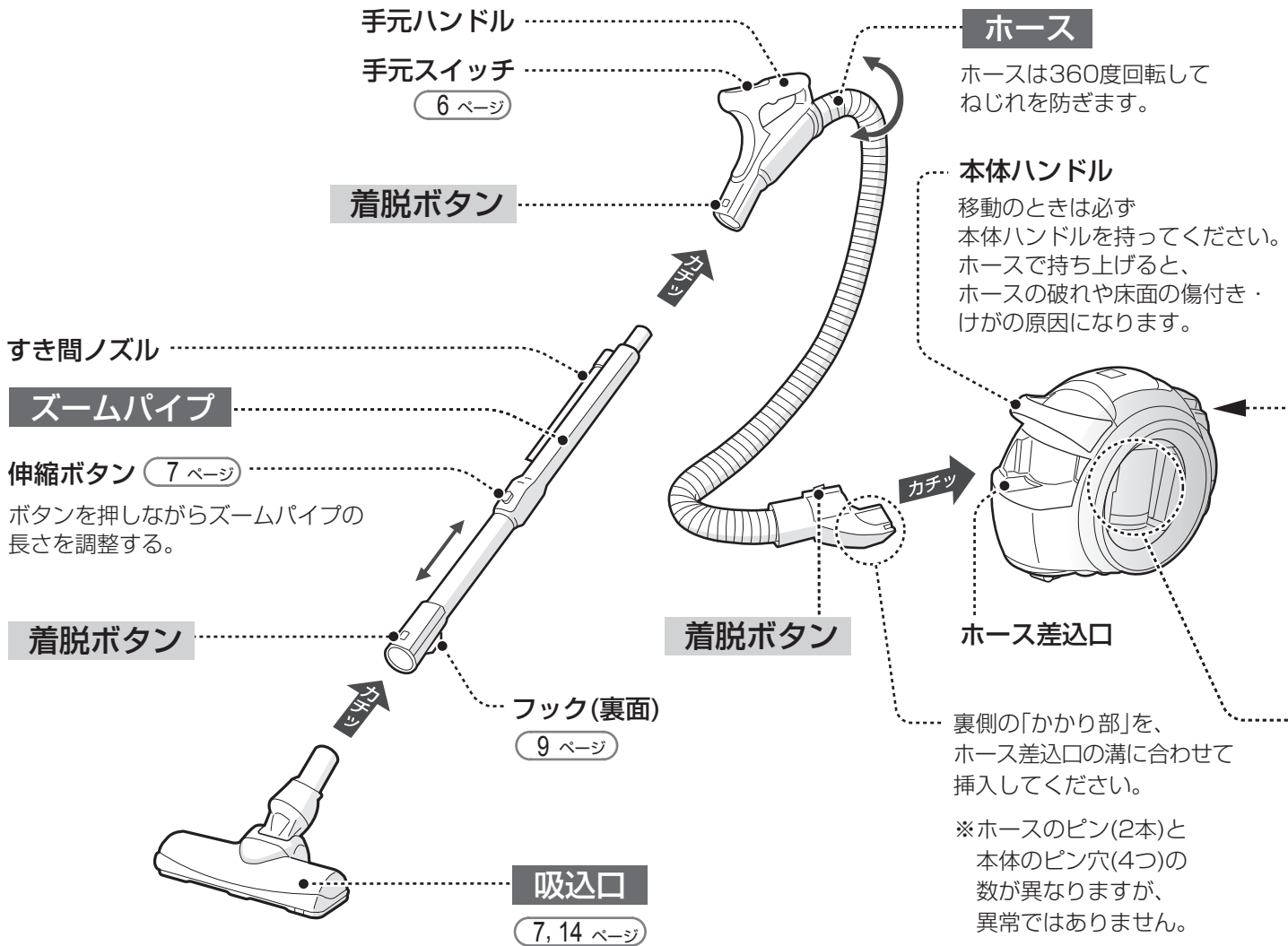

付属品

上記の **吸込口** **ホース** **ズームパイプ** も付属品です

● **クリーニングブラシ(白) (1個)** (10~13ページ)
(ダストカップに付いています)

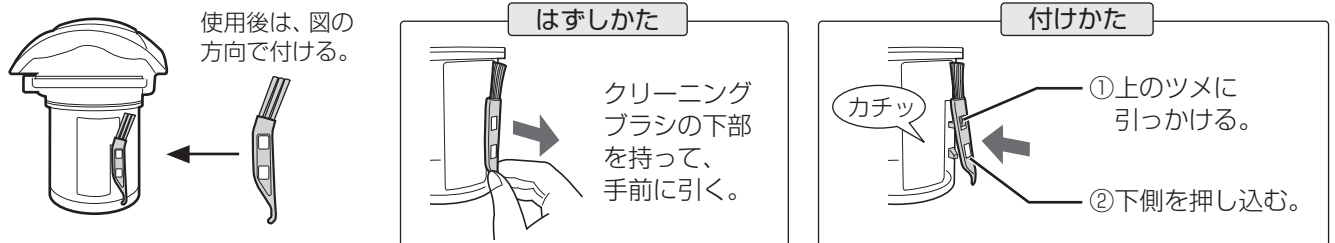

カップ取出しレバー

引き上げるとダストカップセットが取り出せます。(10ページ)

コード巻取りボタン

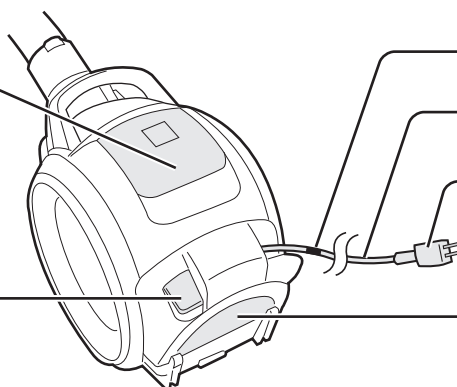

赤マーク

電源コード

電源プラグ

排気口

内蔵のフィルターはお手入れ不要です。
(取りはずせません)

電源コードは

- 赤マーク以上、引き出さないでください。(断線・ショートの原因になります)
- 巻き取るときは、コード巻取りボタンを最後まで押し込んでください。
- 巻き取れないときは、1~2m引き出して、再度、巻き取ってください。

ダストカップセット

ゴミ捨てボタン(黄)

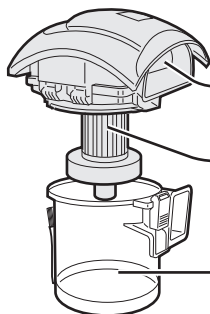
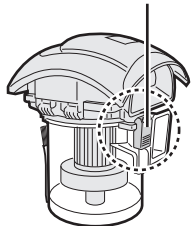

カバー部

高性能プリーツ
フィルター内蔵

筒型フィルター

ダストカップ
ゴミがたまります。

- ゴミ捨てボタン(黄)を押すと、ダストカップとカバー部に分かれます。
- ブザー音が鳴ったら、(8ページ)各フィルターをお手入れしてください。(10~13ページ)

付属吸込口

(8ページ)

- すき間ノズル(1個)

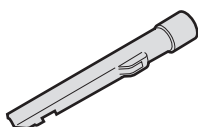

印刷物付属品

- 取扱説明書(保証書付) (1部)

※当商品は日本国内向けであり、日本語以外の説明書はありません。

This model is designed exclusively for Japan, with manuals in Japanese only.

掃除する 1

お掃除の流れ

手元スイッチ



始める

ふだんのお掃除に **強モード**



▶ 強い吸込力でお掃除します。

- マット・ラグ類が吸い付く場合は「弱モード」をご使用ください。

運転音を抑えたいとき **弱モード**



▶ 吸込力は「強モード」より弱くなります。

- 付属吸込口を使ってお掃除するときは **8 ページ**「弱モード」をご使用ください。

終わる



▶ お掃除終了

衛生面から、お掃除のたびにゴミを捨てることをおすすめします。 **10, 11 ページ**

ご注意

- 運転中に回転ブラシに触れないでください。
【手などにけがをする原因】

吸込口のお手入れは、必ず **切** を押して運転を止めて、電源プラグを抜いてからおこなってください。

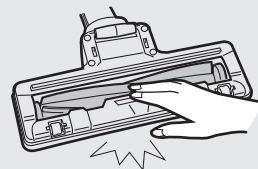

お知らせ

- 吸込口を床から離すと、回転ブラシは回転しません。
- 回転ブラシの回転力は、お掃除モード(強モード・弱モード)や床面により異なります。特に毛足の長いじゅうたんなどでは、回転ブラシが止まることがあります。

お掃除のコツ

★吸込口を軽くゆっくりとすべらせるように動かす。

すばやく前後させるよりゴミがよく吸えます。
また、掃除機や床面の傷付きを防止します。

★マットやラグ類のお掃除中に吸込口が吸い付いて、吸込口を動かしにくいときは、ひじをのぼして手元ハンドルの位置を下げ、寝かせぎみにして動かす。

特に吸込口の操作が重くて動かしにくいと感じたときは、「弱モード」でお掃除してください。

★たたみは目に沿って動かす。

★ベッドの下などは、ズームパイプを寝かせて左または右にひねると水平になり、狭いすき間をお掃除できます。

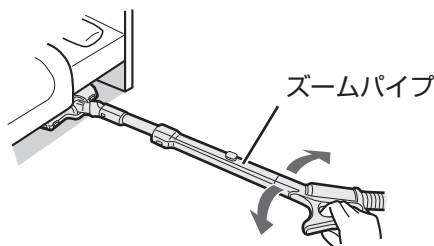

お願い

●お掃除するときは、吸込口や付属吸込口を必ず取り付けてください。

【傷付きや故障の原因】

- 吸込口を床に強く押し付けてお掃除しないでください。
車輪など (14 ページ) が早く摩耗して床面を傷付けるおそれがあります。
- 吸込口(車輪)を横やななめに動かすと、床面にこすり傷や跡が付くおそれがあります。
- 杉・ひのき・パイン・クッションフロアなどやわらかく傷付きやすい床や、床用ワックス・コーティング剤をお使いの床では、吸込口の移動でこすり傷が付くことがあります。
特に、吸込口を床面に強く押し付けて移動したり、同じ位置で運転を続けないようにしてください。
- 吸込口の移動で、新築などのワックスがけされた床の光沢に差ができた場合は、絞った布で拭き取り、再度ワックス拭きをして乾燥させてください。
- ペットの毛などが車輪に巻き付いて車輪の回転が悪くなる場合があります。
こまめにお手入れしてください。(14 ページ)



ズームパイプの長さを調整する

伸縮ボタンを押しながら、ズームパイプを伸ばす(縮める)。

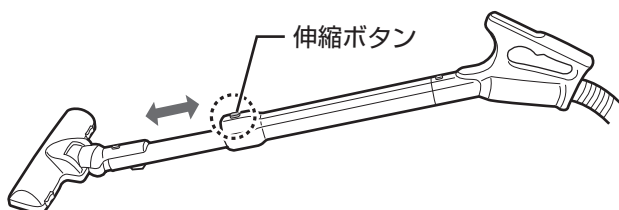

ご注意

- 運転中に伸縮ボタンを押さない。
【ズームパイプが急に縮んで指をはさむ原因】
- ズームパイプを縮めるときは、指をはさまないように、気を付けてください。

掃除する ②

付属吸込口を使うとき

すき間ノズル

- 手元ハンドルやズームパイプに付けて使用できます。
- 家具のすき間・窓のサッシ・エアコンなどのお掃除に。

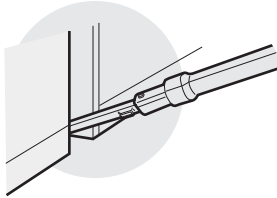

- ピアノなど傷付きやすいものはお掃除しないでください。
- 「弱モード」でご使用ください。

使う

しっかり差し込んでから使う。

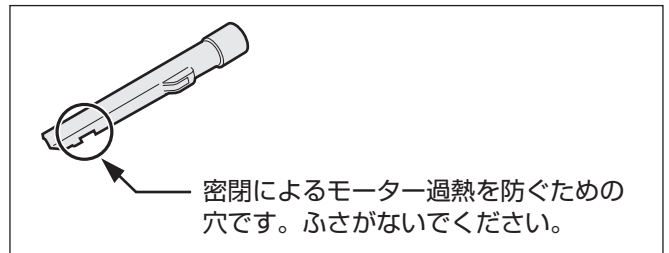
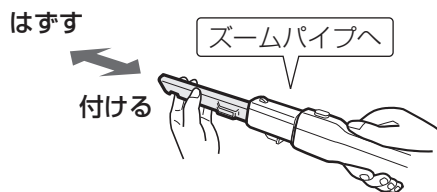

ズームパイプのフックに差し込んで収納します。

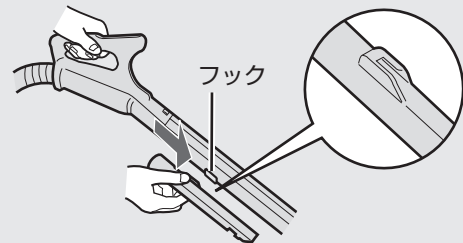

ブザー音のお知らせ

フィルターお手入れの時期をブザー音でお知らせ

ブザー音※	お知らせ内容／対処のしかた
ピーピーピー...	<p>ダストカップセットのフィルターが汚れています。</p> <p>➡ フィルターのつまみを回してからダストカップのゴミを捨て、クリーニングブラシで、フィルターのゴミやほこりを取り除いてください。(10, 11ページ)</p> <p>ゴミやほこりを取り除いてください</p>
ピピピ...	<p>ダストカップセットのフィルターにほこりが詰まっています。</p> <p>➡ フィルターをはずして水洗いしてください。(12, 13ページ)</p> <p>本体が熱くなっています。</p> <p>➡ 涼しい所にしばらく放置してください。</p> <p>冷却せずに運転すると、本体の過熱保護回路が働き、しばらくの間、使用できなくなります。</p> <p>フィルターを水洗いしてください</p>

※ 吸込口がふさがれた場合(マット掃除時や付属吸込口使用時など)は、フィルターが汚れていなくてもブザー音が鳴ることがありますが、**切**を押してから再度運転すると消えます。

収納する

スタンド収納とコンパクト収納

1

電源プラグをコンセントから抜き

ズームパイプを縮めて、フックを本体底のホルダーに差し込む

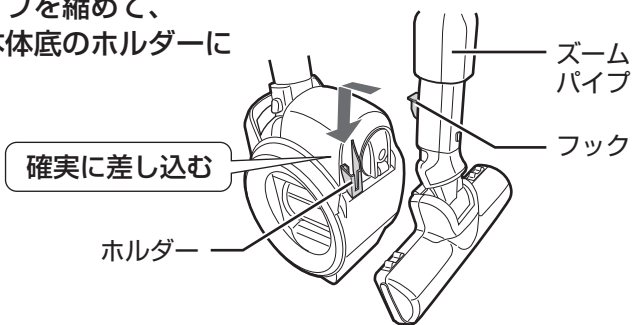

- ズームパイプを縮めるときは、指をはさまないように、気を付けてください。
- フックをホルダーに差し込んだ後は、ズームパイプを左右に揺らし、倒れないことを確認してください。

スタンド収納

ホースをズームパイプに巻き付ける

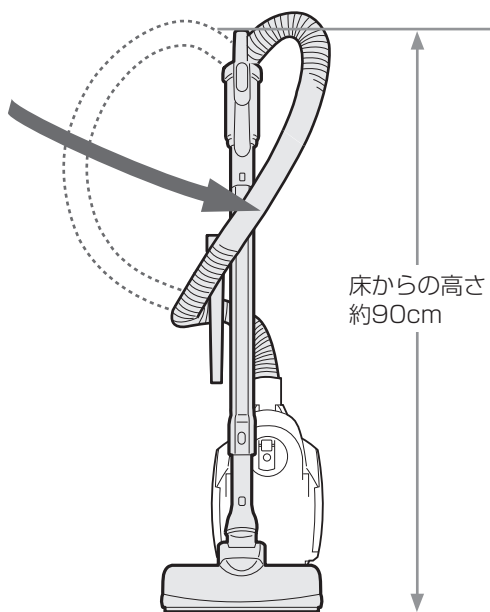

コンパクト収納

手元ハンドルの着脱ボタンを押して、手元ハンドルをズームパイプからはずして巻き付ける

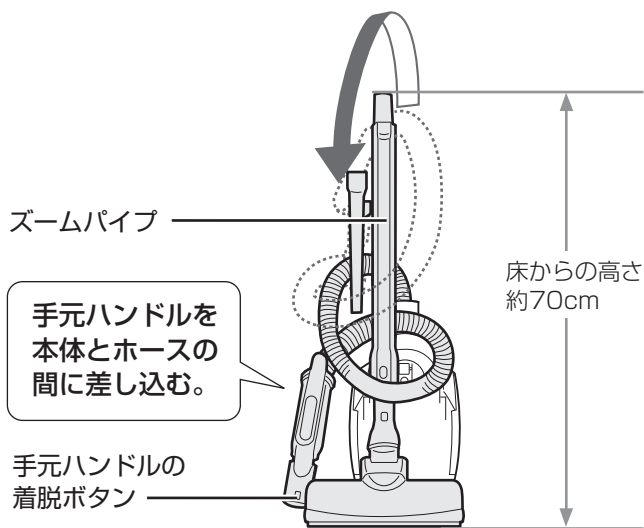

ご注意

- 収納状態のままで持ち運ばないでください。ホースやズームパイプがはずれて、床面を傷付けたり、けがをするおそれがあります。
- 本体を立てた状態で、カップ取出しレバーを引き上げないでください。(10ページ)【ダストカップセットが飛び出し危険】

ゴミを捨てる

1 ダストカップをはずしてゴミを捨てる

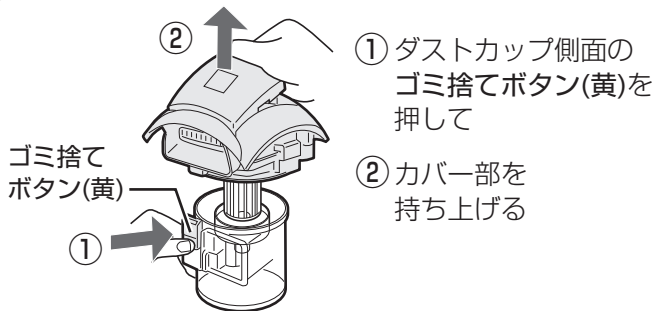

① ダストカップ側面のゴミ捨てボタン(黄)を押して

② カバー部を持ち上げる



●ダストカップの底にゴミが残っていないことを確認してください。

2 筒型フィルターのゴミを取り除く

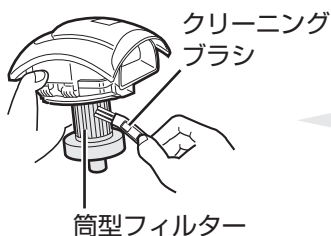

ゴミが巻き付いて取れない場合は

●ダストカップセットをお手入れする。

(12, 13 ページ)

長く使い続けると

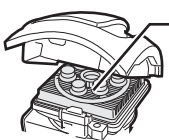

内蔵の高性能ブリーツフィルターにほこりがたまります。お手入れをしてください。

(12, 13 ページ)

3 ダストカップを取り付ける

- ① 黄色の面とゴミ捨てボタン(黄)を合わせて
- ② しっかり押し込む

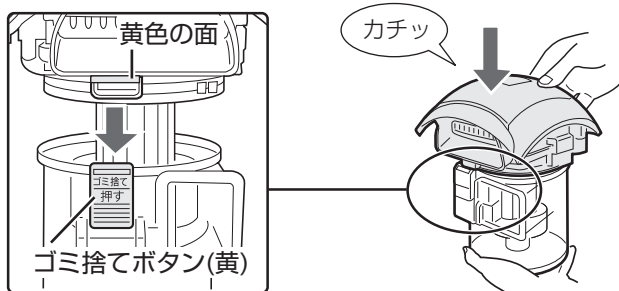

取り付ける

ダストカップセットを本体に取り付ける

- クリーニングブラシをダストカップに取り付けてください。(4 ページ)

確実に押し込む



取り付けできない場合は

- ダストカップセット収納部の底のゴミや異物を取り除く。

ご注意

- ダストカップセットを本体に取り付けるときは、ダストカップセット収納部に指を入れないでください。【けがの原因】

お知らせ

- ダストカップセットを本体に確実に取り付けないと、吸込力が低下したり、異音が出たり、モーターにゴミが入るなど、故障の原因になります。
- ダストカップセットは、組み立ててからでないと、本体に確実に取り付けできません。
- ゴミ捨てやお手入れ時に筒型フィルター(下)を紛失しないよう、ご注意ください。

筒型フィルター(下)

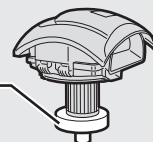

お手入れする

1

ダストカップセット

お手入れの目安

次のようなときは、フィルターのゴミやほこりを取り除いてください。

■「ピーピーピー…」と鳴ったとき

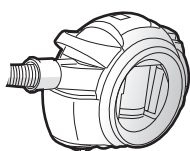

- 運転が途中で止まる時
- 吸込力が弱くなる時
- 運転音が変わったり、大きくなる時

次のようなときは、フィルターを水洗いしてください。

★「ピピピ…」と鳴ったとき

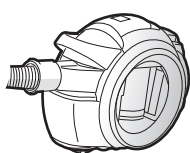

- ★ 本体が熱くなる時
- ★ 細かい粉類を吸わせたと時
- ★ ひんぱんに「ピーピーピー…」と鳴るとき

- フィルターを充分にお手入れしても、「ピピピ…」と鳴る場合は、別売の高性能ブリーツフィルターをお買い求めいただき、取り換えてください。

18 ページ

- 吸込口がふさがれた場合(マット掃除時や付属吸込口使用時など)は、フィルターが汚れていなくてもブザー音が鳴ることがありますが、**切**を押してから再度運転すると消えます。

お願い

- お手入れせずに運転を続けると自動停止します。必ずお手入れしてください。
- 新聞紙などを敷いて、お手入れしてください。
- シンナー・ベンジン類や、お湯(約40℃以上)は使わないでください。
- 各フィルターは、必ず取り付けて運転してください。ほこりがモーターに入って故障の原因になります。

はずす

1 カップカバーを開けてはずす

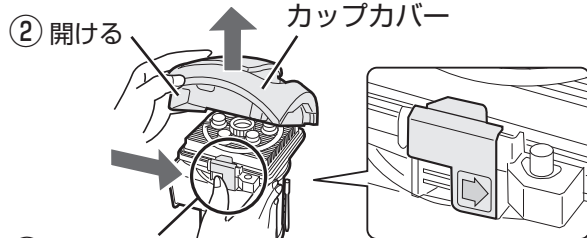

- ① 赤いレバーを矢印方向に動かして

- 矢印の方向へたおすとはずれます。

2 高性能ブリーツフィルターをはずす

- ① フィルターのつまみを持って、約10周回す

- 高性能ブリーツフィルターのほこりをダストカップ内に落とします。

- ② はずす

高性能ブリーツ
フィルター(青)

3 筒型フィルターをはずす

- ① ゴミ捨てボタン(黄)を押して

- ③ 筒型フィルター(下)をはずす

筒型フィルター(上)

筒型フィルター(下)

回して
はずす

水洗いできるもの

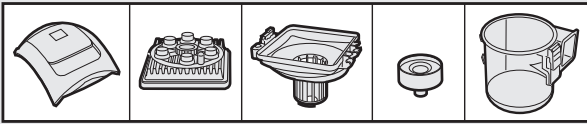

ゴミやほこりを取り除く

高性能ブリーツフィルター

ゴミやほこりを取り除く。

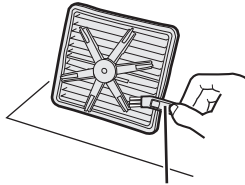

クリーニングブラシ(白)

- 強くこすらない、指で押さない。先のとがったもの(つまようじなど)は使わない。【破損の原因】

筒型フィルター(上・下)

ゴミやほこりを取り除く。

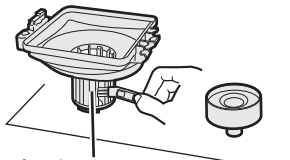

メッシュ
やさしくこする。

カップカバー

水または薄めた中性洗剤を含ませた布で拭く。



汚れがひどいときは水洗いする

高性能ブリーツフィルター(青)

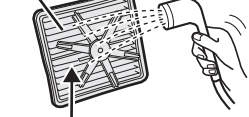

裏側を念入りに洗ってください。

- においや汚れが気になる場合は、衣類用漂白剤10mLに対し、水1Lで薄めた液に約3時間つけた後、水洗いする。

水または薄めた中性洗剤で洗う。

カップカバー 筒型フィルター ダストカップ

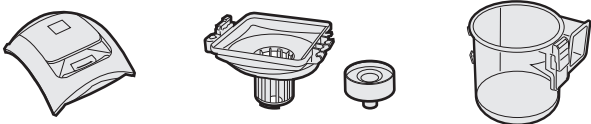

水洗いした後は充分に乾かしてください

- 充分に乾かしてから組み立てる。【お手入れ後もフィルター詰まりが改善しない原因】
- 水気をしっかり切り、タオルなどで水分をやさしく拭き取って、風通しのよい所で陰干しして、充分に乾かす。【においの発生や故障の原因】

乾燥時間目安：12時間
(環境や季節によって異なります)

- ドライヤーなどの熱風を当てない。【変形や故障の原因】



警告



お手入れ時は必ず
電源プラグを抜く

プラグを抜く

【感電・けがの原因】

組み立てる

1 筒型フィルター(上・下)をダストカップに付ける

- 筒型フィルター(上・下)を付ける。
差し込み位置を合わせて、回す

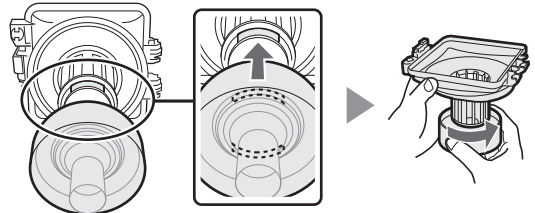

- 黄色の面とゴミ捨てボタン(黄)を合わせて、押し込む。

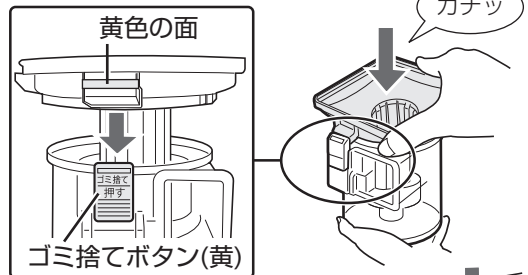

2 高性能ブリーツフィルターを付ける

- 筒型フィルター内にゴミや異物がないことを確かめてから付ける。【異音発生の原因】

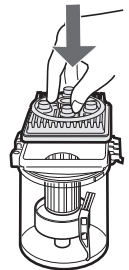

3 カップカバーを付けて閉じる

軸(2カ所)を溝に合わせて順番に押し込む。

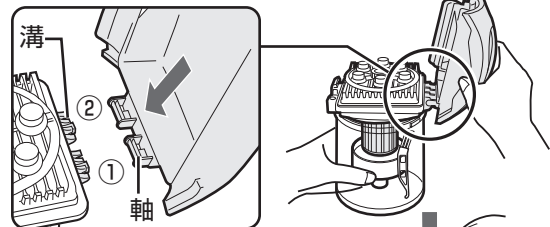

「カチッ」と音がするまで押し込む。

お知らせ

- 各部品を正しく組み立てないと、本体に取り付けできません。
- ゴミ捨てやお手入れ時に筒型フィルター(下)を紛失しないよう、ご注意ください。

お手入れする 2

水洗いできる部品を水洗いした後は十分に乾かしてください。(13ページ)

吸込口(回転ブラシ)

糸くず・輪ゴム・毛髪・ペットの毛などがからみ付いたとき

ゴミを取り除く

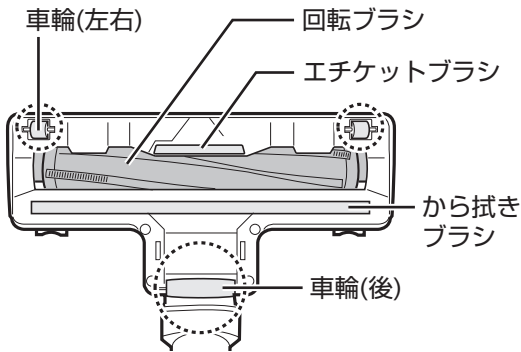

吸込口に付いたほこりをすき間ノズルで吸い取り、○部にかからみ付いた毛・糸くずを切り取ってから、絞った布で拭く。

回転ブラシの溝に沿って切り取る。
(ブラシの毛先を切らない)

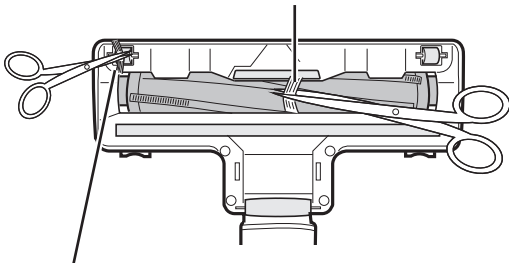

細かい部分についたゴミは先の細いハサミやピンセットなどで取り除く。

車輪・エッジケットブラシ・から拭きブラシが摩耗した場合は使用を中止し、(3ページ)をご確認のうえ、お買いあげの販売店にご相談ください。
(お近くに販売店がない場合は(19ページ))

汚れがひどいとき

カバー・回転ブラシをはずして各部を水洗いした後、しっかり水分を切り、風通しのよい所で十分に乾かしてから取り付ける。

カバー・回転ブラシのはずしかた

- ① 開閉ツマミ(左右2カ所)を「ひらく」の方向にスライドさせ、カバーをはずす

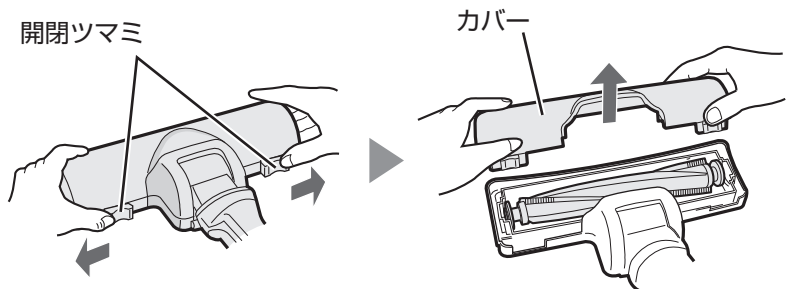

- ② 回転ブラシをはずす

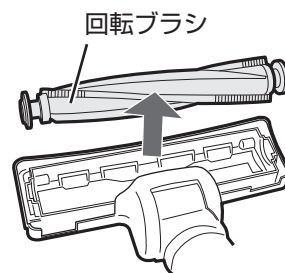

本体・付属吸込口

汚れが気になるとき

本体

水または薄めた中性洗剤を含ませた布で拭き取る。シンナー・ベンジン類は使わないでください。【変質や変形の原因】

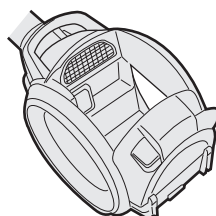

ご注意

● 本体は水洗いできません。

水洗いできるもの

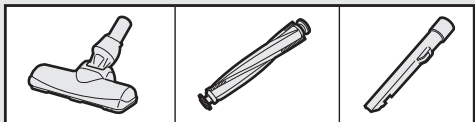

警告



お手入れ時は必ず
電源プラグを抜く

プラグを抜く

【感電・けがの原因】

お願い

- 洗剤・シンナー・ベンジン類や、お湯(約40℃以上)は使わないでください。【変質や変形の原因】
- ドライヤーなどの熱風を当てないでください。【変形や故障の原因】

カバー・回転ブラシの付けかた

① 回転ブラシを取り付ける

回転ブラシの凸部を、吸込口の凹部に合わせて入れる。
(左右2カ所)

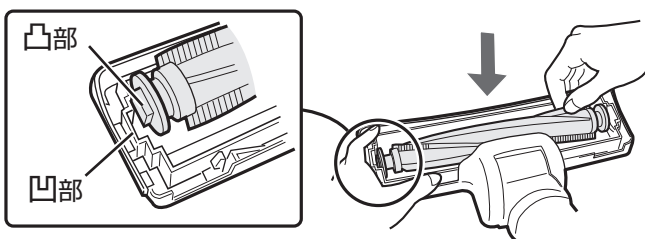

② カバー前面のツメ(左右)を引っかけてからカバーを閉め、開閉ツマミを「しめる」の方向にスライドさせる。

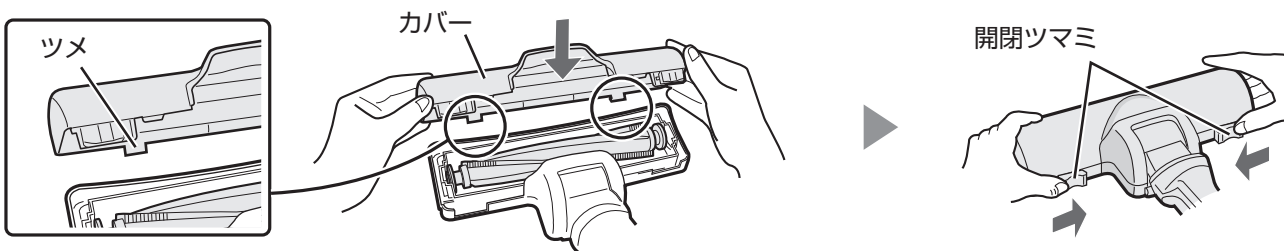

付属吸込口

水または薄めた中性洗剤で洗う。



こんなときは？

こんなとき	お調べください	参照ページ
運転中の本体のトラブル 運転できない	<ul style="list-style-type: none"> ●電源プラグがコンセントから抜けていませんか。 ●ホースがホース差込口から抜けていませんか。 	— —
	<ul style="list-style-type: none"> ●ダストカップセットを本体に正しく取り付けられていますか。 ●高性能ブリーツフィルターと筒型フィルターの上にゴミや異物が入っていませんか。 	11 13
	<ul style="list-style-type: none"> ●ダストカップセットのフィルターが汚れていませんか。フィルターのつまみを回してからダストカップのゴミを捨て、フィルターのゴミやほこりを取り除いてください。 ●吸込口がふさがっていませんか。(マット掃除時や付属吸込口使用時など) 切 を押してから再度運転すると消えます。 	10, 11 12, 13 8
	<ul style="list-style-type: none"> ●筒型フィルターや高性能ブリーツフィルターが目詰まりしていませんか。フィルターを水洗いしてください。 ●ダストカップにゴミがいっぱいたまっていますか。 ●ティッシュなどの大きいゴミがダストカップ内部に巻き付いていませんか。 ●ホース・ズームパイプ・吸込口などにゴミが詰まっていますか。詰まったゴミを取り除いてください。 	12, 13 10, 11 10, 11 —
途中で止まる 「ビビビ…」と鳴る (8ページ) 吸込力が弱い 運転音が変わった・大きくなった	<div style="border: 1px solid black; padding: 5px;"> <p>上記の処置をしてもお掃除中に止まる場合は、お買いあげの販売店、またはお客様ご相談窓口にお問い合わせください。</p> </div>	19
暑い	<div style="border: 1px solid black; padding: 5px;"> <p>本体・電源プラグ・電源コードは運転時40～50℃程度の温度になりますが、異常ではありません。</p> </div>	
	<ul style="list-style-type: none"> ●筒型フィルターや高性能ブリーツフィルターが目詰まりしていませんか。 	12, 13
ダストカップセット	<ul style="list-style-type: none"> ●差し込みがゆるくぐらついていませんか。 ●延長コードを使用していませんか。(コンセントに直接差し込んでください) 	2 2
	<ul style="list-style-type: none"> ●ダストカップセット収納部の底にゴミがありませんか。 ●クリーニングブラシを正しく収納していますか。 ●ダストカップセットの各部品を正しく組み立てていますか。 	11 4 13
ダストカップセットを 組み立てられない	<ul style="list-style-type: none"> ●ダストカップのゴミを捨ててください。 ●筒型フィルターにゴミが巻き付いていませんか。 ●ダストカップセットの各部品を正しく組み立てていますか。 	11 13 13

修理のご依頼や
お問い合わせの前に、
もう一度下記の内容を
お調べください。

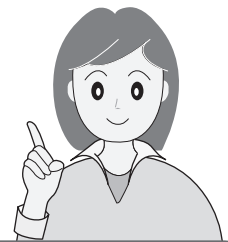

こんなとき	お調べください	参照 ページ
吸込口・回転ブラシ	<ul style="list-style-type: none"> ●毛髪や糸くずなどが、からんでいませんか。 ●筒型フィルターや高性能プリーツフィルターが目詰まりしていませんか。 ●ダストカップにゴミがいっぱいたまっていませんか。 ●ホース・ズームパイプ・吸込口などに、ゴミが詰まっていませんか。詰まったゴミを取り除いてください。 ●吸込口を床から離すと、回転ブラシは回転しません。毛足の長いじゅうたんなどをお掃除するときは、回転ブラシが止まる場合があります。 	14, 15 12, 13 10, 11 — —
	<ul style="list-style-type: none"> ●吸込口の車輪に毛髪などが巻き付いていませんか。 	14, 15
におう	<ul style="list-style-type: none"> ●ダストカップにゴミがいっぱいたまっていませんか。(ゴミの種類によっては、におう場合があります) ●筒型フィルターや高性能プリーツフィルターを水洗いした後、十分に乾かしていますか。(水分が残ったまま使用するとにおいの原因になります) 	10, 11 12, 13
その他	<ul style="list-style-type: none"> ●ズームパイプの伸縮をスムーズにするためにグリスを塗っています。気になる場合は、拭き取ってください。 	—
	<ul style="list-style-type: none"> ●モーターと電源コードを冷却するために、風を通しています。フィルターを通った後の空気です。 	—
	<ul style="list-style-type: none"> ●密閉によるモーター過熱を防ぐための穴です。ふさがないでください。すき間ノズルを付けると吸込力が弱くなりますが、故障ではありません。 	—
	<ul style="list-style-type: none"> ●白いフィルター材が浮いて見えることがありますが、品質上の問題はありません。 	—

モーターの寿命について知っておいていただきたいこと

掃除機のモーターには寿命があり、寿命の際には通電が遮断されます。このとき、異臭・異音をともなう場合があります。これは、モーターの部品(カーボンブラシ)が磨耗する際に発生するものです。

ご使用中を中止し、必ず電源プラグを抜いてから、お買いあげの販売店、またはお客様ご相談窓口 **19ページ** にお問い合わせください。

別売品

- お買いあげの販売店または、お近くのシャープ製品取扱店でお買い求めください。
- お買い求め・お問い合わせの際は、各部品の流通コードをご連絡ください。
- 下記の部品および希望小売価格は、2018年7月現在のもので変更する場合があります。

● 高性能ブリーツフィルター

流通コード 217 337 0480
4,100円+税

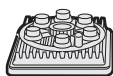

● 筒型フィルター(上)

流通コード 217 213 0119
2,400円+税



● 筒型フィルター(下)

流通コード 217 407 0040
600円+税



● ダストカップ

流通コード 217 137 0491
2,600円+税

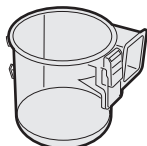

● クリーニングブラシ

流通コード 217 310 0258
600円+税

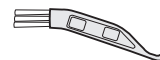

● ベンリブラシ

流通コード 217 936 0697
1,200円+税



● コンパクトふとん掃除ヘッド [2WAY(ツーウェイ)ベンリヘッド]

流通コード 217 936 0722
2,800円+税

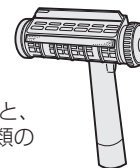

ペットの抜け毛などを集め取るゴムブレードと、ほこり・花粉を取るエチケットブラシの2種類のヘッドで使えます。ふとんにも使えます。

交換用別売品

摩耗時などの交換に **14 ページ**

● 回転ブラシ

流通コード 217 310 0217
2,800円+税

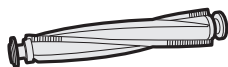

仕様

電 源	100V 50-60Hz
消 費 電 力	850~約240W
吸込仕事率※	270~約60W
運 転 音	65~約58dB
集じん容積	0.25L
質 量	3.8kg (吸込口・ズームパイプ・ホース・本体含む)
本 体 寸 法	幅177mm×奥行304mm×高さ239mm
コードの長さ	5m

※吸込仕事率とは、JIS規格に定められている吸込力の目安で、最大(～最小値)を表示しています。使用時の吸じん力は吸込仕事率以外に吸込具の種類・ゴミのたまり具合や床材の違いなどによって異なります。

- 本機はヘルツ(Hz)フリーです。転居により電源周波数が変わっても、部品の取り換えや調整の必要はありません。
- 本機は日本国内向け仕様です。海外ではご使用できません。

愛情点検



長年ご使用の掃除機の点検を!
このような症状はありませんか?

- スイッチを入れても、ときどき運転しないことがある。
- 電源プラグや電源コードを動かすと、通電したりしなかったりする。
- 運転中、ときどき止まる。
- 運転中に異常な音がする。
- 本体が変形したり異常に熱い。
- ホースが破れている。
- こげくさいにおいがする。

ご使用中止

事故防止のため、ただちに **切** を押して運転を止め、電源プラグをコンセントから抜き、必ず販売店に点検をご依頼ください。

(お近くに販売店がない場合は **19ページ**)

なお、点検・修理に要する費用は、販売店にご相談ください。

保証とアフターサービス

修理を依頼されるときは

持込修理

- 1 「こんなときは？」(16, 17 ページ) を調べてください。
- 2 それでも異常があるときは使用をやめて、必ず電源プラグをコンセントから抜いてください。
- 3 お買いあげの販売店にご連絡ください。

便利メモ

お買いあげの際に記入されると便利です。

販売店名
電話 () -
お買いあげ日 年 月 日

保証期間中

- 修理に際しましては保証書をご提示ください。保証書の規定に従って、修理させていただきます。

保証期間が過ぎているときは

- 修理すれば使用できる場合には、ご希望により有料で修理させていただきます。

修理料金のしくみ

- 修理料金は、技術料・部品代などで構成されています。

技術料	故障した製品を正常に修復するための料金です。
部品代	修理に使用した部品代金です。

保証書(裏表紙にあります)

- 保証期間…お買いあげの日から1年間です。保証期間中でも有料になることがありますので、保証書をよくお読みください。持込修理の対象商品を直接メーカーへ送付した場合の送料などや、出張修理をおこなった場合の出張料は、保証期間中でもお客様の負担となります。

補修用性能部品の保有期間

- 当社は掃除機の補修用性能部品を製品の製造打切後6年保有しています。
- 補修用性能部品とは、その製品の機能を維持するために必要な部品です。

部品について

- 部品共用化のため、共通色に変更する場合があります。
- 環境への配慮のため、修理に際して再生部品・代替部品を使用する場合があります。また、修理後、交換した部品は当社が任意に回収のうえ適切に処理いたします。

お客様ご相談窓口のご案内

修理・使いかた・お手入れ・お買い物などのご相談・ご依頼、および万一、製品による事故が発生した場合は、お買いあげの販売店、または下記窓口にお問い合わせください。ファクシミリ送信される場合は、製品の形名やお問い合わせ内容のご記入をお願いいたします。

※弊社では、確実なおお客様対応のため、フリーダイヤル・ナビダイヤルサービスをご利用のお客様に「発信者番号通知」をお願いしています。
発信者番号を非通知に設定されている場合は、番号の最初に「186」をつけておかけください。



いつでも便利なWebサービス【シャープオンラインサポート】

ご質問やお困りごとは、気軽にアクセス、しっかりアシスト！

シャープ お問い合わせ 検索
<http://www.sharp.co.jp/support/>

スマートフォンや
携帯電話はこちらから



インターネットから修理のお申し込みや進捗確認も24時間サポート

シャープ 修理相談 検索
<http://www.sharp.co.jp/support/repair.html>

スマートフォンや
携帯電話はこちらから



使用方法のご相談など【お客様相談室】

受付時間 (年末年始を除く) ●月曜～土曜：9:00～18:00 ●日曜・祝日：9:00～17:00

固定電話、PHSからは、フリーダイヤル
☎ 0120 - 078 - 178

携帯電話からは、ナビダイヤル
☎ 0570 - 550 - 449

■フリーダイヤル・ナビダイヤルがご利用いただけない場合は…

電話	FAX
050 - 3852 - 5405	06 - 6792 - 5993
〒581-8585 大阪府八尾市北亀井町3丁目1番72号	



修理や持込修理のご相談など【修理相談センター】

受付時間 (年末年始を除く) ●月曜～土曜：9:00～20:00 ●日曜・祝日：9:00～17:00

固定電話、PHSからは、フリーダイヤル
☎ 0120 - 02 - 4649

携帯電話からは、ナビダイヤル
☎ 0570 - 550 - 447

■フリーダイヤル・ナビダイヤルがご利用いただけない場合は…

電話	FAX
050 - 3852 - 5520	06 - 6792 - 3221
〒581-8585 大阪府八尾市北亀井町3丁目1番72号	

※沖縄県にお住まいのお客様については、那覇サービスセンターにおかけください

電話：098 - 861 - 0866 (受付時間：年末年始を除く月曜～金曜 9:00～17:00)



「宅配業者引き取りサービス」のご案内

固定電話、PHSからは、フリーダイヤル 携帯電話からは、ナビダイヤル
※サービスエリア：日本国内地域。
ただし、沖縄県を除く。

☎ 0120 - 02 - 4649 ☎ 0570 - 550 - 447

ご転居やご贈答品などで、お買いあげの販売店に修理が依頼できない場合に、お電話でご依頼いただきますと当社指定の宅配業者がお客様のご都合の良い日時にご自宅を訪問して商品をお預かりし、弊社で修理完了後にご自宅までお届けするサービスです。

- ご利用料金：「宅配業者引き取りサービス」のご利用は保証期間内・保証期間外にかかわらず有料となります。
[往復の運送費+梱包資材費+代引き手数料]がかかります。
(保証期間内の修理料金は、保証書記載の「無料保証規定」に準じます。また、保証期間外は有料です)
- お引き取りの時間は次の時間帯よりお選びいただけます。

午前中 | 14:00～16:00 | 16:00～18:00 | 18:00～21:00

※交通事情などの理由により、ご指定の時間にお伺いできない場合がございます。

お電話は番号をよくお確かめのうえ、お間違いのないようおかけください。

■QRコードについて

スマートフォンやタブレット端末のバーコードリーダーで読み取ってください。
(読み取れない場合は近傍に表記のアドレスを直接入力してください)
誘導されるサイトおよび動画の視聴は無料ですが、通信料金はお客様のご負担になります。
QRコードは株式会社デンソーウェーブの登録商標です。

【ご相談窓口におけるお客様の個人情報のお取り扱いについて】

シャープ株式会社および関係会社は、お客様の個人情報をご相談対応や修理対応などに利用させていただいております。個人情報は適切に管理し、修理業務等を委託する場合や正当な理由がある場合を除き、第三者に開示・提供いたしません。個人情報の開示・訂正、利用訂正等の請求その他お問い合わせは、シャープ株式会社個人情報ご相談窓口にご連絡ください。
電話番号：[06-6792-8004 (受付時間：平日、9:00～12:00、13:00～17:00) ただし、祝日など弊社休業日を除く]
個人情報の取扱いの詳細については、<http://www.sharp.co.jp/privacy/index-j.html> をご参照ください。

●所在地・電話番号・受付時間などについては、変更になることがあります。(2017.10)

お問い合わせ先

お問い合わせの前にもう一度「こんなときは?」(16, 17ページ)をご確認ください。

お客様ご相談窓口(19ページ)より
お問い合わせください。

■ 製品の「よくあるご質問」への回答を
24時間音声ガイダンスでご案内
(電話オペレーターにはつながりません)

自動音声案内 フリーダイヤル
(携帯電話からもご利用いただけます)

 0120 - 001 - 252

Webもご活用ください。

(機種により対応していない項目もあります)



シャープ お問い合わせ 掃除機

検索

<http://www.sharp.co.jp/support/cleaner/>



Q&A情報

よくあるご質問などを掲載



故障診断ナビ

お困りごとを解決



ビジュアルガイド

操作手順の動画や写真でのご案内など

シャープ株式会社

本

健康・環境システム事業本部

社 〒590-8522 大阪府堺市堺区匠町1番地

〒581-8585 大阪府八尾市北亀井町3丁目1番72号