

掃除機

取扱説明書

形名

イー シー エス ティー

EC-ST5

お買いあげいただき、まことにありがとうございました。
この取扱説明書をよくお読みのうえ、正しくお使いください。
ご使用前に、「安全上のご注意」を必ずお読みください。
この取扱説明書は、いつでも見ることができる所に必ず保存してください。

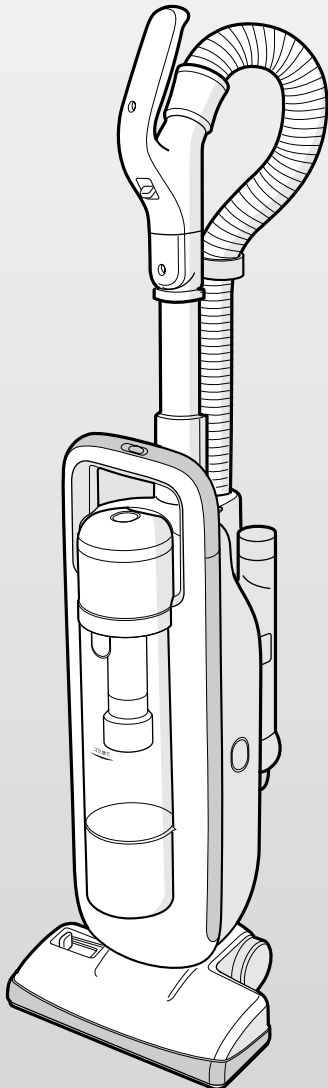

もくじ

ページ

必ずお読みください

安全使用に関する重要な内容です。

●安全上のご注意

- 警告
- 注意

2
3

●お願い

(掃除機を安全にお使いいただくために)

3

ご使用前に

まず組み立てて
ください。

●各部のなまえ

4

●付属品/仕様

5

●ご使用前の準備

- 掃除機を組み立てる
- 吸込口でお掃除する場合
- ハンドルでお掃除する場合
- 延長管でお掃除する場合

6
6
7
7

使いかた

場所に合わせて
ご使用ください。

●場所に合わせたお掃除のしかた

- じゅうたん
- 床
- たたみ
- 棚・パソコンのキーボードなど
- 高い所・カーテン・家具のすき間など

8
8
9
9
9

●ごみの捨てかた

- ダストカップセットのはずしかた
- ダストカップセットの取り付けかた

10
11

●収納のしかた

- 吸込口でお掃除したあとは
- ハンドルでお掃除したあとは
- 延長管でお掃除したあとは

12
12
12

お手入れ

ダストカップセットの
お手入れは。

●お手入れのしかた

- 本体
- 本体内部・吸込口内部
- ダストカップセット
 - 筒型フィルター
 - カップカバー(カップフィルター)
 - ダストカップ
 - ダストカップセットの組み立てかた
- 吸込口・回転ブラシ

13
13
14
14
15
15
14
16

困ったとき

おかしいな?と
思ったら。

- 別売品
- 保証とアフターサービス
- お客様ご相談窓口のご案内
- 故障かな?
- 保証書

17
17
18
19
裏表紙

安全上のご注意

この取扱説明書および商品には、安全にお使いいただくために、いろいろな表示をしています。内容(表示・図記号)をよく理解してから本文をお読みになり、記載事項をお守りください。

「表示」を無視して、誤った取り扱いをすることによって生じる内容を、次のように区分しています。

警告 「死亡や重傷を負うおそれがある内容」を示しています。

注意 「けがや財産に損害を受けるおそれがある内容」を示しています。

お守りいただく内容の種類を、「図記号」で区分して説明しています。



禁止



ぬれ手禁止

「してはいけないこと」を表しています。



必ず実行



プラグを抜く

「しなければならないこと」を表しています。

警告



禁止

- 引火性のあるものや火の気のあるもののそばで使用しない、吸わせない。
 - ・灯油・ガソリン・線香
 - ・火の消えていないタバコ
 - ・トナーなどの可燃物など火災の原因。

- 電源コードや、差込プラグを破損するようなことはしない。
 - ・回転ブラシの回転部分に巻き込ませない。
 - ・傷付けない・重いものを載せない
 - ・無理に曲げない、引っ張らないなど。コードが傷み、火災・感電の原因。

- 傷んだ電源コードや差込プラグ・ゆるんだコンセントは使用しない。
 - 感電・ショート・発火の原因。

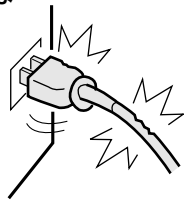

分解禁止

- 絶対に分解したり、修理改造をしない。
 - 火災・感電・けがの原因。



ぬれ手禁止

- ぬれた手で差込プラグの抜き差しはしない。
 - 感電やけがのおそれ。



水ぬれ禁止

- 水洗いや、風呂場などでの使用は絶対にしない。
 - 感電やショート・発火の原因。(ダストカップセット・回転ブラシは、水洗いできます)



接触禁止

- 回転ブラシや、ローラースイッチには触れない。
 - 手などにけがをする原因。とくにお子様にはご注意ください。

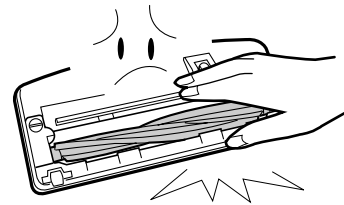

必ず実施

- 定格15A・交流100Vのコンセントを単独で使う。
 - 他の器具と併用すると、発熱して発火の原因。

- 差込プラグのほこりなどは、定期的にとる。
 - ・プラグを抜き、乾いた布で拭く。プラグにほこりなどがたまると、湿気などで絶縁不良となり、火災の原因。



プラグを抜く

- お手入れ・点検のさいは、必ず差込プラグを抜く。
 - 感電やけがのおそれ。

- 差込プラグは、根元まで確実に差し込む。
 - 差し込みが不完全ですと、火災・感電の原因。

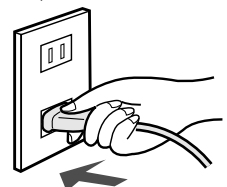

お願い

⚠ 注意



禁止

- 排気口をふさが
ない。
火災の原因。



- 吸込口をふさいで長時間運転しない。
過熱による、本体の変形・
発火の原因。

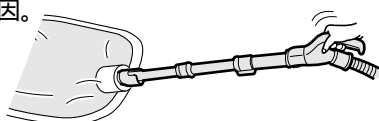

- 排気口に金属類・ピン・つまようじ・
コインなどを入れない。
感電や故障の原因。



火気禁止

- 火気に近付けない。
本体の変形による、ショート・発火の
原因。



必ず実施

- 電源コードを巻き取るときは、
差込プラグを
持つ。
プラグが当っ
て、けがをす
る原因。

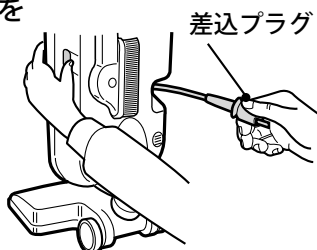

- 差込プラグを抜くときは、必ず
差込プラグを持って抜く。
感電やショートし、発火する原因。



プラグを抜く

- 使用時以外は、差込プラグをコンセ
ントから抜く。
けがややけど、絶縁劣化による、感電・
漏電・火災の原因。

- 本体スイッチ「入」の状態、差込プラグをコン
セントに入れない。
コンセントから、火花が出る原因。

- お掃除中、コードの長さ以上を無理に引っ張ら
ない。
差込プラグの根元が折れ曲がり、断線の原因。

- 石こう・セメント・チョークなどの、細かい粉を
吸わせた後は、すぐに筒型フィルターをはずし
て水洗いする。
筒型フィルター目詰まりによる、サイクロンの吸込
力低下の原因。

- 水・油・接着剤・湿ったごみなどは吸わせない。
故障の原因。

- ガラス・カミソリなどの鋭利なものや、大量の
砂などは吸わせない。
ダストカップの傷付き、筒型フィルター破れの原因。

- 大きなごみや、一度に大量のごみを吸わせない。
本体各部や吸込口で、ごみが詰まる原因。

- はずした延長管は、
伸ばしたまま本体に
差し込まない。
破損の原因。
(縮めかた [12 ページ](#))

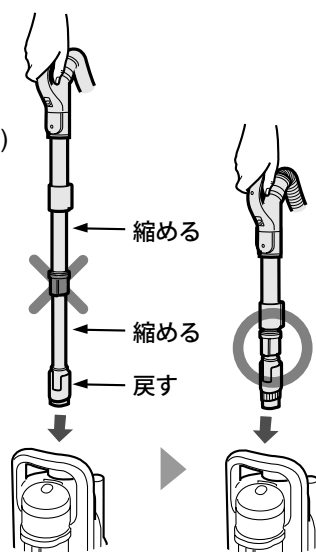

- ローラースイッチや、車輪が摩耗した状態で
使用しない。
床面傷付きの
原因。

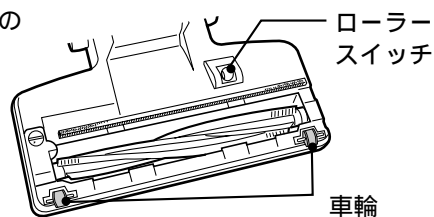

- 土間など土足で歩く場所を掃除しない。
吸込口傷付きの原因。

- この掃除機は家庭用です。
業務用としての使用はできません。
またお掃除以外に使用しないでください。
故障の原因。

各部のなまえ

ページ 内の数字は主な説明のあるページを示します。

各部の組み立て方法 6ページ

ダストカップセット

カップカバー部とダストカップ部に分かれます。

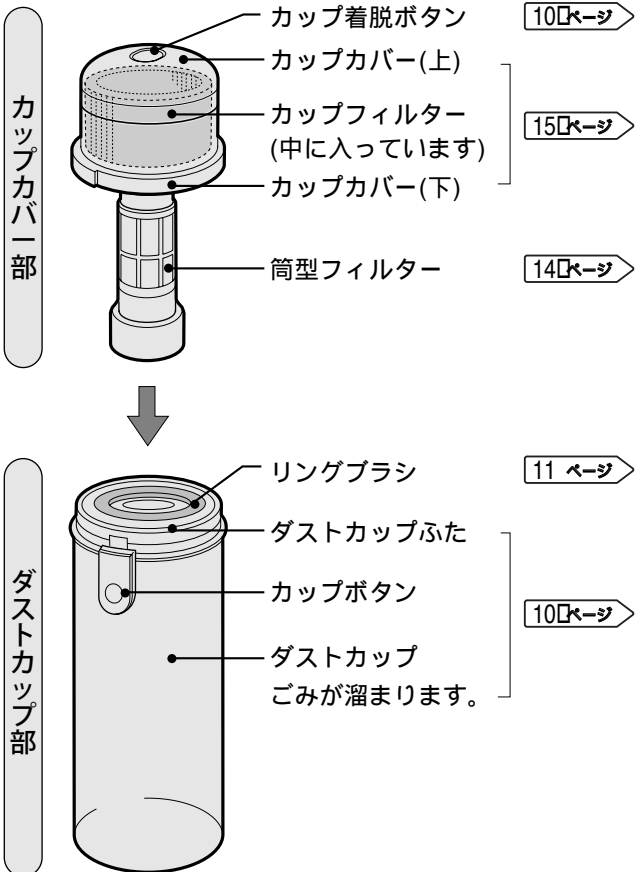

ハンドル

ハンドル取り外し
ボタン 7ページ

本体スイッチ

- ・「入」… 運転開始
- ・「切」… 運転停止

切 入

本体ハンドル

持ち運ぶさいは必ず
この部分を持ってく
ださい。

回転ブラシ切換レバー

- ・「入」… じゅうたん・床
- ・「切」… たたみ

ブラシ回転

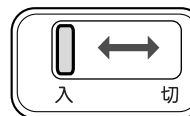

吸込口着脱ボタン
(裏面) 13ページ

吸込口 裏面 イオンブラシにAg⁺(銀)イオン加工を施しています。

回転ブラシ 16ページ

イオンブラシ
かき出しブレード

開口部 16ページ

ブラシカバー 16ページ

回転ブラシをお手入れするさい、
開きます。

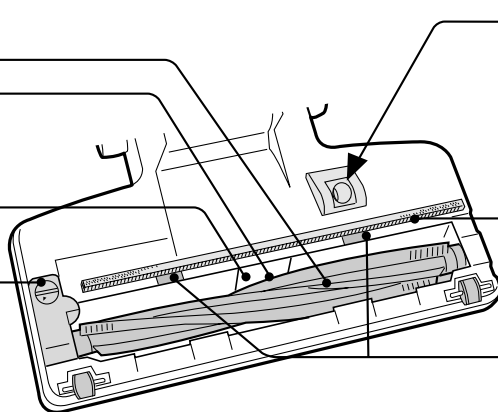

ローラースイッチ
吸込口を床面から離すと、
安全のため、回転ブラシ
の回転が弱くなります。

から拭きブラシ

エチケットブラシ



- 床面から離れたまま、ローラースイッチに手を触れないでください。
回転ブラシが高速回転し、危険です。

付属品

ホース

ホースは軽くしなやかな材料を使用していますので、少し曲がりぐせがつくことがあります。

コードフック(裏面)

ホースフック(裏面)

ホースホルダー

6 ページ

延長管

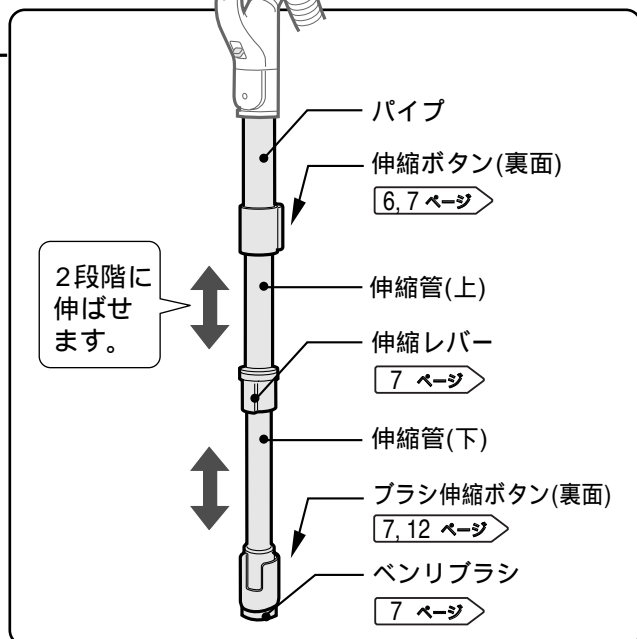

延長管取り外しボタン 7 ページ

ワイドソフトブラシ 7 ページ

コード巻取りボタン

電源コードを巻き取る時に押します。

- 本体をしっかり固定し、差込プラグを持ってください。
- 完全に巻き取れないときは、少し引き出し、もう一度、押してください。

コード巻取りボタン

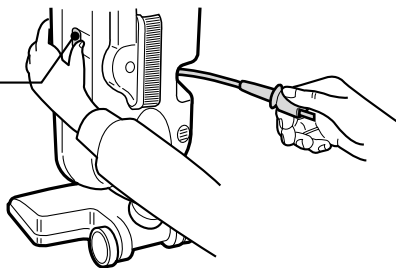

- 電源コードを引き出すときは、電源コード根元の赤マーク以上引っ張らないでください。断線の原因になります。

● 吸込口 (1個)

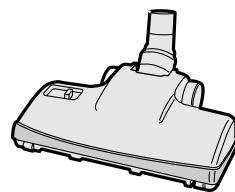

● ダストカップセット (本体装着 1個)

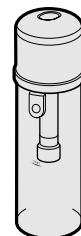

● 延長管 (本体装着 1本)

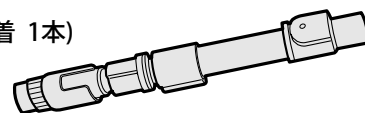

● ワイドソフトブラシ (1個)



● ホースホルダー (ホース装着 1個)

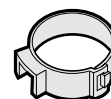

● 印刷物付属品 (各1部)

- ・取扱説明書 保証書付

仕様

電源	100V 50-60Hz
消費電力	750W
吸込仕事率	200W
運転音	61dB
集じん容積	0.7L
質量	3.9kg (吸込口・延長管・ホース・本体含む)
本体寸法(mm)	使用時 幅239×奥行183×高さ1,034 収納時 幅239×奥行183×高さ895
コードの長さ	5m

吸込仕事率とは、JIS規格に定められている吸込力の目安で、最大値を表示しています。使用時の吸塵力は吸込仕事率以外に吸込具の種類や、床材の違いなどによって異なります。

ご使用前の準備

(お掃除のしかた 8~9 ページ)

掃除機を組み立てる

1 吸込口を取り付ける。

穴とボタンを合わせて、「カチッ」と音がするまで差し込む。

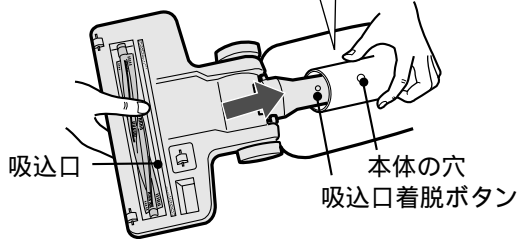

- 確実に取り付いていないと、お掃除中に抜け落ちることがあります。

2 延長管を本体に差し込む。

ベンリブラシの植毛をはさみ込まないように、差し込む。

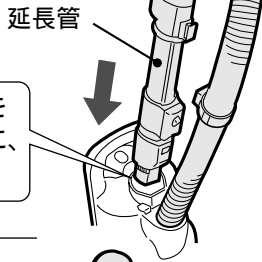

3 ホースホルダーをホースフックに掛ける。

ホースフック
ホースホルダー

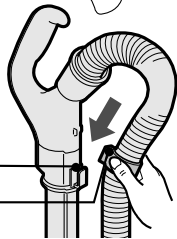

4 ワイドソフトブラシを本体に取り付ける。

ワイドソフトブラシの穴をフックに「カチッ」と音がするまで差し込む。

ワイドソフト
ブラシ

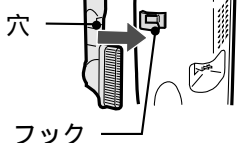

- 延長管を差し込むさい、伸びていたり、ベンリブラシの先にセットされている場合、必ずすべて縮めてから差し込んでください。(縮めかた 12 ページ)

じゅうたん・床・たたみなど 吸込口でお掃除する場合

1 伸縮管(上)を伸ばす。

① ボタンを押しながら

② 「カチッ」と音がするまで、延長管を伸ばす。

2段階に伸ばせます。

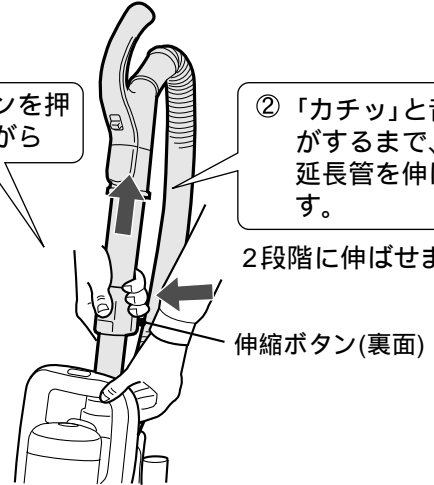

2 電源コードを引き出して差込プラグを差し込む。

① コードフックに掛ける。

コードフック

② コンセントに差し込む。

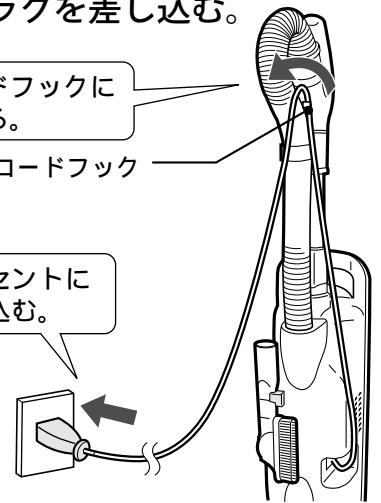

3 本体を傾ける。

① 突起部を足で押さえながら、

② 本体を手前に傾ける。

突起部

吸込口

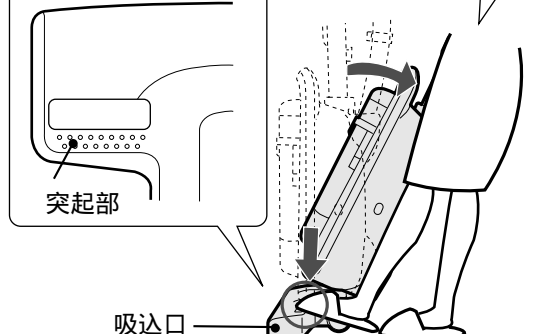

棚・パソコンのキーボードなど ハンドルでお掃除する場合

- 1** ホースフックからホースホルダーをはずす。

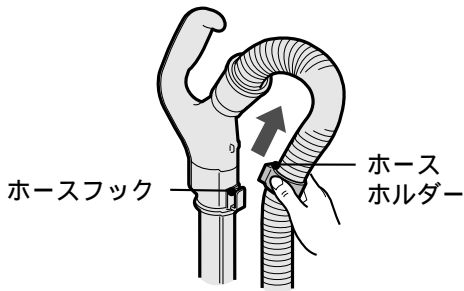

- 2** ハンドル取り外しボタンを、下へ押しながらハンドルをはずす。

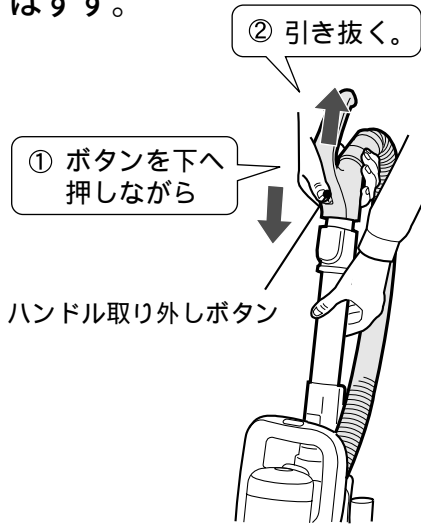

- 3** ワイドソフトブラシを取り付ける。

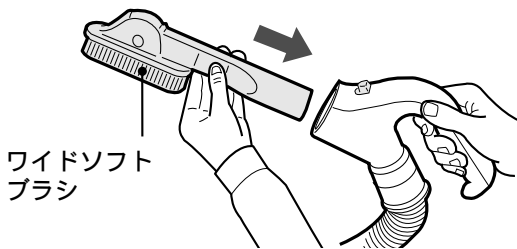

- 4** 差込プラグをコンセントに差し込む。

高い所・カーテン・家具のすき間など 延長管でお掃除する場合

- 1** ホースフックからホースホルダーをはずす。

② 引き抜く

① ボタンを押しながら

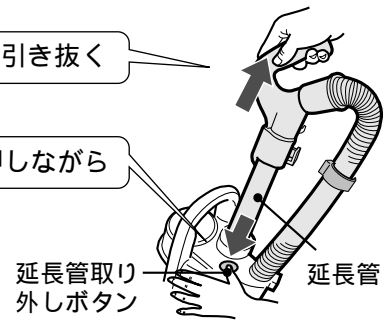

- 2** 延長管取り外しボタンを押しながら、延長管を引き抜く。

ベンリブラシが自動セットされます。

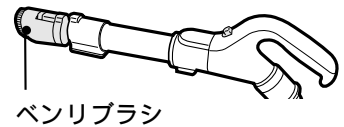

- 3** 必要に応じて伸ばす。

伸縮管(上)

② 「カチッ」と音がするまで伸ばす

① 裏のボタンを押しながら

2段階に伸ばせます。

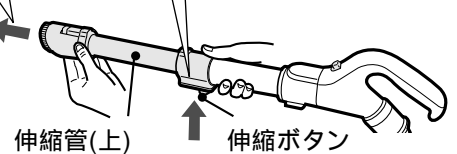

伸縮管(下)

② 止まるまで伸ばす

① レバーを引きながら

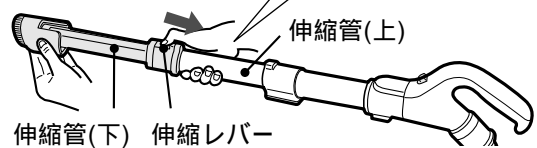

必要に応じてワイドソフトブラシを取り付ける。

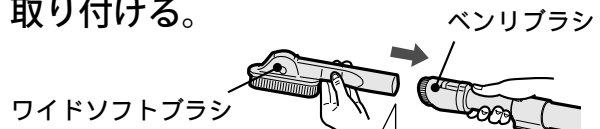

ベンリブラシの植毛を、挟み込まないように、差し込む。

- 4** 差込プラグをコンセントに差し込む。

場所に合わせてお掃除のしかた

● 止めるときは、本体スイッチを「切」にしてください。

じゅうたん

1 吸込口の回転ブラシ切換レバーを「入」にする。

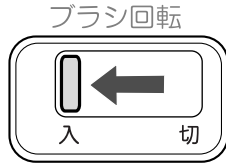

2 本体スイッチを「入」にする。

- ① まず一定方向に
- ② 次に直角方向に
- ③ 最後に残った隅をお掃除します。



- イオンブラシでじゅうたんにからんだ、毛髪・ごみ・糸くずを吸い取ります。
- かき出しブレードで、じゅうたんの奥まった所にある砂ごみをかき出し、吸い取ります。

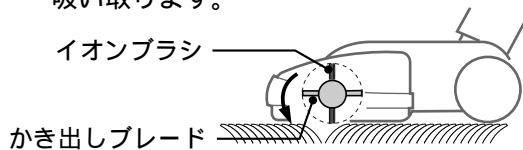

- はじめてお使いのときは、回転ブラシのかき出しでじゅうたんの遊び毛などのごみが多く吸い込まれますが、徐々に少なくなってきます。

床

1 吸込口の回転ブラシ切換レバーを「入」にする。

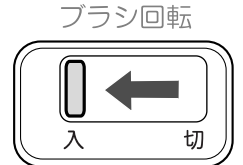

2 本体スイッチを「入」にする。

- 傷付き防止のため床の目にそって、軽くすべさせます。

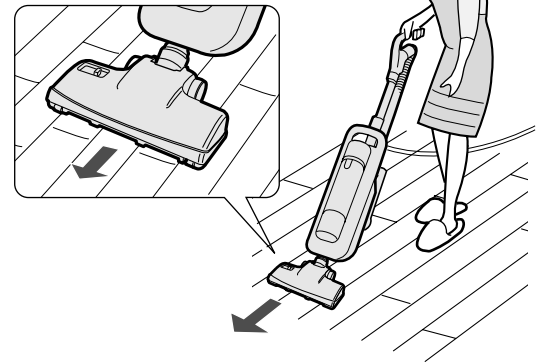

- イオンブラシが高速回転し、ごみ・糸くずや、床の目地などに入ったほこりを吸い取ります。

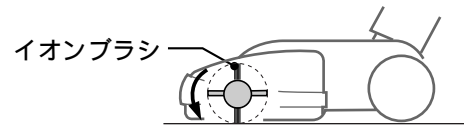

- 新築などのワックスがけされた床は、吸込口の移動により光沢の差がでることがあります。その場合は絞った布で拭き取った後、ワックス拭きをし、乾燥させます。



- お掃除のさい、吸込口を同じ場所で長く使ったり、強く押し付けしないでください。じゅうたんや床・たたみを傷めることがあります。ゆっくりと軽く前後に動かします。
- ローラースイッチや車輪が摩耗している場合も、床面を傷めることがあります。摩耗しているときは、お買いあげの販売店にご相談ください。

ローラースイッチ

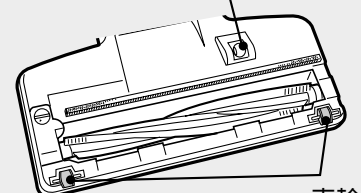

車輪

- 吸込口でお掃除中に、ハンドルや延長管をはずしてお掃除する場合は、電源コードをコードフックからはずしてください。
- はずした延長管を本体に差し込むときは、必ず伸ばした部分を元通りに縮めてください。(縮めかた [12 ページ](#))
破損の原因になります。

たたみ

1 吸込口の回転ブラシ切換レバーを「切」にする。

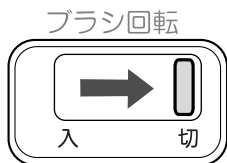

2 本体スイッチを「入」にする。

- 傷付き防止のためたたみの目にそって、軽くすべさせます。

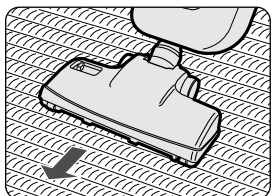

- 回転ブラシ切換レバーを、「入」にしてお掃除しないでください。強い回転で、たたみを傷付けることがあります。

棚・パソコンのキーボードなど

1 ハンドルをはずし、ワイドソフトブラシを付ける。 [7 ページ](#)

2 本体スイッチを「入」にする。



高い所・カーテン・家具のすき間など

1 延長管を本体から引き抜いて必要な長さに伸ばし、必要に応じてワイドソフトブラシを取り付ける。 [7 ページ](#)

2 本体スイッチを「入」にする。

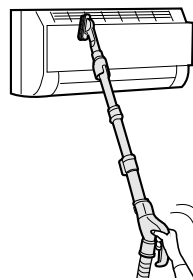

- 伸縮レバーが動かなくなったときは、伸縮管(上)(下)を強く引き伸ばしてください。

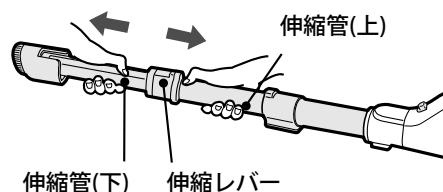

上記の方法で動かないときは、床を傷付けないようにマットや新聞紙などを厚く敷き、上から強く押ししてください。

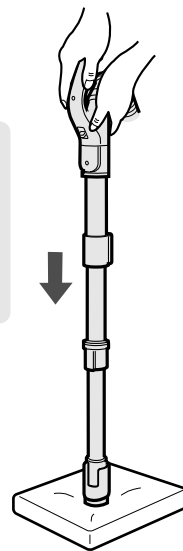

- ハンドルでお掃除の場合はワイドソフトブラシを、延長管の場合はワイドソフトブラシかベンリブラシを、必ず取り付けて、ご使用ください。故障や、傷付きの原因になります。
- ハンドルや延長管でお掃除する場合、または持ち運ぶときには、必ず本体ハンドルを持ってください。本体が抜け落ちたり、倒れて、けがの原因になります。

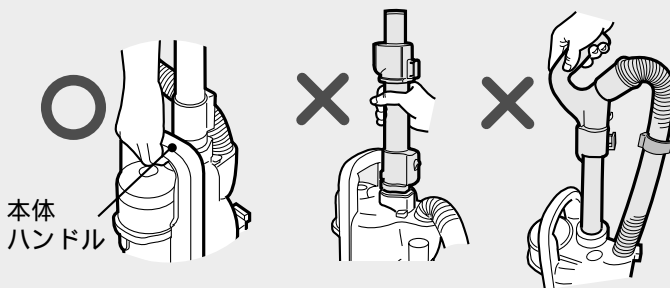

ごみの捨てかた

ごみはダストカップをはずして捨てます

- 衛生面から、お掃除のつごごみを捨てることをおすすめします。

- 「ゴミ捨て」ラインを越える前にごみを捨ててください。ごみの種類によっては、一方に片寄って溜まることがあります。この場合もラインを越える前にごみを捨ててください。そのまま使用を続けると、筒型フィルターにごみが付着し、ごみ捨て時、カップカバーをはずすときに、リングブラシにもごみが付着する原因になります。

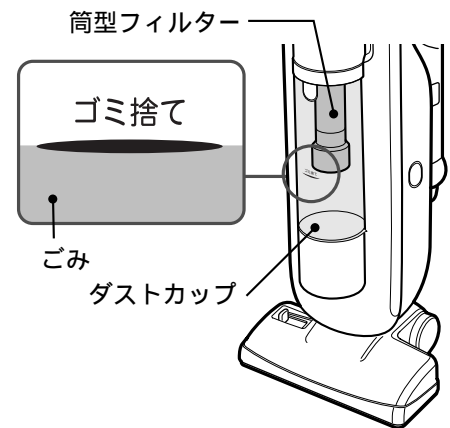

ダストカップセットのはずしかた

1 本体スイッチを「切」にして、差込プラグをコンセントから抜く。

2 カップ着脱ボタンを押しながら、手前に引いて本体からはずす。

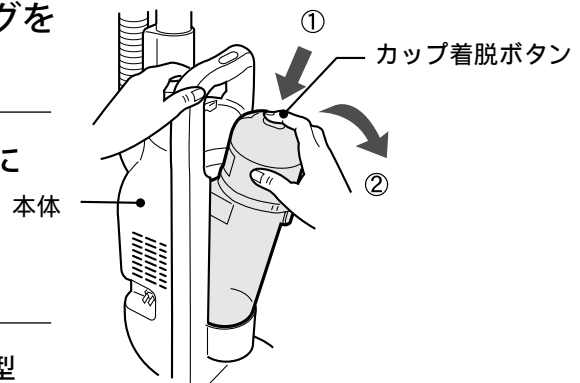

3 ダストカップを軽くたたいて、カップの周囲や筒型フィルターに付着しているごみを落としてからカップカバーをはずす。

- カップカバー(下)の ひらく と、ダストカップの を合わせて引き抜きます。はずすときに、リングブラシが筒型フィルターのごみを落とします。

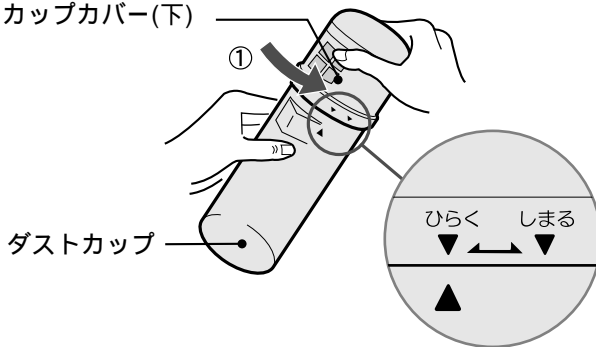

4 カップボタンを押してダストカップふたを開ける。

5 ダストカップのごみを捨てる。



- ごみを捨てるときは、ダストカップをごみ捨て面へ近付けて、さかさまにしてから、静かに引き上げるようにすると、ほこりの舞い立ちが防げます。

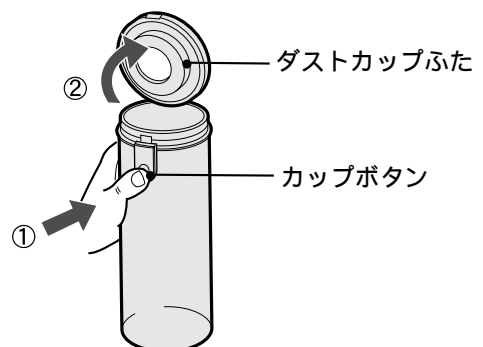

筒型フィルターの掃除について

カップカバーをはずすとき、ダストカップふたのリングブラシが、筒型フィルターのごみを落とします。

- ごみを念入りに取りたい場合は、ダストカップとカップカバーを、しっかり持ち、2～3回上下させてください。
- ごみの種類によっては付着したごみが落ちない場合がありますので、月2回を目安に中性洗剤で洗ってください。 [14ページ](#)



- カップカバーは、ゆっくり上下させてください。いきおいよく動かすと細かいほこりが飛び散ることがあります。

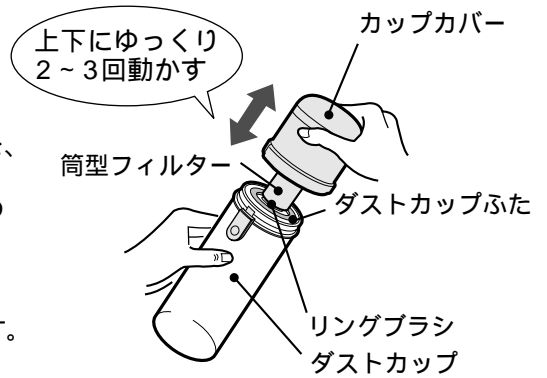

ダストカップセットの取り付けかた

1 ダストカップふたを閉める。

- 「カチツ」と音がするまで、確実に閉めます。

ダストカップふた

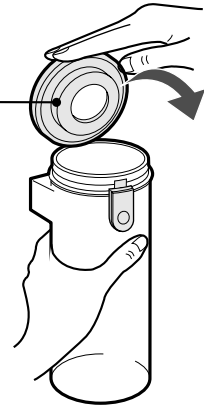

2 ダストカップとカップカバーを組み立てる。

- 筒型フィルターを、ダストカップふたの穴(リングブラシ部)に通すように差し込んで、カップカバー(下)のひらくとダストカップの印を合わせてから、しまるまで締め付けてください。

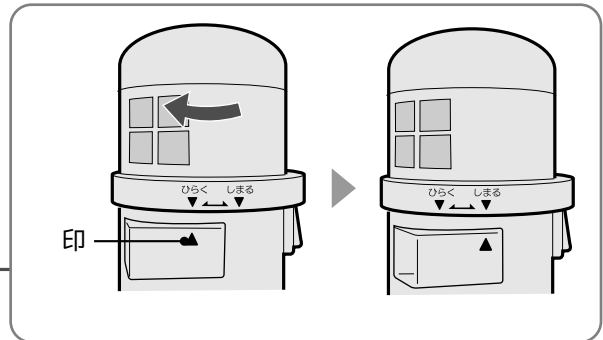
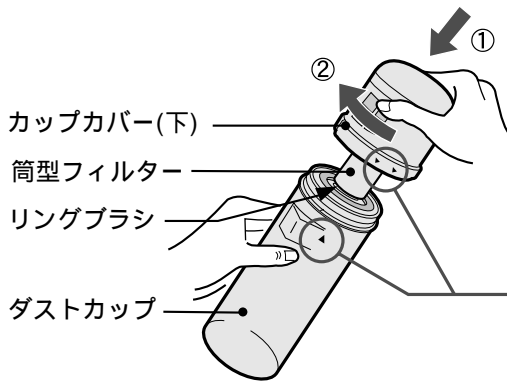

3 ダストカップを本体に取り付ける。

- 下部を合わせて、ダストカップ全体を押し付けるように、「カチツ」と音がするまで、確実に取り付けます。

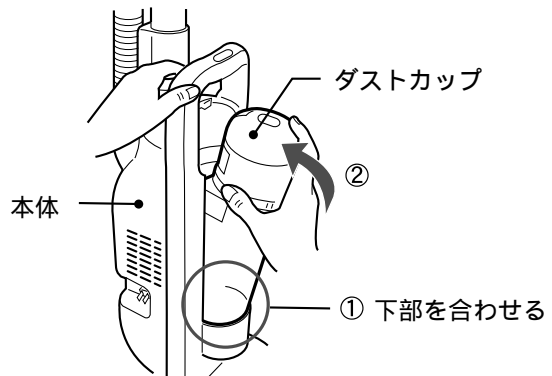

収納のしかた

- はずした延長管を本体に差し込むときは、必ず伸ばした部分を縮めてください。破損の原因になります。
- 延長管などを縮めるさいには、指を挟まないように、ご注意ください。

吸込口でお掃除したあとは

- 1 本体スイッチを「切」にしてから差込プラグを抜き、電源コードをコードフックからはずしてから巻き取る。

- 2 延長管を縮める。

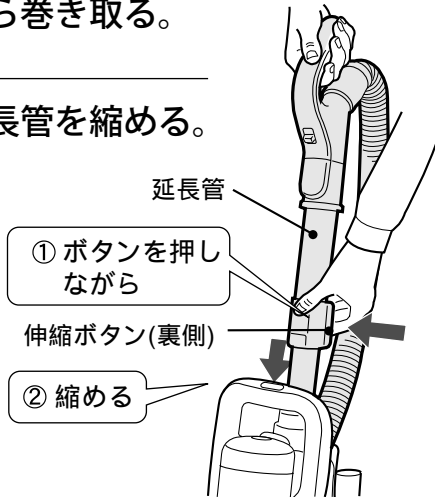

- 3 ホースホルダーをホースフックに掛ける。 [6 ページ](#)

ハンドルでお掃除したあとは

- 1 本体スイッチを「切」にしてから差込プラグを抜き、電源コードを巻き取る。

- 2 ワイドソフトブラシをはずし、ノズルフックに差し込む。 [6 ページ](#)

- 3 ハンドルを延長管に確実に差し込む。

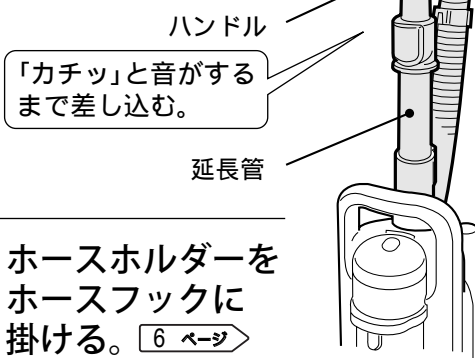

- 4 ホースホルダーをホースフックに掛ける。 [6 ページ](#)

延長管でお掃除したあとは

- 1 本体スイッチを「切」にしてから差込プラグを抜き、電源コードを巻き取る。

- 2 ベンリブラシを収める。

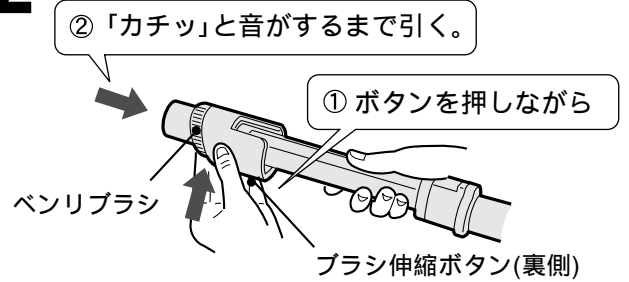

- ワイドソフトブラシをご使用の場合は、はずしてノズルフックに差し込みます。 [6 ページ](#)

- 3 延長管を縮める。

伸縮管(下)を伸ばした場合はここから。

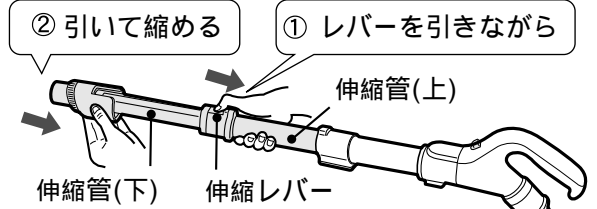

伸縮管(上)を伸ばした場合はここから。

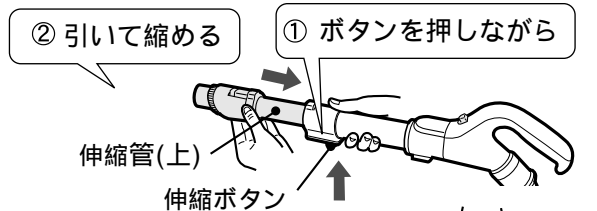

- 4 延長管を本体に差し込む。

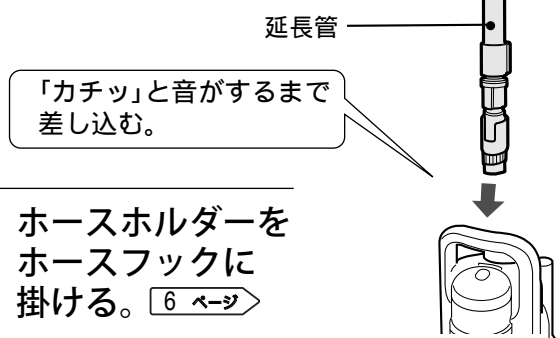

- 5 ホースホルダーをホースフックに掛ける。 [6 ページ](#)

お手入れのしかた

お手入れのさいは、必ず本体スイッチを「切」にしてから、差込プラグを抜いてください。

本体内部・吸込口内部

ごみが中に詰まったときに

奥のごみは、ピンセットなどで取り除きます。

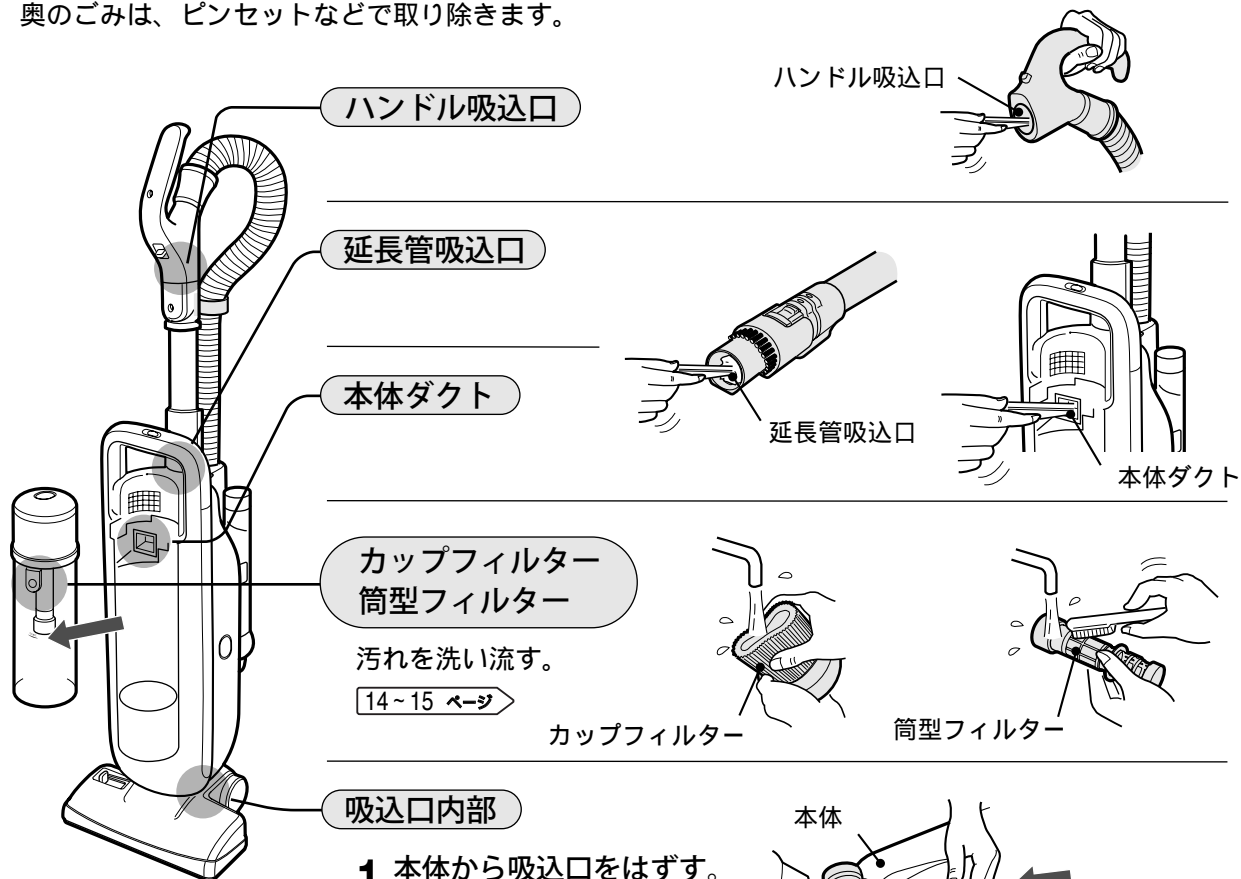

ハンドル吸込口

ハンドル吸込口

延長管吸込口

本体ダクト

カップフィルター
筒型フィルター

汚れを洗い流す。

14~15 ページ

カップフィルター

筒型フィルター

吸込口内部

- 1 本体から吸込口をはずす。
本体を倒して安定させ、吸込口着脱ボタンを先の細いもので押し込みながら、吸込口をはずします。
- 2 本体内部や開口部に詰まっているごみを取り除く。16 ページ
- 3 吸込口を本体に取り付ける。

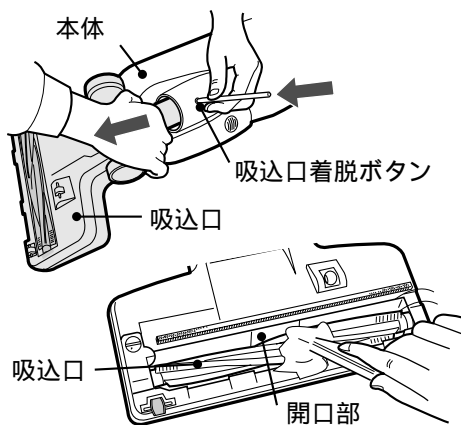

本体外観

外観の汚れが目立ってきたとき

水または、中性洗剤を含ませた布で拭き取ります。ほこりが取れ、静電気も抑えられます。



お願い

- シンナー・ベンジン類は使わないでください。変質や変色の原因になります。

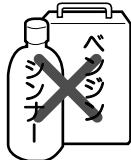

お知らせ

- 本体フィルターは、お手入れの必要はありません。(取りはずしできません)

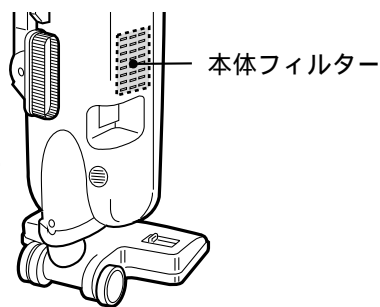

本体フィルター

お手入れのしかた

お手入れのさいは、必ず本体スイッチを「切」にしてから、差込プラグを抜いてください。

ダストカップセット

筒型フィルター 月2回を目安に・中性洗剤で洗う

ごみの種類によっては、目詰まりする場合があります。大量のごみが付着しているときは、そのつど洗ってください。

1 ダストカップとカップカバーをはずす。

- ダストカップに溜まったごみは捨ててください。 **10 ページ**

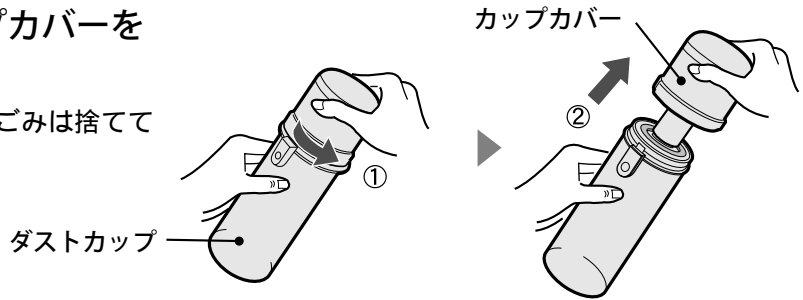

2 筒型フィルターをカップカバーからはずす。

- 矢印の方向にゆるめて引き抜きます。

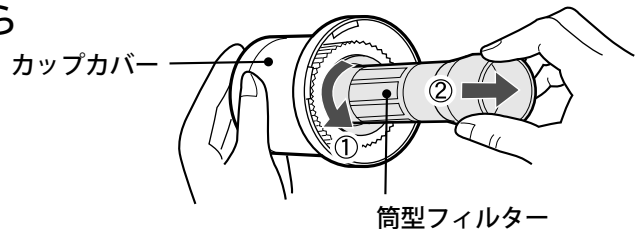

3 中性洗剤で洗う。

- 水道水を流しながら、毛先の柔らかい歯ブラシなどでこすって洗います。

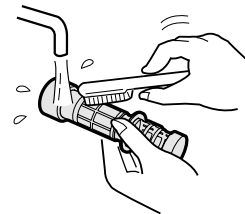

ダストカップセットの組み立てかた

1 カップカバー(上)(下)を組み立てる。

- カップカバー(下)の とカップカバー(上)の **ひらく** を合わせてから **しまる** まで締め付けます。

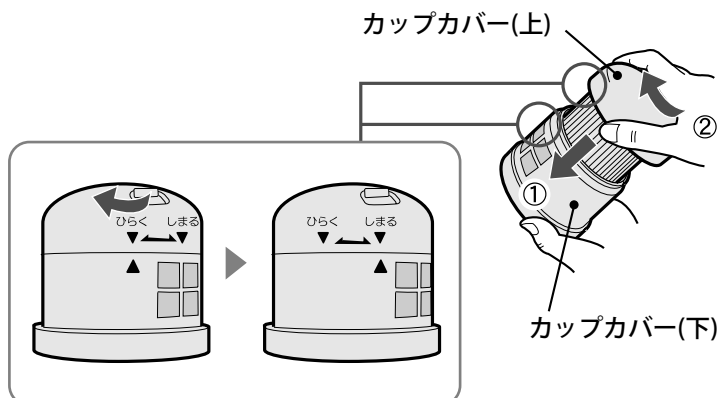

2 筒型フィルターを取り付ける。

- カップカバー(上)のねじ部に締め付けます。

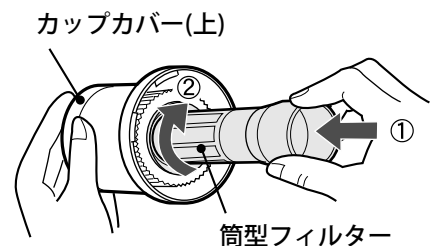

- こじれないよう、確実に取り付けてください。取り付けのさい、メッシュ部を強く押さえないでください。

- 筒型フィルターやカップフィルターに、ごみやほこりが付着したまま使用すると、吸込力が弱くなることがあります。こまめにお手入れしてください。
- お手入れに薬剤・漂白剤や温水などを使用したり、ドライヤーなどの熱風で乾燥させないでください。
- それぞれの部品を洗ったあとは、十分に乾燥させてから使用してください。水分が残った状態で使用すると、故障の原因になります。

カップカバー(カップフィルター)

月1回を目安に・水洗い

1 ダストカップとカップカバーをはずし、筒型フィルターをはずす。

14 ページ

2 カップカバーを(上)(下)に分ける。 (矢印の方向に回す)

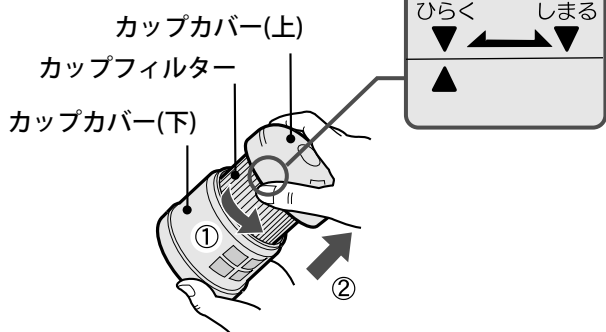

3 カップカバー(上)(下)を水洗いする。

- カップカバー(上)にはカップフィルターが付いています。やさしく、もみ洗いします。
- 洗ったあとは押し水をきり、陰干しします。
- 油など水洗いだけで汚れが落ちない場合は、中性洗剤で洗います。



- カップフィルターは、洗濯機で洗わないでください。またねじって絞ったりドライヤーなどの熱風で乾燥させないでください。傷みや縮みの原因になります。
- カップフィルターは、二重構造になっています。それぞれのフィルターを強く引っ張ったり、ねじったりすると、ちぎれる場合があります。

ダストカップ

月1回を目安に・中性洗剤で洗う

中性洗剤で洗います。

- リングブラシに付着した髪の毛や、糸くずなどのごみも取り除きます。
- 洗った後は、柔らかい乾いた布で水分を拭きます。
- 毛の硬いブラシで洗わないでください。表面を傷付けます。

3 ダストカップとカップカバーを組み立てる。

- ダストカップのふたは「カチッ」と音がするまで確実に閉めます。
- カップカバー(下)の「ひらく」と、ダストカップの「しまる」を合わせてから「しまる」まで締め付けます。

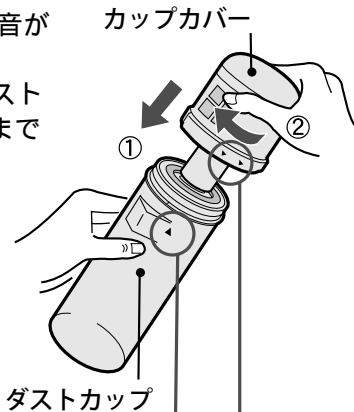
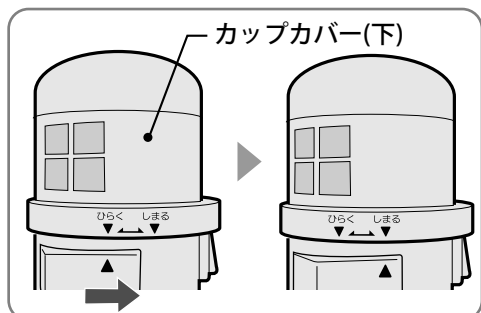

4 ダストカップセットを本体に取り付ける。

- 下部を合わせてダストカップセット全体を押し付けるように、「カチッ」と音がするまで確実に取り付けます。

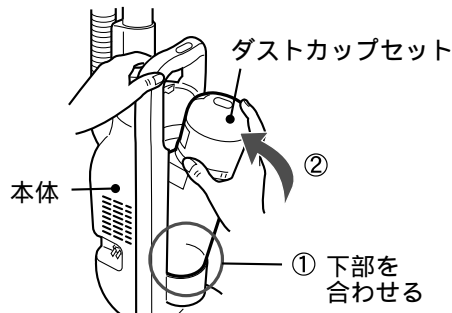

お手入れのしかた

お手入れのさいは、必ず本体スイッチを「切」にしてから、差込プラグを抜いてください。

吸込口・回転ブラシ

糸くず・毛髪などがからみついたときなど

1 吸込口を裏返して回転ブラシをはずす。

- ① 溝をコインなどで「ひらく」まで回して、ブラシカバーをはずします。
●爪で回さないでください。けがをすることがあります。

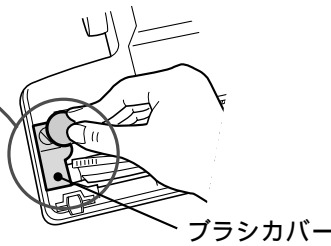
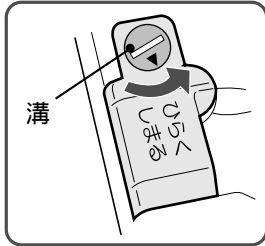

- ② 回転ブラシを少し持ち上げて、ベルトをギアからはずしてから、回転ブラシをはずします。

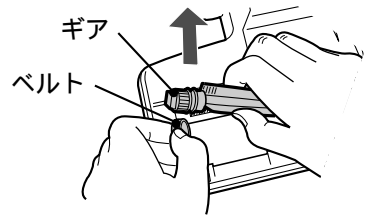

2 開口部や回転ブラシ・車輪などに付いた糸くずや毛髪・紙くずなどを取り除く。回転ブラシは汚れが気になる場合水洗いすることができます。水洗い後は乾いた布で水を拭き取って陰干しし、十分に乾燥させてから取り付けてください。



- 車輪は絞った布で拭いてください。
- から拭きブラシ・エチケットブラシに付着したごみも、取り除いてください。糸くずなどがからみついたときは、セロハンテープなどではがし取ってください。
- 水洗いのさい、温水や毛の硬いブラシを使わないでください。

3 回転ブラシを取り付ける。

- ① 軸受け(右)を溝に入れます。 ② ギアにベルトをかけます。 ③ 軸受け(左)を溝に入れます。

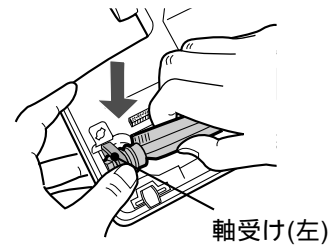
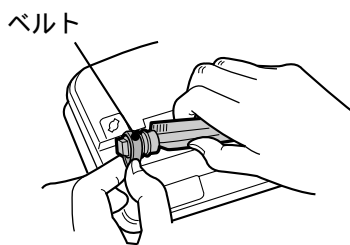
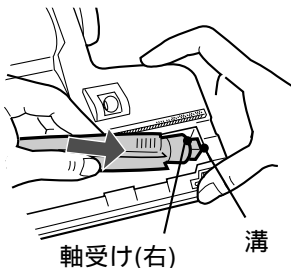

- ベルトは必ずギアのある側に正しく取り付けてください。逆側に付けると回転ブラシがはずれなくなるなど、故障の原因になります。

4 ブラシカバーを閉める。

- ① ブラシカバーのツメを吸込口裏面の凹部に掛けて、取り付けます。 ② コインなどで「しまる」まで回して、ブラシカバーを閉めます。

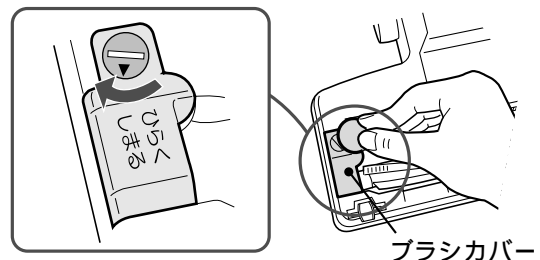
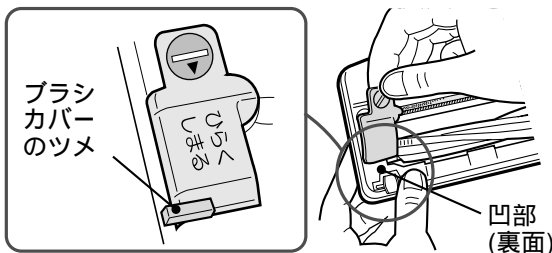

- 糸くずやひもなどを吸い込ませないでください。回転ブラシにからんで、故障の原因になります。
- 回転ブラシに注油しないでください。プラスチックが割れる原因になります。
- 吸込口は水洗いしないでください。故障の原因になります。

別売品

保証とアフターサービス

カップフィルター カップカバー(上)

流通コード
EC-ST5-P(ピンク)
217 137 0146
EC-ST5-Y(イエロー)
217 137 0150
EC-ST5-S(シルバー)
217 137 0148



ダストカップ

流通コード
EC-ST5-P(ピンク)
217 137 0145
EC-ST5-Y(イエロー)
217 137 0149
EC-ST5-S(シルバー)
217 137 0122

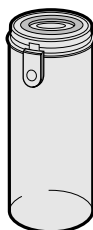

筒型フィルター

流通コード
217 395 0796



お買いあげの販売店または、お近くのシャープ製品取扱店でお買い求めください。
(価格については、販売店にお問い合わせください)

修理を依頼されるときは **持込修理**

- 1 「故障かな?」 [19ページ](#) を調べてください。
- 2 それでも異常があるときは使用をやめて、必ず差込プラグを抜いてください。
- 3 お買いあげの販売店にご連絡ください。

保証書(一体)

- 保証期間...お買いあげの日から1年間です。保証期間中でも有料になることがありますので、保証書をよくお読みください。

保証期間中

- 修理に際しましては保証書をご提示ください。保証書の規定に従って販売店が修理させていただきます。

保証期間が過ぎているときは

- 修理すれば使用できる場合には、ご希望により有料で修理させていただきます。

補修用性能部品の保有期間

- 当社は掃除機の補修用性能部品を製品の製造打切後、6年保有しています。
- 補修用性能部品とは、その製品の機能を維持するために必要な部品です。

修理料金のしくみ

- 修理料金は、技術料・部品代などで構成されています。

技術料	故障した製品を正常に修復するための料金です。
部品代	修理に使用した部品代金です。

便利メモ

お客様へ ... お買いあげ日・販売店名を記入されると便利です。

お買いあげ日	販売店名
年 月 日	電話() -

愛情点検



長年ご使用の掃除機の点検を!
このような症状はありませんか?

- スイッチを入れても、ときどき運転しないことがある。
- コードを折り曲げると、通電したりしなかったりする。
- 運転中に異常な音がする。
- 本体が変形したり、異常に熱い。
- こげくさい臭いがする。
- その他の異常や故障がある。

ご使用中止

故障や事故の防止のため、使用を中止し差込プラグをコンセントから抜き、必ず販売店に点検をご依頼ください。
なお、点検・修理に要する費用は、販売店にご相談ください。

お手入れのしかた / 別売品 / 保証とアフターサービス

お手入れ

困ったとき

お客様ご相談窓口のご案内

修理・お取扱い・お手入れについての「ご相談」ならびに「ご依頼」は、お買いあげの販売店へご連絡ください。

転居や贈答品などで、保証書記載の販売店にご相談できない場合は、下記窓口にご相談ください。

- 製品の故障や部品のご購入に関するご相談は..... **修理相談センター** へ
- 製品のお取扱い方法、その他ご不明な点は..... **お客様相談センター** へ

修理相談センター

●修理相談センター（沖縄・奄美地区を除く）

■受付時間 *月曜～土曜：午前9時～午後6時 *日曜・祝日：午前10時～午後5時（年末年始を除く）



0570-02-4649

当ダイヤルは、全国どこからでも一律料金でご利用いただけます。
 (注)・PHS・IP電話からは、下記電話におかけください。

●PHS/IP電話 でのご利用は.....	(一般電話)	東日本地区 043-299-3863	西日本地区 06-6792-5511
	(FAX)	043-299-3865	06-6792-3221
●FAX を送信される場合は.....			
●沖縄・奄美地区については、下表の「那覇サービスセンター」にご連絡ください。			

○「持込修理」および「部品購入」のご相談 は、上記「修理相談センター」のほか、下記地区別窓口にて承っております。

■受付時間 *月曜～土曜：午前9時～午後5時30分（祝日など弊社休日を除く）
 [ただし、沖縄・奄美地区]は... *月曜～金曜：午前9時～午後5時30分（祝日など弊社休日を除く）

担当地区	拠点名	電話番号	郵便番号	所在地
北海道地区	札幌 サービスセンター	011-641-4685	〒063-0801	札幌市西区二十四軒1条7-3-17
東北地区	仙台 サービスセンター	022-288-9142	〒984-0002	仙台市若林区卸町東3-1-27
関東地区	さいたま サービスセンター	048-666-7987	〒331-0812	さいたま市北区宮原町2-107-2
	宇都宮 サービスセンター	028-637-1179	〒320-0833	宇都宮市不動前4-2-41
	東京 テクニカルセンター	03-5692-7765	〒114-0013	東京都北区東田端2-13-17
	多摩 サービスセンター	042-586-6059	〒191-0003	日野市日野台5-5-4
	千葉 サービスセンター	047-368-4766	〒270-2231	松戸市稔台295-1
東海地区	横浜 テクニカルセンター	045-753-4647	〒235-0036	横浜市磯子区中原1-2-23
	静岡 サービスセンター	0543-44-5781	〒424-0067	静岡市清水鳥坂1170-1
北陸地区	名古屋 サービスセンター	052-332-2623	〒454-8721	名古屋市中川区山王3-5-5
	金沢 サービスセンター	076-249-2434	〒921-8801	石川郡野々市町御経塚4-103
近畿地区	京都 サービスセンター	075-672-2378	〒601-8102	京都市南区上鳥羽菅田町48
	大阪 テクニカルセンター	06-6794-5611	〒547-8510	大阪市平野区加美南3-7-19
	阪神 サービスセンター	06-6422-0455	〒661-0981	兵庫県尼崎市猪名寺3-2-10
中国地区	広島 サービスセンター	082-874-8149	〒731-0113	広島市安佐南区西原2-13-4
四国地区	高松 サービスセンター	087-823-4901	〒760-0065	高松市朝日町6-2-8
九州地区	福岡 サービスセンター	092-572-4652	〒816-0081	福岡市博多区井相田2-12-1
沖縄・奄美地区	那覇 サービスセンター	098-861-0866	〒900-0002	那覇市曙2-10-1

お客様相談センター

●フリーダイヤルがご利用いただけない場合は...



0120-078-178

東日本 相談室	TEL 043-351-1821	FAX 043-299-8280	〒261-8520 千葉県千葉市美浜区中瀬1-9-2
西日本 相談室	TEL 06-6792-1582	FAX 06-6792-5993	〒581-8585 大阪府八尾市北亀井町3-1-72

■受付時間 *月曜～土曜：午前9時～午後6時 *日曜・祝日：午前10時～午後5時（年末年始を除く）

- FAX送信される場合は、お客様へのスムーズな対応のため、形名やお問い合わせ内容のご記入をお願いいたします。
- 所在地・電話番号などについては変更になることがありますので、その節はご容赦願います。 (0511)

故障かな？

次のような場合は、故障でない場合がありますので、修理を依頼される前にもう一度お調べください。



こんなとき	次の点をお調べください	次の処置をしてください
● 本体スイッチを入れてもモーターが動かない	● 差込プラグがコンセントにしっかり差し込まれていますか。	● しっかり差し込んでください。
● 吸込力が弱い	● ダストカップにごみが溜まっていませんか。 ● 筒型フィルターが目詰まりしていませんか。 ● カップフィルターが目詰まりしていませんか。	● お手入れしてください。 14, 15 ページ
	● 本体・延長管・吸込口などに、ごみが詰まっていますか。	● ごみを取り除いてください。 13 ページ
● コードが巻き取れない	● コードが片寄って巻き取られたり、よじれていませんか。	● 少し(1~2m)引き出して、再度巻き取ってください。
● 差込プラグおよびコードが異常に熱い	● 差し込みがゆるく、ぐらついていませんか。	● 販売店にコンセントの修理をご相談ください。
	● 延長コードを使用していませんか。 (差込プラグおよびコードはモーターの排気熱で通常40 程度になりますが、異常ではありません。)	● 延長コードをやめ、コンセントに直接差し込んでください。
● 吸込口の動きが悪い	● 車輪に毛髪などが巻き付いていませんか。	● 毛髪などを取り除いてください。 16 ページ
● ダストカップセットが本体に取り付かない	● 本体のダストカップセット取付部付近にごみが溜まっていませんか。	● ごみを取り除いてください。 14, 15 ページ
	● ダストカップが、正しく組み立てられていますか。	● 正しく組み立ててください。 14, 15 ページ
● 回転ブラシが回転しない	● ダストカップにごみが溜まっていませんか。	● ごみを捨ててください。 10, 11 ページ
● 回転ブラシが止まる	● 筒型フィルターや、カップフィルターが目詰まりしていませんか。	● 筒型フィルターや、カップフィルターをお手入れしてください。 14, 15 ページ
	● 本体・延長管・吸込口などに、ごみが詰まっていますか。	● ごみを取り除いてください。 13 ページ
	● 回転ブラシに異物が巻き付いていませんか。	● 異物を取り除いてください。
<p>使用中に本体の運転が停止する。電源が入らない。 本体保護のため、筒型フィルターが目詰まりした場合なども自動停止装置がはたらき、運転が止まります。 約1時間後に自動停止は解除され使用できますが、その前に次の処置をしてください。</p>		
● 本体の運転が止まる	● 筒型フィルターが目詰まりしていませんか。 ● ダストカップにごみが詰まっていますか。 ● カップフィルターが目詰まりしていませんか。	● お手入れしてください。 14, 15 ページ
	● 本体・延長管・吸込口などに、ごみが詰まっていますか。	● ごみを取り除いてください。

お客様ご相談窓口のご案内／故障かな？

困ったとき

上記の処置をしても異常のある場合は、「保証とアフターサービス」17 ページ をご覧のうえ、修理を依頼してください。

エコロジークラスでいきましょう。シャープ。



掃除機 EC-ST5

この製品は、こんなところがエコロジークラス。

省エネ

シャープのサイクロンは、独自の高速回転方式でごみと空気を遠心分離。空気をきれいにして、フィルターの目詰まりを抑えるのでごみが溜まってパワーが持続し、電力の無駄を抑えます。紙パック方式は、ごみが詰まり空気の流れが妨げられるため、吸込力が低下しやすくなります。

掃除機の省エネのための上手な使いかた

◎掃除機をかける前にもまずお部屋の片付けを！

掃除機をかけながら、部屋の片付けをおこなうと、スイッチの「入」「切」をくりかえすことになり、消費電力が多くなります。お掃除の前に部屋を片付け、一気に掃除機をかけると短時間で効率よくお掃除ができます。

● 製品についてのお問い合わせは...

お客様相談センター

 **0120-078-178**

フリーダイヤルがご利用いただけない場合は

東日本相談室 TEL 043-351-1821 FAX 043-299-8280

西日本相談室 TEL 06-6792-1582 FAX 06-6792-5993

《受付時間》月曜～土曜：午前9時～午後6時 日曜・祝日：午前10時～午後5時（年末年始を除く）

● 修理のご相談は...

18ページ記載の「お客様ご相談窓口のご案内」をご参照ください。

● シャープホームページ

<http://www.sharp.co.jp/>

シャープ株式会社

本 社 〒545-8522 大阪市阿倍野区長池町22番22号
電化システム事業本部 〒581-8585 大阪府八尾市北亀井町3丁目1番72号

Printed in China
TINSJA344VBRZ 05M - (CN) ①