

# SHARP®

## 電子辞書 形名 PW-C8000

### 取扱説明書

お買いあげいただき、まことにありがとうございました。  
この取扱説明書をよくお読みのうえ、正しくお使いください。

ご使用前に「安全にお使いいただくために」を必ずお読みください。

この取扱説明書は、お客様ご相談窓口のご案内とともに、いつでも見ることができる場所に必ず保存してください。

マルチメディア

カラー電子辞書

Color



よくあるご質問……371ページ

**ご注意**

- この製品は厳重な品質管理と検査を経て出荷しておりますが、万一故障または不具合がありましたら、お買いあげの販売店またはもよりのシャープお客様ご相談窓口までご連絡ください。
- お客様または第三者がこの製品および付属品の使用誤り、使用中に生じた故障、その他の不具合またはこの製品の使用によって受けられた損害については、法令上賠償責任が認められる場合を除き、当社は一切その責任を負いませんので、あらかじめご了承ください。
- この製品は付属品を含め、改良のため予告なく変更することがあります。

**記憶内容保存のお願い**

この製品は、別売のカードの使用時を含め、使用誤りや静電気・電氣的ノイズの影響を受けたとき、また、故障・修理のときや電池交換の方法を誤ったときは、お客様が記憶させた内容などが変化・消失する場合があります。**重要な内容は必ず紙などに控えておいてください。**

**TFT カラー液晶パネルについて**

TFTカラー液晶パネルは非常に精密度の高い技術で作られておりますが、画面の一部に点灯しない画素や常時点灯する画素がある場合があります。また、見る角度によって色むらや明るさむらが見える場合があります。これらは、故障ではありませんので、あらかじめご了承ください。

## 安全にお使いいただくために

この取扱説明書には、安全にお使いいただくためのいろいろな表示をしています。その表示を無視して誤った取り扱いをすることによって生じる内容を、次のように区分していません。内容をよく理解してから本文をお読みになり、記載事項をお守りください。



### 危険

人が死亡または重傷を負うおそれが高い内容を示しています。



### 警告

人が死亡または重傷を負うおそれがある内容を示しています。



### 注意

人がけがをしたり財産に損害を受けるおそれがある内容を示しています。

### 図記号の意味



記号は、気をつける必要があることを表しています。



記号は、してはいけないことを表しています。



記号は、しなければならないことを表しています。

## ◎ PW-C8000 本体の取り扱いについて

### 警告

- 万一、発熱していたり、煙が出ている、変な臭いがするなどの異常状態のまま使用すると、火災や感電の原因となります。すぐにACアダプターをコンセントから抜き、本体の電源を切り、充電電池を外し、お買いあげの販売店にご連絡ください。
- 万一、異物(金属片・水・液体)が製品の内部に入った場合は、まずACアダプターをコンセントから抜き、本体の電源を切り、充電電池を外し、お買いあげの販売店にご連絡ください。そのまま使用すると火災や感電の原因となります。
- 指定のACアダプターや充電電池をご使用ください。指定以外のACアダプターや充電電池を使用すると、火災・事故の原因となります。

### 注意

- ぐらついた台の上や、不安定な場所に置かないでください。落ちたり、倒れたりしてけがの原因になることがあります。
- SDカード(コンテンツカード含む)の取り付け・取り外しをするときはカードの挿入口を顔のほうに向けてください。急に指を離すとカードが顔に向かって飛び出してくることがあります。

## ◎別売のヘッドホンの取り扱いについて

 **警告**

事故を防ぐために、次のことをお守りください。

- 自動車やバイク、自転車などを運転中は、ヘッドホンを絶対に使わないでください。
- 歩行中は周囲の音が聞こえなくなるほど、音量を上げ過ぎないでください。特に、踏切や横断歩道などでは、十分に気をつけてください。

 **注意**

- ヘッドホンで聞くときは、音量の設定に十分気をつけてください。思わぬ大音量が出て、耳を痛める原因になることがあります。また、耳をあまり刺激しないよう適度な音量でお楽しみください。



## ◎充電電池の取り扱いについて

 **危険**

- 充電電池(リチウムイオン充電電池)について、次のことをお守りください。発熱、発火、破裂の原因になります。
- 本製品で使用できる充電電池はEA-BL10です。これ以外の充電電池は使用しないでください。
- プラスとマイナスの向きが決められています。本製品にうまく装着できないときは無理をしないで、充電電池の向きを確かめてください。
- 充電には、本製品と付属のACアダプター(EA-73)以外のものを使用しないでください。また、充電電池を本製品以外の機器に使用しないでください。
- 直射日光の当たる所や炎天下の車内、火やストーブのそばなど、高温になる場所(60℃以上)に放置しないでください。
- 釘を刺す、ハンマーでたたく、踏みつけるなどの強い衝撃を与えたり、投げつけたりしないでください。
- 外傷、変形の著しい充電電池は使用しないでください。
- 分解、改造、ハンダ付けをしないでください。
- 火の中に投入したり、加熱しないでください。
- 端子をショートさせないでください。金属小物(鍵、アクセサリ、ネックレスなど)といっしょに持ち運んだり、保管したりしないでください。
- 電源コンセントや自動車のシガレットライターの差し込み口などに直接接続しないでください。
- 水や海水に浸けたり、雨滴などでぬらさないでください。万一、ぬれたときは、直ちに使用を止めてください。









## 危険

- 充電機からもれた液が目に入ったときは、きれいな水で洗い、すぐに医師の治療を受けてください。
- 障害を起こすおそれがあります。

## 警告

- 次のことをお守りください。液もれ、発熱、発火、破裂の原因になります。
- 電子レンジや高圧容器に入れないでください。
- 充電機から液がもれたり異臭がするときは、直ちに火気から遠ざけてください。
- 液もれ、変色、変形など今までと異なることに気がついたときは、使用しないでください。
- 充電時に、所定の充電時間を超えても充電が終了しない場合は、充電を止めてください。
- 充電機を誤って飲み込むことがないように、充電機は乳幼児の手の届かない所へ置いてください。
- 万一、飲み込んだ場合は直ちに医師と相談してください。

## 注意

- 次のことをお守りください。液もれ、発熱、発火、破裂の原因になります。
- 小児が使用する際には、保護者が取扱説明書の内容を教え、また、使用の途中においても、取扱説明書どおり使用しているかどうか注意してください。
- 乳幼児の手の届かないところに保管してください。また、使用する際にも、乳幼児が本製品から取り出さないように注意してください。
- 充電は必ず0~40℃の範囲で行ってください。
- 充電方法については、本取扱説明書をよくお読みください。
- 使用した後は、必ず本製品の電源を切ってください。
- 充電機が漏液して、液が皮膚や衣服に付着した場合には、すぐにきれいな水で洗い流してください。皮膚がかぶれたりする原因になることがあります。
- 充電機を本製品に装着する際に、サビ、異臭、発熱、その他異常と思われたときは、充電機を装着しないで買いあげの販売店にご持参ください。

## ◎ ACアダプターの取り扱いについて

### 警告

- 本製品に接続するACアダプターは、必ず付属のEA-73を使用してください。他のACアダプターは使用しないでください。
- 表示された電源電圧(AC100V)以外の電圧で使用しないでください。それ以外の電圧で使用されますと、火災の原因になります。
- 付属のACアダプターはコンセントに直接接続してください。タコ足配線は過熱し、火災の原因になります。
- ぬれた手でACアダプターを抜き差ししないでください。感電のおそれがあります。
- 次のことをお守りください。火災や感電の原因になります。
  - ACアダプターを水やその他の液体につけたり、ぬらしたりしないでください。
  - ACアダプターおよび本製品の上やそばに、液体の入った容器を置かないでください。倒れて内部に水などが入りますと、火災や感電の原因になります。
  - お客様による改造や分解・修理は行わないでください。
  - ACアダプターに強い衝撃を与えたり、投げつけたりしないでください。



- ACアダプターに針金などの金属を差し込んだりしないでください。
- コードを傷つけたり、破損したり、加工したりしないでください。また、重いものを載せたり、引っ張ったり、無理に曲げたりするとコードを傷め、火災や感電の原因になります。
- 使用されないときは、安全のため、ACアダプターをコンセントおよび本製品から外しておいてください。
- 万一、発熱していたり、煙が出ている、変な臭いがするなどの異常状態になっているとき、そのまま使用すると、火災や感電の原因になります。すぐにACアダプターをコンセントから抜き、本製品の電源を切り、充電電池を外して、お買いあげの販売店にご連絡ください。
- 雷が鳴りはじめたら、落雷による感電・火災の防止のため、本製品の電源を切り、ACアダプターをコンセントから抜いてください。



## ⚠ 注意

- ACアダプターを抜くときは、コードを引っ張らないでください。コードが傷つき、火災、感電の原因になることがあります。
- 火災、感電の原因になることがあります。次のことをお守りください。
  - 周囲温度0~40℃、湿度35~85%の範囲でご使用ください。
  - 直射日光の当たる場所では使用しないでください。また、炎天下の車内、火やストーブのそばなど高温になる場所に置かないでください。
  - ほこりの多い場所に置かないでください。
  - 重いものを載せたり、落下しやすいところに置かないでください。
  - 電源プラグが傷んだり、コンセントの差し込みがゆるいときは使用しないでください。
  - 布などでくるまないでください。



-  SDロゴは商標です。
- 本書中の社名や商品名は各社の登録商標または商標です。
- TOEIC is a registered trademark of Educational Testing Service (ETS). This (publication/product/website) is not endorsed or approved by ETS.

## 初めてお使いになるときは

この製品を初めてお使いになるときは、まず充電機を入れて充電してからご使用ください。

### 充電機を入れる

#### 1 本体裏面の電池ふたを外します。

電池ふたの  部分を押さえながら矢印①の方向に引き、矢印②の方向に持ち上げて外します。

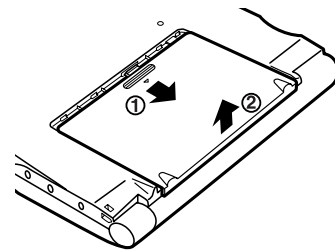

#### 2 同梱されている充電機(EA-BL10)を入れます。

充電機と本体の ⊕、⊖、▶ マークの位置を合わせるように斜めに入れ、上から軽く押さえて入れます。

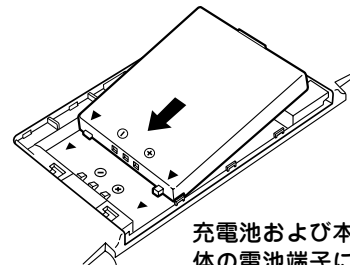

充電機および本体の電池端子には触れないでください。

- 充電機は上下や左右が逆では入りません。よく確認し、無理やり入れようとしないでください。破損など不具合の原因になります。

### 3 電池ふたをもとどり取り付けます。

充電の取り扱いについては2~3ページの「◎充電の取り扱いについて」も十分にお読みください。

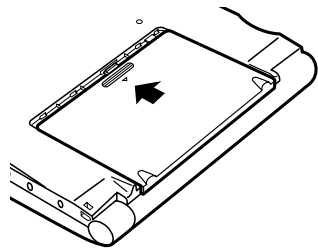

- 充電ランプが点灯しないときは、ACアダプターが付属のEA-73か、正しく接続されているか確認し、接続し直してみてください。
- また、充電池および電池ふたが正しく取り付けられているか確認してください。
- それでもなお点灯しないときは、364ページのリセット操作を行っててください。

- ### 3 満充電になると充電が終了し、充電ランプが消えます。
- 満充電になるまでには、通常、約4時間かかります(充電時間は使用温度や使用状況によって変わります)。

- ### 4 ACアダプターを接続端子およびコンセントから取り外します。

## 充電をする・ACアダプターで使用する

### 1. 充電する

- 1 この製品の電源が入っている(画面に何か表示している)ときは (入/切) を押して電源を切ってください。
- 2 ①、②の順番でACアダプターEA-73を接続します。充電ランプが点灯して充電が始まります。

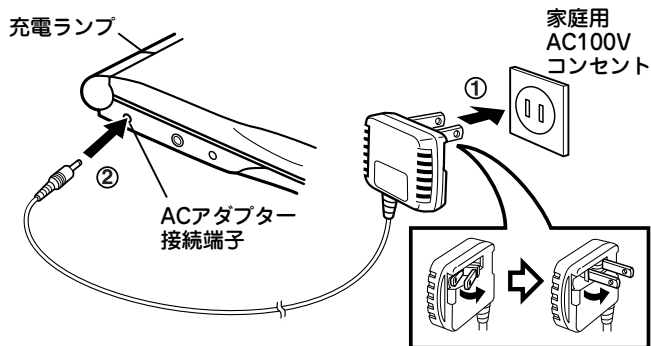

### 2. ACアダプターで使用する

ACアダプターを正しく接続し、(入/切) を押して電源を入れれば本製品を使用することができます。

- 本製品を使用しているときは、充電に長い時間がかかります。電源を切っておいたほうが早く充電できます。(ACアダプターで使用中は、充電ランプは消灯しません。)

#### ご注意：

- ACアダプターの抜き差しは、必ず、電源が切れていることを確認して行ってください。電源が切れる前にACアダプターを抜き差しすると単語帳やしおりなどの登録データ、SDメモリーカードに記録されたデータが消えることがあります。





- ACアダプターを接続しているとき、正しく充電できない場合は充電ランプが点滅して充電異常を知らせます。このときは、充電電池を取り外し(363ページ参照)、充電電池が破損していないか、指定の充電電池(EA-BL10)が確認してください。充電電池の外観に異常がなく、指定の充電電池が使用されている場合は、370ページの「アフターサービスについて」をご覧ください。うえ、修理を依頼してください。
- ACアダプターを接続して電源を入れたとき、充電電池が装着されていないと「電池が入っていません」と一時表示されま
- ACアダプターを市販の「電子変圧器」などに接続しないでください。ACアダプターが故障することがあります。
- 充電は、周囲の温度が0℃～40℃の場所で行ってください。温度が低くなるほど充電しにくくなります。また、充電は満充電になるまで行ってください。
- 長時間使用しなかった充電電池の充電には、通常より長く時間がかかります。
- 長時間使用しているときや、充電しているとき、ACアダプターや充電電池が温かくなりますが故障ではありません。

ACアダプターの取り扱いについては4～5ページの「ACアダプターの取り扱いについて」も十分お読みください。



**充電電池は消耗品です。**充放電を繰り返すうちに劣化し、使用時間が極端に短くなります。満充電にしても極端に使用時間が短くなったときは、362～363ページをご覧ください。新しい充電電池と交換してください。

### 3. 充電電池の残量の目安

充電電池の残量は、画面右上に表示される電池マークを目安にしてください。

-  (青色)：良好です。
-  (青色)：すこし少なくなりました。
-  (青色)：少なくなりました。充電することをお勧めします。
-  (赤色)：とても少なくなりました(☞8ページ)。速やかに充電してください(このときは、画面が暗くなります)。

なお、ACアダプターで本製品を使用しているときは、電池マークの代わりに次のマークが表示されます。

- ：ACアダプターで使用中(充電電池なし)
- ：ACアダプターで使用中(充電電池あり)

### 本体を開く

☒のようにボタンを押して、本体を開きます。

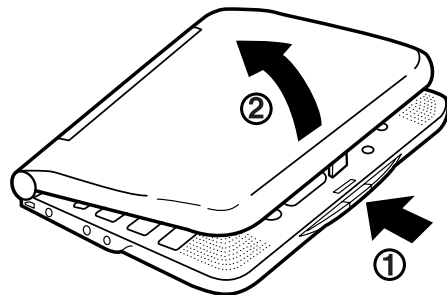

## 電源を入れる

### 1 **入/切** ( **入切** ) を押して電源を入れます。

キータッチ音(キーを押したとき“ピッ”と鳴る音)の設定画面が表示されます。

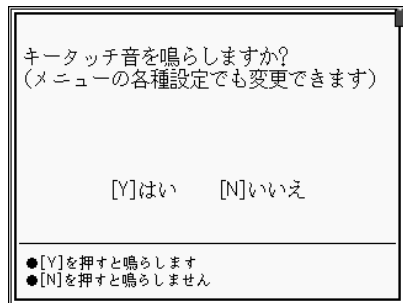

※ もし、違う画面が表示された場合は、365ページを参照して、初期化の操作をしてください。

### 2 **Y** または **N** を押して選びます。

メインメニュー画面(☞24ページ)が表示されます。

- もし、電源が入らないときは、5～6ページを参照して充電電池を入れ直し、ACアダプターを接続してみてください。
- キータッチ音の切り/入りは後で切り変えることもできます。30ページを参照してください。
- 表示が暗いときや明るすぎるときは、31ページを参照して調整してください。

ご注意：ACアダプターの抜き差しは、必ず、電源が切れていることを確認して行ってください。

**入/切** で電源を切ったとき「**データ保存中 しばらくお待ちください**」と表示されてデータが保存されます。このときACアダプターを抜き差しすると単語帳、しおり、マーカー、カードのデータなどが消えることがあります。

## オートパワーオフ機能

この製品は消費電力を節約するため、一定時間キー操作を行わないと自動的に電源が切れます。この時間は最初5分間に設定されていますが30ページの方法で変更することができます。

なお、充電電池で使用している場合は、約30秒で画面が暗くなり、設定されているオートパワーオフ時間になると電源が切れます。

## 充電電池の残量が少なくなると

充電電池の残量が少なくなると、電源を入れたとき「**電池残量が少なくなりました 充電してください**」と一時表示される、あるいは画面右上に表示される電池マークが“**■**”になり、画面が最小の明るさに(暗く)なります。

このときは、単語帳やしおりをまとめて削除するなどの削除や消去ができない、音声が出ない、などの現象が現れます。この場合は、すぐにACアダプターを接続してください(☞6ページ)。

## 本書でのキーの記載方法について

- 各キーは、基本的に枠( )で囲んで表します。ただし便利計算機能の計算例の数字は枠で囲まずに記載します。
- 多くのキーには2種類以上の働きがあります。入力状態や使用している機能によって、選択できる文字や機能が異なります。本書では、そのとき使用する機能のみを記載しています。

例1: **カ** **W** は状況に応じ **W** または **カ** と記載します。

例2: **図・表**  
**例/解説**  
NOTE は状況に応じ **例/解説** または **図・表**、  
**NOTE** と記載します。

例3: **検索/決定**  
登録  
W検索 は状況に応じ **検索/決定** または **=**、  
**W検索**、**機能** **登録** と記載します。

注: **機能** **登録** の記載は、**機能** キーを押して離れたあと、**登録** キーを押すことを示します。

- 緑色で書かれた機能は **機能** を押して離れたあと、それぞれのキーを押します。

例1: **機能** **削除** や **機能** **?** のように記載します。

## 電源を入れる／切る

電源は、下記のキーで入れることができます。それぞれのキーで電源を入れたときの画面が次のようになります。なお、電源を切るときは **入/切** を押します。



電源を入れるキー	電源が入ったときの画面
<b>入/切</b>	電源が切れる前の画面に戻ります。 (レジューム機能) オープニング画面を表示するように設定している場合は、オープニング画面表示後、電源が切れる前の画面になります。 デモ(商品紹介)を設定している場合はデモの開始確認画面が表示されず(オープニング設定: 33ページ)。
<b>メニュー</b>	メインメニュー画面(コンテンツ等選択画面: 24ページ)になります。
<b>一括検索</b> <b>スーパー大辞林</b> <b>英和/和英</b> <b>ブリタニカ</b> <b>血液サラサラ</b> <b>花Q&amp;A</b> 、 <b>健康</b> <b>生活</b> 、 <b>カード</b>	それぞれのコンテンツや機能の最初の画面(入力画面など)、コンテンツの選択画面などになります。 (ダイレクトオン機能)

# もくじ

安全にお使いいただくために	1
初めてお使いになるときは	5
充電を入れる	5
充電をする・ACアダプターで使用する	6
本体を開く	7
電源を入れる	8
本書でのキーの記載方法について	9
電源を入れる／切る	9
使用上のご注意とお手入れ	20
各部のなまえとはたらき	21
画面表示について	23
表示シンボル	23
操作ガイドメッセージ(ヒント)	23
基本的な画面での操作のしかた	24
メインメニュー画面でコンテンツなどを選ぶ	24
すべてのコンテンツリスト(一覧)から選ぶ	25
リスト表示画面などでの項目の選択と画面送り	25
詳細画面などでの画面送り	26
オートスクロール機能での自動画面送り	26
画面の文字サイズを切り替えて見る	27
詳細画面を簡条書きで見る(早見機能を使う)	28
画面の文字を1行ごとに拡大して見る(ズーム機能)	29
候補の言葉の意味をちょっと見る(プレビュー表示)	29
各種設定	30
キータッチ音を入れる／切る	30
かな入力方法の切り替え	30
オートパワーオフ時間の設定	30
表示の明るさを調整する	31
オートスクロールの速度を変更する	31

画面の配色を変更する	32
プレビュー表示の入/切の切り替え	32
しおりを削除する	32
マーカーを削除する	32
単語帳を削除する	32
電源を入れたときの画面(オープニング画面)を設定する	33

## 基本的な使いかた 34

文字の入力と修正のしかた	34
日本語の入力方法	34
英語の入力方法	36
入力した文字を修正する	37
読みやすスペルを入れて検索する	38
読みやすスペルの一部を省略して検索する	39
画面上に表示される「  」(タブ)の使いかたは	40
画面に  マークが表示されたときは	41
画面に  マークが表示されたときは(音声を聞く)	42
ヘッドホンで音声を聞くときは	43
一度調べた語を再度調べたいときは(しおりを使う)	44
くり返し見たい語を登録する(単語帳を使う)	44
辞書などを一括して調べる(一括検索)	45
画面内の語を調べる(Sジャンプを使う)	46
詳細画面から別の語を調べる(W検索を使う)	47
よく使うコンテンツはMy辞書に登録(My辞書設定)	49
スーパー大辞林・逆引きスーパー大辞林を使う	50
スーパー大辞林で言葉を調べる	50
読みを入力して検索する(絞り込み検索)	50
逆引きスーパー大辞林を使う	52
アルファベット略語や数字・記号から始まる語を調べる	53



分野別に調べる .....	54
人名や地名などの分野から探す .....	54
慣用句を調べる .....	57
<b>全訳古語辞典を使う</b> .....	<b>59</b>
古語を検索する .....	59
読みを入力して検索する(絞り込み検索) .....	59
<b>パーソナルカタカナ語辞典を使う</b> .....	<b>61</b>
カタカナ語/略語を検索する .....	61
カタカナ語を検索する(絞り込み検索) .....	61
アルファベット略語を検索する(絞り込み検索) .....	62
<b>漢字辞典を使う</b> .....	<b>63</b>
漢字を検索する .....	63
漢字の検索条件を入力する .....	63
検索した漢字の熟語や異体字を調べる .....	65
<b>故事ことわざ辞典 &amp; 四字熟語辞典を使う</b> .....	<b>66</b>
故事ことわざ & 四字熟語辞典を使う .....	66
使用シーン/内容から探す .....	66
読みから探す .....	67
四字熟語を漢字1字から探す .....	69
<b>言葉の作法辞典を使う</b> .....	<b>70</b>
言葉を探す .....	70
読みを入力して検索する(絞り込み検索) .....	70
分類別に言葉を調べる .....	71
<b>日本語知識辞典を使う</b> .....	<b>73</b>
日本語知識辞典を見る .....	73

<b>全国方言一覧辞典を使う</b> .....	<b>75</b>
方言を検索する .....	75
標準的な言葉(読み)を入力して検索する .....	75
方言の概説やランキングを見る .....	76
<b>常用漢字の難読辞典を使う</b> .....	<b>78</b>
難読語を検索する .....	78
一字目の読みを入力して探す .....	78
読みの五十音順分類から探す .....	79
読み書き問題編で問題を解く .....	80
コラムを見る .....	80
<b>英和辞典/和英辞典を使う</b> .....	<b>81</b>
<b>英和辞典を使う</b> .....	<b>81</b>
英単語の意味などを調べる .....	81
英単語のスペルから検索する(絞り込み検索) .....	81
検索した単語をくわしく調べる .....	83
英和辞典で成句を調べる .....	83
スペルチェック機能を使う .....	84
はっきりわからないスペルで検索 .....	84
<b>和英辞典を使う</b> .....	<b>85</b>
日本語の英訳を調べる .....	85
読みを入力して検索する(絞り込み検索) .....	85
検索した語をくわしく調べる .....	87
<b>英英辞典を使う</b> .....	<b>88</b>
単語を検索する .....	88
英単語のスペルから検索する(絞り込み検索) .....	88
英英辞典で成句検索を行う .....	90
スペルチェック機能を使う .....	90

はっきりわからないスペルで検索 .....	90	例文を音声で聞く .....	108
<b>英語類語使い分け辞典を使う</b> .....	<b>91</b>	<b>英会話とっさのひとこと辞典を使う</b> .....	<b>109</b>
類語を検索する .....	91	場面別に調べる .....	109
読みを入力して検索する(絞り込み検索) .....	91	キーワードの読みまたはスペルから探す .....	111
英単語のスペルから検索する(絞り込み検索) .....	92	<b>英会話 Make it! を使う</b> .....	<b>112</b>
<b>カタカナで引ける英和辞典を使う</b> .....	<b>93</b>	日常生活でよく使う基本表現を調べる .....	112
英単語を読みまたはスペルから調べる .....	93	さまざまな場面や状況での表現を調べる .....	113
<b>英文手紙用例辞典を使う</b> .....	<b>95</b>	キーワードで英会話の決まり文句を調べる .....	114
英文手紙を調べる .....	95	<b>「使ってトクする英語 損する英語」を使う</b> .....	<b>116</b>
見本手紙文を調べる .....	95	内容を見る .....	116
英文手紙の書き方を見る .....	97	<b>『語源で覚える「英単語」2000』を使う</b> .....	<b>118</b>
Eメールを調べる .....	98	英単語を探す .....	118
Eメール用例集を見る .....	98	スペルから探す .....	118
Eメール1行表現集を見る .....	98	語根から探す .....	119
英語のEメール入門を見る .....	99	接頭辞/接尾辞から探す .....	120
<b>英文ビジネスレター事典を使う</b> .....	<b>100</b>	「語源で覚える英単語2000について」を見る .....	120
キーワードで決まり文句を検索する .....	100	<b>「これが英語で言えますか」を使う</b> .....	<b>121</b>
読みを入力して検索する(絞り込み検索) .....	100	言えそうで言えない言葉を調べる .....	121
英単語のスペルから検索する(絞り込み検索) .....	101	<b>「家庭の医学」を使う</b> .....	<b>123</b>
ビジネスレターの基礎知識を調べる .....	102	家庭の医学の見かた .....	123
モデルレターを調べる .....	102	家庭の医学を使う .....	124
ファクスやEメールのレターについて調べる .....	102	症状から探す .....	124
<b>「TOEIC® テスト 英単語・熟語マスタリー2000」を使う</b> .....	<b>103</b>	項目から探す .....	126
英単語を学習する .....	103	病名から探す .....	127
英単語や例文のテストをする .....	105	医学や健康の知識を参照する .....	128
英単語を調べる .....	107		

<b>「食の医学館」を使う</b>	<b>129</b>
「食の医学館」を使う	129
病気から食品などを探す	129
食品名から探す	130
キーワードから探す	131
その他の内容を見る	132
<b>「医者からもらった薬がわかる本」を使う</b>	<b>133</b>
識別コードの見かた	133
「薬がわかる本」を使う	135
使う前に必ず読んでください	135
識別コードから探す	136
名前から探す	138
分類から探す	139
重大な副作用の初発症状を見る	140
がんに使われる薬を探す	141
用語解説を見る	142
<b>血液サラサラ健康事典を使う</b>	<b>143</b>
レシピや食材を調べる	143
レシピや食材を読みから探す	143
サラダレシピを見る	144
ほかの項目を見る	146
「サラサラ効果抜群食材75」を見る	146
「血液・血管のメカニズム」を見る	146
「運動&リラックスで健康に」を見る	146
「コラム・田崎信也の特選サラダ」を見る	147
<b>『EBM 正しい治療がわかる本』を使う</b>	<b>148</b>
見方・使い方	148
治療と薬の評価基準	151

研究方法(研究デザイン)の種類	152
病名を探す	155
病名を読みから探す	155
病名を分類から探す	156
収録薬一覧から、使われる病名を探す	157
専門用語解説を見る	159
「EBMについて」を見る	159
<b>「医者いらず」の食べ物事典を使う</b>	<b>160</b>
食べ物を探す	160
食べ物を名前の読みから探す	160
食べ物を分類から探す	161
食べ物を病名・効能から探す	162
「食べ物を変えれば健康になれる!」を見る	163
「コラム・あとがき」を見る	163
<b>サプリメント小事典を使う</b>	<b>164</b>
サプリメントを調べる	164
サプリメントの読みで探す	164
期待される効能からサプリメントを探す	166
サプリメント基礎知識を見る	166
サプリメント付表、図	167
<b>「漢方の診察室」を使う</b>	<b>168</b>
「漢方の診察室」を見る	168
ダ・ヴィンチと張景岳の解剖図について	169
<b>「働きざかりのこころの病気」を使う</b>	<b>170</b>
「働きざかりのこころの病気」を読む	170
目次から探す	170
読みから探す	171

<b>ブリタニカ国際大百科事典 Quick Search Version を使う</b>	<b>173</b>
百科事典で調べる .....	173
読みを入力して検索する(絞り込み検索) .....	173
分類から調べる .....	174
<b>「花作り花育てQ&amp;A」を使う</b>	<b>176</b>
花別のQ&Aを見る .....	176
名前(読み)を入力して花などを探す .....	176
分類から花などを探す .....	178
楽しむQ&A、育て方Q&Aを見る .....	179
<b>「Q&amp;A 暮らしの中の法律相談」を使う</b>	<b>180</b>
Q&A 暮らしの中の法律相談を見る .....	180
<b>「クイズ法律事務所」を使う</b>	<b>182</b>
「クイズ法律事務所」を見る .....	182
<b>「冠婚葬祭入門」を使う</b>	<b>184</b>
冠婚葬祭のきまりやしきたりを調べる .....	184
タイトル(要約)から探す .....	184
索引の読みから探す .....	185
<b>手紙文例集を使う</b>	<b>186</b>
手紙の文例を探す .....	186
<b>スピーチ文例集を使う</b>	<b>188</b>
スピーチの文例を探す .....	188
<b>世界人名事典を使う</b>	<b>190</b>
人名を検索する .....	190
名前の読みを入力して検索する .....	190

<b>「世界の名言・名句」(コンパクト版)を使う</b>	<b>192</b>
名言・名句を調べる .....	192
名前から、その人が語った言葉を探す .....	192
場面やシーンで探す .....	193
<b>「魔法の粉ベーキングソーダ」を使う</b>	<b>194</b>
「魔法の粉ベーキングソーダ」を見る .....	194
ことばから探す .....	195
<b>「ガーデニング」ワザあり事典を使う</b>	<b>197</b>
「ガーデニング」ワザあり事典を見る .....	197
ことばから探す .....	198
<b>「汚れを落とす!」ワザあり事典を使う</b>	<b>199</b>
「汚れを落とす!」ワザあり事典を見る .....	199
ことばから探す .....	200
<b>「生活」ワザあり事典を使う</b>	<b>201</b>
「生活」ワザあり事典を見る .....	201
ことばから探す .....	202
<b>「やりくり」ワザあり事典を使う</b>	<b>203</b>
「やりくり」ワザあり事典を見る .....	203
ことばから探す .....	204
<b>「ダンドリ」ワザあり事典を使う</b>	<b>205</b>
「ダンドリ」ワザあり事典を見る .....	205
ことばから探す .....	206
<b>カナ引きパソコン用語辞典を使う</b>	<b>207</b>
読みやスペルで探す .....	207
記号や数字から始まる用語を探す .....	208

<b>「パソコンで困ったときに開く本」を使う</b>	<b>209</b>
困ったときのQ&Aを見る .....	209
用語の読みから関連するQ&Aを探す .....	209
Q&Aを記号・アルファベットから探す .....	210
Q&Aをジャンルから探す .....	211
困ったときの用語集を見る .....	212
読みから探す .....	212
数字や記号、アルファベットから探す .....	213
<b>「もっとうまいeメールの書き方」を使う</b>	<b>214</b>
eメール実例集を見る .....	214
eメールの書き方を見る .....	216
コラムを見る .....	217
<b>日経エレクトロニクス略語小辞典を使う</b>	<b>218</b>
アルファベットで探す .....	218
数字から始まる用語を探す .....	219
<b>「最新 インターネット用語 語源で納得!」を使う</b>	<b>220</b>
読みから探す .....	220
数字・アルファベットから探す .....	221
分野から探す .....	221
<b>「最新 パソコン用語 語源で納得!」を使う</b>	<b>222</b>
読みから探す .....	222
記号・アルファベットから探す .....	223
分野から探す .....	223
<b>「早わかりビジネス用語」を使う</b>	<b>224</b>
ビジネス用語を調べる .....	224

<b>『1週間で「ビジネスの法律」が身につく本』を使う</b>	<b>225</b>
ビジネスの法律が身につく本を見る .....	225
<b>「わがまま歩き旅行会話」を使う</b>	<b>226</b>
会話文を調べる .....	226
場面から探す .....	226
キーワードから探す .....	228
辞書を使う .....	229
旅行に役立つ「ミニ知識」を見る .....	230
<b>「らくらく旅の中国語」を使う</b>	<b>231</b>
会話文を調べる .....	231
場面から探す .....	231
キーワードから探す .....	232
<b>「トラベル英会話」を使う</b>	<b>233</b>
場面／行動から探す .....	233
<b>世界の料理・メニュー辞典を使う</b>	<b>235</b>
読みやすスペルから調べる .....	235
分類項目から調べる .....	237
<b>「海外旅行」ワザあり事典を使う</b>	<b>238</b>
項目から調べる .....	238
ことば(読み)から探す .....	239
<b>「手紙文作成」を使う</b>	<b>240</b>
手紙文を作成する .....	240
文例を作る .....	240
作成した手紙文(文例)の保存は .....	241

<b>便利計算機能を使う</b>	<b>242</b>
消費税電卓で計算をする	242
消費税率を変更する	245
通貨換算をする	245
通貨のレートを設定する	245
通貨を換算する	246
単位換算をする	247
年号計算をする	248
年齢計算をする	250
年齢を調べる	250
生まれた年(誕生年)を調べる	252
ある年齢になる年を調べる	253
<b>複数のコンテンツを一括して検索する(一括検索)</b>	<b>254</b>
「読み」や「スペル」で語を探す	254
あいまいな語を探す	256
<b>W検索機能を使う</b>	<b>257</b>
W検索機能の使いかた	257
<b>Sジャンプ機能を使う</b>	<b>259</b>
Sジャンプ機能の使いかた	259
<b>しおり・単語帳を使う</b>	<b>263</b>
しおりの使いかた	263
しおりを削除する方法	264
単語帳の使いかた	265
単語帳に語を登録する	265
各コンテンツの画面から登録した語を見る	265
コンテンツ一覧から登録した語を見る	266
マーカーを使う	267

単語帳やマーカーを削除(登録を解除)する方法	269
<b>よく使う辞書などをMy辞書に登録する(My辞書設定)</b>	<b>271</b>
My辞書の設定と使いかた	271
辞書などをMy辞書に登録する	271
辞書などの登録を解除する	272
My辞書を使う	272
<b>カードの使いかた</b>	<b>273</b>
カードの取り付けかた/取り外しかた	273
カードを取り付ける	273
カードを取り外す	275
写真を見る	277
1枚ずつ見る	277
写真の縮小率を変えて見る	279
スライドショーを見る	280
写真を回転させる	281
写真の情報を見る	282
写真をオープニング画面に設定する	282
写真の台紙を変える	283
写真を削除する	284
電子の本を読む	284
読みたい本を選ぶ	285
本を操作する	287
本のデータを削除する	289
カードのメモリーを確認する	290
SDメモリーカードを初期化する	290
<b>電子辞書の画面をテレビで見る</b>	<b>291</b>
テレビで表示させる方法	291
テレビに接続する	291
テレビで表示させる	292

表示位置を調整する .....	293
電子辞書での表示に戻す .....	294
<b>内蔵コンテンツのデータについて</b> .....	<b>295</b>
スーパー大辞林(凡例) .....	296
ジーニアス英和辞典 第3版 .....	302
ジーニアス和英辞典 第2版 .....	309
OXFORD現代英英辞典 .....	312
カタカナで引ける英和辞典 .....	330
全訳古語辞典 .....	333
学研 パーソナルカタカナ語辞典 .....	349
学研 故事ことわざ辞典 .....	350
学研 四字熟語辞典 .....	352
学研 漢字辞典 .....	353
常用漢字の難読辞典 .....	354
英文ビジネスレター事典 .....	354
英語類語使い分け辞典 .....	355
世界の料理・メニュー辞典 .....	355
「医者からもらった薬がわかる本」.....	356
世界人名事典 .....	360
参考 .....	361
<b>参考にしてほしいこと</b> .....	<b>362</b>
充電池について .....	362
充電池の交換について .....	362
使用している電池 .....	362
リサイクルについて .....	363
電池の交換手順 .....	363
異常が発生したときの処理 .....	364

リセット操作 .....	364
ご購入直後の状態(初期状態)に戻したいときは .....	365
ローマ字→かな変換表 .....	366
仕様 .....	367
アフターサービスについて .....	370
保証について .....	370
補修用性能部品の保有期間 .....	370
修理を依頼されるときは .....	370
お問い合わせは .....	370
よくあるご質問 .....	371
保証書(保証規定) .....	375
故障かな?と思ったら .....	377

#### 市販のストラップを取り付けるときは

市販のストラップを取り付けることができます。

図のように裏面の取り付け穴に通して取り付けてください。

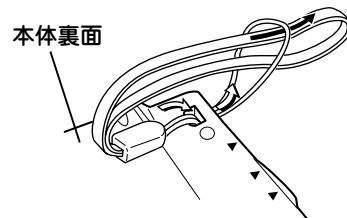

注) ストラップを取り付けて  
ストラップを持って振り  
回したり、強く引っばる  
など、ストラップに過重  
がかかる行為は行わない  
でください。故障や破損  
の原因となります。

この製品に収録されている内容は、下記の辞書・書籍にもとづき編集しています。

- 『スーパー大辞林』\*1 三省堂  
(Copyright © Sanseido Co., Ltd. 2004)
- 『全訳古語辞典』旺文社 (1996年10月 発行)  
(Copyright © Miyakoshi-Sakurai, 1996)
- 『パーソナルカタカナ語辞典』学研 (1999年10月 発行)  
(Copyright © Gakken, 1999)
- 『漢字辞典』\*2 学研  
(Copyright © Gakken, 1986-1997)
- 『故事ことわざ辞典』学研 (1988年4月 発行)  
(Copyright © Gakken, 1998)
- 『四字熟語辞典』学研 (1994年12月 発行)  
(Copyright © Gakken, 1994)
- 『言葉の作法辞典』学研 (2002年4月 発行)  
(Copyright © Gakken, 2003)
- 『日本語知識辞典』学研 (2002年4月 発行)  
(Copyright © Gakken, 2003)
- 『全国方言一覧辞典』学研 (1998年12月 発行)  
(Copyright © Gakken, 2003)
- 『常用漢字の難読辞典』学研 (2003年11月 発行)  
(Copyright © Gakken, 2004)
- 『ジーニアス英和辞典 第3版』大修館書店 (2001年11月 発行)  
(Copyright © KONISHI Tomoshichi, MINAMIDE Kosei & Taishukan, 2001-2002)
- 『ジーニアス和英辞典 第2版』大修館書店 (2003年12月 発行)  
(Copyright © KONISHI Tomoshichi, MINAMIDE Kosei & Taishukan, 2003)
- 『OXFORD 現代英英辞典 第6版』(2000年4月 発行)  
(Oxford Advanced Learner's Dictionary © Oxford University Press 2000)
- 『英語類語使い分け辞典』創拓社出版 (1991年1月 発行)  
(Copyright © Gendaieigokenkyukai, 1991)
- 『カタカナで引ける英和辞典』三省堂 (2000年9月 発行)  
(Copyright © Sanseido Co., Ltd. 2004)
- 『英文手紙用例辞典』学研 (2001年3月 発行)  
(Copyright © Gakken, 2001)
- 『英文ビジネスレター事典』三省堂 (1999年5月 発行)  
(Copyright © Sanseido Co., Ltd. 2001)
- 『TOEIC® テスト 英単語・熟語マスター2000』旺文社 (2003年8月 発行)  
(Copyright © obunsha)
- 『英会話とっさのひとこと辞典』DHC (1999年3月 発行)  
(Copyright © Ichiro Tatsumi, Sky Heather Tatsumi, 1998)
- 『英会話 Make it! 基本表現編』語学春秋社 (2001年4月 発行)
- 『英会話 Make it! 場面攻略編』語学春秋社 (2001年6月 発行)  
(Copyright © Gogaku Shunjuusha Co., Inc., 2001)
- 『使ってトクする英語 損する英語』平凡社 (2003年3月 発行)  
(Copyright © David A. THAYNE, NAGAO Kazuo 2003)
- 『語源で覚える「英単語」2000』PHP研究所 (2002年6月 発行)  
(Copyright © Naomi Koike 2002)
- 『ビジネス版 これが英語で言えますか?』日本経済新聞社 (2003年12月 発行)  
(Copyright © 2003 A to Z Co.,Ltd)
- 『最新「家庭の医学」第12次改訂版』時事通信社 (2001年3月 発行)  
(Copyright © JIJI PRESS, 2001-2002)
- 『食の医学館』小学館 (2002年3月 発行)  
(Copyright © Shogakukan 2002)
- 『医者からもらった薬がわかる本2004』法研 (2003年7月 発行)  
(Copyright © Shigeru Kimura 2003)
- 『血液サラサラ健康事典』時事通信社 (2004年6月 発行)  
(Copyright © Jiji Press Publication Services, Inc.)
- 『EBM 正しい治療がわかる本』法研 (2003年10月 発行)  
(Copyright © Tsuguya Fukui)
- 『「医者いらず」の食べ物事典』PHP研究所 (2003年4月 発行)  
(Copyright © Ishihara Yuumi 2003)
- 『サプリメント小事典』平凡社 (2003年10月 発行)  
(Copyright © KAMOHARA Seika 2003)
- 『漢方の診察室』平凡社 (2003年8月 発行)  
(Copyright © SHIMODA Tetsuya 2003)
- 『働きざかりのこころの病気』主婦の友社 (2003年11月 発行)  
(Copyright © Koji Tsuboi)
- 『ブリタニカ国際大百科事典 Quick Search Version』\*3 ブリタニカ・ジャパン  
(© 2004 Britannica Japan Co., Ltd./EB Inc.)
- 『花作り花育て Q&A』主婦の友社 (2004年5月 発行)  
(Copyright © Shufunotomo Co., Ltd. 2004)
- 『Q&A 暮らしの中の法律相談』明石書店 (2001年8月 発行)  
(Copyright © AKASHI SHOTEN 2001)
- 『クイズ法律事務所』PHP研究所 (2003年2月 発行)  
(Copyright © Kayoko Kojima 2003)



- 『冠婚葬祭入門』 光文社 (2002年12月 発行)  
(Copyright © Yaeko Shiotsuki 2002)
- 『手紙文例集』\*2 学研  
(Copyright © Gakken, 2001)
- 『スピーチ文例集』\*2 学研  
(Copyright © Gakken, 2001)
- 『世界人名事典』学研 (2003年2月 発行)  
(Copyright © Gakken, 2003)
- 『世界の名言・名句 (コンパクト版)』\*2 学研  
(Copyright © Gakken, 2003)
- 『魔法の粉ベーキングソーダ』 飛鳥新社 (2002年11月 発行)  
(Copyright © 1995 by Vicki Lansky Japanese translation rights  
arranged with Vicki Lansky through Japan UNI Agency, INC., Tokyo.)  
(日本語 © 2002年 クリーン・ブラネット・プロジェクト)
- 『「ガーデニング」ワザあり事典』 PHP 研究所 (2001年5月 発行)  
(Copyright © Kaiteki Seikatsu Kenkyukai 2001)
- 『「汚れを落とす!」ワザあり事典』 PHP 研究所 (2002年7月 発行)  
(Copyright © Kaiteki Seikatsu Kenkyukai 2002)
- 『「生活」ワザあり事典』 PHP 研究所 (2000年7月 発行)  
(Copyright © Kaiteki Seikatsu Kenkyukai 2000)
- 『「やりくり」ワザあり事典』\*2 PHP 研究所 (2001年12月 発行)  
(Copyright © Kaiteki Seikatsu Kenkyukai 2001)
- 『「ダンドリ」ワザあり事典』 PHP 研究所 (2001年7月 発行)  
(Copyright © Kaiteki Seikatsu Kenkyukai 2001)
- 『2003-04 カナ引きパソコン用語辞典』 技術評論社 (2003年9月 発行)  
(Copyright © パソコン用語辞典編纂委員会 2003)
- 『パソコンで困ったときに開く本 2004』 朝日新聞社 (2003年11月 発行)  
(Copyright © 朝日新聞社 2004)
- 『もっとうまいeメールの書き方』 学研 (2001年4月 発行)  
(Copyright © Gakken, 2003)
- 『日経エレクトロニクス 略語小辞典』\*2 日経BP社  
(Copyright © 2004 Nikkei Business Publications, Inc.)
- 『最新 インターネット用語 語源で納得!』 ナツメ社 (2004年1月 発行)  
(Copyright © Eiji Fujita 2003)
- 『最新 パソコン用語 語源で納得!』 ナツメ社 (2003年7月 発行)  
(Copyright © Eiji Fujita)
- 『最新版 早わかりビジネス用語』 PHP 研究所 (2003年2月 発行)  
(Copyright © PHP Editors Group 2003)
- 『1週間で「ビジネスの法律」が身につく本』 PHP 研究所 (2003年8月 発行)  
(Copyright © Media Right 2003)
- 『わがまま歩き旅行会話 英語』 実業之日本社 (1999年10月 発行)  
(Copyright © JITSUGYO NO NIHON SHA, LTD. 1999)
- 『わがまま歩き旅行会話 イタリア語+英語』 実業之日本社 (1999年10月 発行)  
(Copyright © JITSUGYO NO NIHON SHA, LTD. 1999)
- 『わがまま歩き旅行会話 フランス語+英語』 実業之日本社 (1999年12月 発行)  
(Copyright © JITSUGYO NO NIHON SHA, LTD. 1999)
- 『わがまま歩き旅行会話 スペイン語+英語』 実業之日本社 (2000年4月 発行)  
(Copyright © JITSUGYO NO NIHON SHA, LTD. 2000)
- 『わがまま歩き旅行会話 ドイツ語+英語』 実業之日本社 (2000年3月 発行)  
(Copyright © JITSUGYO NO NIHON SHA, LTD. 2000)
- 『わがまま歩き旅行会話 韓国語+英語』 実業之日本社 (2000年6月 発行)  
(Copyright © JITSUGYO NO NIHON SHA, LTD. 2000)
- 『らくらく旅の中国語』 三修社 (2002年12月 発行)  
(Copyright © Sanshusha Publishing Co., Ltd. 2002)
- 『トラベル英会話』\*2 学研  
(Copyright © Gakken, 1993)
- 『世界の料理・メニュー辞典』\*4 学研 (2001年4月 発行)  
(Copyright © Gakken, 2001)
- 『海外旅行』ワザあり事典』 PHP 研究所 (2001年6月 発行)  
(Copyright © PHP institute, Inc. 2001)

\*1 『スーパー大辞林』は、書籍版「大辞林 第二版」に約1万7千項目を増補・収録した電子版の辞書であり、書籍版は刊行されていません。

\*2 書籍版は刊行されていません。

\*3 「ブリタニカ国際大百科事典 Quick search Version」はブリタニカ国際大百科事典の「小項目事典」6巻と「現代用語事典」1巻を再編集した電子版のコンテンツで、「世界の国」「日本の都道府県」「世界遺産」「世界の人名」「世界の動物」「その他」の6つのトピックスを含んでおります。書籍版は現在刊行されておられません。

\*4 書籍版『世界の料理・メニュー辞典』に基づいて『世界の料理・メニュー辞典 (6ヵ国編)』として編集したものです。

## お願い

この製品に収録されている各コンテンツの内容は、基本的に書籍版の内容を変更することなく収録しておりますので、書籍版に誤字／脱字を含む記載誤りがあるものは、そのまま収録されている場合がありますがご了承ください。

この装置は、情報処理装置等電波障害自主規制協議会(VCCI)の基準に基づくクラスB 情報技術装置です。この装置は、家庭環境で使用することを目的としていますが、この装置がラジオやテレビジョン受信機に近接して使用されると、受信障害を引き起こすことがあります。取扱説明書に従って正しい取り扱いをしてください。

正しい取り扱いをしても、電波の状況によりラジオ、テレビジョン受信機の受信に影響を及ぼすことがあります。そのようなときは、次の点にご注意ください。

- この製品をラジオ、テレビジョン受信機から十分に離してください。
- ACアダプターとラジオ、テレビジョン受信機を別のコンセントに接続してください。
- 使用されるケーブルは指定のものを使用してください。

## 使用上のご注意とお手入れ

- 製品をズボンのポケットに入れたり、落としたり、強いショックを与えたりしないでください。  
大きな力が加わり、液晶表示部が割れたり、本体が破損することがあります。  
特に満員電車の中などでは、強い衝撃や圧力がかかる恐れがありますので注意してください。
- ポケットやカバンに、硬いものや先のとがったものと一緒に入れないでください。  
傷がついたり、液晶表示部が割れたりすることがあります。
- 日の当たる自動車内・直射日光が当たる場所・暖房器具の近くなどに置かないでください。  
高温により、変形や故障の原因になります。
- 表示部を強く押さないでください。割れることがあります。  
キーを爪や硬いもの、先のとがったもので操作したり、必要以上に強く押さえないでください。  
キーを傷めることがあります。
- 防水構造になっていませんので、水など液体がかかることでの使用や保存は避けてください。  
雨、水しぶき、ジュース、コーヒー、蒸気、汗なども故障の原因となります。
- お手入れは、乾いたやわらかい布で軽くふいてください。  
シンナーやベンジンなど、揮発性の液体やぬれた布は使用しないでください。変質したり色が変わったりすることがあります。
- 電子辞書の電源が入ったままで、別売のカードの抜き差しはしないでください。  
データの消失や故障の原因になります。

# 各部のなまえとはたらき

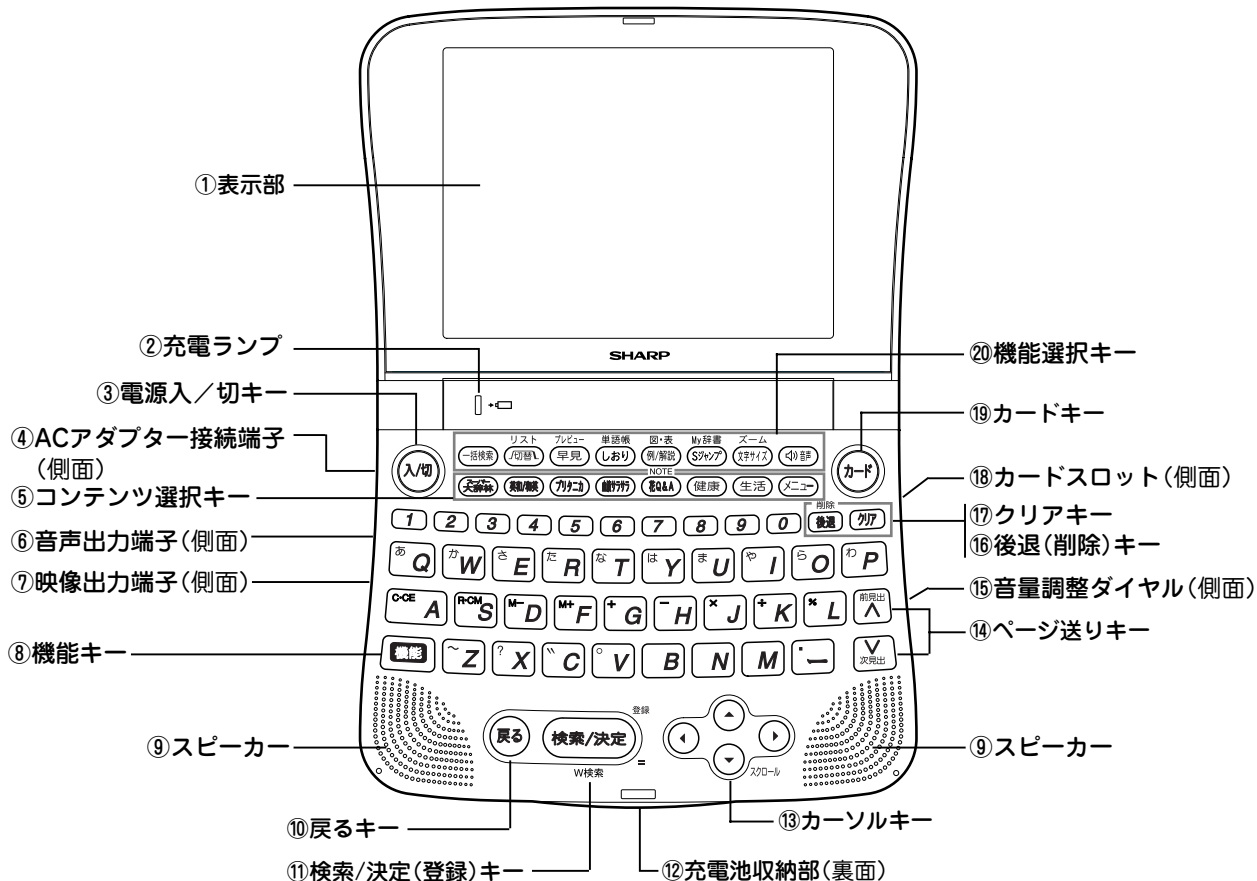

- ①**表示部** : 各種の内容を表示します。
- ②**充電ランプ** : 充電時などの状態を知らせるランプです。  
点灯時 : 充電中です。また、ACアダプターで本製品を使用中に点灯します。  
点滅時 : 充電中に異常が発生しました。(P.7ページ)  
消灯時 : 充電が終了。またはACアダプターが接続されていません。
- ③**電源入/切キー** : 電源を入れたり切ったりします。
- ④**ACアダプター接続端子** : 付属のACアダプターを接続します。
- ⑤**コンテンツ選択キー** : 使用するコンテンツを選択するときに使  
用します。
- ⑥**音声出力端子(ステレオヘッドホンジャック)** : 音声出力端子で  
す。付属のテレビ接続ケーブルでテレビのビデオ  
入力(音声右および音声左)端子と接続します。  
市販のステレオヘッドホン(3.5φ : 直径3.5mm)  
を使用するときも、この端子に接続します。
- ⑦**映像出力端子** : 映像出力端子です。付属のテレビ接続ケーブル  
でテレビのビデオ入力(映像)端子と接続します。
- ⑧**機能キー** : キーまたはキーボードに緑色でかかっている機能  
を使うとき、**機能** キーを押して離れた後、使  
用したい機能のキーを押します。
- ⑨**スピーカー** : 音声出力端子に何も接続していないとき、音声は  
ここから再生されます。
- ⑩**戻るキー** : 各カテゴリの画面などで項目を選んでいったと  
き、前の画面に戻る場合に押します。
- ⑪**検索/決定(登録)キー** : 読みなどを入力して検索を実行すると  
き、リスト画面などで項目を選ぶとき、詳細画面  
でほかの画面に切り替えるマークを選ぶときな  
ど、いろいろな場面での選択や決定に使用しま  
す。また、詳細画面などで、単語帳に登録する場  
合に **機能** に続いて押します。  
詳細画面で、W検索の入力画面を表示させるとき  
にも押します。
- ⑫**充電電池収納部** : 付属のリチウムイオン充電電池を入れます。
- ⑬**カーソルキー** : カーソルを移動させるキーです。
- ⑭**ページ送りキー** : 画面の表示内容を画面単位で送ります。  
コンテンツによっては、詳細画面で **機能** に続  
いて押すと、並び順で、次または前の見出し語を  
呼び出します。
- ⑮**音量調整ダイヤル** : スピーカーなどから出る音の大きさを調整  
します。
- ⑯**後退(削除)キー** : 読みなど、文字入力中にカーソルの前にある  
文字を削除するとき押します。カーソル位置の文  
字を削除するときは **機能** に続いて押します。
- ⑰**クリアキー** : 入力中の文字をすべて消去するときや、検索後、  
入力画面に戻るときなどに押します。
- ⑱**カードスロット** : 別売のコンテンツカードやSDカードを装着  
します。
- ⑲**カードキー** : カードスロットに装着されたカードを使い、コン  
テンツデータなどを見る時押します。
- ⑳**機能選択キー** : 使いたい機能を選択します。

## 画面表示について

### 表示シンボル

画面の端などに表示される表示シンボルは、製品の状態などを示します。

シンボル	意味
	充電電池の残量(目安)を示します。 ■: 良好    ■: すこし少ない    ■: 少ない ■: とても少ない(7ページ)
	ACアダプターの使用を示します。 ■: ACアダプターで使用中(充電電池なし) ■: ACアダプターで使用中(充電電池あり)
	画面の右上に表示され、矢印の方向に、まだ表示されていないデータがあることを示します。 ▼、▲ : 1行ずつ画面を送ります。 ▽、△ : 1画面ずつ画面を送ります。
	ズームウィンドウ(729ページ)内などで表示されていないデータがあります。 ▶、◀ : 内容を左右に送ります。
	このシンボルは画面の左上に表示されます。 (機能) が押されたことを示し、キーボード上の緑色で書かれた機能を選択できます。 (状況により選択できない機能があります。)

### 操作ガイドメッセージ(ヒント)

画面下に操作ガイドメッセージが表示されることがあります。

操作ガイドメッセージには、状況に応じた簡単な使いかたが記載されています。操作が分からなくなったときなどに参照してください。

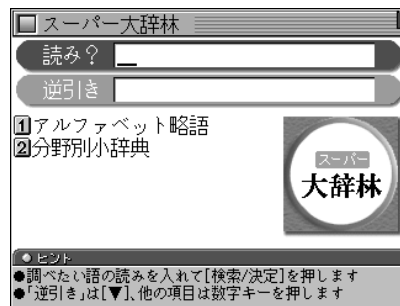

操作ガイドメッセージ(例)

## 基本的な画面での操作のしかた

ここでは、各コンテンツを使用するために必要な、基本的な画面送りや、項目などの選択の方法を説明します。

### メインメニュー画面でコンテンツなどを選ぶ

**メニュー** を押してください。

メインメニュー画面が表示されます。



### メインメニューの動作

メインメニュー画面では、画面の左側および下側に、2桁の番号(00～09)および **M** がついた分類メニューが表示されます。

**メニュー** を押してメインメニュー画面にしたときは、分類メニューの先頭の「00 国語系」が選ばれ、数字が反転表示されています。

**▼** や **▲** を押すと数字の反転表示(カーソルと呼びます)が

移動して、選ばれている項目が変わります。

なお、00～08 が選ばれているときは、その項目に含まれているコンテンツなどが右側の個別メニューに表示されます。

### メニューの選びかた

● カーソルキーと **検索/決定** で選ぶ

1 **▼**、**▲** で、分類メニューの選択したい項目にカーソル(数字の反転表示)を移し **検索/決定** を押します。

00～08 の項目を選んで **検索/決定** または **▶** を押したときは、カーソルが個別メニューに移動します。

● カーソルを分類メニューに戻すときは **◀** を押します。

09、**M** の項目を選んで **検索/決定** を押したときは、設定画面や選択画面が表示されます。

2 個別メニューにカーソルがあるときは **▼**、**▲** で、使いたいコンテンツを選び **検索/決定** を押します。

選んだコンテンツの画面が表示されます。

● 数字キーで選ぶ

1 分類メニューの各項目の左側の数字(00、01～09)に対応するキー(00、01～09)および **M** を押して選びます。

00～08 の項目を選ぶと、選んだ項目の個別メニューにカーソルが表示されます。

09 の項目を選ぶと設定画面が表示されます。

**M** の項目を選ぶとMy辞書の選択画面が表示されます。

**2** 個別メニューでは、使いたいコンテンツの左側の数字、英字に対応するキーを押します。

選んだコンテンツの画面が表示されます。

- 個別メニューにカーソルがあるとき、**戻る** または **◀** を押すと、カーソルが分類メニューに戻ります。

◆ 本書では、「数字キーで選ぶ」方法で説明を行います。

## すべてのコンテンツリスト(一覧)から選ぶ

**メニュー** **0** **8** **3** と押すと、すべてのコンテンツリスト(一覧)が表示されます。



画面は2画面あります。**▽**、**△** で切り替え、**▽**、**△**、**▶**、**◀** で選択したいコンテンツにカーソル(数字の反転表示)を移し **検索/決定** を押すか、左側の数字に対応する数字キーを押すとコンテンツの画面になります。

## リスト表示画面などでの項目の選択と画面送り

**メニュー** **0** **1** **1** と押し、**検索/決定** を押ししてください。英和辞典のリスト(一覧表示)画面になります。

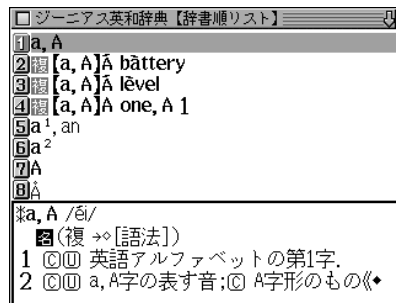

リスト画面(見出し語(辞書順)リスト)

←プレビューウィンドウ  
(☞29ページ)

## 各項目(各語)を選択する方法

数字キーで選ぶか、**▽**、**△** でカーソル(数字の反転表示)を目的の項目へ移動させて **検索/決定** を押します。

## 画面を送って別の内容を見る方法

画面の右上に**↓**や**↑**シンボルが表示されたときは画面外に隠れている内容があります。

(1) **▽**、**△** でカーソルを1行ずつ移動させていくと、最下(上)行以降は画面が送られます。

(2) **▽**、**△** で、1画面分ずつ画面が送られます。

- **▽**、**△** や **▽**、**△** を押したままにすると、連続して画面が送られます。

## 詳細画面などでの画面送り

前ページの見出し語リスト画面で **5** を押してください。  
「a', an」(見出し語)の詳細画面に訳語が表示されます。

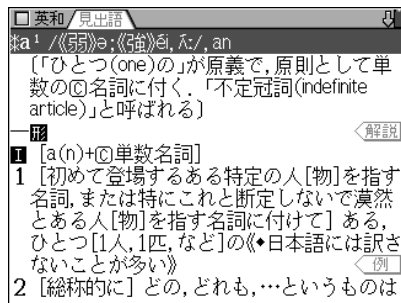

詳細画面(1件表示画面)

## 画面を送って隠れている内容を見る

画面の右上に“**↓**”や“**↑**”シンボルが表示されたときは画面外に隠れている内容がありますので **▽**、**▲** または **▽**、**△** で画面を送って内容を見ます。

## 次(前)の見出し語の内容を見る

**機能** **▽** (**機能** **△**) と押すと並び順で次(前)の見出し語などが表示されます。

## その他の操作

**戻る** : 前の画面に戻ります。

**クリア** : 各コンテンツの入力画面などに戻ります。

**機能** **リスト** : 表示していた見出し語などから始まる収録順のリスト(一覧表示)画面になります。

## オートスクロール機能での自動画面送り

画面の右上に“**↓**”や“**↑**”シンボルが表示されたときは **▽**、**▲** または **▽**、**△** で画面を送って内容を見ることができ、オートスクロール機能を使って、自動的に画面を送ることもできます。

“**↓**”シンボルが表示されている画面で **機能** **スクロール** (**▽**) と押すと順方向に1行分ずつ自動的に画面(カーソル)が送られていきます。

順方向に送られているとき、**▽** を押すと早送りになり、もう一度押すと元の速さに戻ります。

目的の語や内容が表示されたときは **機能** **検索/決定** を押して自動送りを止めます。

逆方向に送るときは、順方向に送られているとき **△** を押します。

逆方向に送られているとき、**△** を押すと早送りになり、もう一度押すと元の速さに戻ります。

なお、送られている方向と逆のキー(**▽** または **△**) を押せば、送り方向を変更することができます。

◆ オートスクロールの速さは31ページの方法で変更できます。  
ただし、早送りのときの速さは一定で、変更されません。



## 画面の文字サイズを切り替えて見る

右の表で示すコンテンツでは **文字サイズ** を押すと表示される文字の大きさが切り替わります。

例えば、前ページの詳細画面で **文字サイズ** を押すと『16ドット→24ドット→9ドット→12ドット→16ドット…』と文字サイズが切り替わります。

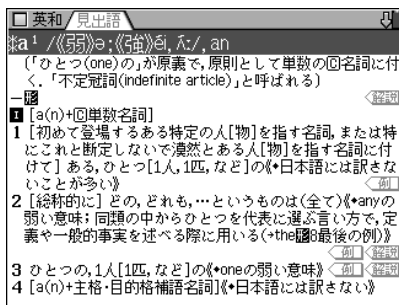

### 12ドット文字での表示例

- 文字サイズは、次に切り替えるまで保持されます。
- ◆ この製品では、9ドットの文字に縦、横1ドットずつの空白領域を含めた「10×10ドットLCフォント」を採用しています。LCフォントは、シャープ株式会社が液晶表示画面で見やすく、読みやすくなるように設計したフォントです。

グループ	切り替え可能画面	文字サイズ (ドット)
第1群コンテンツ	詳細(1件表示)画面	16←12←9 ↓   ↑ 24→48
	リスト画面*1	16↔12
第2群コンテンツ	詳細(1件表示)画面	16←12←9 ↓   ↑ 24
	例・解説、NOTEウィンドウ等*2	
	リスト画面*1	16←12←9 ↓   ↑
手紙作成	詳細(1件表示)画面	16↔24
ジャンプウィンドウ W検索ウィンドウ*3	詳細画面	12←9 ↓   ↑ 16→24
	リスト画面	16←12←9*4
便利計算(年号計算)	詳細(1件表示)画面	16↔12
	リスト画面	

文字サイズは、各グループごとに詳細画面/リスト画面それぞれで保持します。

※1 しおりや単語帳のリスト画面を含みます。また、リスト画面にレビューウィンドウが表示されている場合は、その文字サイズも含みます。

※2 例・解説ウィンドウは英和辞典、和英辞典で表示されます。NOTEウィンドウは英英辞典で表示されます。

※3 W検索ウィンドウの入力画面は16ドット文字固定です。

※4 英語によるジャンプ/検索でのみ9ドット文字で表示できます。

## 〈第1群コンテンツ〉

スーパー大辞林、全訳古語辞典、故事ことわざ&四字熟語、言葉の作法辞典、日本語知識辞典、全国方言一覧辞典、常用漢字の難読辞典、家庭の医学、薬がわかる本、EBM 正しい治療がわかる本、食の医学館、「医者いらず」の食べ物事典、血液サラサラ健康事典、サプリメント小事典、漢方の診察室、働きざかりのこころの病気、ブリタニカ国際大百科事典、花作り花育てQ&A、Q&A暮らしの中の法律相談、クイズ法律事務所、冠婚葬祭入門、手紙文例集、スピーチ文例集、世界の名言・名句、魔法の粉ベーキングソーダ、「ガーデニング」ワザあり事典、「汚れを落とす!」ワザあり事典、「生活」ワザあり事典、「やりくり」ワザあり事典、「ダンドリ」ワザあり事典、もっとうまいeメールの書き方、早わかりビジネス用語、ビジネスの法律が身につく本、「海外旅行」ワザあり事典

## 〈第2群コンテンツ〉

パーソナルカタカナ語辞典、英和辞典、和英辞典、英英辞典、カタカナで引ける英和辞典、英会話とっさのひとこと辞典、英会話 Make it!、英語類語使い分け辞典、TOEIC® テスト 英単語・熟語 マスタリー 2000\*5、英文ビジネスレター事典、英文手紙用例辞典、使ってトクする英語 損する英語、語源で覚える「英単語」、ビジネス版 これが英語で言えますが、世界人名事典、カナ引きパソコン用語辞典、パソコンで困ったときに開く本、日経エレクトロニクス略語小辞典、最新 インターネット用語 語源で納得!、最新パソコン用語 語源で納得!、旅行会話\*6(英語・イタリア語・フランス語・スペイン語、ドイツ語)、トラベル英会話、世界の料理・メニュー辞典

\*5 詳細画面、例文表示画面、テスト画面などでは16ドット文字に固定されます。

\*6 中国語、韓国語は16ドット文字に固定されます。

## 詳細画面を簡条書きで見る(早見機能を使う)

早見機能は、コンテンツの詳細画面の例文や補足説明などを省略し、意味などを簡条書きで表示させることができます。概略だけを素早く見たいときなどに、お使いいただけます。

【例題】詳細画面を早見表示させてみましょう。

- 1 26ページの詳細画面で **早見** を押します。早見画面が表示されます。

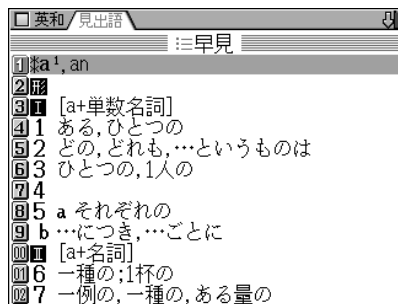

- 2 見たい語(意味)を表示させて数字キーで選ぶと、その語(意味)を先頭に表示した詳細画面になります。

- 詳細画面および早見画面で **早見** を押すと、画面が交互に切り替わります。

## 早見機能が使えるのは

下記を除くコンテンツの詳細画面で使用することができます。漢字辞典、手紙文作成、便利計算、英和成句、英英成句、スーパー大辞林の分野別の慣用句、パーソナルカタカナ語辞典、TOEIC® テスト 英単語・熟語 マスタリー 2000

## 画面の文字を1行ごとに拡大して見る(ズーム機能)

**スーパー大辞林** **検索/決定** **⑧** と押し、**機能** **ズーム** と押し  
てください。画面下にズームウィンドウ(窓)が表示されて、  
対象行の文字が最大の文字サイズで表示されます。

▼、▲ で行を選び、▶、◀ で左右に送って見たいところ  
を表示させます。

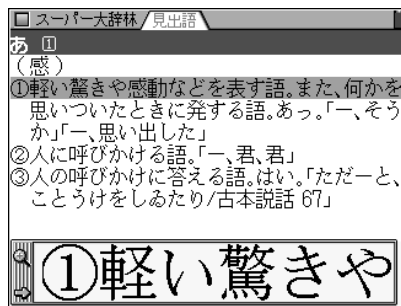

ズームウィンドウ

- ズームウィンドウ内は“◀”、“▶”シンボルの表示に従って  
▶、◀ で1文字ずつ左右に送ることができます。  
また ▼、▲ で1行ずつ送ることができます。
- ウィンドウを閉じるときは **機能** **ズーム** か **戻る** を押し  
ます。

## ズームができるのは

28ページの(第1群コンテンツ)の「もっとうまいeメールの書きかた」を除くコンテンツの各詳細画面および手紙文作成の詳細画面  
で使用することができます。

## 候補の言葉の意味をちょっと見る(プレビュー表示)

用語を調べるとき、多くの言葉がリスト表示されて目的の言葉  
がどれか迷うことがあります。

このようなときに、ちょっと内容などを見る機能です。

**スーパー大辞林** **検索/決定** と押ししてください。スーパー大辞  
林の辞書順リストが表示され、先頭の言葉の説明の一部が下  
側の窓(プレビューウィンドウ)に表示されます。もし、窓が表  
示されないときは **機能** **プレビュー** と押ししてください。

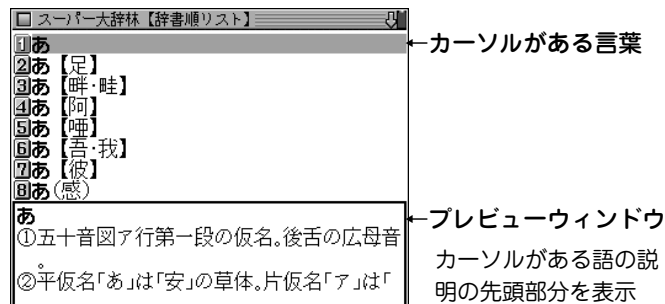

カーソルがある言葉

プレビューウィンドウ  
カーソルがある語の説明の  
先頭部分を表示

- ▼、▲ でカーソルを別の語へ移すと、その語の説明な  
どが表示されます。
- **機能** **プレビュー** と押しごとに、プレビュー表示の入/  
切が切り替わります。  
プレビュー表示「入」のときは、リスト画面にプレビュー  
ウィンドウが表示されます。ただし、リストの項目を選  
ぶと次のリストが表示される場合などでは表示されませ  
ん。
- プレビュー表示の入/切は32ページの方法でも切り替える  
ことができます。

## 各種設定

ここでは、使いやすく設定を変える方法を説明します。

**メニュー** を押し、**0** **9** と押ししてください。各種設定のリスト画面が表示されます。

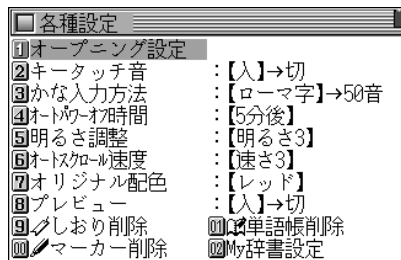

各種設定の  
リスト画面

各項目を **1** ~ **12** に相当するキー (**1** ~ **0** **2**) で選んで設定や切り替えなどを行います。

- オープニング画面の設定は33ページを参照ください。
- My辞書の設定方法は271ページを参照ください。

### キータッチ音を入れる／切る

キーを押したとき「ピッ」と鳴るキータッチ音の「入」、「切」を切り替えます。

- 1** 各種設定のリスト画面で **2** を押します。  
キータッチ音が「入」から「切」へ、または「切」から「入」へ切り替わり(メッセージを一時表示して)、メインメニュー画面に戻ります。

### かな入力方法の切り替え

ひらがなの入力方法をローマ字かな入力方式から50音かな入力方式に(またはその逆に)切り替えることができます。

- 1** 各種設定のリスト画面で **3** を押します。  
入力方法が切り替わり(メッセージを一時表示して)、メインメニュー画面に戻ります。(初期状態では「ローマ字かな入力方式」になっています。)

### オートパワーオフ時間の設定

この製品は、キー操作がなかったとき自動的に電源が切れる時間を下記の方法で設定できます。(初期状態では「5分」に設定されています。)

- 1** 各種設定のリスト画面で **4** を押します。  
オートパワーオフ時間設定画面になります。

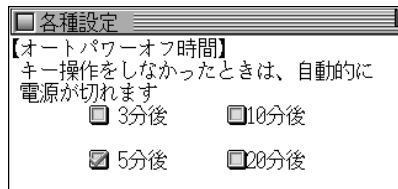

- 2** **▲**、**▼**、**◀**、**▶** で“✓”を移動させて時間を選び、**検索/決定** を押します。  
時間が設定され、メインメニュー画面に戻ります。

## 表示の明るさを調整する

表示の明るさを調整します。

- 1 各種設定のリスト画面で **(5)** を押します。  
明るさ調整画面になります。

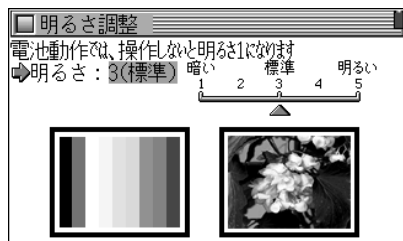

- 2 ◀、▶ で明るさを調整します。

- 右に動かすと画面が明るくなり、左に動かすと暗くなります。
- **(1) ~ (5)** の数字キーでも明るさの調整ができます。

- 3 **検索/決定** を押します。

明るさが設定され、メインメニュー画面に戻ります。

- ★この製品を充電電池で使用しているときは、約30秒間キーの操作をしないと画面が“明るさ1”相当になります。何かキーを押せばもとの明るさに戻ります。

本製品を続けて使用していると、表示部の裏(製品上面)が少し温かくなります。これは、画面を明るくするバックライトの熱が伝わるためで、故障ではありません。

## オートスクロールの速度を変更する

オートスクロール機能(☞26ページ)で自動的に送られる速度を変更することができます。

- 1 各種設定のリスト画面で **(6)** を押します。  
オートスクロールの速度設定画面になります。

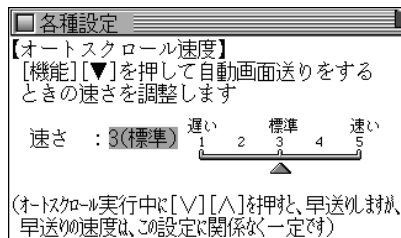

- 2 ◀、▶ または数字キー(**(1) ~ (5)**)で速度を選び **検索/決定** を押します。

速度が設定され、メインメニュー画面に戻ります。

- オートスクロール中に **(V)** (**(^)**) を押すと早送りになりますが、早送りの速度は一定で、変更されません。

## 画面の配色を変更する

画面に表示される文字入力枠、見出し語、メニュー、反転文字などの配色を変更することができます。

- 1 各種設定のリスト画面で **⑦** を押します。  
オリジナル配色設定画面になります。

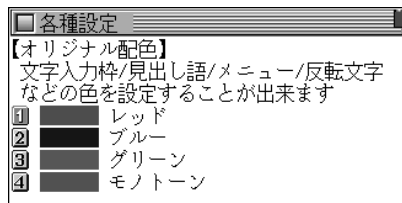

- 2 **①** ~ **④** キーで設定したい色を選びます。  
オリジナル配色が設定され、メインメニュー画面に戻ります。
  - オリジナル配色を設定すると、文字入力枠や見出し行の色が設定画面で選んだ色で表示されるようになります。選択用カーソルは選んだ色よりも少し淡い色になります。なお「モノトーン」を選んだ場合、見出し行は色なし、選択用カーソルは黒になります。

## プレビュー表示の入/切の切り替え

プレビュー表示(☞29ページ)の入(あり)/切(なし)を切り替えます。

- 1 各種設定のリスト画面で **⑧** を押します。  
プレビュー表示が「入」から「切」へ、または「切」から「入」へ切り替わり(メッセージを一時表示して)、メインメニュー画面に戻ります。(初期状態では「入」になっています。)
  - プレビュー表示ができるリスト(一覧)画面で、**機能** **プレビュー** と押しても、プレビュー表示の入/切が切り替わります。

## しおりを削除する

記憶されているしおりの内容(辞書を引いたとき自動的に記憶した語など)を削除することができます。(☞264ページ)

## マーカーを削除する

単語帳に登録している語に引いたマーカーを削除することができます。(☞270ページ)

## 単語帳を削除する

単語帳に登録している内容を削除(登録を解除)することができます。(☞270ページ)

## 電源を入れたときの画面(オープニング画面)を設定する

**入/切** を押して電源を入れたときに一定時間表示される画面(オープニング画面)を、変更・設定することができます。(初期状態では「表示なし」に設定されています。)

**花Q&A** : 「花作り花育てQ&A」の画像をランダムに選んで表示します。

**オートデモ(商品紹介)** :  
商品の紹介をデモ形式で表示します。

**「写真」の1枚の画面** :  
写真データを入れたSDメモリーカードを装着して、カード内の図または写真から1枚を設定し、表示させることができます。<sup>※1</sup>

**表示なし** : 電源が切れる前の画面を表示します。

※1 画面の設定方法は282ページをご覧ください。画面を設定すると、その画面データが本体に保存され、カードがなくても表示できるようになります。

なお、保存される画面データは1枚のみです。

- 図や画面を設定したとき、オープニング設定もそれを表示するように自動的に切り替わります。

1 **メニュー** (0) (9) と押し、(1) を押してオープニング設定画面にします。

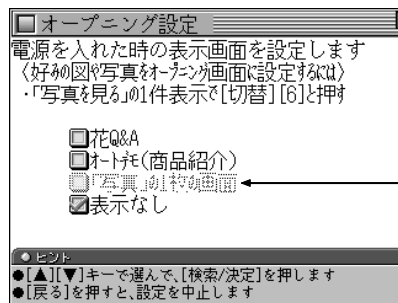

画面を設定していないと淡く表示されます。(282ページ)

2 **▲**、**▼** で“✓”を移動させてオープニングの設定を選び、**検索/決定** を押します。

- 「オートデモ(商品紹介)」以外を選んだ場合は、メインメニュー画面が表示されます。
- 「オートデモ(商品紹介)」を選んだ場合は、デモの開始確認画面が表示されます。この画面で **Y** を押すとデモが始まります。また、**N** を押すとメインメニュー画面になります。次回から **入/切** で電源を入れるとデモの開始確認画面が表示されるようになります。

注：本製品をACアダプターで使用している場合、オートデモ表示中はオートパワーオフ機能が働きません。

**オープニング画面を停止してコンテンツを使いたいときは** オープニング画面表示中にコンテンツ等選択キーや **クリア** キーなど、いずれかのキーを押します。

**オープニング画面を表示しないようにするには** 手順2で「表示なし」を選んで **検索/決定** を押します。

# 基本的な使いかた

ここでは、辞書など(コンテンツ)を調べるための文字の入れかたや、全体に関係する機能などの基本的な使いかたを説明します。

## 文字の入力と修正のしかた

### 日本語の入力方法

日本語の入力方式は、「ローマ字かな入力方式」と「50音かな入力方式」の2種類があり、最初は「ローマ字かな入力方式」になっています。入力方式を切り替えるときは **メニュー** **0** **9** **3** と押します。(☞30ページ)

次の例題で文字の入力のしかたを練習しましょう。

- 入れまちがえたときは37ページを参照して直してください。

【例題】「じゅんぷう」と入れましょう。

1 **メニュー** **0** **0** **1** と押して「スーパー大辞林」にします。( **スーパー大辞林** を押してもよい)

2 「じゅんぷう」と入れます。

ローマ字かな入力の場合：

**J** **U** **N** ( **N** ) **P** **U** **U**

50音かな入力の場合：

**さ** **さ** **ゝ** **や** **や** **や** **や** **や** **わ** **わ** **わ** **わ** **わ**  
**は** **は** **は** **ゝ** **あ** **あ** **あ** **▶**

- **ゝ** は **C** キー、**ゝ** は **V** キーです。

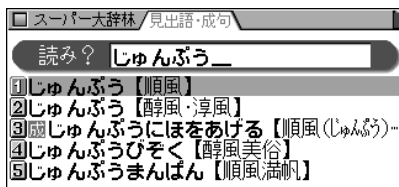

- 50音かな入力では、最後の文字を入れた後、**▶** を押して文字を確定させます。
- 新しい言葉を引くときは、**クリア** を押して前に入れた文字をすべて消します。

### ローマ字かな入力方式での入力について

ローマ字のスペルでひらがなを入力する方法は、「ローマ字→かな変換表」(☞366ページ)を参照してください。

- ゐは **W** **Y** **I**、ゑは **W** **Y** **E** と押して入れます。





## 英語の入力方法

次の例題で文字の入力のしかたを練習しましょう。入れまちがえたときは次ページを参照して直してください。

【例題】「clean」と入れましょう。

1 **メニュー** **0** **1** **1** と押して英和辞典にします。  
( **英和/和英** を押してもよい )

2 「clean」と入れます。

**C** **L** **E** **A** **N** と押します。



- 新しい言葉を引くときは、**クリア** を押して前に入れた文字をすべて消します。

## スペル入力時の参考

1. 見出し語にスペース、「-」、「'」、「/」、「.」などがある場合、これらは省いて入力し、検索します。  
(例) fast food → fastfood で検索する  
weak-kneed → weakkneed で検索する  
let's → lets で検索する
2. 見出し語が大文字の場合も、小文字で検索します。  
(例) AC → ac で検索する  
USA → usa で検索する
3. 数字は英語のスペルで検索します。  
(例) 18 → eighteen で検索する
4. 「&」は「and」と入力します。

## 入力した文字を修正する

スーパー大辞林の入力画面で、入力した文字の修正のしかたを練習しましょう。

### 余分な文字を削除する

【例題】「いちご」を「いご」に直してみましょう。

1 スーパー大辞林の入力画面で「いちご」を入れます。

2 ◀ で“いちご”の“ご”にカーソルを移します。

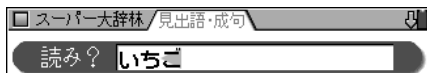

3 (後退) を押します。

“ち”(カーソルの前の文字)が削除されます。

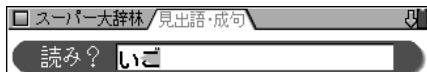

### カーソル位置の文字を削除する

カーソル位置の文字は (機能) (削除) と押すと削除されます。

### 入力した文字をすべて削除する

(クリア) を押すと入力した文字がすべて削除されます。

## 文字を追加する

【例題】「いご」を「いちご」に直してみましょう。

1 ◀ で“いご”の“ご”にカーソルを移します。

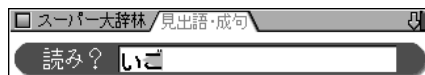

● カーソルのある文字の前に新たな文字を追加できます。

2 “ち”を入力します。  
“ち”が追加されます。

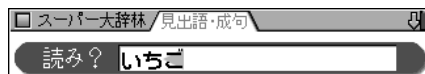

● 50音かな入力では文字が確定するまでカーソル(◀または▶)が表示されません。▶ で確定させてください。

## 読みやスペルを入れて検索する

ここでは基本的なコンテンツ(辞書など)の引きかたを説明します。

スーパー大辞林や和英辞典では見出し語の読みを入れて目的の語を探し、英和辞典や英英辞典ではスペルを入れて目的の語を探して、その内容を見ます。

読みなどの文字を入力していくと、その文字が先頭に含まれる見出し語を検索してリスト(一覧)表示します。

リストに表示された見出し語(候補)から、目的の語を選んで、その説明内容(意味など)を見ることができます。

入力した文字が一字増えるたびに検索を行って、候補になる見出し語を絞り込んでいきます(絞り込み検索)。

【例】スーパー大辞林で「ひまわり」(向日葵)を調べる場合

1 スーパー大辞林の入力画面で「ひま」と入れます。  
「ひま」を先頭に持つ語が候補としてリスト表示されます。

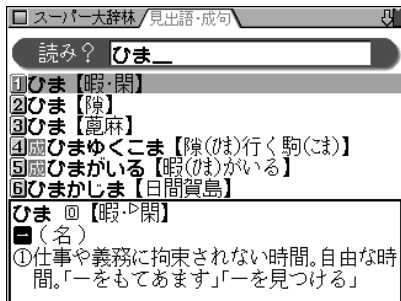

2 続いて「わり」と入れます。  
候補が絞り込まれて表示されます。

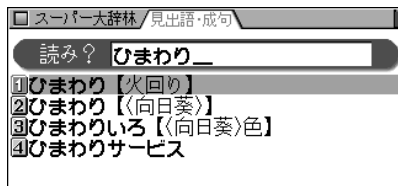

3 数字キー(ここでは (2))で目的の語を選びます。  
詳細画面になり、意味などが表示されます。

- (戻る) を押すと前の画面に戻ります。
- (機能) (リスト) と押すと、収録順(辞書順)のリスト表示になります。

◆ 辞書などの検索は、上記以外の方法で行われる場合があります。

例えば、一括検索では上記の絞り込み検索と、入力した読みまたはスペル(単語)と完全に一致する見出し語を検索する完全一致検索とを切り替えることができます。

英和辞典の成句検索では、入力したキーワード(単語)を含む成句(熟語)が検索されます。

くわしくはそれぞれの辞書などの説明を参照ください。

注：検索する語によっては、検索に時間がかかることがあります。

## 読みやスペルの一部を省略して検索する

(“?”や“~”を使う)

読みや単語の一部を“?”(ワイルドカード)または“~”(ブランクワード)に置き換えて検索することで、はっきりしない語も探すことができます。

ワイルドカード：“?”は文字数がわかっているとき、不明な文字の代わりに入力します。

(読み：最大12個、スペル：最大19個)

(例)「う????ざくら」「se????y」

ブランクワード：“~”は文字数もわからないとき、複数の文字の代わりに1個だけ入力します。

(例)「う~ざくら」「se~y」「~men」

- “?”は先頭に使えません。“~”は最後に使えません。
- “?”と“~”を同時に使うことはできません。
- “?”は **機能** (?) ( ? X ), “~”は **機能** (~) ( ~ Z ) と押して入れます。

◆ “?”または“~”は次の辞書などで使えます。

スーパー大辞林、全訳古語辞典、パーソナルカタカナ語辞典、故事ことわざ辞典、四字熟語辞典、言葉の作法辞典、英和辞典、和英辞典、英英辞典、英語類語使い分け辞典、カタカナで引ける英和辞典、英文ビジネスライター事典、ブリタニカ国際大百科事典、パソコンで困ったときに開く本、最新インターネット用語 語源で納得!、最新 パソコン用語 語源で納得!

【例題】スーパー大辞林で「みず??り」と入れて検索してみましよう。

1 スーパー大辞林の入力画面で「みず??り」と入れます。

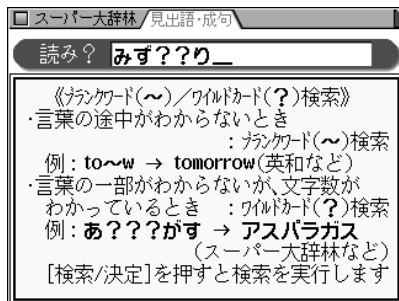

2 **検索/決定** を押して検索します。

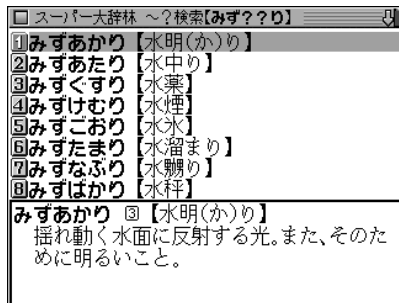



3 目的の語を数字キーで選択します。

詳細画面になり、意味などが表示されます。

- **戻る** を押すと前の画面に戻ります。
- **機能** **リスト** と押すと、収録順(辞書順)のリスト表示になります。





## 画面上に表示される「」(タブ)の使いかたは

英和辞典などでは、詳細画面などの上側に「」(「」)マーク(タブ)が表示されます。

タブは、現在の表示の種類(見出し語など)を示します。また、タブが複数表示されているときは、関連する内容があることを示します。

タブが複数表示されているときは、「」で切り替えて、内容を見ることができます。

【例題】英和辞典の詳細画面でタブを切り替えてみましょう。

1     (検索/決定) と押し、 を押します。

「a, A」の詳細画面が表示され、上側に3種類のタブが表示されます。

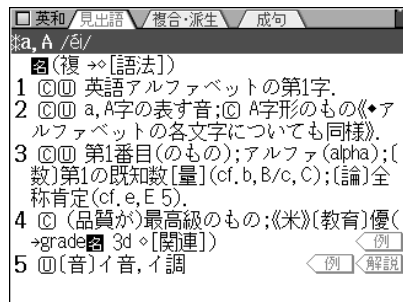

2  を押します。

複合・派生のタブが選ばれ、見出し語に関連する複合語・派生語が表示されます。

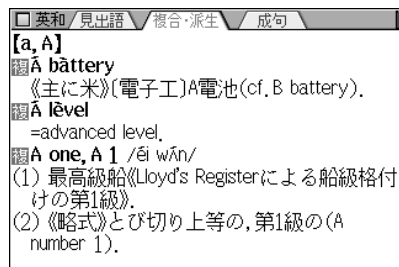

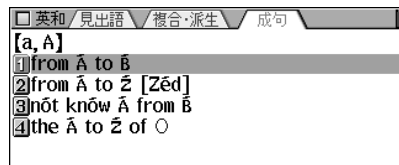

3 もう一度  を押します。

成句のタブが選ばれ、見出し語に関連する成句(熟語)が表示されます。



• 数字キーで成句を選べば、その訳語などを見ることができます。

- ◆ さらに  を押すと見出し語の詳細画面に戻ります。
- ◆ SDメモリーカード内の写真を見るときや本を読むときは  の働きが異なります。「カードの使いかた」(237ページ)のそれぞれの説明を参照してください。

## 画面に◀マークが表示されたときは

詳細画面などに◀例、◀解説、◀NOTE、◀図、◀表マークが表示されたときは、表示している内容に関連する例文や解説、コラム(NOTE)、図、表が収録されています。

このとき(例/解説) (例/解説 NOTE)を押すと表示されている最初のマークが選ばれ、反転表示になります。

▼、▲、▶、◀で反転表示を調べたいマークに移して(検索/決定)を押すと、収録されている内容が表示されます。前後に別の例などがあるときは、▶(例/解説)や◀で表示させることができます。

終了するときは(戻る)を2回押します(1回目で例/解説のウィンドウや図などが閉じ、2回目でマークの反転表示が解除されます)。

◆上記のマークは、主に次のコンテンツで表示されます。

◀例、◀解説：英和辞典、和英辞典など

◀NOTE：英英辞典

◀図：家庭の医学、冠婚葬祭入門など

◀表：家庭の医学、冠婚葬祭入門、暮らしの中の法律相談など

【例題】英和辞典の詳細画面で例や解説を見てみましょう。

1 [メニュー] [0] [1] [1] (検索/決定) と押し、[5] を押します。

2 (例/解説) を押します。

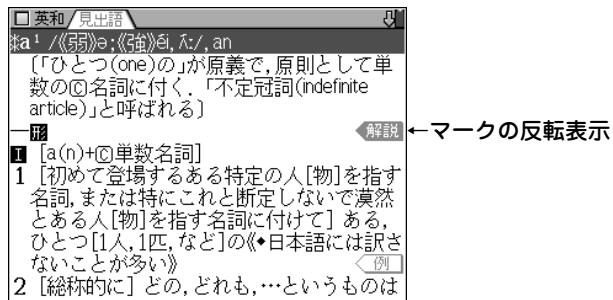

3 ▼、▲、▶、◀でマークを選び、(検索/決定)を押します。

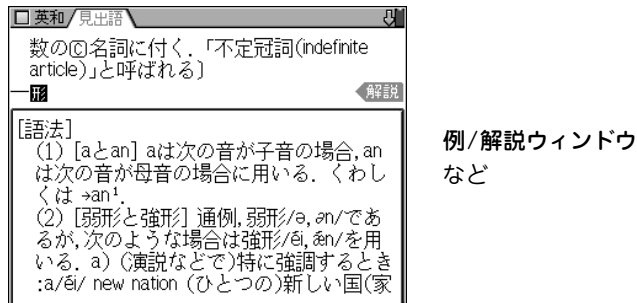

• ウィンドウ内に表示されていない部分がある場合は、▼▲ や ▼▲ で送って確認します。

4 別の例や解説があるときは ▶(例/解説) や ◀ で表示させます。

5 終了するときは(戻る)を2回押します。1回目で例/解説ウィンドウが閉じ、2回目でマークの反転表示が解除されます。

## 画面に◀▶マークが表示されたときは（音声を聞く）

詳細画面(例文)などに◀▶マークが表示されたときは、表示している例文などの音声を再生することができます。

このとき◀▶語を押すと、表示されている最初のマークが選ばれ、白黒反転表示になります。

▼、▲、▶、◀で反転表示を調べたいマークに移して**検索/決定**を押すと、収録されている音声再生されます。

◆上記のマークは、次のコンテンツで表示されます。

◀▶：TOEIC®テスト 英単語・熟語マスタリー 2000

音声を再生してみましょう。

◆本体右横にある音量調整ダイヤルを中間位置ぐらいにしてお試しください。

1 **メニュー** **0** **2** **1** と押し、**2** **1** **1** と押し て項目を選択していきます。

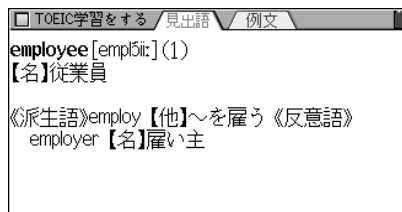

2 **切替** を押して例文を表示させます。

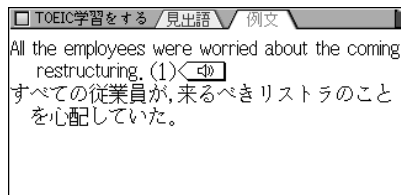

3 **◀▶語** を押して◀▶マークを反転表示させます。

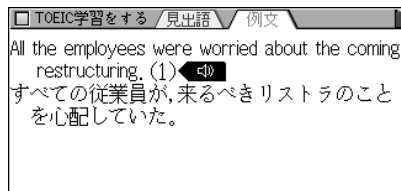

•◀▶マークが複数表示されているときは▼、▲、▶、◀で反転を移動させてマークを選びます。

4 **検索/決定** を押します。

音声が再生されます。

- 本体右横にある音量調整ダイヤルで、適正な音量に調整ください。
- 音声再生中**戻る**を押すと再生が中止されます。音声再生終了後**戻る**を押すと◀▶マークの反転が解除されます。



## ヘッドホンで音声を聞くときは

市販のヘッドホンで音声を聞くときは、ヘッドホンのプラグを音声出力端子に接続します。

- 接続できるヘッドホンのプラグは、3.5φステレオミニプラグです。
- ◆ 本体右横にある音量調整ダイヤルを中間位置ぐらいにしておいてください。

**1** **入/切** を押して電子辞書の電源を切ります。

**2** ヘッドホンのプラグを音声出力端子に接続します。

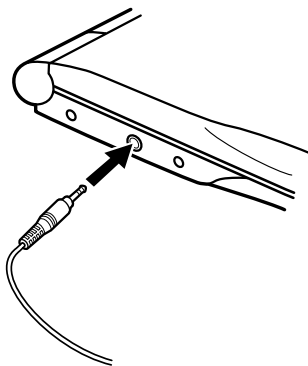

- プラグは奥まで完全に差し込んでください。

**3** 電子辞書の電源を入れ、前ページの方法で音声を再生します。

- 本体右横にある音量調整ダイヤルで、適正な音量に調整ください。

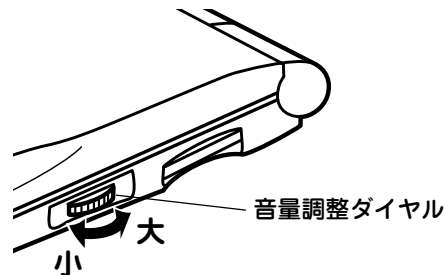

### 音声が再生できるのは・・・

本製品に収録されている「TOEIC® テスト 英単語・熟語マスタリー 2000」の例文には音声データが収録されており、音声を再生させることができます。また、“電子の本” (P.284ページ)の中には音声データが含まれているものがあり、それらの音声を再生することができます(一部の特別な形式の音声データを除く)。

## 一度調べた語を再度調べたいときは（しおりを使う）

この製品では、一度調べた語は“しおり”として新しいものから100件まで自動的に記憶されます。もう一度同じ語を調べたいときは、しおりのリスト（一覧）表示から引き出して調べることができます（☞263ページを参照）。

【例題】英和辞典でしおりを使ってみましょう。

1 **メニュー** **0** **1** **1** と押して、英和辞典の画面にします。

2 **しおり** を押します。

しおり表示画面になり、英和辞典で調べた語が、新しいものから順にリスト表示されます。

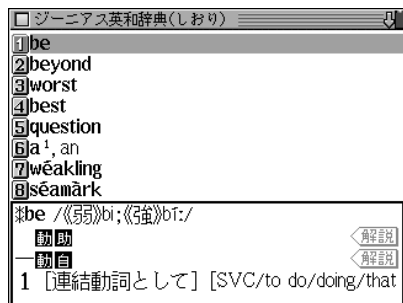

• 画面の右上に“↓”や“↑”シンボルが表示されているときは、**▽** **△** など画面を送ることができます。

## くり返し見たい語を登録する（単語帳を使う）

この製品には、くり返し見たい語や覚えたい語などを登録しておく「単語帳」があります。

単語帳には、登録したい語の詳細画面などで **機能** **登録** と押して登録します。

また、その語を調べるときは、登録した辞書などの画面で **機能** **単語帳** と押します。単語帳が表示され、登録した語がリスト（一覧）表示されます。

リストの中から、目的の語を数字キーで選ばば、その語の詳細画面が表示されます（☞265ページを参照）。

3 目的の語を数字キーで選びます。

選択した語の詳細画面が表示されます。

## 辞書などを一括して調べる（一括検索）

この製品は、複数のコンテンツ(辞書など)を対象にして言葉を調べることができます。

「読み」または「スペル」を入れ、対象となる辞書などから見出し語を探します(☞254ページを参照)。

文字を入力していくと候補が絞り込まれていきます(絞り込み検索)が、必要な文字をすべて入れても候補が多い場合は、入力した文字と一致する語だけを検索する、完全一致検索に切り替えて見ることができます。

【例題】「くろむ」を一括検索してみましょう。

### 1 一括検索 を押します。

一括検索の入力画面になります。

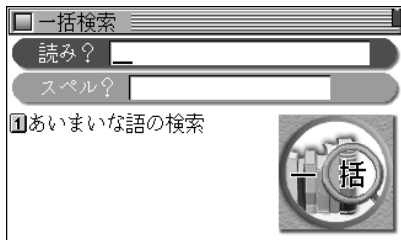

### 2 読みに「くろむ」を入れます。

1字入れるごとに候補の語が絞り込まれていきます。

- 英単語を調べる場合は (▼) でスペル入力欄にカーソルを移し、スペルを入力します。

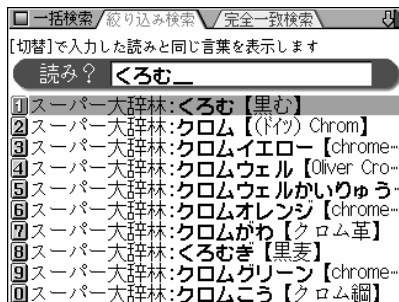

この画面例ではレビュー表示を「切」にしています。

### 3 完全一致検索で見るときは (切替) を押します。

入力した読みと一致する読みの見出し語がリスト表示されます。

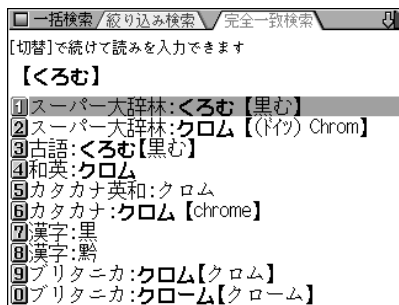

この画面例ではレビュー表示を「切」にしています。

- 入力した読みやスペルを変更するときは (切替) を押して絞り込みの画面に戻って行きます。

### 4 目的の語を数字キーで選びます。

収録されている辞書などの詳細画面になり、意味などが表示されます。

- (戻る) を押すと前の画面に戻ります。



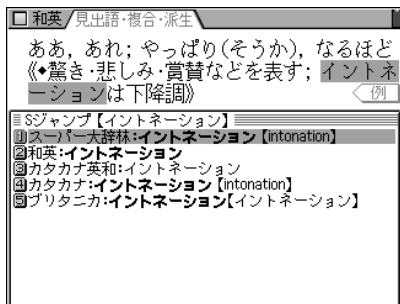

ジャンプウィンドウ

- **[F4]** が示す語や、1語だけ一致するときは、ウィンドウに詳細画面が表示されます。

**5** 表示させたい語を数字キー(ここでは**[1]**)で選びます。ジャンプウィンドウに詳細画面が表示されます。

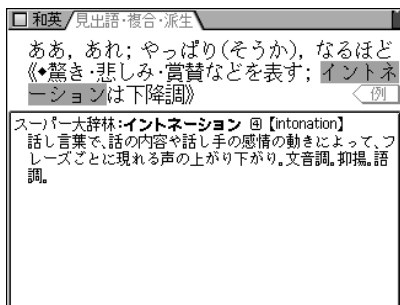

**6** **[検索/決定]** を押してジャンプします。選択した語の詳細画面が表示されます。

- **[戻る]** を押すと前の画面に戻ります。

## 詳細画面から別の語を調べる(W検索を使う)

詳細画面に別のウィンドウを開いて、別の語を調べることができます。調べる語は、画面に表示されている必要はありません(☞ 257ページを参照)。

**[例題]** 英和辞典の画面から調べてみましょう。

- [メニュー]** **[0]** **[1]** **[1]** と押して英和辞典にします。( **[英和/和英]** を押してもよい)
- 例えば「apple」と入れ、**[1]** を押します。「apple」の詳細画面が表示されます。

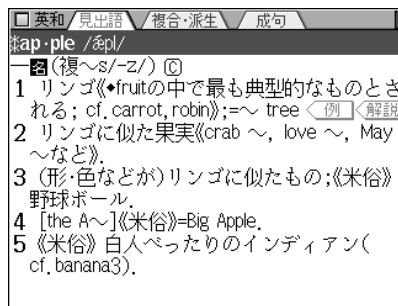

- [検索/決定]** を押します。W検索ウィンドウが表示されます。

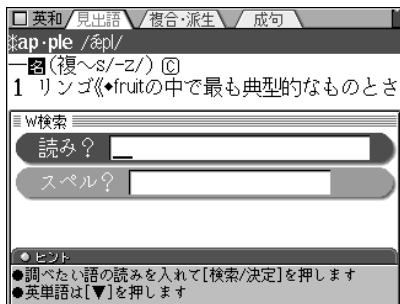

W 検索ウィンドウ

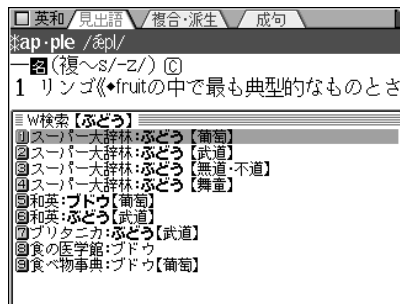

- 4 検索する言葉(たとえば「ぶどう」)を入れます。
- スペルを入れるときは (▼) でカーソルをスペル入力欄へ移して入れてください。

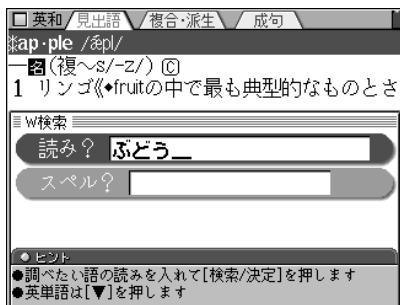

- 5 **検索/決定** を押します。
- W検索ウィンドウに候補が表示されます。

- 6 表示させたい語を数字キー(ここでは (5))で選びます。
- W検索ウィンドウに詳細画面が表示されます。

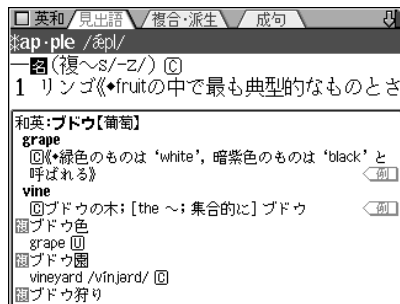

- 7 **検索/決定** を押すと、W検索ウィンドウに表示されているコンテンツ(辞書など)の詳細画面になります。
- 戻る** を押すと前の画面に戻ります。

## よく使うコンテンツはMy辞書に登録 (My辞書設定)

よく使うコンテンツ(辞書など)をMy辞書に登録しておけば、**機能** **My辞書** から選ぶことができます(☞271ページを参照)。

【例題】 パーソナルカタカナ語辞典を登録してみましょう。

### 1 **機能** **My辞書** と押します。

My辞書の選択画面が表示されます。

- 最初はすべて(未登録)になっています。

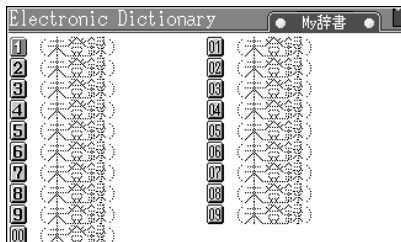

### 2 **S** を押します。

My辞書設定画面が表示されます。

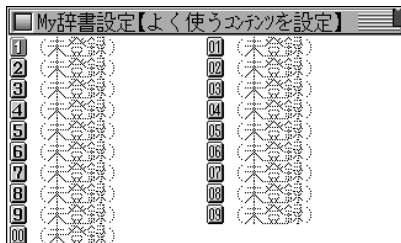

### 3 辞書などを登録したい番号を数字キー(例えば **①**) で選びます。

辞書などの選択画面が表示されます。

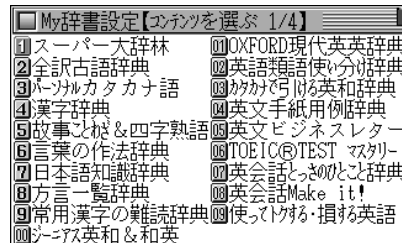

- 辞書などの選択画面は4画面あります。

### 4 **▽** **△** で登録したい辞書などを探し、数字キー(ここでは **③**) で選びます。

辞書などが登録され、My辞書設定画面に戻ります。

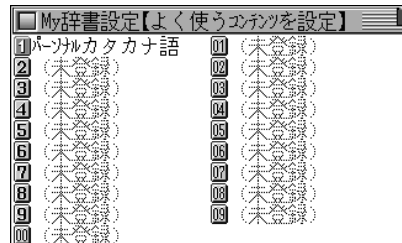

- 続けて登録する場合は、手順3、4をくり返します。

### 5 **メニュー** などを押して終了します。

# スーパー大辞林・ 逆引きスーパー大辞林を使う

日本語の読みから、言葉の意味(語義)や成句(慣用句)などを調べることができます。

また、言葉の後ろにつく文字から目的の言葉を探すこともできます。(逆引きスーパー大辞林)

スーパー大辞林に収録された語を、人名や地名などの分野別に探したり、慣用句を読みやキーワードから探したりして、その意味や解説を調べることもできます。(分野別小辞典)

## スーパー大辞林で言葉を調べる

### 読みを入力して検索する (絞り込み検索)

読みを入れて言葉を探し、意味などを調べます。成句(慣用句)も検索できます。

【例題】「一葉(いちよう)」を調べましょう。

- 1 **メニュー** **0** **0** **1** と押してスーパー大辞林を選びます。( **スーパー大辞林** を押してもよい)  
スーパー大辞林の入力/選択画面になります。

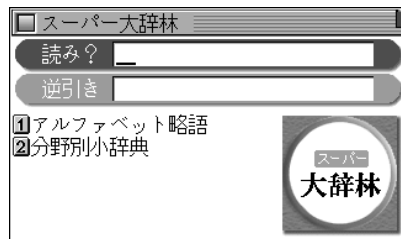

入力は13文字以内

- 2 読みに「いちよう」を入れます。  
1字入れるごとに、候補の語が絞り込まれていきます。

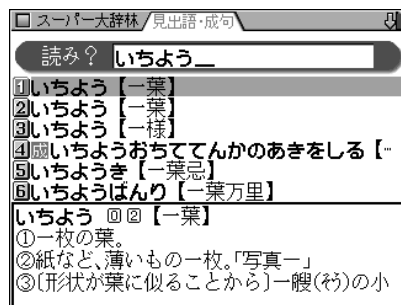

- “**国**”は成句(慣用句)を示しています。



### 3 目的の語を数字キー(ここでは①)で選びます。 詳細画面になり、意味などが表示されます。

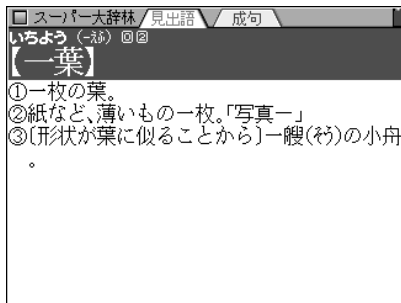

- 画面上側に **成句** が表示されているときは **切替** で成句(慣用句)を見ることができます(☞40ページ)。
- 戻る** を押すと検索した語のリスト表示に戻ります。
- 機能** **リスト** と押すと収録順(辞書順)のリスト表示になります。
- 別の語を調べるときは、詳細画面でそのまま読みを入力するか、**クリア** を押して入力画面にします。
- 詳細画面に表示される語や英単語を調べるときは、ジャンプ機能が使えます(☞259ページ)。  
☛マークで示される語は、スーパー大辞林内でジャンプして調べることができます(☞261ページ)。

#### 絞り込んで、候補がなくなったときは

手順2で読みを入れていったとき、該当する候補がなくなると次のような画面を表示します。

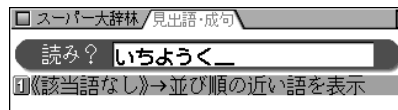

このとき、**①** または **検索/決定** を押すと、50音順(辞書順)で、入力した読みよりも後の語がリスト表示されます。  
**戻る** を押したときは、読みの入力画面に戻ります。

#### 読み入力時の参考

1. 外来語などのカタカナも、ひらがなで入れます。
2. 長音は「ー」または、前の文字の母音を入れます。  
(例) アパート → 「あぱーと」と入れる。または「あばあと」と入れる。

#### 読みの入力を省略して検索する(“?”や“~”を使う)

“?”や“~”を使って、読みの入力を省略したり、はっきりしない言葉を調べることができます。  
くわしくは、39ページをご覧ください。

## 逆引きスーパー大辞林を使う

「～ゆり」や「～じたい」など、後ろにつく文字から語を探します。

【例題】後ろに「つばき」がつく語を調べましょう。

1 **メニュー** **001** と押したあと、**▼** を押して逆引きの入力欄へカーソルを移します。

2 「つばき」を入れます。

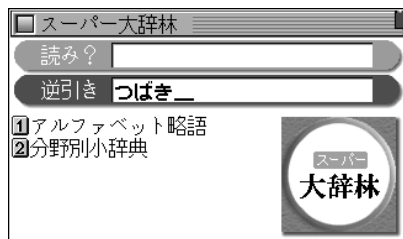

3 **検索/決定** を押して検索します。

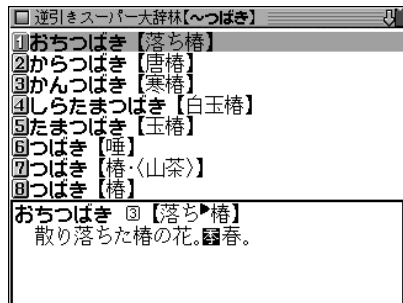

4 目的の語を数字キーで選びます。

詳細画面が表示されます。

- **戻る** または **機能** **リスト** と押すと、抽出した語のリスト表示に戻ります。
- 詳細画面で **機能** **▼** ( **機能** **▲** ) と押したときは、抽出した語の中で、次(前)の並びの語が表示されます。

“?”や“～”は使える?

逆引きスーパー大辞林では、ワイルドカード“?”やブランクワード“～”を使用することはできません。

## アルファベット略語や数字・記号から始まる語を調べる

### アルファベット略語を調べる

【例題】「NSC」を調べましょう。

- 1 **メニュー** **0** **0** **1** と押し、**1** を押して「アルファベット略語」を選びます。  
入力／選択画面になります。

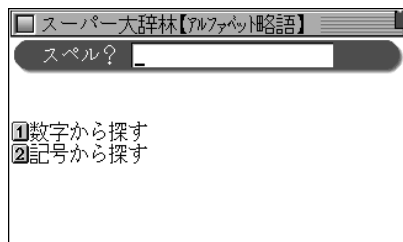

- 2 スペル入力欄に「NSC」と入れます。  
1字入れるごとに、候補の語が絞り込まれていきます。



- 3 目的の語を数字キー(例えば**3**)で選びます。  
詳細画面になり、意味などが表示されます。

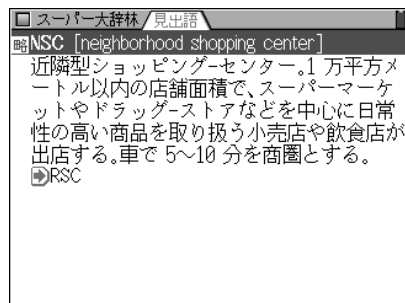

### 数字や記号で始まる語を調べる

数字で始まる語、記号で始まる語とも同様の操作で調べることができます。

- 1 **メニュー** **0** **0** **1** と押し、**1** を押して「アルファベット略語」を選びます。  
入力／選択画面になります。
- 2 数字で始まる語を探すときは**1** を押し、記号で始まる語を探すときは**2** を押します。  
候補の語がリスト表示されます。
- 3 目的の語を数字キーで選びます。  
詳細画面になり、意味などが表示されます。

## 分野別に調べる

### 人名や地名などの分野から探す

人名、地名、作品名、季語を、それぞれの内容によるグループと読みから探します。

【例題1】日本人の夏目漱石(なつめそうせき)を調べましょう。

1 **メニュー** (0) (0) (1) と押し、(2) を押して分野別小辞典にします。

分野選択画面が表示されます。



分野選択画面

2 (1) を押して「人名」を選びます。

地域選択画面が表示されます。

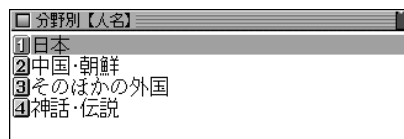

地域選択画面

3 ここでは (1) を押して「日本」を選びます。  
読み入力画面が表示されます。

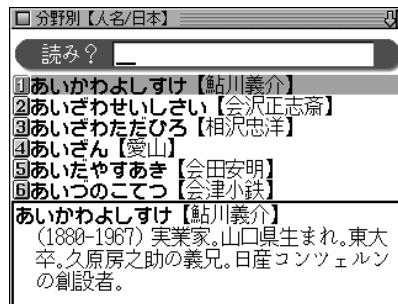

読み入力画面

4 名前の先頭の読み「なつ」を入れます。  
1字入れるごとに候補の語が絞り込まれていきます。

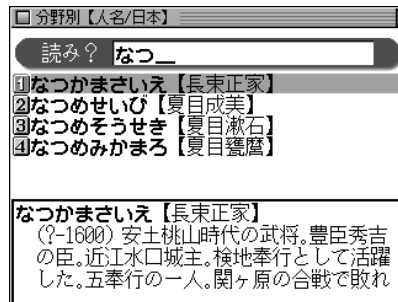

5 目的の語「夏目漱石」を数字キー(ここでは (3) )で選びます。  
詳細画面が表示されます。

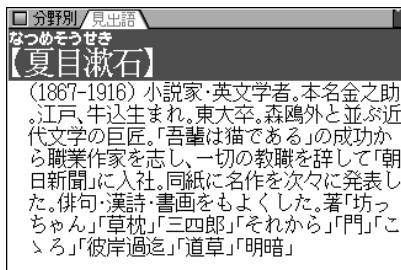

- **戻る** を押すと前の画面に戻ります。
- **機能** **リスト** と押すとグループ内の収録順リスト表示になります。
- **クリア** を押すと、読み入力画面になります。

【例題2】地名の分野から鹿児島県霧島を探してみましよう。

- 1 分野選択画面で **2** を押して「地名」を選びます。地域選択画面が表示されます。

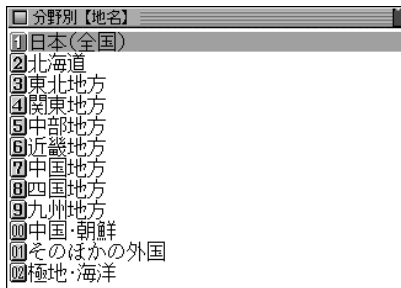

- 2 ここでは **9** を押して「九州地方」を選びます。県名などの検索範囲を選ぶ画面になります。

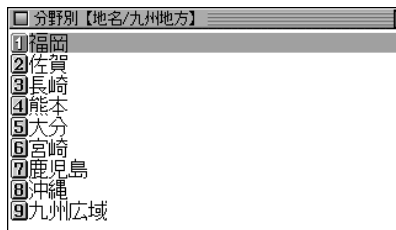

- 3 ここでは **7** を押して「鹿児島」を選びます。読み入力画面が表示されます。

- 4 地名の先頭の読み「き」を入れます。1字入れるごとに候補の語が絞り込まれていきます。

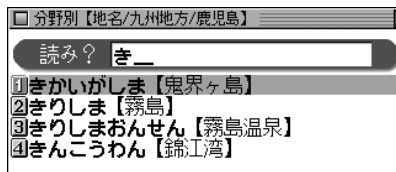

- 5 目的の「きりしま」を数字キー(ここでは **2**)で選びます。詳細画面が表示されます。

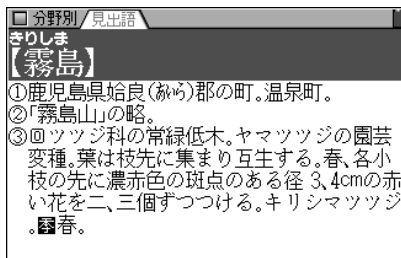

- **戻る** を押すと、前の画面に戻ります。
- **機能** **リスト** と押すと、グループ内の収録順リスト表示になります。
- **クリア** を押すと、読み入力画面になります。

◆手順2で、**3**～**9**以外の項目を選んだときは県名などの選択画面は表示されず、読み入力画面になります。

### 分野別小辞典の検索について

- 「作品名」、「季語」で検索をするときも、「人名」や「地名」と同様に、内容ごとにグループ分けされた項目を次々と選び、候補を絞り込んでいきます。

### 分野別小辞典のグループ一覧

分野名	グループ		
人名	日本	そのほかの外国	
	中国・朝鮮	神話・伝説	
地名	日本(全国)	中部地方	九州地方
	北海道	近畿地方	中国・朝鮮
	東北地方	中国地方	そのほかの外国
	関東地方	四国地方	極地・海洋
作品名	日本	文学	能・狂言・民俗芸能(中世)
		思想書・宗教書・記録など	絵画・絵巻
		映画・演劇	仏像・彫刻・建築物
		音楽	新聞
		歌舞伎・浄瑠璃・邦楽(近世)	
	中国・朝鮮	文学	音楽
	思想書・宗教書・記録など	絵画・絵巻	
	映画・演劇	新聞	
そのほかの外国	文学	絵画・絵巻	
	思想書・宗教書・記録など	新聞	
	音楽		
季語	春		
	夏		
	秋		
	冬		
	新年		
	時候	春 夏 秋 冬 新年	
	天文		
	地理		
	人事		
	動物		
植物			

## 慣用句を調べる

スーパー大辞林に収録されている慣用句(成句)を読みまたはキーワードから探すことができます。

読み検索： 慣用句の読みの先頭2文字から検索

キーワード検索： 慣用句に関連する語(10文字以内)を3種類まで指定して検索

【例題1】 読み「なま」で始まる慣用句を調べましょう。

- 1 分野選択画面で **5** を押して「慣用句」を選びます。  
慣用句検索の入力画面が表示されます。
- 2 読み「なま」を入れます。

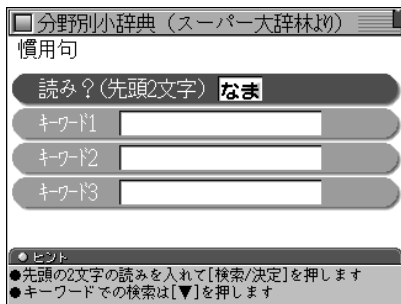

- 3 **検索/決定** を押します。  
「なま」から始まる慣用句(成句)を収録順にリスト(一覧)表示します。

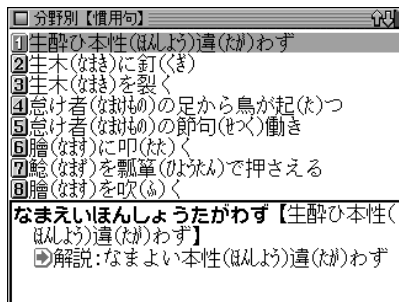

- 清音、濁音、半濁音の区別、大きい文字、小さい文字の区別はせずに検索します。
  - 該当する見出し語がないときは、収録順で次の語が表示されます。
- 4 目的の慣用句を数字キーで選びます。  
慣用句(成句)の詳細画面が表示されます。
    - **戻る** を押すと、前の画面に戻ります。

【例題2】 キーワード「いち」と「に」に関連する慣用句を調べましょう。

- 1 **クリア** を押して慣用句検索の入力画面にします。
- 2 **▼** を押して、キーワードの入力欄へカーソルを移します。
- 3 「いち」を入れ、**▼** で次の欄へカーソルを移して「に」を入れます。

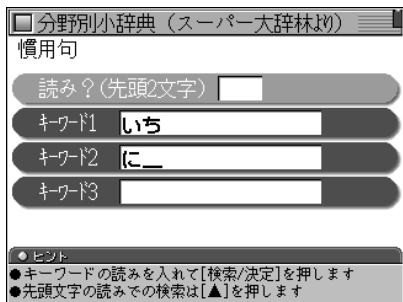

#### 4 検索/決定 を押します。

キーワードを含む慣用句(成句)をリスト(一覧)表示します。

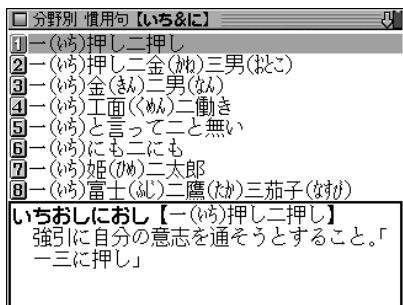

#### 5 目的の慣用句を数字キーで選びます。

慣用句(成句)の詳細画面が表示されます。

- **戻る** を押すと、前の画面に戻ります。
- **機能** **リスト** と押すと、収録順のリスト表示になります。



# 全訳古語辞典を使う

日本語の読みから、古語辞典に収録されている単語などを検索し、その意味(語義)や成句(慣用句)などを調べることができます。

## 古語を検索する

### 読みを入力して検索する (絞り込み検索)

探したい語の読みを入れて、その語の意味などを調べます。

【例題】「あはれがる」を「あはれ」から調べましょう。

1 **メニュー** (0) (0) (2) と押して「全訳古語辞典」を選びます。

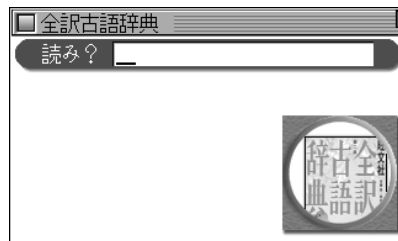

入力は13文字以内

2 「あはれ」を入れます。

1字入れるごとに、候補の語が絞り込まれていきます。

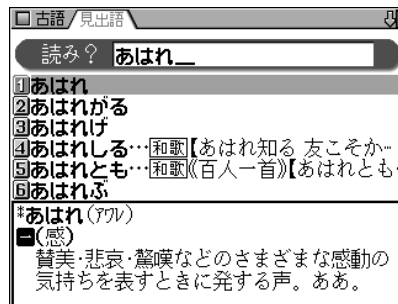

3 数字キー(ここでは (2))で目的の語を選びます。詳細画面になり、意味などが表示されます。

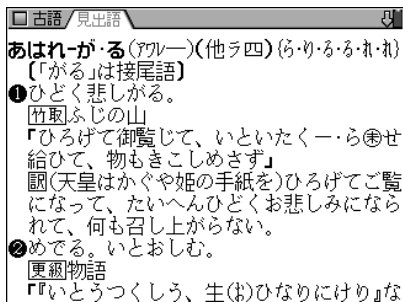

- **戻る** を押すと、前の画面に戻ります。
- **機能** **リスト** と押すと収録順(辞書順)のリスト表示になります。
- 別の語を調べるときは、詳細画面でそのまま読みを入力するか、**クリア** を押して入力画面にします。

### 読み入力時の参考

1. 外来語などのカタカナも、ひらがなで入れます。
2. 長音は「ー」または、前の文字の母音を入れます。  
(例) ビードロ → 「びーどろ」と入れる。または「びいどろ」と入れる。
3. 「-」、「…」などは省略して入れます(一あく → あく)。

### 絞り込んで、候補がなくなったときは

手順2で読みを入れていったとき、該当する候補がなくなると次のような画面が表示されます。

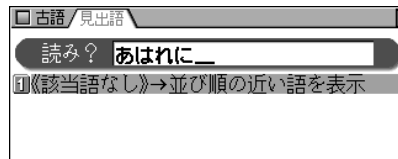

このとき、**①** または **検索/決定** を押すと、50音順(辞書順)で、入力した読みよりも後の語がリスト表示されます。  
**戻る** を押したときは、読みの入力画面に戻ります。

### 読みの入力を省略して検索する(“?”や“~”を使う)

“?”や“~”を使って、読みの入力を省略したり、はっきりしない言葉を調べることができます。  
くわしくは、39ページをご覧ください。

# パーソナルカタカナ語辞典 を使う

カタカナ語(外来語など)や、アルファベット略語の意味などを調べることができます。

## カタカナ語／略語を検索する

カタカナ語を検索する(絞り込み検索)

【例題】「モバイル」の意味を調べましょう。

1 **メニュー** **0** **0** **3** と押して「パーソナルカタカナ語辞典」を選びます。

カタカナ語辞典の入力画面が表示されます。

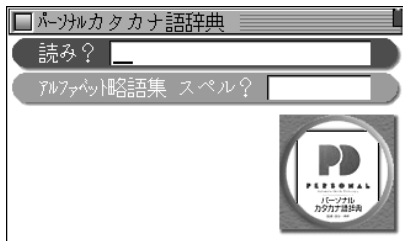

2 「モバイル」と入力します。  
1字入れるごとに候補が絞り込まれていきます。



読みの入力は13文字以内

3 数字キー(ここでは **1**)で目的の語を選びます。  
カタカナ語(見出し語)の詳細画面が表示されます。

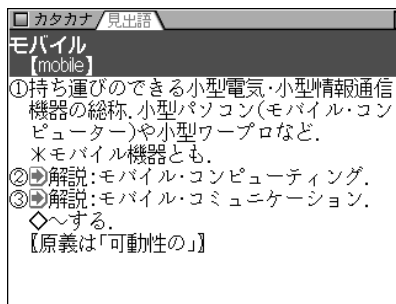

- **戻る** を押すと前の画面に戻ります。
- **機能** **リスト** と押すと辞書順のリスト表示になります。
- 表示されている語や英単語を調べるときは、ジャンプ機能が使えます(☞259ページ)。

## 読み入力時の参考

1. 中点「・」は省略して入れます(ア・カペラ → アカペラ)。
2. 長音符「ー」は、ないものと見なして検索を行います。

## アルファベット略語を検索する(絞り込み検索)

略語のスペル(英大文字)を入れて、その略語の意味などを調べます。

【例題】「DVD」を調べましょう。

- 1 **メニュー** **0** **0** **3** と押して「**パーソナルカタカナ語辞典**」を選び、**▼**を押します。

略語集 スペル入力欄へカーソルが移ります。

- 2 「DVD」と入力します。

1文字入れるごとに候補が絞り込まれていきます。



スペルの入力は  
10文字以内

- 3 数字キー(ここでは **1**)で目的の語を選びます。

略語(見出し語)の詳細画面が表示されます。

- **戻る** を押すと前の画面に戻ります。
- **機能** **リスト** と押すと収録順のリスト表示になります。

## スペル入力時の参考

1. 英字の大文字を入れることができます。見出し語が小文字のときも大文字を入力して検索します。  
数字、「一」、「'」、「,」、「.」、「/」、スペース、かな、漢字などは省略して入れます。(例 Co.,Ltd. → COLTD)
2. 「&」は「AND」と入力してください。(例 M&A → MANDA)

## 読みや略語の入力を省略して検索する(“?”や“~”を使う)

“?”や“~”を使って、読みや略語の入力を省略したり、はっきりしない言葉を調べることができます。  
くわしくは、39ページをご覧ください。

# 漢字辞典を使う

漢字そのものが読めなくても、使われている「部品」の読みや画数などから漢字を調べることができます。また、その漢字を使った熟語についても調べることができます。

## 漢字を検索する

### 漢字の検索条件を入力する

漢字の部品読み、音訓読み、部首画数、総画数の4種類の条件のうち1つ、またはそれぞれの組み合わせで漢字を検索することができます。

#### 部品読みについて

例えば「辞」は「舌」「辛」あるいは「舌」「立」「十」などの部品に分けることができます。これらの部品の読みから漢字を探することができます。(形から連想される読みや、省略した読みで探せる場合もあります。)

【例】	「舌」	した、ぜつ、したへん	} どれを入れても検索できます。
	「辛」	からい、つらい、しん、かのと	
	「立」	たつ、りつ、りゅう、りつとる	
	「十」	じゅう、とお、と	

【例題】「軽(けい)」を探してみましょう。

1     と押して「漢字辞典」を選びます。

漢字辞典の入力画面が表示されます。

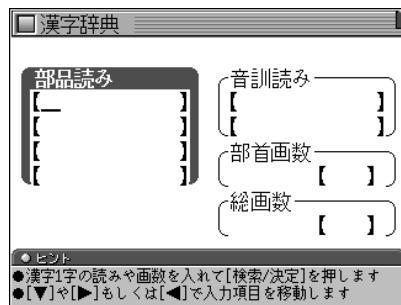

2 、 でカーソル(および条件項目)を移動させて、条件を入力します。(条件項目は 、 でも移動可)



(4つの条件項目すべてに入力する必要はありません。)

#### ● 部品読みで検索する場合

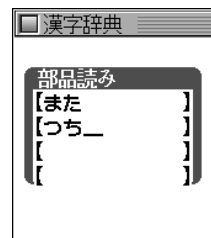
軽の一部「また」(又)と「つち」(土)を入れます。(複数の読みを入れるときは  でカーソルを下の欄に移して入れます。)



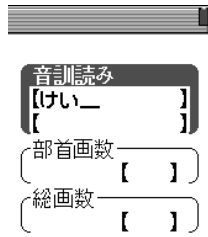

### ●音訓読みで検索する場合

- (1)  を1~2回、または  を押して条件項目を移動します。
- (2)「けい」と入れます。(複数の読みを入れるときは  でカーソルを下下の欄に移して入れます。)



### ●部首画数で検索する場合

- (1)  を1~2回押して条件項目を移動します。
- (2)車の画数「7」を入れ、**検索/決定** を押します。
  - 7画の部首がリスト表示されます。
- (3)画面を送り(ここでは  を1回押す)、数字キー(ここでは **4**)で「車」を選択します。
  - 「車」が入力されます。

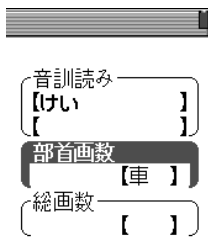

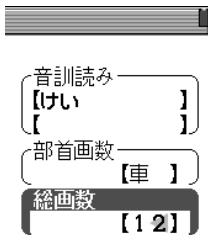

### ●総画数で検索する場合

- (1)  を押して条件項目を移動します。
- (2)「12」を入れます。



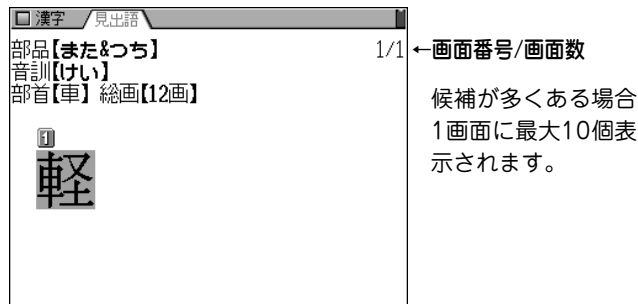

## 3 条件を入力し終わったら **検索/決定** を押します。 条件に合った漢字(候補)がリスト表示されます。



- 候補が10個を超える場合は右上に“↓”シンボルが表示されますので、 で画面を送って目的の漢字を探します。

## 4 目的の漢字を数字キー(ここでは **1**)で選択します。 漢字(見出し語)の詳細画面が表示されます。

-   で目的の漢字にカーソルを移して **検索/決定** を押しても、その漢字の詳細画面を表示できます。

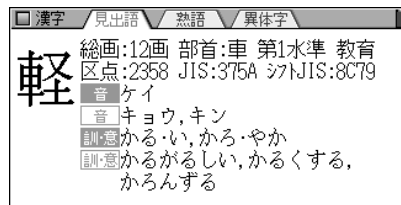

- **戻る** を押すと1つ前の画面に戻ります。
- **クリア** を押すと入力画面になります。

## 検索した漢字の熟語や異体字を調べる

画面の上部に **熟語** や **異体字** が表示されているときは、漢字に関連した熟語や異体字を調べられます。

【例題】「軽」(けい)の熟語や異体字を調べましょう。

1 漢字「軽」の詳細画面を表示させます。

2 **切替** を押します。

熟語のリスト(一覧)が表示されます。

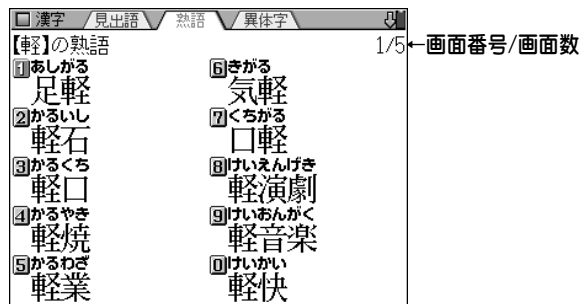

• **▽** **△** で画面を送って目的の熟語を探します。

3 目的の熟語を数字キー(ここでは **3**)で選びます。  
スーパー大辞林へジャンプします。

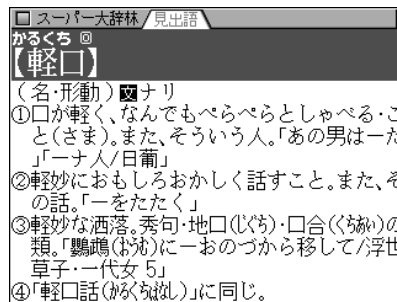

• ジャンプ先から戻るときは **戻る** を押します。

4 **戻る** を押して熟語のリスト画面に戻ります。

5 もう一度 **切替** を押します。  
異体字リストが表示されます。

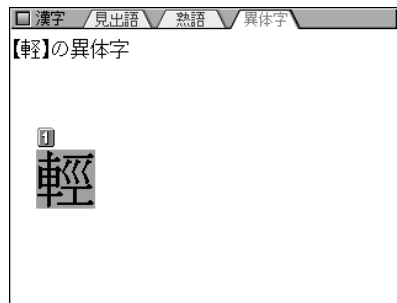

6 目的の異体字を数字キー(ここでは **1**)で選びます。  
異体字の詳細画面が表示されます。

• **戻る** を押すと異体字リストに戻り、続いて **切替** を押すと漢字(見出し語)の詳細画面へ戻ります。

# 故事ことわざ辞典 & 四字熟語辞典を使う

故事ことわざや四字熟語をグループ別に探したり、読みなどから探したりして、その意味などを調べることができます。

## 故事ことわざ & 四字熟語辞典を使う

### 使用シーン／内容から探す

故事ことわざや四字熟語を使用シーンや内容によるグループから探します。

- グループからの検索では、全データを調べることはできません。また、同じ語が複数のグループに収録されている場合があります。

【例題】使用シーン／内容から探してみましょう。

- 1 **メニュー** **0** **0** **5** と押して「故事ことわざ & 四字熟語辞典」を選びます。

検索方法選択画面が表示されます。

検索方法選択画面

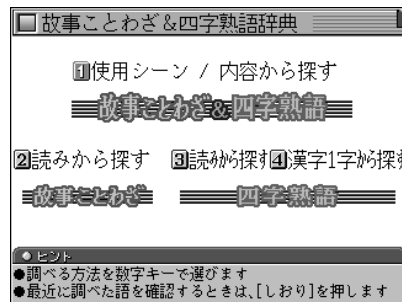

- 2 **1** を押して「使用シーン/内容から探す」を選びます。使用シーン/内容選択画面が表示されます。



- 3 ここでは **4** を押して「人生・生活」を選びます。人生・生活のタイトルがリスト表示されます。



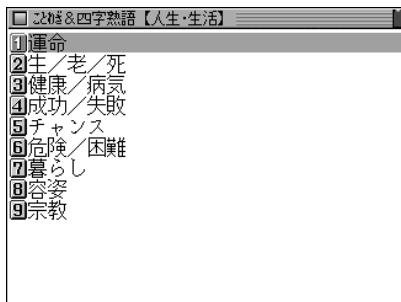

#### 4 健康/病気に相关的内容を見るときは ③ で選択します。

故事ことわざ/四字熟語がリスト(一覧)表示されます。

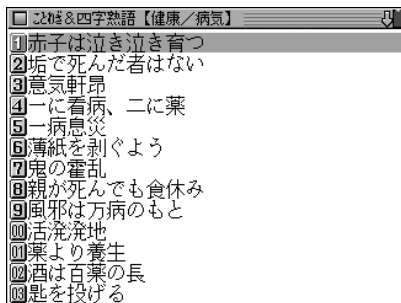

#### 5 目的の語を数字キー(ここでは ⑦)で選びます。 詳細画面が表示されます。

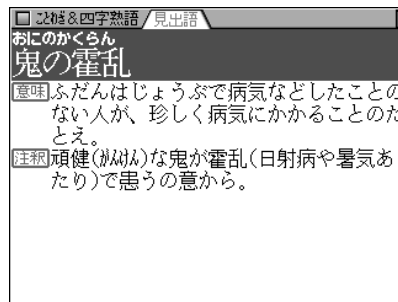

- 「使用シーン/内容」別のタイトル一覧：📖 351ページ

### 読みから探す

故事ことわざや、四字熟語の読みを入力して探します。

【例題】 故事ことわざの「邯鄲の夢」(かたんのゆめ)を「かたん」から探してみましよう。

1 **メニュー** ① ① ⑤ と押して検索方法選択画面にします。

2 **②** を押して「読みから探す」を選びます。  
読み入力画面が表示されます。

- 四字熟語を調べる場合は **②** の代わりに **③** を押します。



### 3 読みに「かんたん」を入れます。

1字入れるごとに、候補の語が絞り込まれていきます。

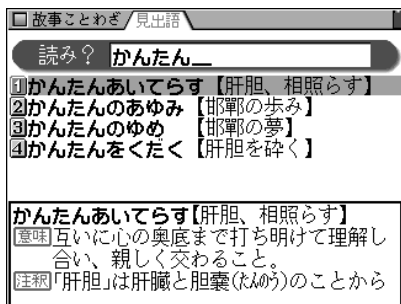

### 4 目的の語を数字キー(ここでは (3))で選びます。

詳細画面になり、意味などが表示されます。

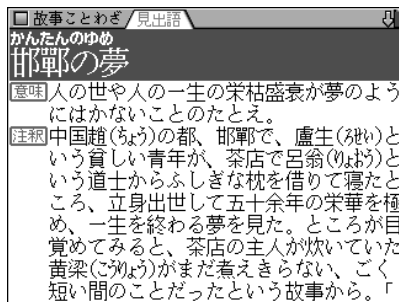

- (戻る) を押すと候補のリスト表示に戻ります。
- (機能) (リスト) と押すと辞書順のリスト表示になります。

### 読みの入力を省略して検索する(“?”や“～”を使う)

“?”や“～”を使って、読みの入力を省略したり、はっきりしない言葉を調べることができます。

くわしくは、39ページをご覧ください。

## 四字熟語を漢字1字から探す

漢字1字から、その漢字が含まれる四字熟語を探します。

【例題】「華胥之夢」(かしょのゆめ)を「夢」から探してみましよう。

- 1 **メニュー** (0) (0) (5) と押して検索方法選択画面にします。
- 2 (4) を押して「漢字1字から探す」を選びます。  
条件の入力画面が表示されます。
- 3 条件を入れます(ここでは部品(ㄣ、ㄣ、ㄣ)の読み「くさ」、「よこめ」、「わ」を入れます)。  
入力項目を変えるときは (▼) (▲) を押します。
  - 漢字を探す、くわしい方法は63ページをご覧ください。

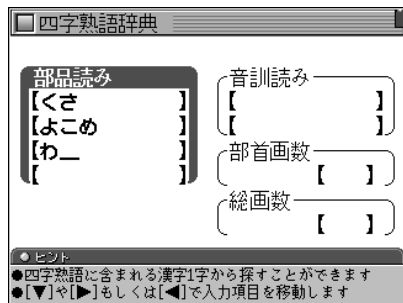

- 4 条件を入力し終わったら **検索/決定** を押します。  
条件に合った漢字(候補)がリスト表示されます。

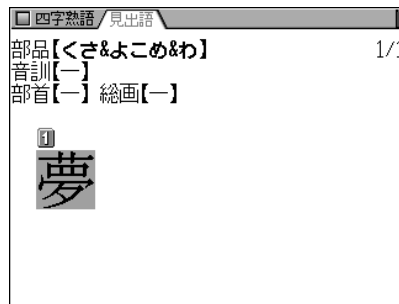

- 5 数字キーで「夢」を選択します。  
「夢」を含んだ四字熟語が表示されます。
- 6 数字キーで「華胥之夢」を選択します。  
詳細画面になり、意味などが表示されます。

# 言葉の作法辞典を使う

間違いやすい言葉を「用法」「使い分け」「敬語表現」「漢字の読み書き」に分類して解説しています。

## 言葉を探す

### 読みを入力して検索する(絞り込み検索)

調べたい言葉を読みから探します。

【例題】「気が置けない」を調べてみましょう。

1 **メニュー** **006** と押して「言葉の作法辞典」を選びます。

入力/選択画面が表示されます。

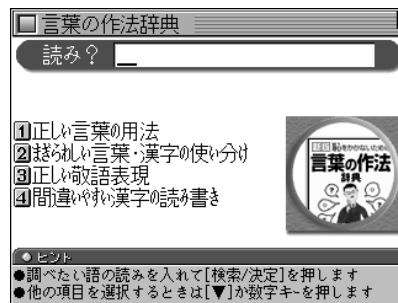

入力/選択画面

2 読みとして「**きが**」を入れます。

1字入れるごとに、候補の語が絞り込まれていきます。

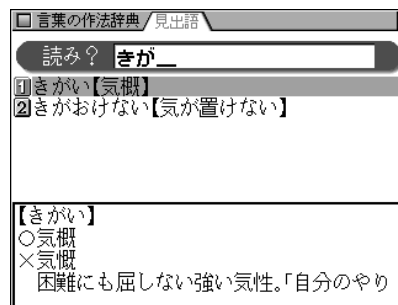

入力は13文字以内

3 目的の語を数字キー(ここでは **2**)で選びます。  
詳細画面に用法や解説などが表示されます。

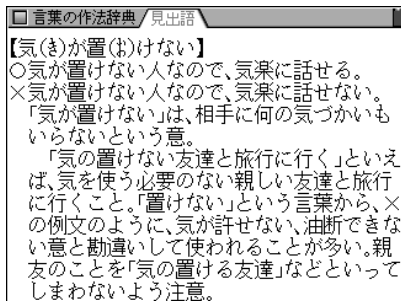

- **戻る** を押すと前の画面に戻ります。
- **機能** **リスト** と押すと収録順(辞書順)のリスト表示になります。
- **クリア** を押すと入力/選択画面に戻ります。

### 読みの入力を省略して検索する(“?”や“~”を使う)

“?”や“~”を使って、読みの入力を省略したり、はっきりしない言葉を調べることができます。  
くわしくは、39ページをご覧ください。

### 略号などの説明

- 正しい用法・読み・表記の例文。
- × 誤った用法・読み・表記の例文。
- △ 本来は誤用だが、現在は広く使われており、辞書でも容認されているなど、必ずしも誤りとはいえない例文。
- ▼ 単文や熟語による用例。
- 参考** 言葉の語源や出典、別の読み方や表記など、説明を補完する参考解説。

## 分類別に言葉を調べる

「用法」「使い分け」「敬語表現」「漢字の読み書き」の分類(章)ごとに間違えやすい用語を調べることができます。

【例題】「かわる」と読む漢字の使い分けを調べてみましょう。

- 1 **メニュー** **0** **0** **6** と押して「言葉の作法辞典」を選びます。
- 2 分類を数字キー(ここでは **2**)で選びます。  
テーマがリスト表示されます。

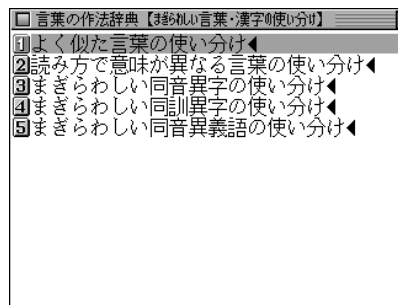

- 3 数字キー(ここでは **4**)で選びます。  
先頭文字による分類リストが表示されます。

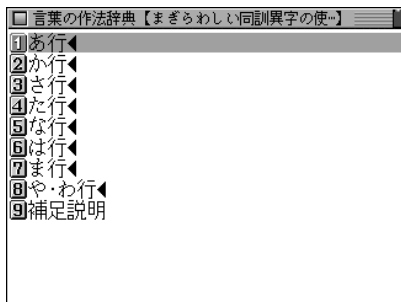

- 4** 数字キー(ここでは (2))で選びます。  
用語がリスト表示されます。

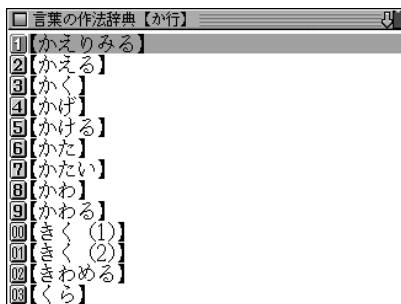

- 5** 目的の語を数字キー(ここでは (9))で選びます。  
詳細画面が表示されます。

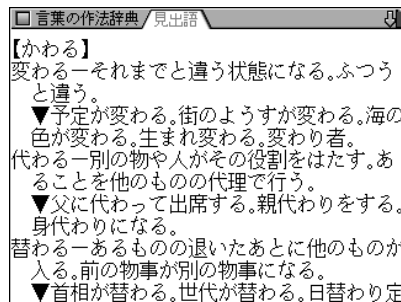

- (戻る) を押すと前の画面に戻ります。
- (クリア) を押すと入力/選択画面に戻ります。

#### 分類別の検索について

- 各分類(章)共、同様の操作で検索を行っていきませんが、用語が少ない場合などには、手順3、手順4の先頭文字による分類リストや用語リストが表示されない場合があります。

# 日本語知識辞典を使う

日常生活の中で、忘れてしまった言葉、よく目にするが読み方がわからない言葉、よく聞くが意味のあやふやな言葉などが案外多くあります。また、知っておけば役に立つ言葉も多くあります。これらの言葉を分類・収録し、解説しています。

## 日本語知識辞典を見る

「日本語知識辞典」の内容を見てみましょう。

- 1 **メニュー** (0) (0) (7) と押して「日本語知識辞典」を選びます。  
パートのリスト表示になります。

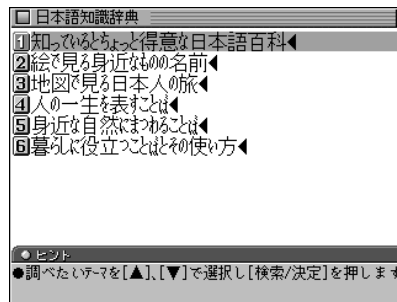

- 2 見たいパートを数字キー(ここでは ①)で選びます。  
小テーマのリスト表示になります。

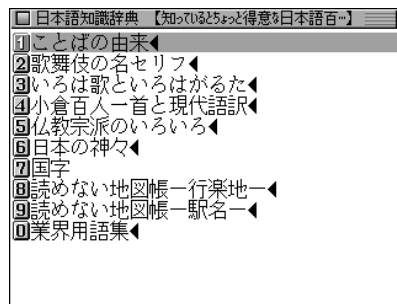

- 3 目的のテーマを数字キー(ここでは ①)で選びます。  
項目のリスト表示になります。

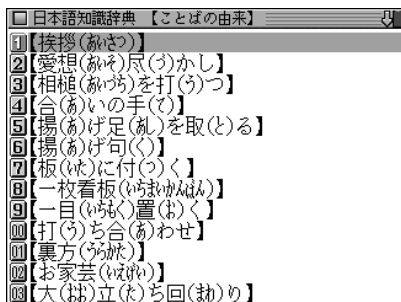

4 見たい項目を数字キー(ここでは ①)で選びます。  
 詳細画面に内容が表示されます。

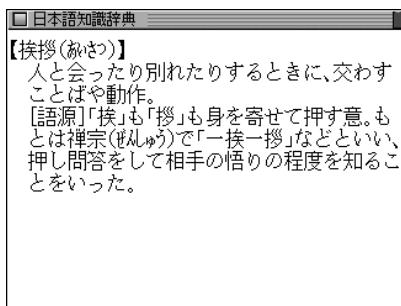

- **戻る** を押すと前の画面に戻ります。
- **クリア** を押すとパートのリスト表示画面に戻ります。

### ☒ マークが表示されたときは

詳細画面に **☒** マークが表示されたときは、関連した図が収録されています。

**☒・表** (**例/解説**) を押してマークを反転表示させ、(マークが複数あるときはカーソルキーで選んで) **検索/決定** を押して表示させます。(P.41ページ)

### 日本語知識辞典の検索について

- 各パート共、同様の操作で検索を行って見ていきますが、テーマによっては選択画面が一段多くなる場合があります。

### 記号などの説明

- ▼ 用語の解説、誤用の注意など、見出し語に関する情報を必要に応じて示しています。
  - [語源] 見出し語の語源を示しています。
  - [例] 見出し語の使い方の例を示しています。
  - [訳] 和歌の現代語訳を示しています。
  - [慣用表現] 見出し語を用いた慣用表現を示しています。
  - [出] 見出し語の出典となる書名を示しています。詩文の場合は、作者名と題名を示しました。
  - [類] 見出し語と類似した意味を持つ語を示しました。
  - [対] 見出し語と反対の意味を持つ語を示しました。



# 全国方言一覧辞典を使う

ある言葉を方言で何と言うか、都道府県別に調べることができます。また、都道府県別に代表的な方言の使いかたや方言の概説も見ることができます。

## 方言を検索する

### 標準的な言葉(読み)を入力して検索する

標準的な言葉の読みを入れて、その言葉に対応する方言を調べます。

【例題】「かたづける」の方言を調べましょう。

1 **メニュー** **0** **0** **8** と押して「全国方言一覧辞典」を選びます。

入力/選択画面になります。

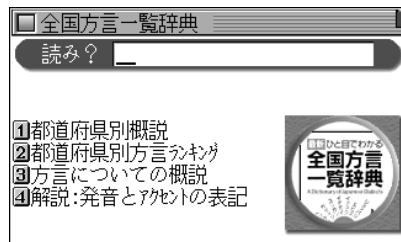

2 読みとして「かた」を入れます。

「かた」を先頭に持つ語から始まるリスト表示になります。

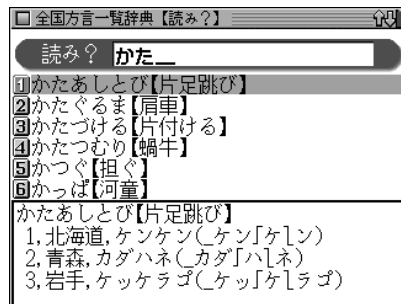

入力は13文字以内

3 目的の言葉を数字キー(ここでは **3**)で選びます。詳細画面になり、北海道から順番に各都道府県の方言が表示されます。

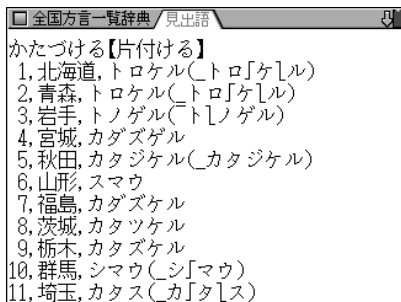

## 方言の概説やランキングを見る

都道府県別の概説や方言ランキング、方言についての概説を見ることができます。

操作はおおむね下の例と同様ですので参考にして操作してください。

【例題】宮城県の方言ランキングを見てみましょう。

4 ▼ や ▼ (▲、△) で目的の地域を表示させ、方言を確認します。

- (戻る) を押すと、前の画面に戻ります。
- 別の語を調べるときは、そのまま読みを入力するか、(クリア) を押して入力画面にします。

◆ ガギグゲゴ や ギャ ギュ ギョ の表記は、ガギグゲゴ や ギャ ギュ ギョ の鼻音(鼻濁音)を示します。アクセントなどの表記については、入力/選択画面で「解説：発音とアクセントの表記」を選んで、内容をお読みください。

1 [メニュー] [0] [0] [8] と押し、[2] を押します。都道府県がリスト表示されます。

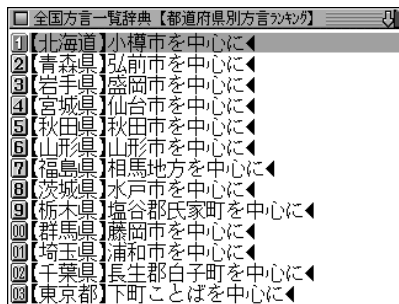

2 見たい都道府県を数字キー(ここでは [4]) で選びます。

方言がランキング順にリスト表示されます。

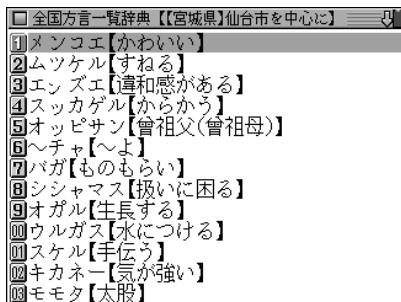

- 3** 見たい言葉を数字キー(ここでは ①)で選びます。  
 詳細画面に、選んだ言葉を先頭にして使用例などがラン  
 キング順に表示されます。

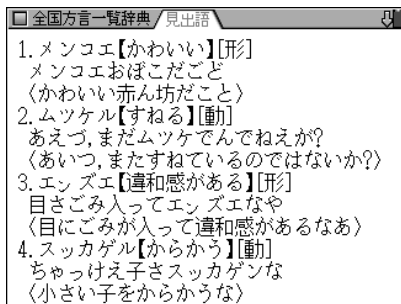

- ランキング順の言葉は、一つのデータとして繋がって表示されます。

- 4** ▼ や ▼ (▲、△) で画面を送って見ていきます。

- 「宮城県方言の概説」などの表示は、都道府県別概説のそれぞれの概説へジャンプできることを示します。ジャンプの方法は259ページを参照してください。

- 詳細画面に ◁ 図 ▷ マークが表示されているときは、図が収録されていることを示します。(図・表) (例/解説) キーで調べることができます(☞41ページ)。

### 「都道府県別方言ランキング」について

- ① その地方(都道府県)の代表的な方言を方言番付のようなものをイメージして並べました。これは、地方の居酒屋などにある「方言番付のれん」をイメージしています。
- ② その地方(都道府県)を代表する地域を中心にして選ぶことを原則としましたが、調査者の判断で特定の地域を選んだ地方もあります。しかし、特定の地点ではなく、その地方の広い範囲から方言を選んでいる場合が多いので、読者固有の方言とは異なると感じられることがあるかもしれません。

# 常用漢字の難読辞典を使う

常用漢字表に登場する漢字からなる難読辞典です。常用漢字といっても、常用漢字表に掲げられた音訓以外の読みは、意外と難しいものが少なくありません。本辞典によってなじみ深いことばや身近なものの表記を改めて発見・再確認していただけるものと確信致します。

## 難読語を検索する

### 一字目の読みを入力して探す

読み方がわからない語を1字目の読みから調べることができます。

**【例題】「目敏い」を「もく」から調べましょう。**

1 **メニュー** **009** と押して「常用漢字の難読辞典」を選びます。

入力/選択画面になります。

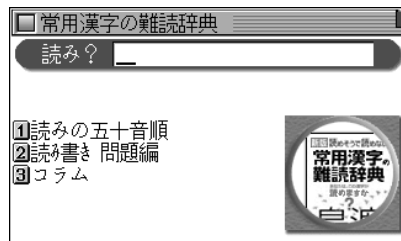

## 2 「もく」を入れます。

1字入れるごとに、候補の語が絞り込まれていきます。

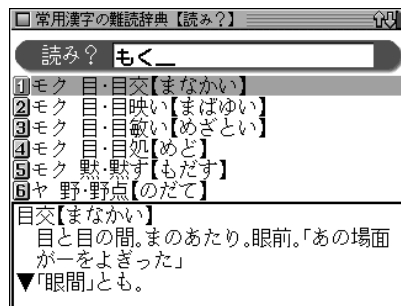

入力は13文字以内

## 3 数字キー(ここでは**3**)で目的の語を選びます。

詳細画面になり、意味などが表示されます。

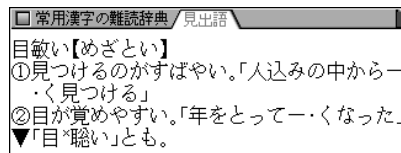

- **戻る** を押すと前の画面に戻ります。
- **クリア** を押すと入力/選択画面になります。

## 読みの五十音順分類から探す

五十音順に分類されている読みから、目的の語を調べます。

【例題】「購う」(あがなう)を調べましょう。

- 1 **メニュー** **0** **0** **9** と押し、**1** を押して「読みの五十音順」を選びます。  
五十音選択画面になります。

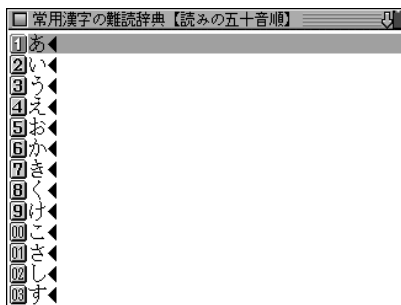

- 2 **▽**、**△** で目的の語の読みの先頭文字を探し、数字キーで選びます。

(ここでは上の画面で **1** を押します。)

読みが、選んだ文字から始まる候補が一覧表示されます。

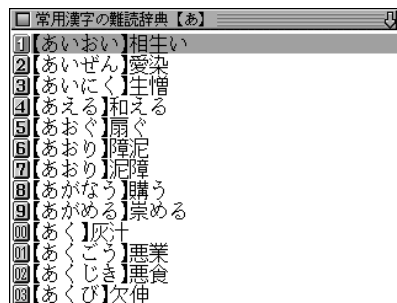

- 3 数字キー(ここでは **8**)で目的の語を選びます。  
詳細画面になり、意味などが表示されます。

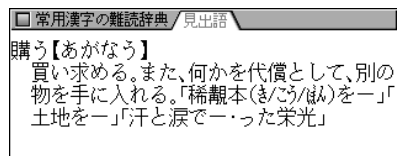

## 読み書き問題編で問題を解く

うで試しの問題編です。

- 本章で取り上げている四字熟語のうち、先の「難読語を検索する」の章で検索できないものには、語釈を付してあります。

【例題】四字熟語を見てみましょう。

- 1 **メニュー** **0** **0** **9** と押し、**2** を押します。  
熟語の種類を選択画面が表示されます。

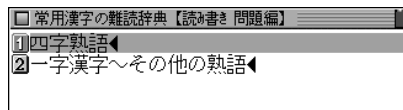

- 2 見たい種類を数字キー(ここでは **1**) で選びます。  
問題のリストが表示されます。

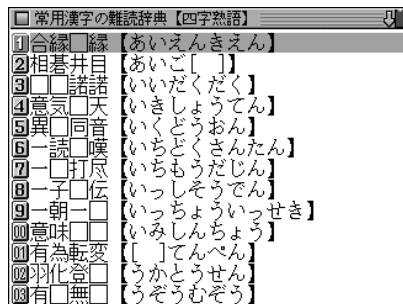

- 3 問題を数字キー(ここでは **4**) で選びます。  
詳細画面に問題や説明、解答が表示されます。

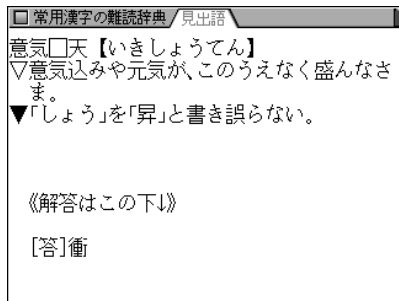

## コラムを見る

漢字にまつわるコラムを収録しています。

- 1 **メニュー** **0** **0** **9** と押し、**3** を押します。  
コラムのタイトルのリストが表示されます。

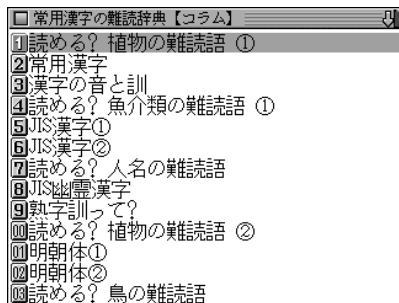

- 2 見たいタイトルを数字キーで選びます。  
コラムの内容が表示されます。

# 英和辞典 和英辞典を使う

英和辞典では、英単語のスペルを入力して単語の意味を調べることができます。また、成句(熟語)を直接検索したり、スペルをチェックすることもできます。

和英辞典では、日本語の読みなどから英単語などを調べることができます。

## 英和辞典を使う

### 英単語の意味などを調べる

#### 英単語のスペルから検索する(絞り込み検索)

単語のスペルを入れて、その単語の訳語などを調べます。

【例題】「text」を調べましょう。

- 1 **メニュー** (0) (1) (1) と押して「ジーニアス英和 & 和英辞典」を選びます。( **英和/和英** を押してもよい)

入力/選択画面になります。

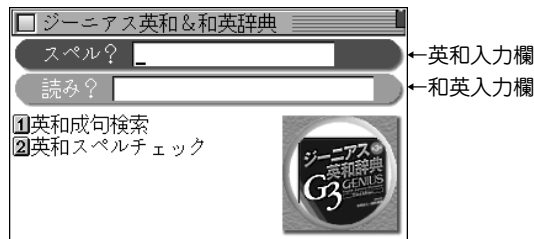

## 2 スペル「text」を入れます。

1文字入れるごとに候補が絞り込まれていきます。

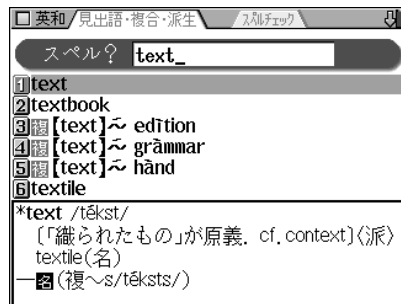

スペル入力  
は20文字  
以内

- “**織**”は分離複合語、“**派**”は派生語を示しています。
- 画面上側に **スペルチェック** が表示されているとき、**切替** で選べばスペルチェックの入力画面になり、単語のスペルチェックができます(☞84ページ)。

## 3 目的の語を数字キー(ここでは 1)で選びます。

見出し語(text)の詳細画面が表示されます。

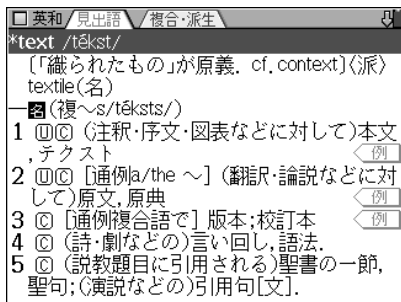

- **戻る** を押すと前の画面に戻ります。
- **機能** **リスト** と押すと収録順(辞書順)のリスト表示になります。
- 画面上側に **複合・派生** や **成句** が表示されているときは **切替** で複合語や派生語、または成句(熟語)を見ることができます(☞40ページ)。
- 別の語を調べるときは、詳細画面でそのままスペルを入力するか、**クリア** を押して入力/選択画面にします。

### 絞り込んで、候補がなくなったときは

手順2でスペルを入れていったとき、該当する候補がなくなると次のような画面を表示します。

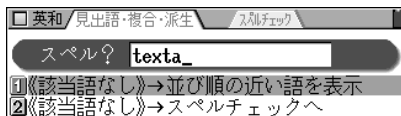

このときは、数字キーで実行したい項目を選びます。

**並び順の近い語を表示** : アルファベット順で、入力したスペルよりも後の単語がリスト表示されます。

**スペルチェックへ** : スペルチェック機能(☞84ページ)でスペルチェックが行えます。

### 英単語のスペルがはっきりわからないときは

手順2でスペルを入れたあと **切替** を押すと、スペルチェック機能(☞84ページ)に切り替わり、スペルチェックが行えます。

### スペル入力時の参考

1. 見出し語にスペース、ハイフン「-」、アポストロフィ「'」がある場合、これらは省いて入力し、検索します。  
(例) fast food → fastfood で検索する  
weak-kneed → weakkneed で検索する  
let's → lets で検索する
2. 見出し語が大文字の場合も、小文字で検索します。  
(例) AC → ac で検索する  
USA → usa で検索する
3. 数字は英語のスペルで検索します。  
(例) 18 → eighteen で検索する

### スペルの入力を省略して検索する(“?”や“~”を使う)

“?”や“~”を使って、スペルの入力を省略したり、はっきりしない単語を調べることができます。

くわしくは、39ページをご覧ください。



## 検索した単語をくわしく調べる

### 例や解説を調べる

詳細画面などに **例** マークが表示されている場合、例(用例)を調べることができます。また、**解説** マークが表示されている場合、語法などの解説を調べることができます。

詳細画面などに **例**、**解説** マークが表示されているとき **例/解説** を押すと、最初のマークが選ばれ(反転表示になります)。

**▼**、**▲**、**▶**、**◀** で反転表示を調べたいマークに移して、**検索/決定** を押すと用例または解説が表示されます(41ページ)。

### 複合語や派生語、成句(熟語)を調べる

見出し語に関連した複合語(2語以上からなる見出し語)や派生語、または成句(熟語)がある場合は、詳細画面の上部に **複合・派生** や **成句** (タブ)が表示されます。

**切替** を押してタブを切り替えれば、それぞれの内容が表示されます(40ページ)。

## 英和辞典で成句を調べる

英語の成句(熟語)を調べたいときには、3つ以内の単語を入力して、それらの単語をすべて含んだ成句だけを検索することができます。

**【例題】**「take」と「care」を使った成句を調べましょう。

- 1 **メニュー** **0** **1** **1** と押し、**1** を押します。成句検索のスペル入力画面になります。
- 2 「take」と入れ、**▼** を押してから「care」を入れます。スペルを複数入れるときは **▼** **▲** で入力欄を移動します。それぞれ、17字まで入れられます。

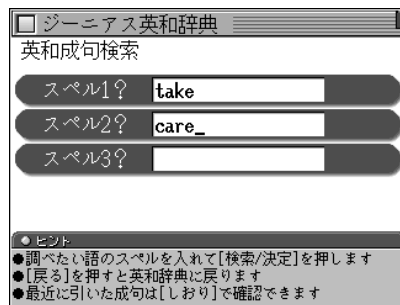

- 3 **検索/決定** を押します。成句の候補のリストが表示されます。
- 4 目的の成句を数字キーで選択します。その成句の訳語などが表示されます。

## スペルチェック機能を使う

探したい単語のスペルがはっきりわからないときなどにはスペルチェック機能で目的の単語を探することができます。

### はっきりわからないスペルで検索

はっきりわからないスペルを入れて、チェックします。

**【例題】**「personal」を「parsonal」と、“e”を“a”とまちがえた場合。

- 1 **メニュー** **0** **1** **1** と押し、**2** を押します。  
スペルチェック機能の入力画面が表示されます。

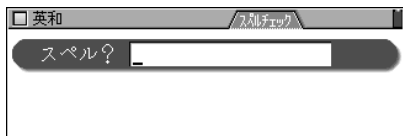

- 2 「parsonal」と入れます。



- 3 **検索/決定** を押します。

検索が開始され、入力したスペルに類似した単語のリストが表示されます。

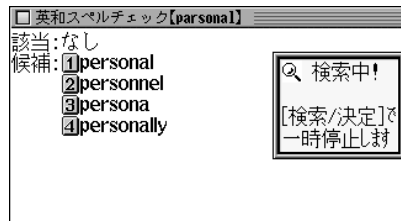

- 検索が終了すると「スペルチェックを終了しました」と、一時表示をします。
- 4 目的の単語(またはそう思われるもの)を、数字キー(ここでは **1**)で選択します。  
選択した単語の詳細画面が表示されます。
- **戻る** を押すと前の画面に戻ります。
  - **機能** **リスト** と押すと、英和辞典の辞書順のリスト表示になります。

#### メモ スペルチェック機能について

- 入力したスペルと同じスペルの単語がある場合は、リスト内の「該当:」欄に表示されます。また、類似した単語がある場合は「候補:」欄に表示されます。
- 単語の候補は、該当語を含めて最大100件まで検索されます。

## 思った単語がなかなか出てこない

- 入力したスペルによっては検索に時間がかかることがあります。
- 該当語および類似した候補が1件もない場合は「見つかりません」と表示して入力画面に戻ります。  
スペル(入力したアルファベット)を変更して、再度検索を試みてください。

## 検索中に目的の単語を見つけたときは

- 検索中に **検索/決定** を押すと検索を一時止めることができます。このとき、表示されている候補を数字キーで選択すれば、その訳語(詳細画面)を表示させることができます。詳細画面で **戻る** を押せば、候補のリスト画面に戻ります。
- 候補のリスト画面(検索停止中の画面)で **戻る** を押すと、検索を再開します。  
中止するときは **クリア** を押します。

### …ご注意…

本製品には、英和辞典を用いたスペルチェックと、英英辞典を用いたスペルチェックがあります。  
それぞれの辞典により収録語・語数が異なるため、同じスペルでチェックを行っても同じ結果が得られない場合があります。

## 和英辞典を使う

### 日本語の英訳を調べる

#### 読みを入力して検索する(絞り込み検索)

日本語の読みを入れて、その語の訳語や派生語、複合語などを調べます。

【例題】「希望(きぼう)」を調べましょう。

- 1 **メニュー** **0** **1** **1** と押し、**▼** を押して“読み”の入力欄へカーソルを移します。( **英和/和英** を1~2回押してもよい)

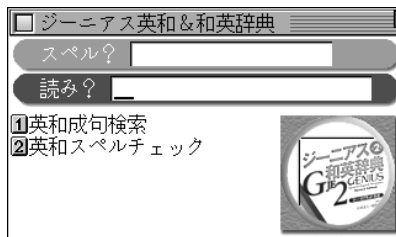

- 2 「きぼう」と入れます。  
1文字入れるごとに候補が絞り込まれていきます。

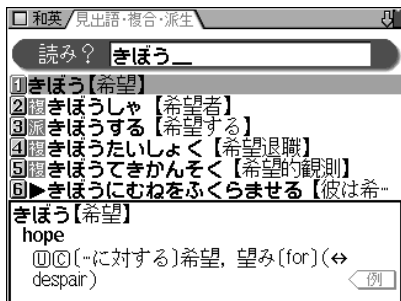

- “**願**”は複合語、“**願**”は派生語を示しています。
- “**▶**”は用例(日本語の慣用句的な表現を含む)を示します。

### 3 目的の語を数字キー(ここでは ①)で選びます。

見出し語の詳細画面(訳語画面)が表示されます。

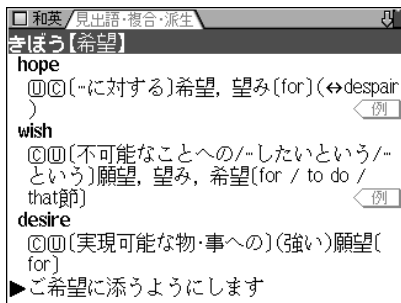

- **戻る** を押すと前の画面に戻ります。
- **機能** **リスト** と押すと収録順(辞書順)のリスト表示になります。
- ◆ 詳細画面に表示されている語や英単語を調べるときは、ジャンプ機能が使えます(☞259ページ)。

### 絞り込んで、候補がなくなったときは

手順2で読みを入れていったとき、該当する候補がなくなると次のような画面を表示します。

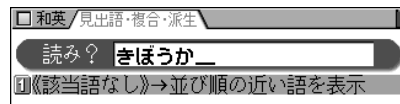

このとき、**①** または **検索/決定** を押すと、50音順で、入力した読みよりも後の語がリスト表示されます。**戻る** を押したときは、読みの入力画面に戻ります。

### 読み入力時の参考

1. カタカナの言葉も、ひらがなで入れます。
2. 長音は「ー」または、前の文字の母音を入れます。  
(例) アパート → 「あばーと」と入れる。または「あばあと」と入れる。
3. 「ー」などは省略して入れます(ーたい→たい)。

### 読みの入力を省略して検索する(“?”や“~”を使う)

“?”や“~”を使って、読みの入力を省略したり、はっきりしない言葉を調べることができます。  
くわしくは、39ページをご覧ください。

## 検索した語をくわしく調べる

### 例や解説を調べる

詳細画面などに **例** マークが表示されている場合は例(用例)を、**解説** マークが表示されている場合は語法などの解説を調べることができます。

**例**、**解説** マークが表示されているとき **例/解説** を押すと、最初のマークが選ばれ(反転表示になります)。

**▼**、**▲**、**▶**、**◀** で、反転表示を調べたいマークに移し、**検索/決定** を押すと用例などが表示されます(41ページ)。

### 複合語や派生語を調べる

見出し語に関連した複合語や派生語は詳細画面で見ることができます。派生語は前に **派**、複合語は前に **複** を付けて示しています。

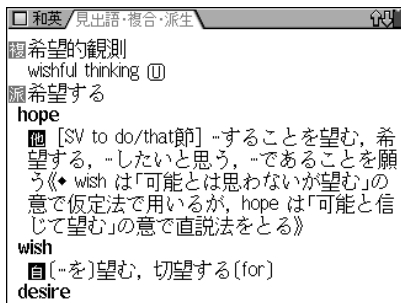

- リストに表示される複合語や派生語は、絞り込み検索で直接検索することができます。

# 英英辞典を使う

単語のスペルを入力して、その意味(英語表記)を調べることができます。

成句(熟語)を直接検索したり、スペルをチェックすることもできます。

## 単語を検索する

### 英単語のスペルから検索する(絞り込み検索)

単語のスペルを入れて、その単語の意味(英語表記)を調べます。

【例題】「advance」を調べましょう。

- 1 **メニュー** (0) (1) (2) と押して「英英辞典」を選びます。  
スペル入力画面になります。



## 2 「advance」と入力します。

1文字ごとに候補が絞り込まれていきます。目的の語が表示されれば、それ以上入力する必要はありません。

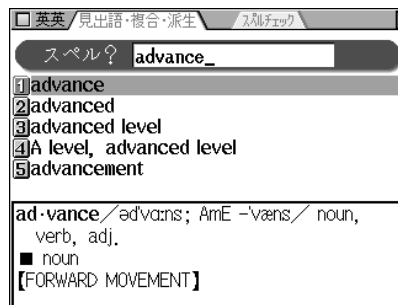

入力は20文字以内

- 画面上側に **スペルチェック** が表示されているときは **切替** を押すとスペルチェックの入力画面になり、単語のスペルチェックができます(90ページ)。

## 3 目的の語を数字キー(ここでは (1))で選びます。 見出し語(advance)の詳細画面が表示されます。

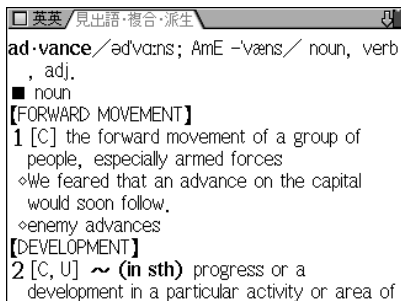

- **戻る** を押すと、前の画面に戻ります。
- **機能** **リスト** と押すと収録順(辞書順)のリスト表示になります。
- 別の語を調べるときは、詳細画面でそのままスペルを入力するか、**クリア** を押して入力画面にします。

### 絞り込んで、候補がなくなったときは

手順2でスペルを入れていったとき、該当する候補がなくなると次のような画面を表示します。

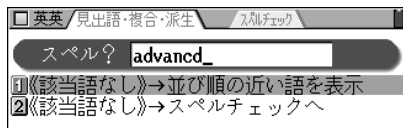

- このときは、数字キーで実行したい項目を選びます。
- 並び順の近い語を表示**：アルファベット順で、入力したスペルよりも後の単語がリスト表示されます。
- スペルチェックへ**：スペルチェック機能 (☞90ページ) でスペルチェックが行えます。

### スペル入力時の参考

1. 見出し語にスペース、ハイフン「-」、アポストロフィ「'」がある場合、これらは省いて入力し、検索します。  
 (例) fast food → fastfood で検索する  
 weak-kneed → weakkneed で検索する  
 let's → lets で検索する
2. 見出し語が大文字の場合、小文字にして検索します。  
 (例) AC → ac で検索する  
 USA → usa で検索する
3. 数字は英語のスペルで検索します。

### スペルの入力を省略して検索する(“?”や“~”を使う)

“?”や“~”を使って、スペルの入力を省略したり、はっきりしない単語を調べることができます。  
 くわしくは、39ページをご覧ください。

### コラムを調べる

詳細画面に **<NOTE** マークが表示されている場合、その語に関するコラムを調べることができます。

- <NOTE** マークが表示されているとき **NOTE** を押すと、最初のマークが選ばれ(反転表示になります)。
- ▼**、**▲**、**▶**、**◀** で反転表示を調べたいマークに移して、**検索/決定** を押すとコラムが表示されます(☞41ページ)。

## 英英辞典で成句検索を行う

英語の成句(熟語)を調べたいときには、3つ以内の単語を入力して、それらの単語をすべて含んだ成句だけを検索することができます。

【例題】「take」と「care」を使った成句を調べましょう。

1 **メニュー** **0** **1** **2** と押し、**1** を押して「英英成句検索」を選びます。

成句検索のスペル入力画面になります。

以降は、83ページの成句検索の手順2以降と同様の操作で利用することができますのでご参照ください。

## スペルチェック機能を使う

探したい単語のスペルがはっきりわからないときなどにはスペルチェック機能で目的の単語を探すことができます。

- 操作などは84ページの英和辞典を使ったスペルチェックと同様ですので、くわしくはそちらをご参照ください。

### はっきりわからないスペルで検索

【例題】「personal」を「parsonal」と、“e”を“a”とまちがえた場合。

1 **メニュー** **0** **1** **2** と押し、**2** を押します。  
スペル入力画面になります。

2 「parsonal」と入れ、**検索/決定** を押します。  
検索が開始され、入力したスペルに類似した単語のリストが表示されます。

3 目的の単語と思われるものを数字キーで選択します。  
英英辞典に移り、選んだ語の詳細画面になります。

- **戻る** を押すと前の画面に戻ります。
- **機能** **リスト** と押すと英英辞典の辞書順リスト表示になります。



# 英語類語使い分け辞典 を使う

日本語の読みから、似た意味のいくつかの英単語や、それを使った使い分け例を調べることができます。  
また、英単語のスペルから調べることもできます。

## 類語を検索する

読みを入力して検索する（絞り込み検索）

【例題】読みから「純粋な(じゅんすいな)」を調べましょう。

1 **メニュー** (0) (1) (3) と押して「英語類語使い分け辞典」を選びます。



入力画面

2 「じゅんすいな」と入力します。  
1文字入れるごとに候補が絞り込まれていきます。

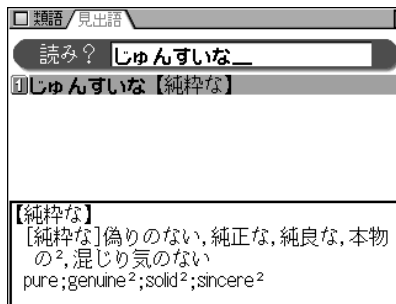

読みの入力は  
13文字以内

3 目的の語を数字キー(ここでは (1)) で選びます。  
見出し語(じゅんすいな)の詳細画面が表示されます。

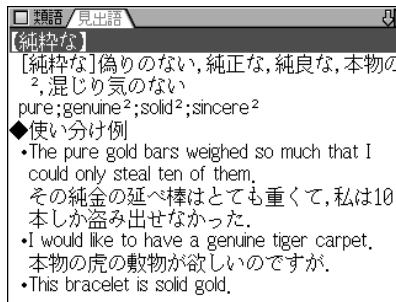

- **戻る** を押すと前の画面に戻ります。
- **機能** **リスト** と押すと収録順(辞書順)のリスト表示になります。
- 別の語を調べるときは、詳細画面でそのまま類語の読みを入力するか、**クリア** を押して入力画面にします。

- ◆ 詳細画面の英単語や🔍で示す語を調べるときは、ジャンプ機能が使えます(📄259ページ)。

### 読み入力時の参考

「…」などは省略して入れます(…したい → したい)。

### 英単語のスペルから検索する (絞り込み検索)

英単語のスペルから類語を調べます。

【例題】「作る」の類語を「make」から調べましょう。

1 **メニュー** **0** **1** **3** と押し、**▼** を押してスペルの入力欄へカーソルを移します。

2 「make」と入力します。

1文字入れるごとに候補が絞り込まれていきます。

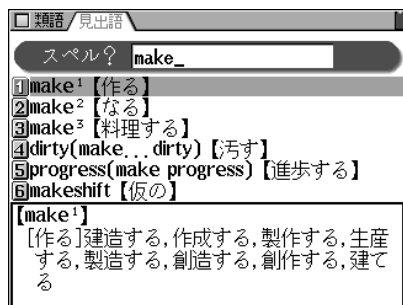

スペルの入力  
は20文字以内

3 目的の語を数字キー(ここでは **1**)で選びます。  
「make」の詳細画面が表示されます。

### スペル入力時の参考

英字の小文字を入れることができます。見出し語が大文字のときは小文字を入力して検索します。

「-」、「'」、「.」、スペース、などは省略して入れます。

(例 U.K. → uk)

読みやスペルの入力を省略して検索する(“?”や“~”を使う)

“?”や“~”を使って、読みやスペルの入力を省略したり、はっきりしない単語を調べることができます。

くわしくは、39ページをご覧ください。

# カタカナで引ける英和辞典 を使う

英単語の読みをカタカナで入力して単語の意味を調べることができます。また、英単語のスペルを入力して調べることができます。

## 英単語を読みまたはスペルから調べる

単語の読みまたはスペルを入れて、その単語の訳語などを調べます。

【例題】「インファーマリ」を「インファ」で調べましょう。

- 1 **メニュー** **0** **1** **4** と押して「カタカナで引ける英和辞典」を選びます。  
入力画面になります。

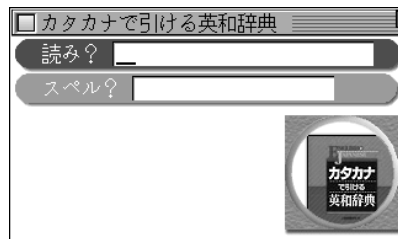

読みは13文字、  
スペルは20文字  
以内で入力

## 2 読みに「インファ」と入れます。

1文字入れるごとに候補が絞り込まれていきます。

- スペルで調べるときは **▼** でカーソルをスペルの入力欄へ移して入力します。

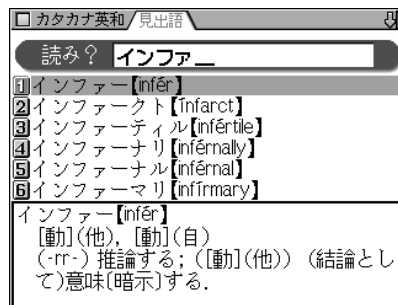

## 3 目的の語を数字キー(ここでは **6**)で選びます。

インファーマリ(infirmary)の詳細画面が表示されます。

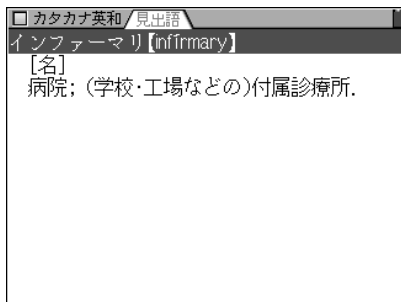

- **戻る** を押すと前の画面に戻ります。
- **機能** **リスト** と押すと辞書順リスト表示になります。
- 別の語を調べるときは、**クリア** を押して入力画面に戻ります。

### 絞り込んで、候補がなくなったときは

手順2で読みまたはスペルを入れていったとき、該当する候補がなくなると次のような画面を表示します。

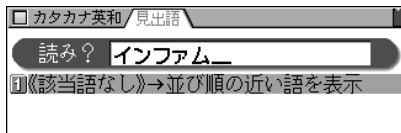

このとき、**検索/決定** を押すと、収録順で入力した読みまたはスペルよりも後の語がリスト表示されます。

**戻る** を押したときは、読みの入力画面に戻ります。

### 読み入力時の参考

1. 長音は「ー」または、前の文字の母音を入れます。  
(例) アパート → 「あばーと」と入れる。または「あばあと」と入れる。

### スペル入力時の参考

1. 見出し語が大文字の場合、小文字で検索します。  
(例) ABC → abc で検索する  
USA → usa で検索する
2. 見出し語にスペース、ハイフン「-」、ピリオド「.」、アポストロフィ「'」などがある場合、これらは省いて入力し、検索します。  
(例) a la mode → alamide で検索する  
D-day → dday で検索する  
G.C.E. → gce で検索する  
fo'c's'le → focsle で検索する
3. 「&」は「and」と入れて検索します。  
(例) M & A → manda で検索する
4. 数字は英語のスペルで検索します。  
(例) 18 → eighteen で検索する

### 読みやスペルの入力を省略して検索する(“?”や“~”を使う)

“?”や“~”を使って、読みやスペルの入力を省略したり、はっきりしない単語を調べることができます。  
くわしくは、39ページをご覧ください。

# 英文手紙用例辞典を使う

英文手紙の書き方を収録しています。また、手本となる手紙文をもとに、語句の置き換え練習をしたり、応用的な文・表現を参照することができます。これらを活用することで比較的容易に英文手紙を作成することができます。また、Eメールの入門や例文も調べることができます。

## 英文手紙を調べる

### 見本手紙文を調べる

書きたい英文手紙に近い用例を探し、置き換え表現や応用的な文などを調べます。

【例題】婚約祝いの手紙を調べてみましょう。

1 **メニュー** (0) (1) (5) と押して「英文手紙用例辞典」を選びます。

検索選択画面になります。

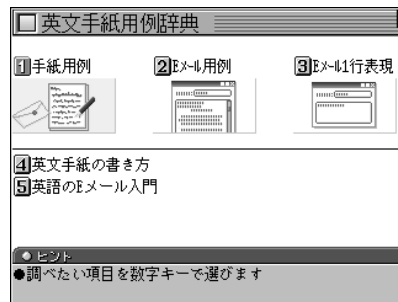

検索選択画面

2 (1) を押して「手紙用例」を選びます。分類項目がリスト表示されます。

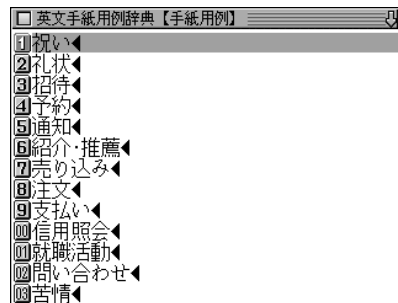

分類項目リスト表示

3 調べたい項目を数字キー(ここでは(1))で選びます。選んだ項目内のタイトルリスト画面が表示されます。

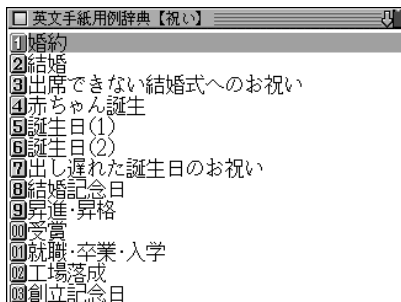

#### 4 目的のタイトルを数字キー(ここでは (1) )で選びます。

詳細画面に用例などが表示されます。

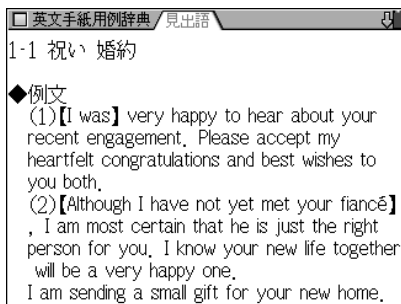

#### 5 ▼ や ▼ (▲、△) で画面を送りながら内容を読んでいきます。

- (戻る) を押すと前の画面に戻ります。
- (クリア) を押すと検索選択画面に戻ります。
- 表示されている語や英単語を調べるときは、ジャンプ機能が使えます(☞259ページ)。

#### 用例の見かた

用例は次の項目に分類して収録されています。

- ◆例文 英語の手紙文です。例文の中で【 】で囲まれた語句は、後ろに用意されている置き換え用の語句と置き換えて、置き換え練習ができます。

なお、【 】の前に(1)、(2)などの番号が記されている場合は、対応する番号の置き換え用語句と置き換えます。

- ◆訳文 例文の日本語訳です。訳文の中の【 】で囲まれた語句は、例文で【 】部分を置き換えたとき、対応する日本語語句に置き換える語句を示します。

- ◆語句 例文の語句注です。

#### 【置き換え】

例文の【 】で囲まれた部分と置き換えて練習する語句です。

- 応用 手紙文と同じテーマの別の文や発展的な表現を示しています。(収録されていない場合もあります。)

#### ご注意

本辞典の例文その他に使用されている会社名、製品名、人名、住所などは架空のものです。

## 英文手紙の書き方を見る

英文手紙を書くときの考え方や構成、ヒントなどを見ることが出来ます。

【例題】英文手紙の基本を見てみましょう。

1 **メニュー** **0** **1** **5** と押し、**4** を押して「英文手紙の書き方」を選びます。

大タイトルのリスト画面が表示されます。

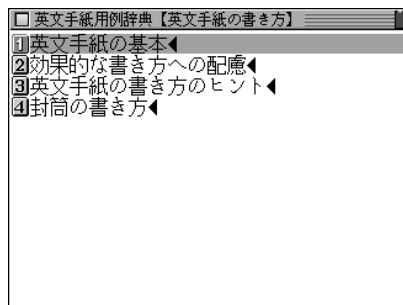

2 見たいタイトルを数字キー(ここでは **1**)で選びます。

小タイトルのリスト画面が表示されます。

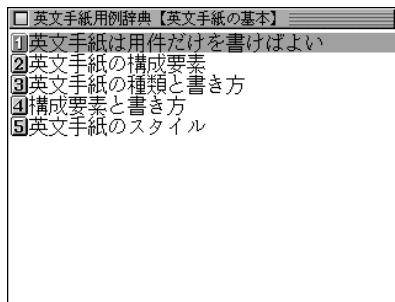

3 目的のタイトルを数字キー(ここでは **1**)で選びます。

詳細画面に説明などが表示されます。

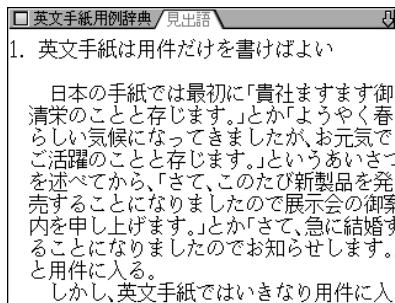

## Eメールを調べる

英語のEメールの書き方や、用例、1行表現集を調べることができます。

### Eメール用例集を見る

【例題】Eメールの用例を見てみましょう。

1 **メニュー** (0) (1) (5) と押し、(2) を押して「Eメール用例」を選びます。

件名(用件)のリスト画面が表示されます。

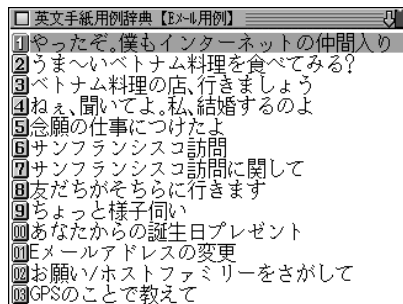

2 見たい件名を数字キー(ここでは (5)) で選びます。  
詳細画面に用例などが表示されます。

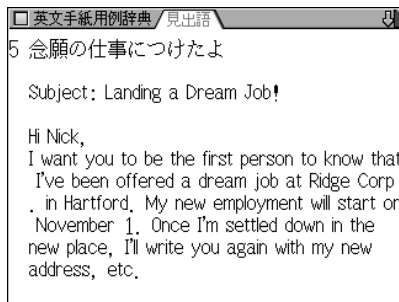

3 ▼ や ∇ (▲, ▲) で画面を送りながら例文、日本語訳などを読んでいきます。

- **戻る** を押すと前の画面に戻ります。
- **クリア** を押すと検索選択画面に戻ります。

### Eメール 1行表現集を見る

先の「Eメール用例集を見る」と同様の操作で見ることができます。

1 **メニュー** (0) (1) (5) と押し、(3) を押して「Eメール 1行表現」を選びます。

分類名のリスト画面が表示されます。

2 見たい分類名を数字キーで選びます。  
詳細画面に分類内の表現例などが表示されます。



## 英語のEメール入門を見る

英語のEメールの特徴や形式、エチケット(ネチケット)などを解説しています。

先の「英文手紙の書き方を見る」と同様の操作で見ていくことができます。

**1** **メニュー** **0** **1** **5** と押し、**5** を押して「英語のEメール入門」を選びます。

タイトルのリスト画面が表示されます。

**2** 見たいタイトルを数字キーで選びます。

詳細画面に説明などが表示されます。

### ☒ マークが表示されたときは

詳細画面に ☒ マークが表示されたときは、関連した図が収録されています。

**☒・表** (**例/解説**) を押してマークを反転表示させ、(マークが複数あるときはカーソルキーで選んで) **検索/決定** を押して表示させます。

- 図に表示されていない部分があるときは画面の端に“▼”、“▲”が表示されるので **▼**、**▲**、**▽**、**△** で画面を送って確認してください。
- 詳細画面などに戻るときは **戻る** を押します。もう一度 **戻る** を押すと、マークの反転表示が解除されます。

# 英文ビジネスレター事典 を使う

英語のビジネスレターでの決まり文句を、日本語の読みや英単語のスペルから調べることができます。  
また、英文でビジネスレターを書くときの基礎知識やモデルレターを調べることもできます。

## キーワードで決まり文句を検索する

読みを入力して検索する（絞り込み検索）

キーワードの読みを入れて、決まり文句を調べます。

【例題】「考え(かんがえ)」を調べましょう。

1 **メニュー** **0** **1** **6** と押して「英文ビジネスレター事典」を選びます。

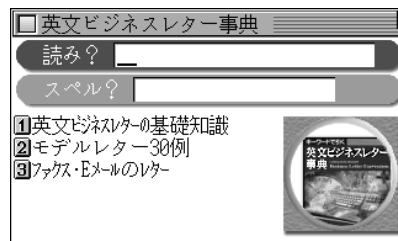

2 「かんがえ」と入力します。

1文字入れるごとに候補が絞り込まれていきます。

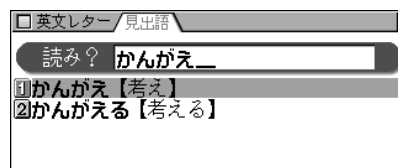

読みの入力は  
13文字以内

3 目的の語を数字キー（ここでは **1**）で選びます。

見出し語(かんがえ【考え】)を使った決まり文句などが表示されます。

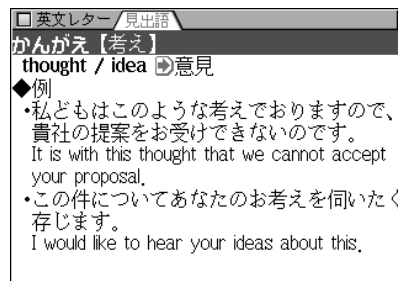

• **戻る** を押すと前の画面に戻ります。

- **機能** **リスト** と押すと辞書順のリスト表示になります。
- 別の語を調べるときは、そのままキーワードの読みを入力するか、**クリア** を押して入力画面にします。
- ◆ 詳細画面の英単語や  で示す語を調べるときは、ジャンプ機能が使えます(☞259ページ)。

### 読み入力時の参考

「…」などは省略して入れます(…したい → したい)。

### 英単語のスペルから検索する (絞り込み検索)

英単語のスペルから決まり文句を調べます。

**【例題】**「祈る」を使った決まり文句を「hope」から調べましょう。

- 1 **メニュー** **0** **1** **6** と押した後、 を押してスペルの入力欄へカーソルを移します。

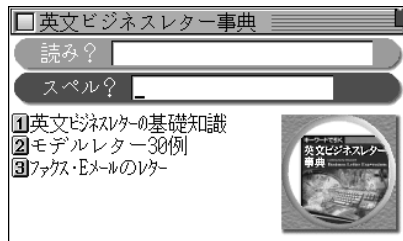

- 2 「hope」と入力します。

1文字入れるごとに候補が絞り込まれていきます。

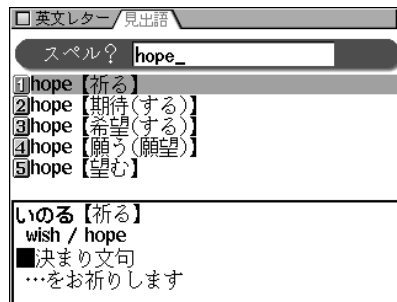

スペルの入力は  
20文字以内

- 3 目的の語を数字キー(ここでは **1**)で選びます。  
「祈る」を使った決まり文句の詳細画面が表示されます。

### スペル入力時の参考

英字の小文字を入れることができます。検索する語が大文字のときも小文字を入力して検索します。

「-」などの記号やスペースなどは省略して入れます。

**読みやスペルの入力を省略して検索する(“?”や“~”を使う)**  
“?”や“~”を使って、スペルの入力を省略したり、はっきりしない単語を調べることができます。  
くわしくは、39ページをご覧ください。

## ビジネスレターの基礎知識を調べる

英文のビジネスレターの書きかたなどを調べることができます。

- 1 **メニュー** **0** **1** **6** と押し、**1** を押して「英文ビジネスレターの基礎知識」を選びます。

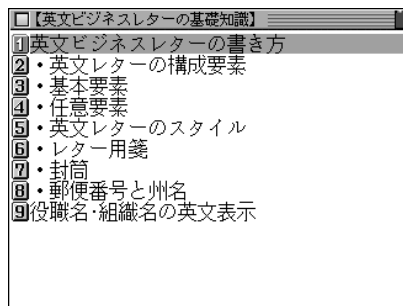

- 2 目的の項目を数字キーで選びます。
  - **戻る** を押すと前の画面に戻ります。

## モデルレターを調べる

ビジネスレターの文例を状況別に調べることができます。

- 1 **メニュー** **0** **1** **6** と押し、**2** を押して「モデルレター30例」を選びます。

- 2 目的の項目を数字キーで選びます。

文例が表示されます。

  - **戻る** を押すと前の画面に戻ります。

## ファクスやEメールのレターについて調べる

ファクスやEメールの場合のビジネスレターの書きかたや文例を調べることができます。

- 1 **メニュー** **0** **1** **6** と押し、**3** を押して「ファクス・Eメールのレター」を選びます。

- 2 目的の項目を数字キーで選びます。
  - **戻る** を押すと前の画面に戻ります。

# 「TOEIC® テスト 英単語・熟語 マスタリー 2000」を使う

- TOEIC is a registered trademark of Educational Testing Service (ETS). This (publication/product/website) is not endorsed or approved by ETS.

TOEICに出やすい英単語1800に、覚えておくべき重要熟語200を加えた計2000単熟語を例文とともに収録しています。また、見出し単語などを隠してテストすることや、例文を音声で聞くこともできます。

## 英単語を学習する

英単語や熟語の意味や例文を表示させて学習します。

**【例題】「最頻出の基本450単語 Rank A 1-450」に収録の英単語や例文を学習しましょう。**

- 1 **メニュー** **0** **2** **1** と押して「TOEIC®TEST MASTERY」を選びます。  
機能選択画面になります。

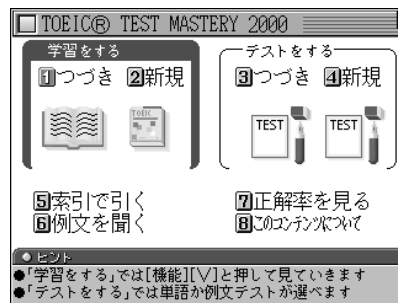

機能選択画面

- 2 **2** を押して「学習をする」の「新規」を選びます。  
「学習をする」のグループ選択画面が表示されます。



- 3 学習したいグループを数字キー（ここでは **1**）で選びます。

選んだグループ内の分類選択画面が表示されます。

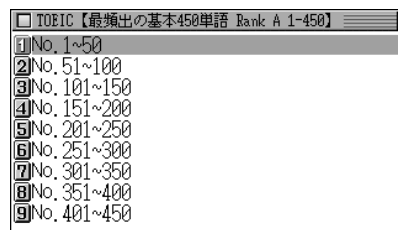

## 4 学習したい分類を数字キー(ここでは ①)で選びます。

詳細画面に英単語とその意味などが表示されます。

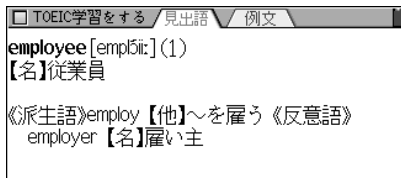

詳細画面

- **機能** (V) (次見出) または (▶) を押すと、次の英単語の詳細画面が表示されます。  
逆に送るときは **機能** (△) (前見出) または (◀) を押します。(この操作は、分類やグループの区切りにかかわらず、すべてのデータを順番に送って表示します。)
- 見出し語の後ろの(1)などの番号は、収録している単語の番号です。収録されている単語にはすべて番号(連番)がついています。

## 5 (切替) を押して例文を表示させます。

英単語の例文が表示されます。

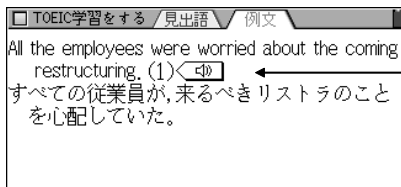

例文表示画面

音声マーク

- もう一度 (切替) を押すと詳細画面に戻ります。
- (クリア) を押すと機能選択画面に戻ります。

## 6 (☞) マークがある例文を音声で聞くときは (☞) 語でマークを反転表示させ、(検索/決定) を押しします。

- 途中で音声を止めるときは (戻る) を押しします。 (☞) マークの反転を解除するときも (戻る) を押しします。

### 前回の続きを学習するときには

- 手順1で (1) を押す(「学習をする」の「つづき」を選ぶ) と、前回学習した英単語の詳細画面が表示されます。

## 英単語や例文のテストをする

「英単語を学習する」で調べた英単語の詳細画面の英単語の意味や例文の語句を隠して表示させ、テストすることができます。

また、テストした結果は正解・不正解別に記憶し、不正解の英単語のみをテストすることもできます。

**【例題】「最頻出の基本450単語 Rank A 1-450」に収録の英単語をテストしてみましょう。**

**1** **メニュー** **0** **2** **1** と押し、**4** を押して「テストをする」の「新規」を選びます。

「テストをする」の選択画面が表示されます。

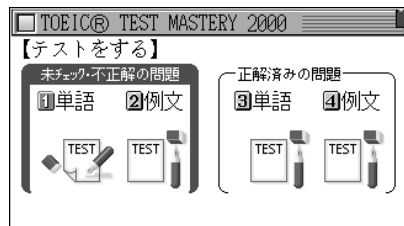

**2** テストしたい問題を数字キーで選びます。(ここでは**1**を押して「未チェック・不正解の問題」の「単語」を選びます。)

選んだ問題内のグループ選択画面が表示されます。

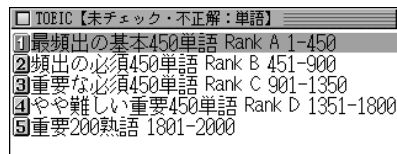

**3** テストしたいグループを数字キー(ここでは**1**)で選びます。

選んだグループ内の分類選択画面が表示されます。

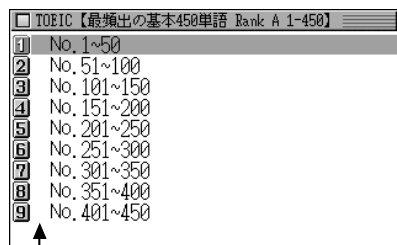

• 正解率が100%の群には◎が、80%以上の群には○が表示されます。

**4** テストしたい分類を数字キー(ここでは**1**)で選びます。

英単語のテスト画面が表示されます(英単語や説明などが隠れて表示されます)。

隠れた英単語(下線部分)を考えてください。

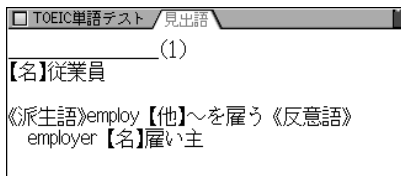

## 5 検索/決定 を押して答えを表示します。

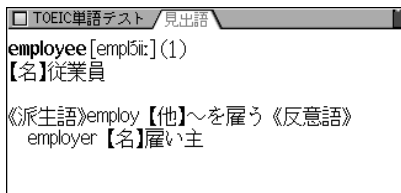

## 6 正解の場合は (Y) を、不正解の場合は (N) を押します。(ここでは (Y) を押します。)

メッセージが一時表示された後、次の英単語のテスト画面が表示されます。

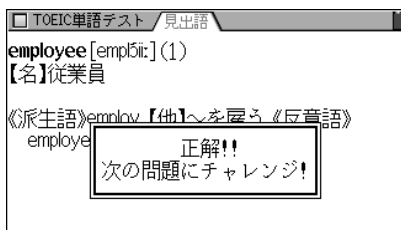

- (戻る) を押すとカテゴリ内の分類選択画面に戻ります。
- (クリア) を押すと機能選択画面に戻ります。

## 前回の続きをテストするとき

- 手順1で (3) を押す(「テストをする」の「つづき」を選ぶ)と、前回、最後に表示していた問題のテスト画面が表示されます。

## 正解率を見るとき

- 機能選択画面(103ページ)で (7) を押して「正解率を見る」を選ぶと、正解率を確認できます。

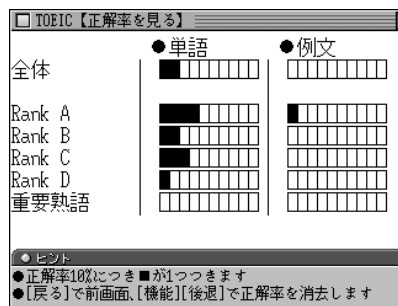

- 正解率が10%上がるごとに棒グラフの黒い部分が伸びていきます。

## 学習の情報を消去したいときは

- 新たに学習をはじめのために、これまでの学習情報をすべて消去(初期化)したいときは、上記の画面で (機能) (削除) と押します。消去(初期化)の確認画面が表示されますので (Y) をします。



## 英単語を調べる

収録されている英単語を、英単語の「スペル」を入力して調べることができます。

【例題】「abandon」の意味や例文を調べてみましょう。

- 1 **メニュー** **0** **2** **1** と押し、**5** を押します。  
索引検索のスペル入力画面になります。



- 2 「abandon」と入力します。

「abandon」を先頭に持つ語から始まるリスト表示になります。

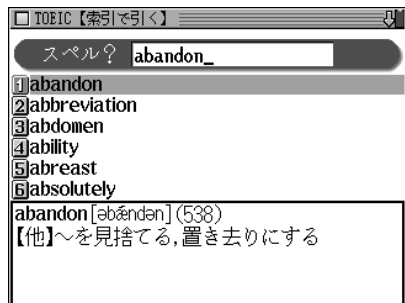

- 3 目的の語を数字キー(ここでは **1**) で選びます。  
英単語の詳細画面が表示されます。

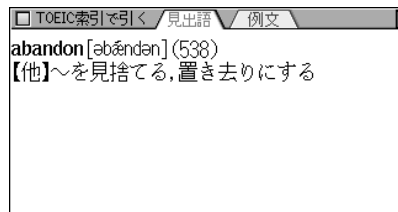

- **切替** を押すと例文が表示されます。
- **機能** **▽** または **▶** を押すとアルファベット順で、入力したスペルの次の英単語の詳細画面が表示されます。
- **戻る** を押すと、前の画面に戻ります。
- 別の語を調べるときは、詳細画面でそのままスペルを入力するか、**クリア** を押してスペル入力画面にします。
- 表示されている語や英単語を調べるときはジャンプ機能が使えます(☞259ページ)。

## 例文を音声で聞く

収録されている英単語の例文を音声で聞くことができます。

【例題】「最頻出の基本450単語 Rank A 1-450」に収録の例文を聞いてみましょう。

- 1 **メニュー** **0** **2** **1** と押し、**6** を押します。  
「例文を聞く」のグループ選択画面が表示されます。
- 2 目的のグループを数字キー(ここでは **1**)で選びます。  
選んだグループ内の分類選択画面が表示されます。
- 3 目的の分類を数字キー(ここでは **1**)で選びます。  
詳細画面が表示されます。このとき、例文は隠されて、**< 音声 >** マークが反転表示しています。

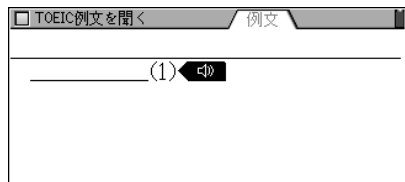

- 4 **検索/決定** を押します。  
例文が音声で読み上げられます。  
その後、**< 音声 >** マークの反転が解除されます。

- 本体右横にある音量調整ダイヤルで、適正な音量に調整ください。

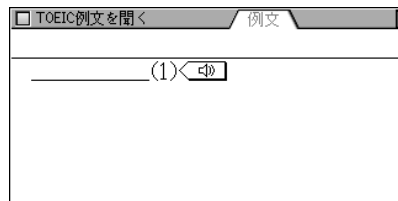

- 5 **検索/決定** を押します。  
例文が表示されます。

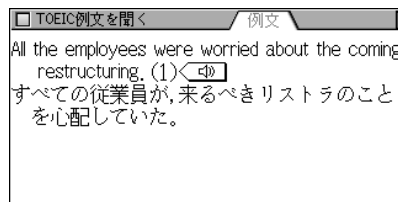

- 6 **検索/決定** を押して、次の例文を表示させます。

- **戻る** を押すと分類選択画面などに戻ります。( **< 音声 >** マーク反転時に **戻る** を押すと反転が解除されます。)
- 例文の後ろの(1)などの番号は、収録している例文の番号です。収録されている例文にはすべて番号(連番)がついています。
- 一度聞いた例文をもう一度聞く場合は **< 音声 > 詳** で **< 音声 >** マークを反転表示させ、**検索/決定** を押します。

# 英会話とっさのひとこと辞典 を使う

さまざまな場面で使われる英会話表現を調べることができます。

■ 場面別に8章に分類されています。会話文がまるごと見出しになっていますので、場面・状況にあった会話表現を見つげられます。第8章の後にコラムが収録されています。

■ 使いたい単語や熟語が含まれる会話文を検索することができます。

## 場面別に調べる

会話文を場面別の一覧から調べます。

【例題】理解しあえるひとことを調べてみましょう。

- 1 **メニュー** **0** **2** **2** と押して「英会話とっさのひとこと辞典」を選びます。  
選択/入力画面になります。

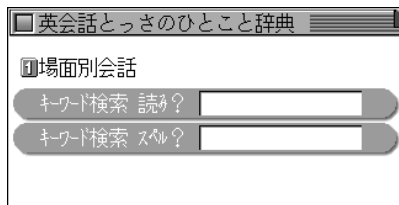

選択/入力画面

- 2 **1** を押して「場面別会話」を選びます。  
場面の選択画面に大分類が表示されます。

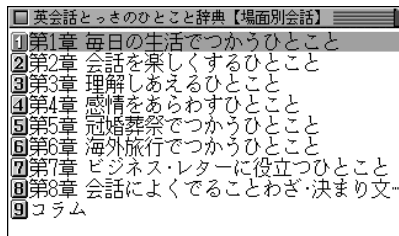

- 3 数字キー(ここでは **3**)で目的の大分類を選びます。  
中分類が表示されます。

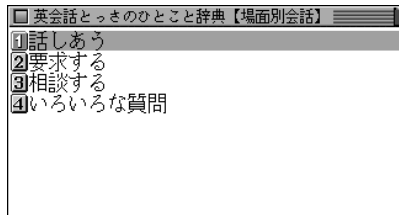

- 4 数字キー(ここでは ①)で目的の中分類を選びます。  
小分類が表示されます。

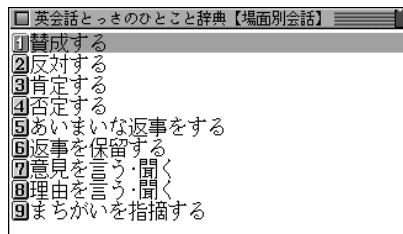

- 5 数字キー(ここでは ①)で目的の小分類を選びます。  
詳細画面が表示されます。

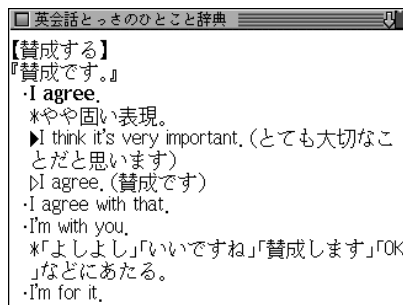

- (V) (▲) や (▼) (▲) で送って、内容を見ていきます。
- (戻る) を押すと、前の画面に戻ります。
- (クリア) を押すと、選択/入力画面に戻ります。

## 詳細画面に表示される説明の構成

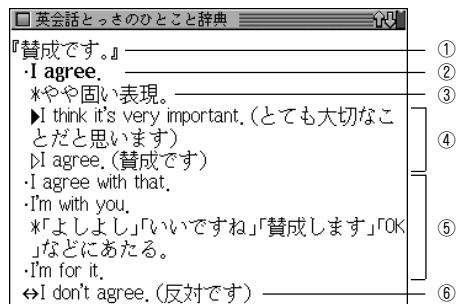

- ① 見出し文：日本語の会話文による見出しです。
- ② 英語見出し文：①に対応する英語会話文です。
- ③ 文・語彙の説明：②のニュアンス・用法・発音・単語や熟語の意味を解説しています。日本人が用いるときに、注意すべきことなども含みます。
- ④ 会話例：②を用いた会話例。対話・問答になっているので、どのような場面での会話が、より具体的にわかります。▷が英語見出し文を使った例文です。
- ⑤ 類似表現：①②とほぼ同じ意味をもつ言い換え表現。ニュアンスの異なるときは、\*や( )の日本語訳で説明しています。この言い換え表現は、①②とまったく同じ意味とはかぎりませんので注意してください。同じような場面で用いたときに、ほぼ同じ内容を表現できるものです。
- ⑥ 反意文(↔で示す)：①②の文とほぼ対をなす表現です。  
応答表現(→で示す)：①もしくは⑤に答えるときの決まった表現。

## キーワードの読みまたはスペルから探す

会話文に含まれるキーワードから探します。

- コラムの内容は検索しません。

【例題】「うれしい」をキーワードとして探してみましょう。

1 **メニュー** **0** **2** **2** と押し、**▼** を押して読みの入力欄へカーソルを移します。

スペルで探すときはスペル入力欄へカーソルを移してください。

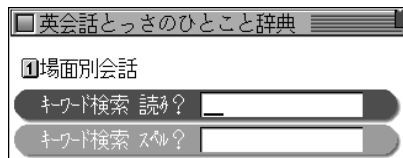

入力は  
読み8文字以内、  
スペル16文字以内

2 読み「うれしい」を入れます。

入力した読みを先頭に持つ語、または並び順でそれ以降の語が表示されます。

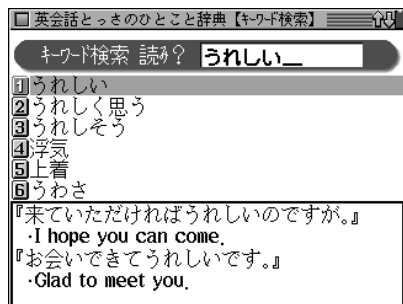

3 目的の語を数字キー(ここでは **①**)で選びます。  
詳細画面になり、選んだ語を含む文が表示されます。



- **戻る** を押すと前の画面に戻ります。

# 英会話 Make it! を使う

日常生活でよく使う英会話の基本表現や、さまざまな場面や状況で使う応用表現の会話例やその解説を調べることができます。

## 日常生活でよく使う基本表現を調べる

分からないときの聞き返しや自然なあいづち、英語の数の使いかたなど、日常生活に必要な基本表現を調べることができます。

**【例題】**相手の言ったことが聞き取れないとき、「もう一度言ってもらいたいときの聞き返しかた」を調べましょう。

- 1 **メニュー** (0) (2) (3) と押して「英会話 Make it!」を選びます。  
英会話 Make it! の選択／入力画面になります。

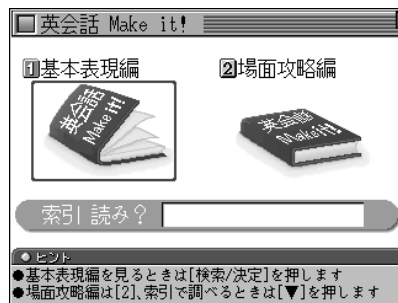

選択／入力画面

- 2 (1) を押して「基本表現編」を選びます。  
基本表現編のもくじ画面が表示されます。

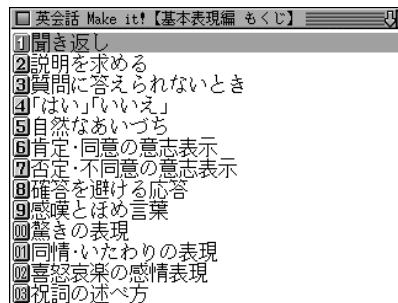

基本表現編のもくじ画面

- 3 調べたいカテゴリーを数字キー(ここでは (1)) で選びます。  
選んだカテゴリー内の詳細選択画面が表示されます。

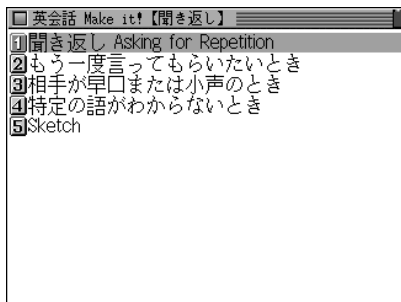

- 4 目的の項目を数字キーで選びます。(ここでは ② を押して「もう一度言ってもらいたいとき」を選びます。) 会話文例や解説・注意点などが表示されます。

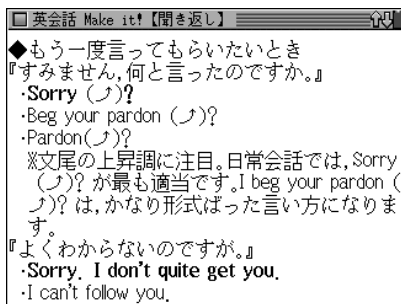

- **戻る** を押すと前の画面に戻ります。
- **クリア** を押すと選択/入力画面に戻ります。
- 表示されている語や英単語を調べるときは、ジャンプ機能が使えます(☞259ページ)。
- ◆ カテゴリー内の内容は一つにつながっていて、▼、▲などで送りながら読んでいくことができます。

## さまざまな場面や状況での表現を調べる

初対面のかたとのあいさつやレストランでの食事の注文など、さまざまな場面や状況での応用表現を調べることができます。

【例題】「初対面のあいさつのしかた」を調べましょう。

- 1 **メニュー** ① ② ③ と押し、② を押して「場面攻略編」を選びます。

場面攻略編のもくじ画面が表示されます。

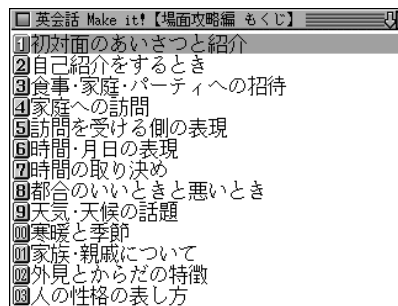

場面攻略編の  
もくじ画面

- 2 調べたいカテゴリーを数字キー(ここでは ①)で選びます。

選んだカテゴリー内の詳細選択画面が表示されます。

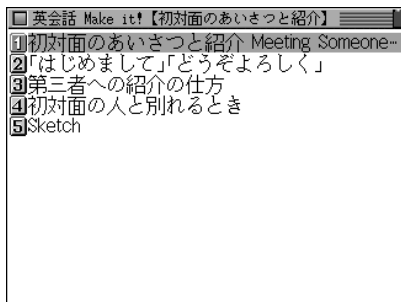

- 3 目的の項目を数字キー(ここでは ①)で選びます。  
 会話文例や解説・注意点などが表示されます。

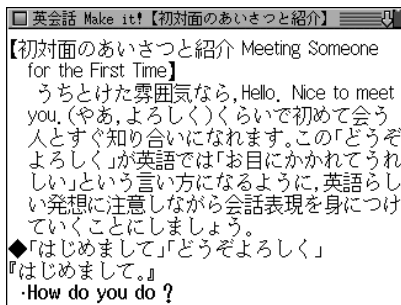

- **戻る** を押すと前の画面に戻ります。
- **クリア** を押すと選択/入力画面に戻ります。
- 表示されている語や英単語を調べるときは、ジャンプ機能が使えます(☞259ページ)。
- ◆ カテゴリー内の内容は一つにつながっていて、▼、▲などで送りながら読んで行くことができます。

## キーワードで英会話の決まり文句を調べる

英会話 Make it!に収められた英会話の例文や解説を、キーワードの「読み」を入力して調べることができます。

【例題】「あいさつ」で調べてみましょう。

- 1 **メニュー** ① ② ③ と押し、▼ を押します。  
 索引読みの入力欄にカーソルが表示されます。

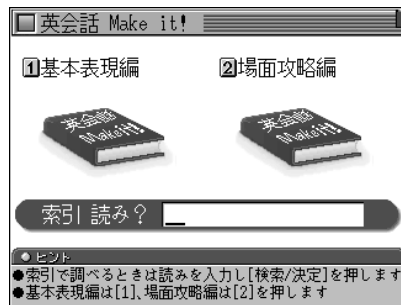

- 2 「あいさつ」と入力します。  
 入力した読みを先頭に、50音順リスト表示になります。

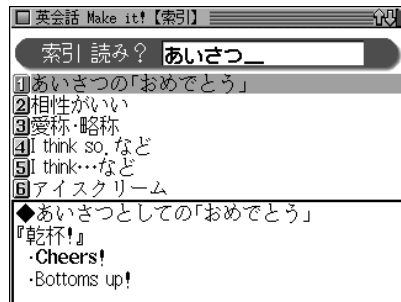

入力は10文字以内



### 3 目的の語を数字キー(ここでは ①)で選びます。

あいさつの例文や解説が表示されます。

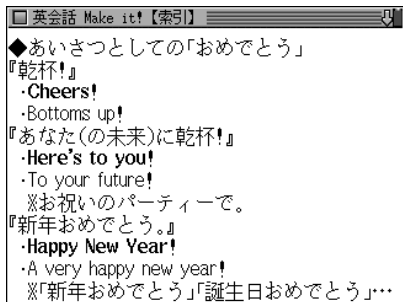

- **戻る** を押すと、前の画面に戻ります。
- 別の語を調べるときは、そのまま読みを入力するか、**クリア** を押して選択/入力画面にします。
- 表示されている語や英単語を調べるときは、ジャンプ機能が使えます(☞259ページ)。

# 「使ってトクする英語 損する英語」 を使う

英語でNo. を言い、英語で賛意を示し、英語で依頼や交渉をする。このような場合のネイティブ流の流儀やノウハウ、表現などをわかりやすい解説を交えてまとめました。

このコンテンツの著作権は著作者に帰属しています。著作物は著作権法によって保護されており、著作権者に無断で転載・複製・販売・改変することは著作権法違反となりますので、厳重にご注意ください。  
Copyright © David A. THAYNE, NAGAO kazuo 2003

## 内容を見る

【例題】内容を見てみましょう。

- 1 **メニュー** **0** **2** **4** と押して「使ってトクする英語 損する英語」を選びます。  
章の選択画面が表示されます。

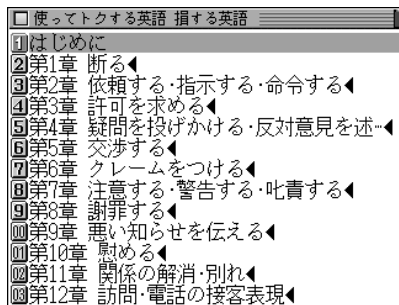

- 2 見たい章を数字キー（ここでは **3**）で選びます。  
大見出しがリスト表示されます。

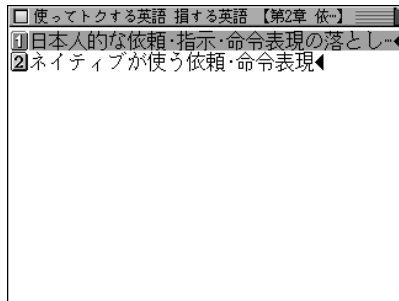

### 3 見たい大見出しを数字キー（ここでは ①）で選びます。

小見出しがリスト表示されます。

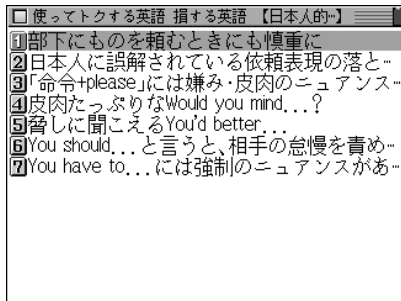

### 4 見たい小見出しを数字キー（ここでは ②）で選びます。

詳細画面に解説などが表示されます。

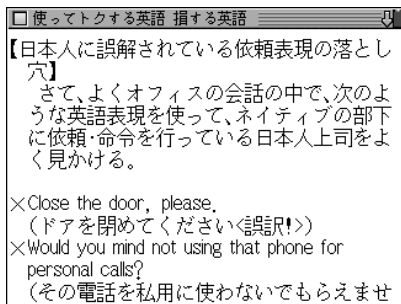

- (戻る) を押すと前の画面に戻ります。
- 詳細画面に表示される語を調べるときは、ジャンプ機能が使えます(☞259ページ)。

◆ 例文の頭についている ×、△、○、◎ の記号については、章選択画面で「はじめに」を選んで、その内容をご覧ください。

# 『語源で覚える「英単語」2000』 を使う

本コンテンツは、TOEIC、TOEFL、英検、大学入試・就職試験などに共通して頻出する英単語の中から、特に重要と思われる2000語を選び抜き、語源を通して覚えられるよう構成しています。

## 英単語を探す

### スペルから探す

収録単語をスペルから探します。

【例題】「abbreviate」を調べてみましょう。

1 **メニュー** **0** **2** **5** と押し「語源で覚える英単語2000」を選びます。

入力/選択画面になります。

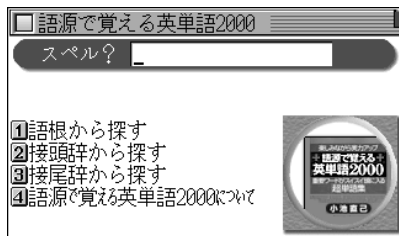

2 スペルの入力欄へ「abb」と入れます。  
1字入れるごとに、候補の語が絞り込まれていきます。

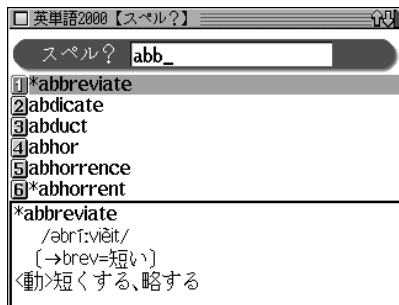

3 目的の語を数字キー(ここでは **1**) で選びます。  
詳細画面が表示されます。

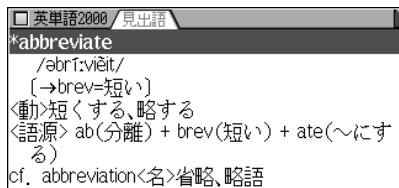

● 見出し語の前に \* マークが付く語は重要語、\* マークが付く語は最重要語です。

- **戻る** を押すと前の画面に戻ります。
- 詳細画面に表示される語や英単語などを調べるときは、ジャンプ機能が使えます(☞259ページ)。  
 ▶マークで示される語は、同じコンテンツ内で、示されている語へジャンプできることを示します。

## 語根から探す

同じ語根を持つ語を、その語根から探します。

【例題】語根「ceed」から「proceed」を探してみましょう。

**1** **メニュー** **0** **2** **5** と押し「語源で覚える英単語2000」を選びます。

**2** **1** を押して「語根から探す」を選びます。  
 語根の分類選択画面が表示されます。



**3** 目的の語根が含まれる範囲を数字キー(ここでは **2**) で選びます。

語根がリスト(一覧)表示されます。

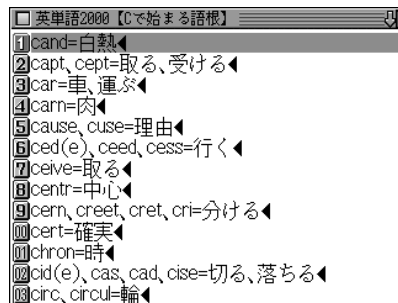

**4** 数字キー(ここでは **6**) で目的の語根を選びます。  
 選んだ語根の語がリスト(一覧)表示されます。

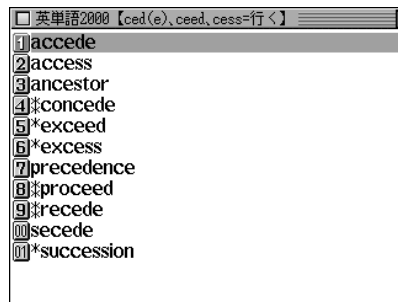

**5** 数字キー(ここでは **8**) で目的の語を選びます。  
 詳細画面が表示されます。

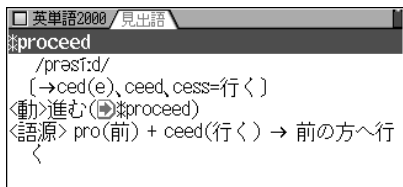

## 接頭辞 / 接尾辞から探す

先の「語根から探す」と同様の操作で探すことができます。

接頭辞から探す場合は手順2で **②** を押し、接尾辞から探す場合は手順2で **③** を押して、表示されるリストを選んでいって目的の語を探してください。

- ◆ 本コンテンツでは「語根」で扱った単語が「接頭辞」または「接尾辞」でも出てくることがあります。知識の定着と、語源の知識をさらに応用できるようにするため、135個の単語に関しては敢えて複数収録しています。

## 「語源で覚える英単語2000について」を見る

- 1 **①** **メニュー** **④** **②** **⑤** と押し、**④** を押して「語源で覚える英単語2000について」を選びます。詳細画面に内容が表示されます。

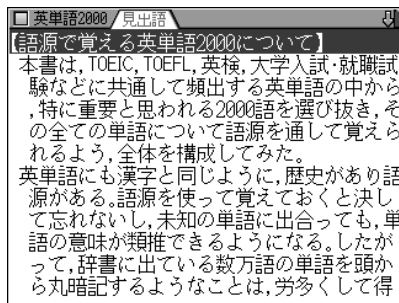

- 2 **②** **▽**、**△** や **③** **▽**、**△** で画面を送りながら内容を読み進みます。

# 「これが英語で言えますか」 を使う

日本の職場では当たり前のように話されている言葉。さて、英語では何と言えばよいのでしょうか。そういった、言えそうで言えないビジネス英語表現をテーマ別に紹介しています。

## 言えそうで言えない言葉を調べる

テーマ別に分類されている言葉をリスト(一覧)から選んで調べます。

【例題】「行き当たりばったりの」を調べましょう。

1 **メニュー** **0** **2** **6** と押して「これが英語で言えますか」を選びます。

テーマ別リスト画面になります。

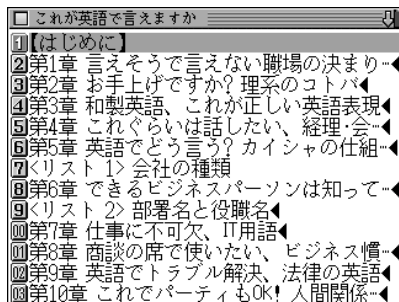

2 数字キー(ここでは **2**)で目的の言葉が収録されていると思われるテーマを選びます。

言葉のリスト画面が表示されます。

- 上記リスト画面で、後ろに◀マークがないテーマを選んだときは言葉のリスト画面は表示されず、詳細画面が表示されます。

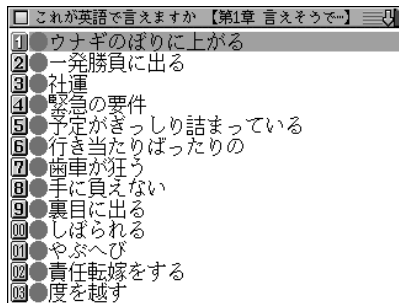

3 数字キー(ここでは **6**)で目的の言葉を選びます。詳細画面に英語表現などが表示されます。

□ **これが英語で言えますか**

● **行き当たりばったりの: haphazard**

Your planning for this project was haphazard.  
君が提出したこのプロジェクトの企画は行き当たりばったりだ。  
haphazardは「無計画の」「取ってつけたような」といった意味で、「行き当たりばったりの」もこれがぴったり。行き当たりばったりので有名な人の性格について言うなら happy-go-lucky を使う。例: I wish I were happy-go-lucky like you. (君のようなのん気な性格になりたいよ)

- **戻る** を押すと前の画面に戻ります。



# 「家庭の医学」を使う

家庭の医学に収録された病気の解説を、症状や病名などから調べることができます。また、応急手当て、人体図や医学と健康の知識などを参照することができます。

## ご注意!

ひとつの症状に対して、さまざまな病気や原因がありますので、自己診断は禁物です。必ず早めに医師の診察を受けてください。

## 家庭の医学の見かた

### ●からだに異常が見られたときは？

「症状から探す」をご覧ください。熱っぽい、だるい、せきが出るなど、いつもと違う症状があらわれたときは、その症状から考えられる病気とその病気特有の他の症状を挙げておきました。さらにその病気についてより深く知りたいときは、その箇所にジャンプすることができます。

### ●病名がわかっているときは？

病名がはっきりとわからないときは「項目から探す」をご覧ください。病名がはっきりとわかっているときは「病名から探す」で読みを入力して探します。おもな病気について、原因、症状、診断、検査、治療、予防など多面的に解説してあります。

### ●一刻を争う事故やけが、病気のときは？

「応急手当て」をご覧ください。人工呼吸や心臓マッサージ、止血など、特に一刻を争うものから包帯や三角巾のしかたなど、イラストとともにわかりやすく解説してあります。

### ●検査を受けたときは？

「検査の知識と正常値」をご覧ください。健康検査などでおこなわれる一般的な検査から精密検査まで、検査の意味と役割、正常値の範囲等をくわしく解説してあります。

### ●結婚・妊娠・出産・子育てのときは？

「妊娠・出産」をご覧ください。これから新たに親になる方々に役立つ知識をわかりやすく解説してあります。

## ●病気を防ぎたい・身近な人が病気になったときは？

「**病気の予防と家庭での健康知識**」をご覧ください。  
成人病(生活習慣病)やいろいろな病気にならないための日常生活の注意を解説してあります。

## ●話題の医療・医学用語を知りたいときは？

「**医学の知識**」をご覧ください。進歩めざましい現代の医学界のトピックスや重要な医学用語等についてわかりやすく解説してあります。

## ●病院・診療所に行くときは？

「**医師への上手なかかりかた**」をご覧ください。医療施設や診療科目の選びかた、家庭医の重要性などについても知ることができます。

## ●人体の構造・名称は？

「**人体図**」をご覧ください。詳細なイラストで各部位の名称がわかるようになっています。それ以外に、本文中にもそれぞれの部位ごとに構造とはたらきをイラストを使いながら紹介してありますので、併せてご覧ください。

※「家庭の医学」の記述内容についてのお問い合わせは下記へお願いいたします。

株式会社 時事通信社 電話 03-3591-8690

# 家庭の医学を使う

## 症状から探す

病気を症状から探します。

【例題】症状から探してみよう。

- 1 **メニュー** **0** **3** **1** と押して「家庭の医学」を選びます。( **健康** **1** と押してもよい)  
家庭の医学の検索方法選択画面が表示されます。

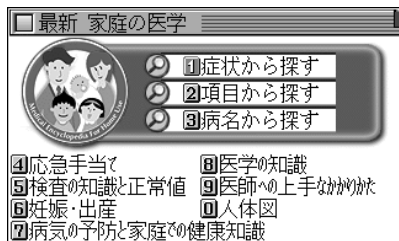

家庭の医学の  
検索方法選択  
画面

- 2 **1** を押して「**症状から探す**」を選びます。  
症状から探すときの選択画面が表示されます。

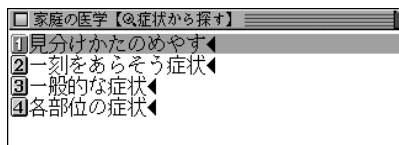

- 後ろに“◀”が表示されている項目を選択すると、さらに選択項目が表示されます。

### 3 ここでは (2) を押して「一刻をあらそう症状」を選びます。

症状がリスト表示されます。

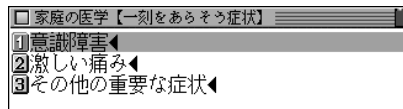

### 4 ここでは (2) を押して「激しい痛み」を選びます。説明項目がリスト表示されます。



### 5 激しい痛みに関する内容を見るときは (2) で選びます。

病名がリスト(一覧)表示されます。

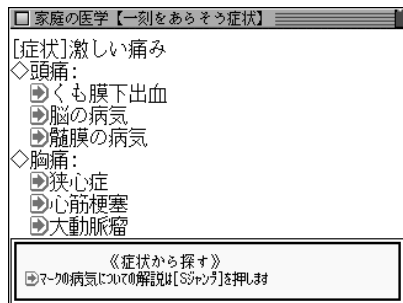

- マークがついている病名等は、「家庭の医学」の説明文へジャンプすることができます。

### 6 Sジャンプ を押します。■カーソルが表示されます。

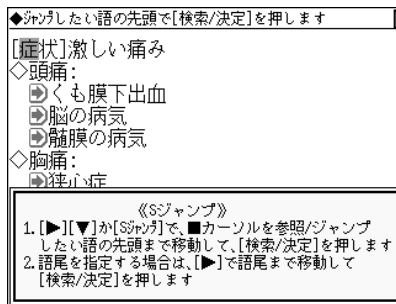

(ジャンプ: 259 ページ)

### 7 Sジャンプ や (▼) (▲) (▶) (◀) で目的の病名を選んで (検索/決定) を押します。

ジャンプウィンドウが表示されます。

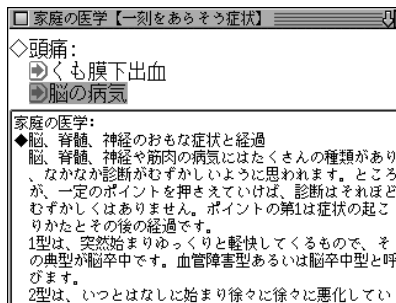

ジャンプウィンドウ

- ウィンドウ内の内容で表示されていない部分がある場合は、画面右上に“▼”や“▲”が表示されるので (▼) (▲) や (▼) (▲) で送って確認します。

## 8 検索/決定 を押すと、詳細画面で表示されます。

- ◆ 上記で表示させた詳細画面では、内容の最後に ◀ 図 マークが表示されます。◀ 図 や ◀ 表 マークが表示されているときは、関連した図や表が収録されています。◀ 図・表 ( ◀ 例/解説 ) キーで調べることができます( 41 ページ)。

## 項目から探す

病気を子どもや女性、からだの部分などによるグループから探します。

【例題】項目から探してみましよう。

- 1 ◀ メニュー ◀ 0 ◀ 3 ◀ 1 と押します。  
家庭の医学の検索方法選択画面が表示されます。
- 2 ◀ 2 を押して「項目から探す」を選びます。  
項目から探すときの選択画面が表示されます。

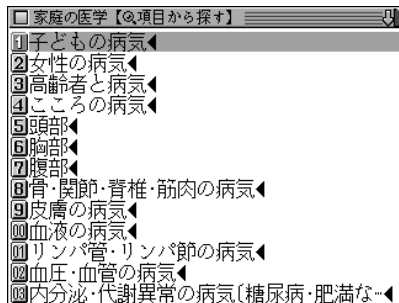

- 3 ここでは ◀ 1 を押して「子どもの病気」を選びます。  
子どもの病気がリスト表示されます。

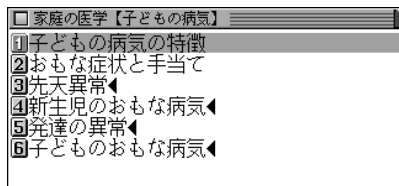

- 4 目的の項目を数字キー(ここでは ①)で選びます。  
子供の病気の特徴の詳細画面になり、解説などが表示されます。

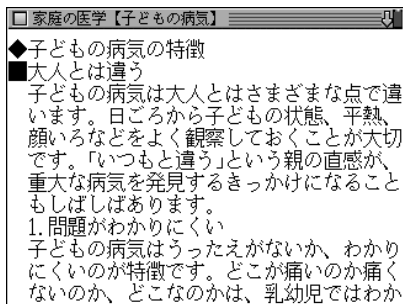

- (戻る) を押すと、前の画面に戻ります。

## 病名から探す

病名や用語などの読みを入力して探します。

【例題】「胃炎」を調べてみましょう。

- 1 (メニュー) (0) (3) (1) と押します。  
家庭の医学の検索方法選択画面が表示されます。
- 2 (3) を押して「病名から探す」を選びます。  
読み入力画面が表示されます。

- 3 読みに「いえん」を入れます。  
「いえん」ではじまる病名などが表示されます。

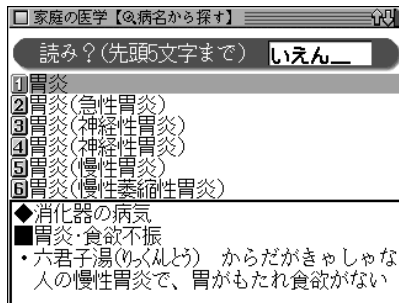

- 入力した文字を先頭に持つ病名等がない場合、並び順で次の病名等から表示されます。

- 4 目的の病名等を数字キーで選びます。  
詳細画面になり、解説などが表示されます。

- ★ リストに同じ病名が複数表示される場合があります。これらを選択した場合、その病気の説明あるいは、その病名が含まれる他の病気の説明が表示されます。

## 医学や健康の知識を参照する

収録されている「応急手当て」の方法、「妊娠・出産」、「病気の予防と家庭での健康知識」、「人体図」などを参照します。

【例題】人体図を参照してみましょう。

1 **メニュー** **0** **3** **1** と押します。

家庭の医学の検索方法選択画面が表示されます。

2 **0** を押して「人体図」を選びます。

選択画面が表示されます。

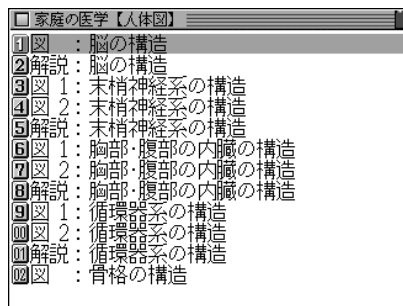

3 目的のタイトルを数字キー(ここでは **1**)で選びます。

脳の構造が表示されます。

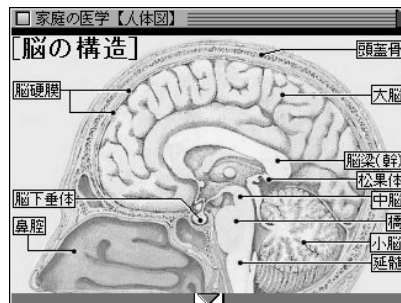

- 表示されていない部分がある場合は **▼** **▲**、**▽** **△** で(左右は **▶** **◀** で)送って確認します。
- 戻る** を押すと、前の画面に戻ります。

# 「食の医学館」を使う

「食の医学館」に収録された食品の解説を病気や食品名などから調べることができます。

また、健康補助食品や、話題の食品成分についても解説してあります。

## 「食の医学館」を使う

### 病気から食品などを探す

病名などから、病気の概要、摂取すると良い食品などを調べます。

【例題】生活習慣病の「糖尿病」から探してみましょう。

1 **メニュー** **0** **3** **2** と押して「食の医学館」を選びます。( **健康** **2** と押してもよい)

食の医学館の検索方法選択画面が表示されます。

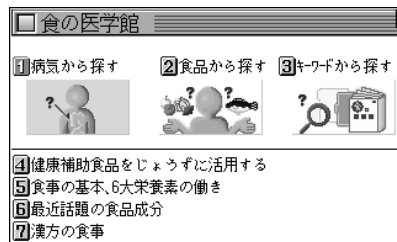

食の医学館の検索方法選択画面

2 **1** を押して「病気から探す」を選びます。症状の種類の選択画面が表示されます。

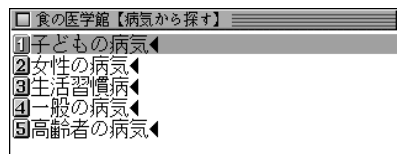

• 後ろに“◀”が表示されている項目を選択すると、さらに選択項目が表示されます。

3 病気の種類を数字キー(ここでは **3**)で選びます。病名などがリスト表示されます。

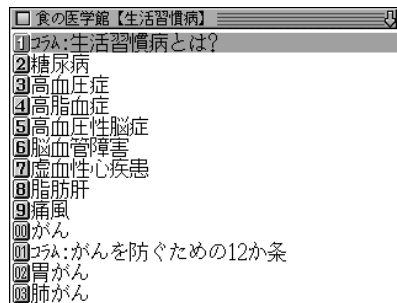

#### 4 病名を数字キー(ここでは ②)で選びます。 詳細画面になり、解説などが表示されます。

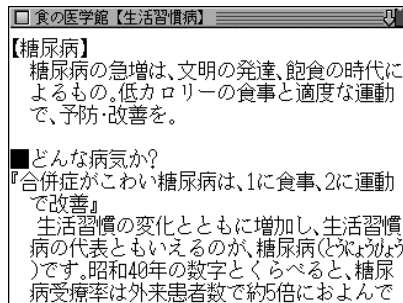

- (戻る) を押すと、前の画面に戻ります。

#### 食品名から探す

食品名などから食品を探し、栄養やその働きなどを調べます。

【例題】畜産物の「牛肉」を調べてみましょう。

- 1 (メニュー) (0) (3) (2) と押します。  
食の医学館の検索方法選択画面が表示されます。
- 2 (2) を押して「食品から探す」を選びます。  
食品の種類を選択画面が表示されます。

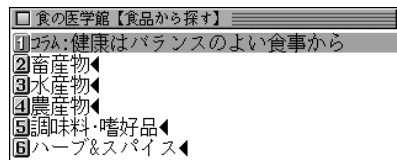

- 後ろに“◀”が表示されている項目を選択すると、さらに選択項目が表示されます。

#### 3 食品の種類を数字キー(ここでは ②)で選びます。 食品名がリスト表示されます。

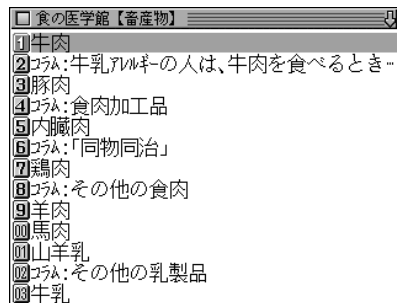

#### 4 食品の種類を数字キー(ここでは ①)で選びます。 詳細画面になり、解説などが表示されます。



## キーワードから探す

病名、食品名、栄養素をその読みなどから探します。

【例題】「 $\alpha$ -リノレン酸」を「あるふぁ」から探してみましょう。

- 1 **メニュー** **0** **3** **2** と押し、**3** を押して「キーワードから探す」を選びます。  
キーワードの入力画面が表示されます。

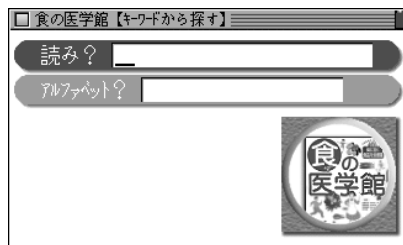

- 2 読みに「あるふぁ」を入れます。  
「あるふぁ」( $\alpha$ )を先頭に持つ名称から始まるリスト表示になります。
- 「DHA」など、英字で調べるときは **▼** でカーソルをアルファベットの入力欄へ移して入力します。

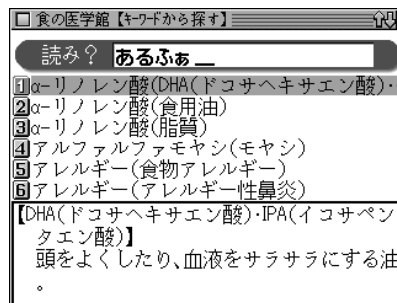

- 入力した文字を先頭に持つ名称がない場合、並び順で次の名称から表示されます。

- 3 見たい項目を数字キー(ここでは **1**)で選びます。  
詳細画面になり、解説などが表示されます。

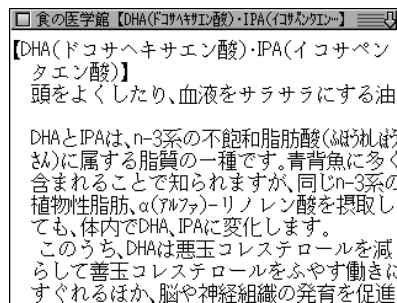

- **戻る** を押すと、前の画面に戻ります。

## その他の内容を見る

「健康補助食品をじょうずに活用する」や、「食事の基本、6大栄養素の働き」などの内容を次の手順で見ることができます。

**【例題】**最近話題の食品成分から「タウリン」を調べてみましょう。

**1** **メニュー** **0** **3** **2** と押します。

食の医学館の検索方法選択画面が表示されます。

**2** 見たい項目を数字キー(ここでは **6**)で選びます。

栄養素や食品名などのリスト表示になります。

**3** 目的の栄養素などを数字キー(ここでは **4**)で選びます。

詳細画面になり、解説などが表示されます。

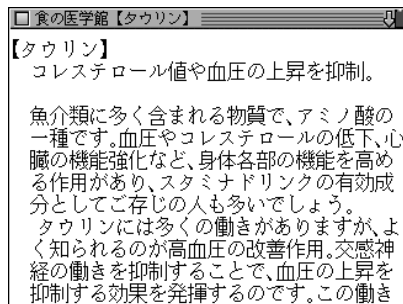

- 「健康補助食品をじょうずに活用する」では、手順2で分類の選択画面が表示されますので、数字キーで選んでいきます。

# 「医者からもらった薬がわかる本」 を使う

「医者からもらった薬がわかる本」に収録された病気の解説を識別コードや薬の名前から調べることができます。副作用の初発症状一覧や用語解説も収録しています。

## ご注意!

本製品に搭載している「医者からもらった薬がわかる本2004年版」(法研)は、2003年7月に刊行された書籍を元に収録しております。本製品で扱っている薬は約8,000銘柄で、内服薬6,200品目、外用薬1,900品目以上を収録しております。収録されなかった薬は、使用頻度が極めて少ないもの、ごくまれな病気の治療に用いられる薬などに限られます。また、書籍の発刊後に承認された新薬もありますので、不明の薬については、処方医や薬剤師にお問い合わせください。

## 識別コードの見かた

お医者さんからもらった薬を知りたいとき、薬の本体や包装(パック)についているしるし(識別コード)をもとに調べることができます。

「識別コードから探す」では、包装についているコードや薬本体についているコードをもとに薬の名前を探して、薬の内容を調べます。

●商品名や一般名がわかっている場合は、「名前から探す」からでも調べられます。

注意：製薬メーカーのマークは入力しません。

### 識別コードをもとに内服薬を調べましょう

#### 例① 包装(パック)にある数字で調べる場合



Y-DP 0.5

- 包装コードに記載の数字(左では0.5)で調べます。
- アルファベットは先頭から2文字を用いて調べます。ハイフンで区切られている場合は、その前または後ろのアルファベットで調べます(左ではYまたはDPで調べます)。

## 例② 包装(パック)の表と裏に異なる数字がある場合

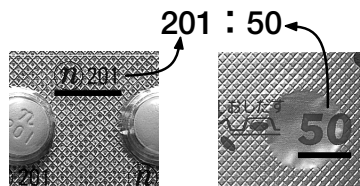

- どちらかの数字(左では201か50)で調べます。多くの場合は、どちらでも調べられます。
- 数字のみでアルファベットがついていないものは、数字だけで調べます。

## 例③ 包装(パック)に数字がない場合

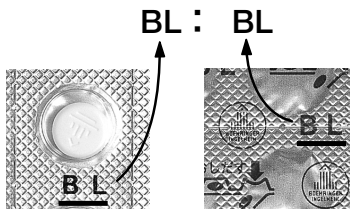

- 包装コードに数字が入っていない場合はアルファベット(左ではBL)で調べます。

包装にコードがないものは本体コードで調べてください。

### ※注意

- 1) 製剤パッケージの耳の部分についているコードは、切り落とされることがあります。そのため、本製品では原則的には識別コードとして扱いません。
- 2) 識別コードは最新の情報にもとづいて収録されていますが、変更されることがありますので、不審な点がある場合は処方医や薬剤師にたずねてください。

## 識別コードをもとに外用薬を調べましょう

例

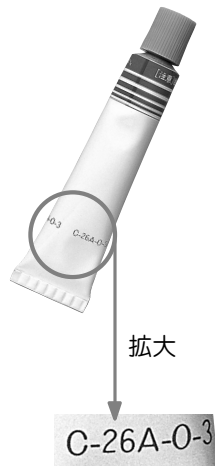

### C-26A-O-3

- いずれかの数字(左では26か3)で調べます。多くの場合は、いずれの数字でも調べられます。
- アルファベットは先頭から2文字を用いて調べます。ハイフンで区切られている場合は、その前または後ろのアルファベットで調べます(左ではCまたはA、Oで調べます)。

## 識別コードをもとに漢方薬を調べましょう

例

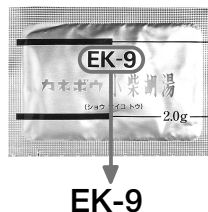

- 包装コードに記載の数字(左では9)で調べます。
- アルファベットは先頭から2文字(左ではEK)を用いて調べます。ハイフンで区切られている場合は、その前または後ろのアルファベットで調べます。

※記述内容などのお問い合わせは下記事務局まで文書にてお願いいたします。

医薬制度研究会事務局

〒452-0005 愛知県西春日井郡西枇杷島町恵比須 7

インターネット・ホームページ

<http://www.asahi-net.or.jp/~tw3s-kmr>

「医者からもらった薬がわかる本 2004年版」 木村 繁 著  
本製品に収録した「医者からもらった薬がわかる本 2004年版」の内容は株式会社 法研の協力を得て編集したもので、株式会社 法研及び著者 木村 繁 の著作物です。

本内容の一部または全部を無断で複製することは、著作権法で禁止されています。

また、本製品およびソフトウェアの使用または不使用から生ずる保証規定に規定されていないいかなる他の損害(金銭上の損害、逸失利益、および第三者からのいかなる請求)に関して、当社および株式会社 法研、著者 木村 繁 のいずれも一切責任を負わないものとします。

## 「薬がわかる本」を使う

使う前に必ず読んでください

- 1 **メニュー** **0** **3** **3** と押して「薬がわかる本2004年版」を選びます。( **健康** **3** と押してもよい)  
検索方法選択画面が表示されます。

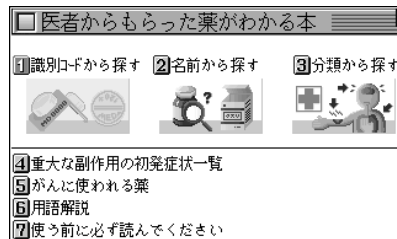

- 2 **7** を押して「使う前に必ず読んでください」を選びます。

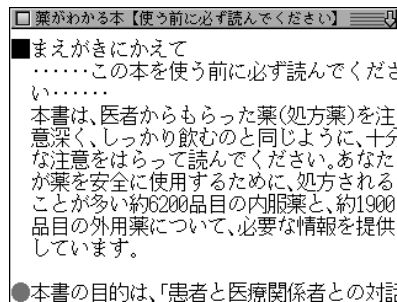

## 識別コードから探す

薬の包装(パック)または薬本体に記されている数字やアルファベット(識別コード)から薬を調べます。

※133ページの「識別コードの見かた」を参照ください。

**【例題1】**包装に「FS-R 13」と書かれている薬(ラーセン)を調べてみましょう。

1 **メニュー** **0** **3** **3** と押して「薬がわかる本2004年版」を選びます。

検索方法選択画面が表示されます。

2 **1** を押して「識別コードから探す」を選びます。  
薬の分類選択画面が表示されます。

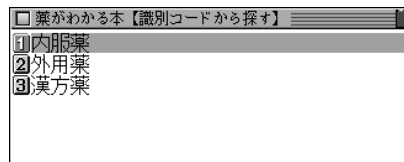

3 **1** を押して「内服薬」を選びます。  
コードの入力画面が表示されます。

4 カーソルが包装コードの数字入力欄にあることを確認して「13」と入れ、**▼** でカーソルをアルファベット入力欄へ移して「FS」と入れます。

●包装(パック)にコードがない場合は本体コードで調べます。**▼** でカーソルを本体コードの入力欄へ移して入力してください。

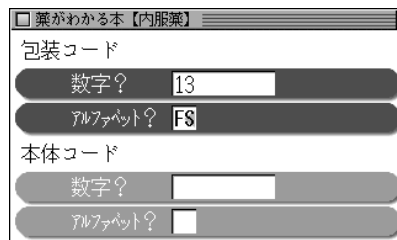

数字またはアルファベットだけを入力しなくても検索できます。

5 **検索/決定** を押します。

候補の薬がリスト表示されます。

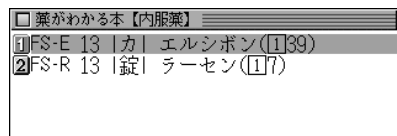

6 目的の薬を数字キー(ここでは **2**)で選びます。  
詳細画面に薬の説明・解説などが表示されます。

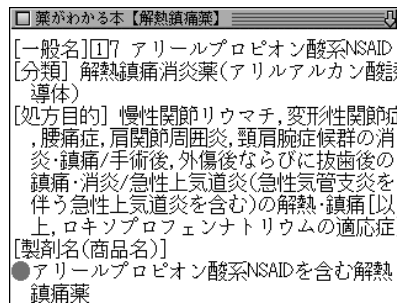

● **戻る** を押すと、前の画面に戻ります。

- ◆ 薬のリスト画面や詳細画面で表示される ④2、③8 などの数字は、薬の分類を示す番号です。

□…内服薬 ○…外用薬 漢…漢方

■…抗がん(内服) ●…抗がん(外用) 注…抗がん(注射)

なお、記号と分類名は次のとおりです。

① 痛み・熱	⑨ ビタミン・アミノ酸・ミネラル・血液疾患用剤
② 中枢神経用薬剤	⑩ 女性専科
③ 心臓疾患用剤	⑪ 内分泌疾患用剤
④ 血圧改善用剤	⑫ 皮膚・泌尿器系薬剤
⑤ その他の循環器系薬剤	⑬ その他の薬剤
⑥ 呼吸器系薬剤	⑭ 抗生物質
⑦ 胃腸疾患用薬剤	⑮ 抗菌製剤・抗結核薬剤
⑧ 肝・脾・胆道・痔疾患用剤	
① 催眠・鎮静薬	⑧ 皮膚病(たむし・水虫類)用薬
② 解熱・鎮痛・鎮けい薬	⑨ 抗生物質坐薬
③ 眼科用薬	⑩ 吸入薬
④ 点耳・点鼻薬	⑪ その他の外皮用薬
⑤ 腔用薬剤	
⑥ 便秘・痔疾用薬剤	
⑦ 皮膚病(湿疹・おでき類)用薬	
① 免疫増強剤	⑤ 抗ホルモン剤
② アルキル化剤	⑥ その他の抗がん薬
③ 代謝拮抗薬	⑦ がんに使われるその他の薬剤
④ アルカロイド製剤	

① 代謝拮抗薬

② 抗生物質

注1 免疫増強剤

注2 アルキル化剤

注3 代謝拮抗薬

注4 アルカロイド製剤

注5 抗生物質

注6 白金錯体製剤

③ がんに使われるその他の薬剤

注7 抗ホルモン剤

注8 インターフェロン・インターロイキン製剤

注9 その他の抗がん薬

注10 がんに使われるその他の薬剤

- ◆ 薬の形状などは、次の略称で示しています。

錠：錠剤 カ：カプセル剤 散：散剤・顆粒剤 液：液剤

軟：軟膏 ク：クリーム 坐：坐剤 腔：腔用剤

貼：貼布剤 眼：点眼用剤(軟膏含む) 鼻：点鼻用剤

耳：点耳用剤 吸：吸入剤 粉：粉末 ス：スプレー剤

顆：顆粒・細粒剤(漢方)

- ◆ 外用薬の識別コードの中に、(キャップ)、(ボディ)、(容器)などの表示がある場合があります。

これは、その識別コードに色名が示されているときは、その色の場所、色名がないときはコードが記されている場所を示します。

## 名前から探す

薬の名前の読みから探すことができます。また、数字やアルファベットから始まる薬も探すことができます。

※ 名前にアルファベットが含まれている場合は、その前までの文字を入力して検索します。

【例題】「ビオタミン」を「びお」から探してみましょう。

1 **メニュー** **0** **3** **3** と押し、**2** を押して「名前から探す」を選びます。

入力/選択画面が表示されます。

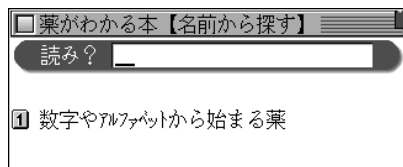

「読み」にはひらがなだけが入力できます。

2 「びお」を入力します。

「びお」から始まる薬品名を先頭にリスト表示されます。

注：濁音、半濁音、清音は区別せずに検索を行います。

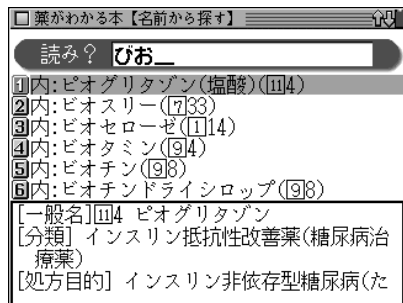

3 目的の薬を数字キー(ここでは **4**) で選びます。詳細画面に薬の説明・解説などが表示されます。

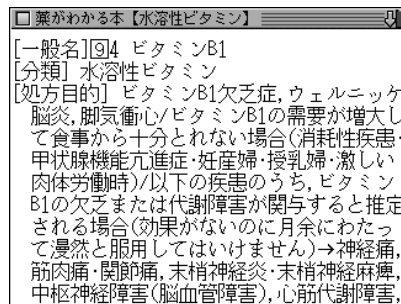

• **戻る** を押し、前の画面に戻ります。

## 数字やアルファベットから始まる薬を探す

数字やアルファベットから始まる名前の薬を探す場合は、手順1の画面で **1** を押します。

収録順のリスト画面になりますので、**▽** **△** で目的の薬を探して表示させ、数字キーで選びます。



## 分類から探す

薬の利用分野などから探します。

【例題】「痛み・熱」の分野から解熱鎮痛薬のアスピリンを調べてみましょう。

1 **メニュー** **0** **3** **3** と押し、**3** を押して「分類から探す」を選びます。

利用分野などの選択画面が表示されます。

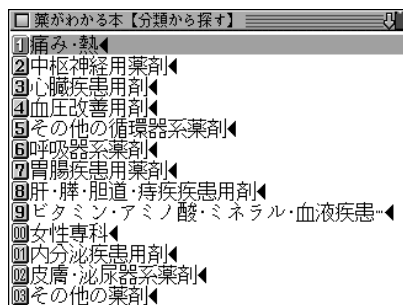

2 **1** を押して「痛み・熱」を選びます。

薬の種類などの選択画面が表示されます。

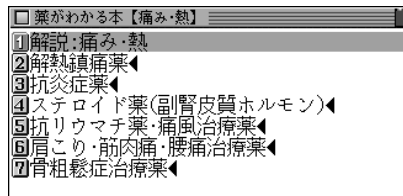

3 **2** を押して「解熱鎮痛薬」を選びます。  
薬品名がリスト表示されます。

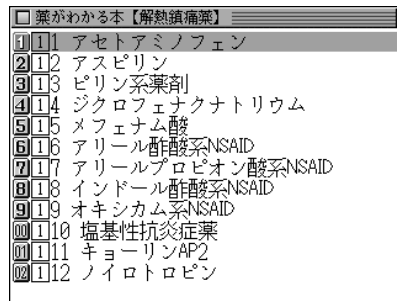

4 目的の薬品を数字キー(ここでは **2**)で選びます。  
詳細画面になり、解説などが表示されます。

●手順3で **1** を押して「解説：痛み・熱」を選んだ場合は、「痛み・熱」の章で説明する薬全般についての解説が表示されます。

また、手順2で「コラム：」の項目を選んだ場合は、それぞれコラムの内容が表示されます。

## 重大な副作用の初発症状を見る

重大な副作用を聞き慣れないものを中心に、その初発症状をまとめてあります。副作用に注意するときの目安としてください。

【例題】安静狭心症を見てみましょう。

- 1 **メニュー** **0** **3** **3** と押し、**4** を押して「重大な副作用の初発症状一覧」を選びます。  
症状などの区分選択画面が表示されます。

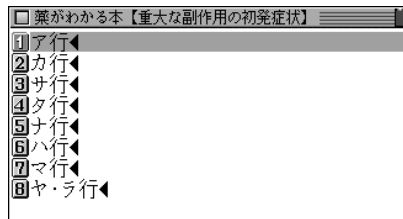

- 2 **1** を押して「ア行」を選びます。  
症状名がリスト表示されます。

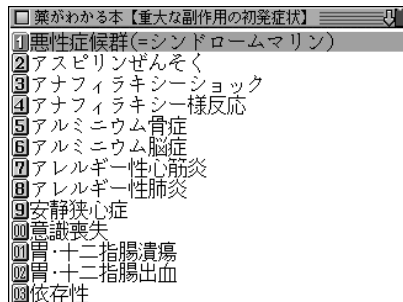

- 3 目的の症状名を数字キー(ここでは **9**)で選びます。  
初発症状が表示されます。

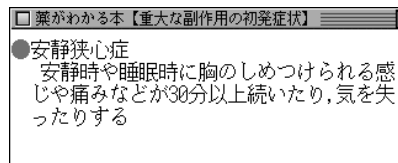

- **戻る** を押すと、前の画面に戻ります。

## がんに使われる薬を探す

がんに使われる薬を収録しています。  
知りたくない人は見ないでください。

### 識別コードから探す

【例題】包装コード「SW-293」の薬「ルナコール」を調べましょう。

136ページの「識別コードから探す」と同様の操作で探します。

1 **メニュー** **0** **3** **3** と押し、**5** を押して「がんに使われる薬」を選びます。

薬の検索方法選択画面が表示されます。

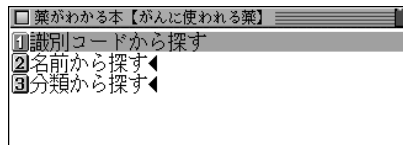

2 **1** を押して「識別コードから探す」を選びます。  
コードの入力画面が表示されます。

3 カーソルが包装コードの数字入力欄にあることを確認して「293」と入れ、**▼** でカーソルをアルファベット入力欄へ移して「SW」と入れます。

- 包装(パック)にコードがない場合は本体コードで調べます。**▼** でカーソルを本体コードの入力欄へ移して入力してください。

4 **検索/決定** を押します。

候補の薬がリスト表示されます。

5 目的の薬を数字キー(ここでは **1**)で選びます。  
詳細画面に薬の説明・解説などが表示されます。

### 名前から探す

【例題】「5-FU」という薬を調べましょう。

1 **メニュー** **0** **3** **3** と押し、**5** を押して「がんに使われる薬」を選びます。

薬の検索方法選択画面が表示されます。

2 **2** を押して「名前から探す」を選びます。  
名前の分類の選択画面が表示されます。

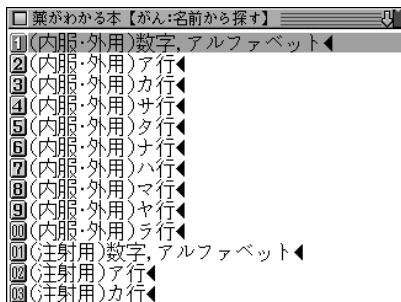

### 3 ① を押して「(内服・外用)数字, アルファベット」を選びます。

候補の薬がリスト表示されます。

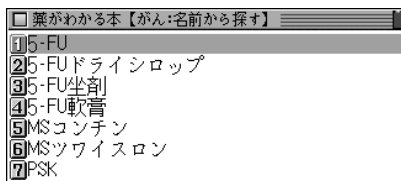

### 4 目的の薬を数字キー(ここでは ①)で選びます。 詳細画面に薬の説明・解説などが表示されます。

#### 分類から探す

【例題】免疫増強剤の「ウベニメクス」という薬品を調べましょう。

### 1 メニュー ① ③ ③ と押し、⑤ を押して「がんに使われる薬」を選びます。

薬の検索方法選択画面が表示されます。

### 2 ③ を押して「分類から探す」を選びます。 分野の選択画面が表示されます。

### 3 ② を押して「(内服)免疫増強剤」を選びます。 薬品の種類の選択画面が表示されます。

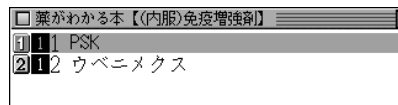

### 4 目的の薬品を数字キー(ここでは ②)で選びます。 詳細画面になり、解説などが表示されます。

- 手順3で ① を押して「解説：抗がん薬のあらまし」を選んだ場合は、抗がん薬の概要の解説が表示されます。

## 用語解説を見る

### 1 メニュー ① ③ ③ と押し、⑥ を押して「用語解説」を選びます。

用語の区分選択画面が表示されます。

### 2 数字キーで区分を選びます。 区分内の用語がリスト表示されます。

### 3 目的の用語を数字キーで選びます。 用語の説明が表示されます。

# 血液サラサラ健康事典を使う

簡単でおいしいサラダレシピ30をはじめ、食材事典、健康コラム、運動&リラックス法など、サラサラ血液になるための情報がぎっしりつまった健康事典です！

## レシピや食材を調べる

### レシピや食材を読みから探す

レシピや食材を名前の読みから探し、解説などを見ます。

【例題】「トマト」で調べてみましょう。

- 1 **メニュー** **0** **3** **4** と押し「血液サラサラ健康事典」を選びます。( **血液サラサラ** を押してもよい) 入力/選択画面になります。

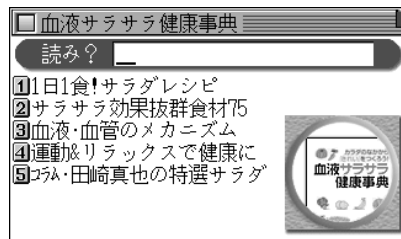

- 2 読みの入力欄へ「とまと」と入れます。「トマト」を先頭にしたレシピ・食材のリストが表示されます。

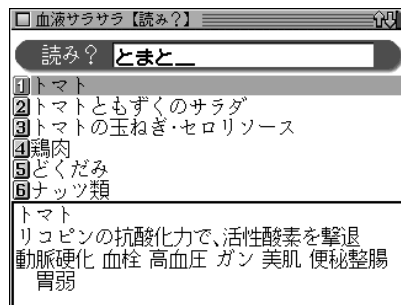

- 3 目的のレシピ・食材を数字キー(ここでは **①**)で選びます。詳細画面に説明などが表示されます。

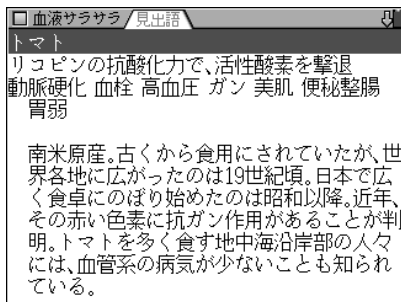

- **戻る** を押すと前の画面に戻ります。

## ◀ 図 ▶、◀ 表 ▶ マークが表示されたときは

詳細画面に ◀ 図 ▶ や ◀ 表 ▶ マークが表示されたときは、関連した図や表が収録されています。

**◀ 図・表 ▶** (**例/解説**) を押してマークを反転表示させ、(マークが複数あるときはカーソルキーで選んで) **検索/決定** を押して表示させます。

なお、◀ 図 ▶ の後ろに [パラパラアニメ] と表記があるマークを選ぶと、数枚の図が連続して表示(アニメ表示)されます。

- 図や表に表示されていない部分があるときは画面の端に“▼”、“▲”が表示されるので ◀ ▼ ▶、◀ ▲ ▶、◀ ▽ ▶、◀ ▴ ▶ で画面を送って確認してください。
- 詳細画面などに戻るときは **戻る** を押します。もう一度 **戻る** を押すと、マークの反転表示が解除されます。

## サラダレシピを見る

「1日1食! サラダレシピ」を見てみましょう。

- 1 **メニュー** **0** **3** **4** と押し、**1** を押します。  
タイトル(分類)選択画面が表示されます。

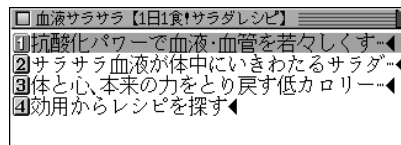

- 2 見たいタイトルを数字キーで選びます。  
(ここでは **4** を押して「効用からレシピを探す」を選びます。)

効用の選択画面が表示されます。

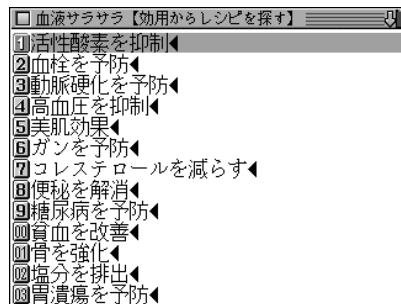

- **4** の代わりに **1** ~ **3** でタイトルを選んだ場合は、効用のリスト表示をせずに、次と同様の料理の選択画面になります。

- 3** 見たい効用を数字キーで選びます。  
(ここでは **①** を押して選びます。)  
料理の選択画面が表示されます。

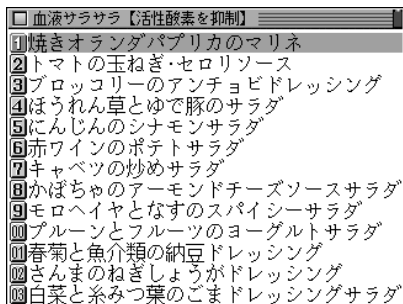

- 4** 見たい料理を数字キーで選びます。  
(ここでは **①** を押して選びます。)  
詳細画面に説明やレシピが表示されます。

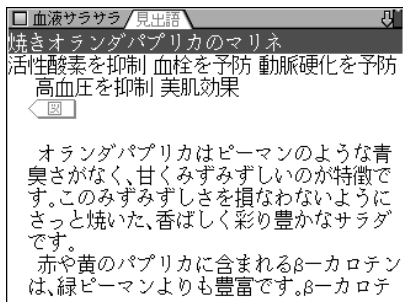

- **早見** を押して早見画面にすれば、見たい部分を選ぶことができます。

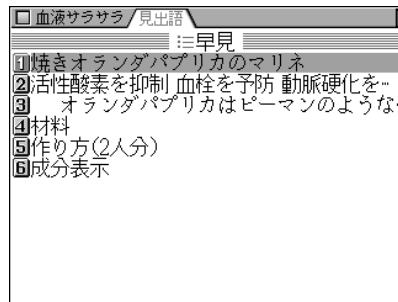

- **戻る** を押すと前の画面に戻ります。

## ほかの項目を見る

「1日1食! サラダレシピ」以外の項目を見てみましょう。  
操作はおおむねサラダレシピを見る時と同様です。

### 「サラサラ効果抜群食材75」を見る

- 1 **メニュー** **0** **3** **4** と押し、**2** を押します。  
タイトル選択画面が表示されます。

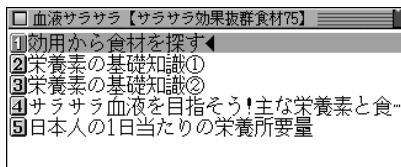

- 2 各項目を選んでいった詳細画面を表示させ、内容を見ます。

### 「血液・血管のメカニズム」を見る

- 1 **メニュー** **0** **3** **4** と押し、**3** を押します。  
タイトル選択画面が表示されます。

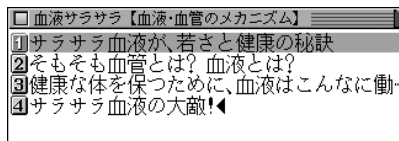

- 2 各項目を選んでいった詳細画面を表示させ、内容を見ます。

### 「運動&リラックスで健康に」を見る

- 1 **メニュー** **0** **3** **4** と押し、**4** を押します。  
タイトル選択画面が表示されます。

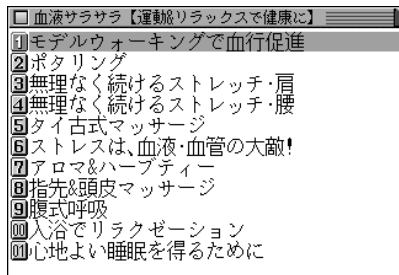

①③④⑤の項目にはアニメ表示の図(バラバラアニメ)が収録されています。

- 2 各項目を選んで詳細画面を表示させ、内容を見ます。  
(ここでは **4** を押して選びます。)



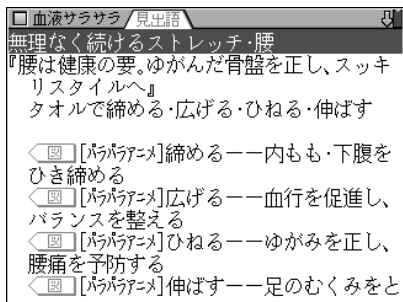

- 3 画面に [パラアニメ] と表示されているとき、パラパラアニメを見る場合は ・ を押して を反転表示させ、・ を押します。パラパラアニメが表示されます。

- 4 [検索/決定] を押して詳細画面に戻ります。



「コラム・田崎信也の特選サラダ」を見る

- 1 と押し、 を押します。タイトル選択画面が表示されます。

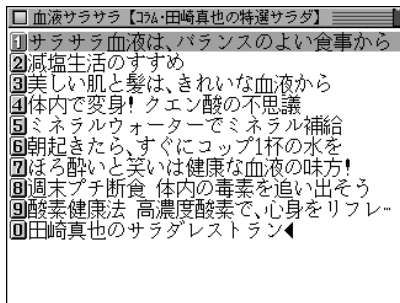

- ⋮
- パラパラアニメを途中で止めるときは を押します。

- 2 各項目を選んでいって詳細画面を表示させ、内容を見ます。

# 『EBM 正しい治療がわかる本』 を使う

## 見方・使い方

### セカンド・オピニオンがほしいときに活用！

ある日、T雄さんのお父さんは、がんと診断されました。お医者さんの説明はていねいでしたが、気が動転してしまったお父さんは、専門的で難しい医学用語について尋(たず)ねることもできずに、帰ってきました。治療方法を選ばなくてはいけないのに、どうも、受けた説明の内容をほとんど忘れてしまっているようです。すっかり弱気になったお父さんはT雄さんに決めてくれといっています。とはいえ、T雄さんも特別、医学にくわしいわけではなく困ってしまいました。

一方、子宮内膜症(しきゅうないまくしょう)と診断されたA子さんは、担当のお医者さんに手術を勧められましたが、数年前同じ病気にかかったB代さんは、確かなにもしないでようすをみることにしたことを思い出しました。しかも、B代さんはいまも元気そうです。どうして、私には手術が必要なのかしら、とA子さんは少し納得がいきません。

こんなとき、T雄さん(か、お父さん本人)もA子さんも本来は、担当のお医者さんにそのままの気持ちを告げて、十分納得のいく説明を受けるべきなのでしょう。

しかし、日本の医療では、まだまだ、医師と患者が対等の関係で話し合えるという環境が整っていないのが現実です。また、質問はしたいのですが、なにをどのように聞いたら知りたいことがわかるのか、それがわからないという人も少なくないでしょう。

病気や薬に対する情報は、いまや巷(ちまた)にあふれています

### ご注意!

本製品に搭載している「EBM 正しい治療がわかる本」(法研)は、2003年10月に刊行された書籍を元に収録しております。

本製品では177の病気に対して、現在一般的に行われている治療や、おもに使われている薬の効果を「EBMでチェック」する問題として設定しました。それらについて、医学論文を検索・検証し、その結果から、根拠を評価しています。根拠の強さを☆の数で示し、「評価のポイント」を解説しました。どんな治療や薬が信頼性が高く、行うべき治療なのか、あるいは使うべき薬なのかが一目でわかるようになっています。セカンド・オピニオンとしてお役立てください。なお、本製品で検索した医学論文は、2003年春までのものです。

※ セカンド・オピニオンについての解説は、155ページの入力/選択画面から、次の順に項目を選んでご参照ください。

「**[4]** EBMについて」—「**[3]** EBM キーワード」—最後の項目「セカンド・オピニオン」

が、量が膨大なだけに、本当に信頼できる情報がどれなのかを見極める目が、求められるようになっていきます。

本コンテンツは、病気に対してなにかしら不安があるとき、あるいは診断や治療にどうも納得がいかないといったときに、確かな情報を得るために、ご利用ください。

## EBMで医療への不安や不満を解消する

本コンテンツでは、一般的にかかりやすく、医療機関を受診する理由となることが多い177の病気を取り上げ、それら一つひとつの病気に対してEBM(Evidence-based Medicine 科学的根拠に基づく医療)の手順にしたがって、いま、もっとも適切と考えられる治療を示しています。

EBMという言葉をはじめて聞く方も多いかもしれませんが、EBMは、まさにT雄さんやA子さんがもつような医療に対する不安や不満を解消し、信頼できる確かな情報を提供してくれるものなのです。

EBMとその手順については、「はじめに」でくわしく述べられていますが、ごく簡単にいうと、医師が日常の診療をするうえでなにかしらの疑問点(問題の設定)にであったとき、その疑問点についてそれまでに世界中で発表された医学論文をでき得る限り検索し、それらの結論(エビデンス=根拠)を評価し、そのなかでもっとも信頼できると考えられる結論を知ったうえで、実際の診療を行おうというものです。

## ☆の数で評価がひと目でわかる

本コンテンツは、医師が実際に用いる手順にしたがって構成されています。それぞれの病気の治療の一つひとつについて、「お医者さんと同じプロセスで、同じ情報を共有する」画期的な試みです。

まず、177の病気に対して、現在一般的に行われている治療や、おもに使われている薬の効果を「EBMでチェック」する問題として設定しました。それらについて、医学論文を検索・検証し、その結果から、根拠を評価します。根拠の強さ(=どれくらい信頼性が高いか)を☆の数で示し、「評価のポイント」を解説しました。☆の数で根拠の強さがひと目でわかる、これが大きな特色です。そして、根拠の強さは、もっとも信頼性の高いものから5段階で示しています(「治療と薬の評価基準」)。どんな治療や薬が信頼性が高く、行うべき治療なのか、あるいは使うべき薬なのか、この判断についても専門家が実際に医学論文の結論を評価する際に用いる基準を参考にしました。本コンテンツを有効に活用し、正しい情報を得るためには、☆の示す意味の理解が欠かせません。

## ☆☆☆☆☆~☆☆☆は行う根拠が明確である

☆☆☆☆☆で示された治療や薬は、ランダム化比較試験(「研究方法(研究デザイン)の種類」)と呼ばれる研究方法や、そうした研究方法による成果を複数集めて、統計学的に統合するといった研究方法によって効果が確認されたものです。臨床研究のデータが豊富で、非常に信頼性の高い根拠に裏づけられた治療や薬といえます。

☆☆☆☆で示された治療や薬は、ランダム化比較試験などよりは少し信頼性が劣りますが、十分信頼性の高い臨床研究によって、その効果が確認されているものです。

☆☆☆で示された治療や薬は、効果を認める研究論文はあるのですが、臨床研究の規模が小さかったり、比較試験ではなかったりするもので、信頼性の高さからいうとやや低くなります。ただし、新しい治療などは、効果は期待されていても、それを確認するための十分な裏づけ(臨床研究の結果)が揃うまでには、ある程度の時間が必要となる場合もあります。☆☆☆には、今後のさらなる研究成果が待たれるものなどが含まれます。

このように、☆☆☆☆☆～☆☆☆は、実際の患者さんを対象にした医学研究で有効性が示されている治療や薬です。

## 一概に評価するのが難しい☆☆、やっちはいけない★

一方、☆☆には、いくつかの意味が含まれています。まず、今回の検索では根拠となる医学論文が見つからなかったものの、その有効性が専門家の意見や経験から支持されている治療や薬です。

医学論文が見つからない、つまり臨床研究が行われていない理由には次のようなものがあります。経験的に効果がすでに明らかであって、あまりにも医学的に当然と考えられているため、改めて治療や投薬を行わない患者さんのグループをつくって、治療や薬の効果を検討することができないもの(ペニシリンなど)、妊婦や胎児への影響が大きいと考えられたり、救急時の対応でそれを行わないと生命にかかわる可能性が高く、臨床研究は倫理的に行えないもの(心停止時の心肺蘇生(そせい)法など)、などです。

また、臨床研究が行われ、医学論文は発表されているのですが、相反する結論がでていて、統一した見解が得られないものも☆☆で示しました。

さらに、効果があきりしないこと(あるいは害があること)を示す医学論文が見つかったのですが、その信頼性がそれほど高いわけではない場合や、効果を認めるにしても非常にわずかなものであったり、副作用が大きすぎたりして勧められない場合にも☆☆で示しています。

そして、わが国で市販されている薬については、その承認審査で用いられたときの研究データや論文が簡単に入手できないものはすべて☆☆で示しました。

このように、☆☆には効果があると考えられるものと、注意深く検討しなければならないものが含まれています。これらのどれに当たるかは、評価のポイントに解説していますので、よくお読みください。

★で示された治療や薬は、取り上げた病気に対して効果がない、あるいは害があるという結論の医学論文があるか、専門家の意見や経験から否定されているものを示します。

このようにして治療や薬の科学的な評価をふまえたうえで、最終的には著者の視点から判断して、「総合的に見て現在もっとも確かな治療法」を病気ごとにまとめています。177の病気に対して、現時点で適切と考えられる治療の一つの指標となるものであり、読むセカンド・オピニオンとして活用していただければと思います。

## より質の高い医療を得るための情報として役立てる

医学研究の結論は、あくまでも過去の患者さんを集団として観察し、得られたデータを統計学的に解析したものです。どのような事柄についても、平均値からはずれる人がいる(だからといって異常とはいえない)のは当然なように、医療においても医学研究の結論があてはまらない患者さんも少なからずいるのが実情であり当然です。

したがって、☆☆☆☆～☆☆で示された治療が行われていない、あるいは薬が使われていない、また、★で示された治療が行われている、あるいは、薬が使われているからといって、そのことがただちに誤った医療ということにはなりません。医師は一人ひとりの患者さんの特徴をよく考えたうえで、その患者さんに最適な治療や薬を決めるのですから、医学研究の結論(標準的な治療)とは異なることもしばしばおこります。そのような場合には、なぜ標準的な治療と異なるのか、医師から説明されるものと思われま。

セカンド・オピニオンとは、医療への不信を募(つの)らせるための情報ではなく、より質の高い医療を得るために役立てることができる情報です。本コンテンツがその役割の一端を果たせることを願っています。

現在も世界中で多くの臨床研究が行われています。それらの結論が蓄積されることによって、最良の根拠は、日々刻々と変わり得るものであることもまた、EBMの大きな特徴です。今回検索した医学論文は、2003年春までのものであることをお断りしておきます。

## 治療と薬の評価基準

- ☆☆☆☆☆… 非常に信頼性の高い臨床研究によって効果が確認されている  
(ランダム化比較試験やメタ分析などによる根拠がある)
- ☆☆☆☆…… 信頼性の高い臨床研究によって効果が確認されている  
(非ランダム化比較試験による根拠がある)
- ☆☆☆………… 臨床研究によって効果が確認されている  
(観察研究による根拠がある)
- ☆☆…………… 臨床研究によって効果が確認されていないが、専門家の意見や経験から支持されている  
(患者さんのデータに基づかない、専門委員会報告や専門家・権威者の意見によって支持されている)
- ☆☆…………… 臨床研究によって効果が確認されていないが、専門家の意見や経験から支持されている  
(効果がなく、有害であることが質の高い臨床研究によって明確に確認されているわけではないが、小規模な観察研究などによって示唆されている)
- ☆☆…………… いろいろな理由によって臨床研究が行われていないが支持されている  
(効果がすでに明らかであって、無治療群を対照とする臨床研究を行うことは認められない)  
(妊婦や胎児への影響が大きいと考えられたり、救急時の対応であって、あらかじめ臨床研究を行うことは倫理的に許されず、病態生理学的判断や、経験上支持されている)
- ☆☆…………… 異なった結論(効果があったとする場合、効果がなかったとする場合)を示す臨床研究が報告されており、評価が定まっていない

(有効、無効両者の結論を示す臨床研究がある)  
(質の高い臨床研究によって有効なことは認められているが、有効率が非常にわずかであったり、大きな副作用が認められる)

薬の承認審査などに用いられたはずの研究データや論文が、簡単に入手できないもの

★……………臨床研究によって行う(使う)べきではないという結果が示されている

(健康上の害や副作用が有効性を上まわる、あるいは医療経済的にあまりにも負担が大きい)

(行うべきではないという根拠がある)

専門家の意見や経験から支持されていない

(患者さんのデータに基づかない、専門委員会報告や専門家・権威者の意見によって否定されている)

## ●推奨度との関係

本コンテンツでは、推奨度の強さを示さないが、エビデンス(☆(★)の数)と推奨度の関係はほぼ下記ようになる

☆☆☆☆☆~☆☆☆☆… 行うよう(強く)勧められる

☆☆…………… 行うよう勧められる場合と現段階ではどちらともいえない場合がある

★…………… 行わないよう勧められる  
行うべきでない

※本コンテンツではおもに国際的データベースや英文雑誌をその検索対象としております。

## 研究方法(研究デザイン)の種類

### [1]観察研究

#### 1. 記述研究

症例報告やケースシリーズなど、日常診療のなかで観察した患者さん(一人ないし複数)についてデータをまとめたもの。まれな病気の患者さんについてのものが多い。

#### 2. 分析疫学的研究

非実験的な観察研究で、このなかにはコホート研究や症例対照研究、横断研究などが含まれる。たとえば、喫煙と肺がんの関連性を示すために、コホート研究では、喫煙者と非喫煙者を10年間観察して、両群での肺がんの発生率を比べる、症例対照研究では、肺がんになった患者さん100人と、年齢や性別が同様で肺がんのない100人の間で、過去喫煙していた人の割合を比べる、といった方法が取られる。横断研究では、ある一時点で、喫煙者で肺がんの既往がある人の割合、非喫煙者で肺がんの既往のある人の割合を比べる。

#### 3. 質的研究

患者さんなどへのインタビューや質問票により、または特定の地域に短期間住み着いて住民の行動、言動を観察することにより、価値観や考え方を記述する。

### [2]実験的研究(または介入研究)

#### 1. 非ランダム化比較試験

薬などの効果を調べる研究のうち、たとえば、新薬と対

照となる薬(プラセボや従来使われている薬)のどちらに患者さんが割り付けられるのかが、無作為(ランダム)に決定されないものをいう。

## 2. ランダム化比較試験

薬などの効果を調べる研究のうち、たとえば、新薬と対照となる薬(プラセボや従来使われている薬)のどちらに患者さんが割り付けられるのかが、ランダムに決定されるものをいう。現在のところ、もっとも信頼性の高い結論(質の高いエビデンス)を導きだすことのできる研究デザインと考えられている。

か、を表す効用値、医療費などを統計学的に組み合わせ、もっとも適切で効率的な診療行為を特定する。

## [3]データ統合型研究

### 1. システマティック・レビュー／メタ分析

システマティック・レビューとは、特定のテーマについて、過去に発表された複数の論文を、一定の体系的な方法でまとめることをいう。メタ分析は、そのなかでも、複数の論文のデータを統計学的方法で統合して、対象患者数を増やしたデータとする研究手法である。たとえば、全世界で、かぜ(咽頭痛)の患者さんでの抗菌薬の有効性について、これまでに行われた25篇のランダム化比較試験のデータを統合したメタ分析では、抗菌薬が用いられた患者さんの群で、かぜの症状の持続時間が16時間短くなっていた。

### 2. 決断分析／費用効果分析

特定のテーマ(たとえば脳ドックでみつかった脳動脈瘤)について、臨床決断(予防的に手術するべきかどうか)に必要なさまざまなデータ(破裂する確率、破裂した場合の死亡率、自覚症状や機能障害で苦しむ度合い—完全に健康な状態を1.0、死亡を0としたときにどれくらいの数値になる

①一般的にかかりやすいと考えられ、医療機関で受診する理由となることの多い177の病気を取り上げています。

②おもな症状や経過、病気の原因やおこってくるしくみ、統計的にみた特徴などを解説しています。

③現在、一般的に行われている治療やケアを取り上げ、EBMの手順にしたがってチェックしていきます。

④具体的な治療やケアの方法です。個々の治療法や手術法など難しい専門用語があげられている場合は「評価のポイント」で解説しています。

⑤あげられている治療やケアについて、根拠の信頼性を☆(★)の数で示しています。

⑥治療やケアについて、検索・検証した結果を簡潔にまとめ、☆の数の評価のポイントを解説しています。とくに☆☆については、いろいろな場合がありますので、よくお読みください。➡マークに続く(1)、(2)などの数字は、参考にした文献を示す番号で、文献のタイトルなどの情報へジャンプして参照できます。

EBM正しい治療かわかる本 / 見出し語

① ②

① ②

◇どんな病気でしょうか？

●おもな症状と経過  
血圧とは、心臓から送りだされた血液が動脈の血管内壁を押し圧力のことです。この血管にかかる圧力が正常よりも強くなった状態を高血圧といえます。  
心臓は、収縮と拡張をくり返して血液を送りだしているため、血圧は心臓の収縮、拡張に応じて上がったり下がったりします。

EBM正しい治療かわかる本 / 見出し語

③ ④

③ ④

◇よく行われている治療とケアをEBMでチェック

④ 【治療とケア】二次性高血圧か本態性高血圧かの判別を行う

⑤ 【評価】☆☆

⑥ 【評価のポイント】腎臓や内分泌系の病気、薬物などによって高血圧となっている場合は、その原因への対応が優先されます。原因がはっきりしない本態性高血圧との区別は重要です。臨床研究は見あたりませんが、専門家の意見や経験から支持されています。

EBM正しい治療かわかる本 / 見出し語

④ ⑤

④ ⑤

④ 【治療とケア】本態性高血圧の場合は軽症、重症にかかわらず生活習慣の改善を行う／塩分を制限する

⑤ 【評価】☆☆☆☆

⑥ 【評価のポイント】食塩の過剰摂取は血圧を上昇させます。食塩の摂取量を減らすと血圧は低下します。これは非常に信頼性の高い臨床研究によって効果が確認されています。日本高血圧学会のガイドラインでは食塩の摂取量を1日7グラム以下としています。➡(1)➡(2)➡(8)

⑦よく使われているおもな薬を取り上げ、EBMの手順にしたがってチェックしていきます。

⑧どのような治療のために用いる薬であるかを示し、代表的な薬剤の商品名(一般名)で表記しています。➡マークに続く数字は、参考にした文献を示す番号で、文献のタイトルなどの情報へジャンプして参照できます。

⑨あげられている薬について、根拠の信頼性を☆(★)の数で示しています。

⑩それぞれの薬について、検索・検証した結果を簡潔にまとめ、☆の数の評価のポイントを解説しています。

⑪治療やケア、薬についての評価をふまえ、著者の視点から総合的に判断して、現時点でもっとも適切と思われる治療をまとめています。自分や家族が病気にかかり、受けている治療についてなにか不安を感じる場合にはセカンド・オピニオンとして参考にしてください。

EBM正しい治療かわかる本 / 見出し語

⑦ ⑧

⑦ ◇よく使われている薬をEBMでチェック

⑧ 【薬】カルシウム拮抗薬(もろやろ) / ノルバスタチン(ノルバスタチン) / ノルバスタチン(ベシル酸アムロジピン) ➡(6)~(8)

⑨ 【評価】☆☆☆☆☆

⑩ 【評価のポイント】カルシウム拮抗薬の血圧を下げる効果は、非常に信頼性の高い臨床研究で確認されています。血圧を下げる効果にすぐれ、適応範囲が広く、日本ではもっとも使われている薬です。カルシウム拮抗薬には、数種類あり効果の程度と効果が持続している時間に差があり、症状に応じて使い分けられます。心不全の患者さんには好ましくありません。

⑧ 【薬】ACE阻害薬(せきやく) / タナトリルノバロック(塩酸イミダプリル) ➡(6)~(8)

⑨ 【評価】☆☆☆☆☆

⑩ 【評価のポイント】ACE阻害薬の血圧を下げる効果は、非常に信頼性の高い臨床研究で確認されています。血圧を下げる効果はカルシウム拮抗薬に比べやや穏やかですが、脂肪がついて厚くなった血管の改善や臓器

EBM正しい治療かわかる本 / 見出し語

⑪

⑪ ◇総合的に見て現在もっとも確かな治療法

●生命を左右する危険な病気を招く高血圧高血圧は、血圧が高いことそれ自体が問題というよりも、長年血圧が高いままだと動脈の壁に動脈硬化性の変化が現れ血管がふさったり、破れたりすることによって深刻な病気を招く危険性が高くなるということがより重要な点です。すなわち、動脈硬化によって引き起こされる病気を防ぐために、血圧をあるレベルまで下げる必要があるので、高血圧の患者さん



※記述内容などのお問い合わせは下記まで文書にてお願いします。

株式会社 法研  
〒104-8104 東京都中央区銀座1-10-1  
インターネット・ホームページ  
<http://www.sociohealth.co.jp>

「EBM 正しい治療がわかる本」 福井次矢 著

本製品に収録した「EBM 正しい治療がわかる本」の内容は株式会社 法研の協力を得て編集したもので、株式会社 法研および著者 福井次矢 の著作物です。

本内容の一部または全部を無断で複写することは、著作権法で禁止されています。また、本製品およびソフトウェアの使用または不使用方法から生ずる保証規定に規定されていないいかなる他の損害（金銭上の損害、逸失利益、および第三者からのいかなる請求）に関して、当社および株式会社 法研、著者 福井次矢 のいずれも一切責任を負わないものとします。

## 病名を探す

### 病名を読みから探す

病名を読みから探します。

【例題】「肺結核」を「はい」から調べてみましょう。

- 1 **メニュー** **0** **3** **5** と押し「EBM 正しい治療がわかる本」を選びます。（**健康** **5** と押してもよい）  
入力／選択画面になります。

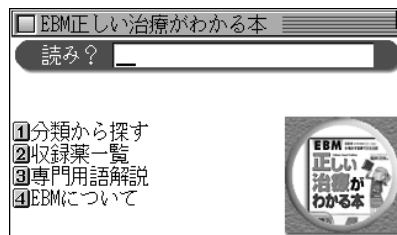

- 2 読みの入力欄へ「はい」と入れます。

1字入れるごとに、候補の病名が絞り込まれていきます。

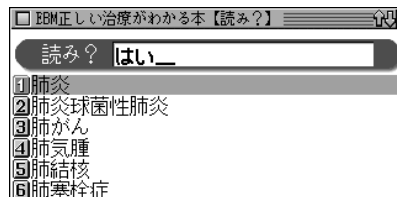

### 3 目的の病名を数字キー(ここでは 5)で選びます。 詳細画面に説明などが表示されます。

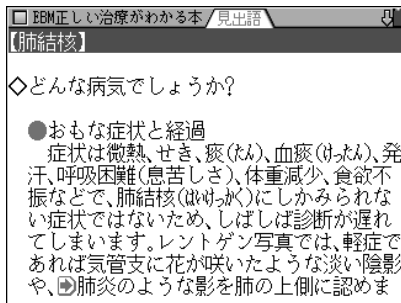

- **戻る** を押すと前の画面に戻ります。
- 詳細画面に表示される語や英単語などを調べるときは、ジャンプ機能が使えます(☞259ページ)。  
 ▶マークで示される病名や番号などは、病名や関連参考文献の情報へジャンプできることを示します。

★**早見** キーを押して早見表示にするとタイトルなどが一覧表示されますので、見たいところが探しやすいです。

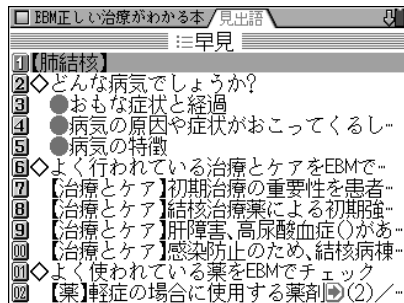

◆ 詳細画面などで **表** マークが表示されているときは、関連した表が収録されています。**表** ( **例/解説** ) キーで調べることができます(☞41ページ)。

### 病名を分類から探す

消化器、呼吸器などの分類で病名を探します。

【例題】「インフルエンザ」(呼吸器の病気)を探してみましょう。

- 1 **メニュー** **0** **3** **5** と押し、**1** を押して「分類から探す」を選びます。  
病気の分類選択画面が表示されます。

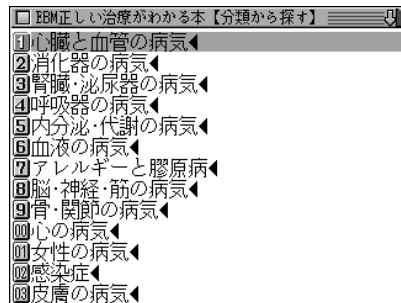

- 2 分類を数字キー(ここでは 4)で選びます。  
病名選択画面が表示されます。

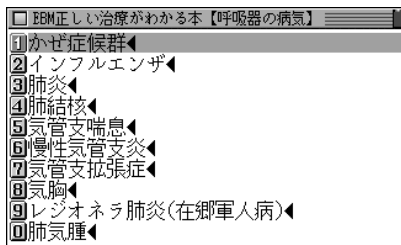

**3** 病名を数字キー(ここでは ②)で選びます。  
タイトルがリスト(一覧)表示されます。

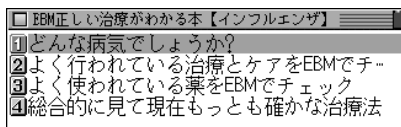

**4** タイトルを数字キー(ここでは ①)で選びます。  
内容が表示されます。

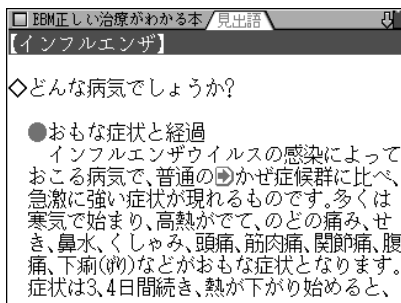

◆ 各病気の解説等は、一つにつながっていますので、どのタイトルを選んで、▼、▲などで送りながら読んでいくことができます。

## 収録薬一覧から、使われる病名を探す

収録されている薬品名から、その薬が使われる病気を調べます。

「収録薬一覧」では、収録しているすべての薬の名前を数字・アルファベット順、および50音順に掲載しました。名前のあとには掲載されている病名を記してあります。

なお、一覧表の薬品名の前に【先】、【後】をつけて、先発品、後発品を示しています。

先発品とは日本で最初に発売された薬(新薬)のことです。新薬には開発したメーカーの特許権があり、特許出願後の20~25年間、そのメーカーから独占販売されます。新薬の開発には、長い年月と莫大な投資が必要とされるため薬価もやはり高くなります。一方、先発品の特許が切れたあとに、先発品と同じ成分でつくられた薬を後発品と呼びます。後発品は厚生労働省の承認を得て販売される薬ですので、効きめなどは先発品と変わらないと考えられています。世界的にはジェネリック医薬品と呼ばれており、開発費が先発品よりは少なくすむため薬価は安くなります。

【例題】「アーチスト」を探してみましょう。

1 [メニュー] [0] [3] [5] と押し、[2] を押して「収録薬一覧」を選びます。

薬品名の分類選択画面が表示されます。

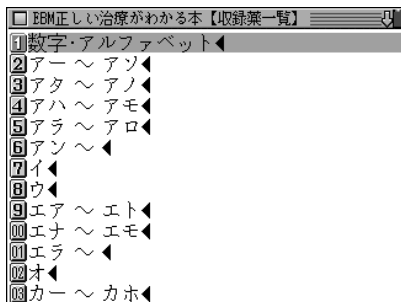

2 分類を数字キー(ここでは ②)で選びます。  
薬品名および使われる病名がリスト表示されます。

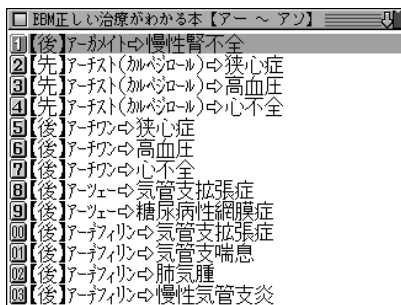

3 見たい薬品名(病名)を数字キー(ここでは ③)で選びます。  
詳細画面に病気の説明などが表示されます。

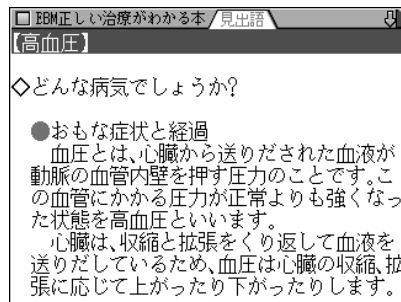

4 (V), (A) や早見機能を利用し、目的の薬品の記載箇所を見ます。

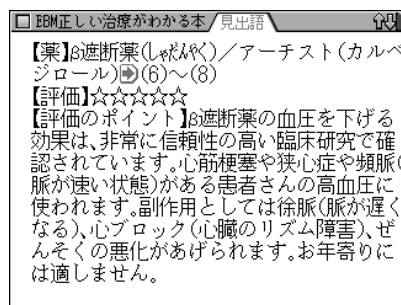

## 専門用語解説を見る

収録されている専門用語の解説を見ることができます。

【例題】「三叉神経」を探してみましょう。

1 **メニュー** (0) **3** (5) と押し、**3** を押して「専門用語解説」を選びます。

専門用語の分類(アルファベット順、50音順)選択画面が表示されます。

2 分類を数字キー(ここでは **4**)で選びます。  
用語がリスト表示されます。

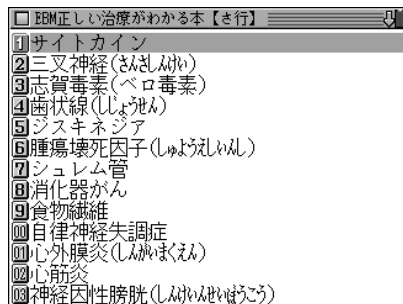

3 目的の用語を数字キー(ここでは **2**)で選びます。  
詳細画面に用語の解説が表示されます。

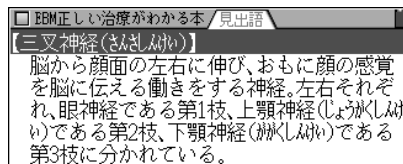

## 「EBMについて」を見る

EBMについての解説・考え、治療と薬の評価基準についての解説、コラム、参考文献の情報などを収録しています。

1 **メニュー** (0) **3** (5) と押し、**4** を押して「EBMについて」を選びます。  
項目の選択画面が表示されます。

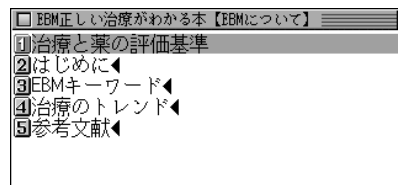

2 各選択画面で項目を選んでいって、内容を表示させます。

# 「医者いらず」の食べ物事典 を使う

「薬食同源」——食生活を意識し、体にいい食材を摂取すれば、私たちは健康な人生を送ることができます。本コンテンツでは、体にいい食材と摂取法を解説しています。

## 《民間療法》についてのご注意

収録されている《民間療法》は、体質によってトラブルを引き起こす場合がありますのでご注意ください。特に肌に直接施術する療法で、肌にトラブルを引き起こした場合には、ただちに施術を中止してください。

## 食べ物を探す

### 食べ物を名前の読みから探す

食べ物を名前の読みから探し、効能や解説などを見ます。

【例題】「サトイモ」を調べてみましょう。

- 1 **メニュー** **0** **3** **6** と押し「**医者いらず**」の食べ物事典」を選びます。( **健康** **6** と押しでもよい) 入力/選択画面になります。

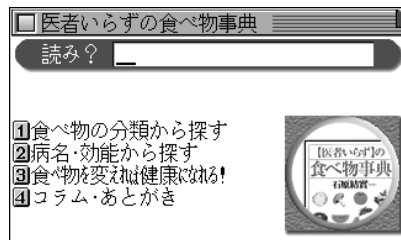

- 2 読みの入力欄へ「**サトイモ**」と入れます。「サトイモ」を先頭にした食べ物のリストが表示されます。

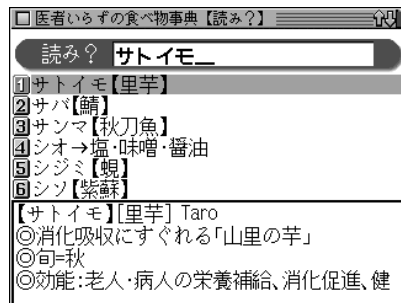

- 3 目的の食べ物を数字キー(ここでは**①**)で選びます。詳細画面に説明などが表示されます。

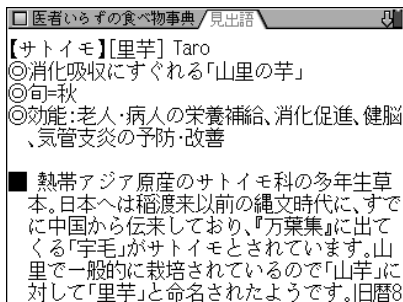

- (戻る) を押すと前の画面に戻ります。

★(早見) キーを押して早見表示するとタイトルや項目の一行目などが一覧表示されますので、見たいところが探しやすくなります。

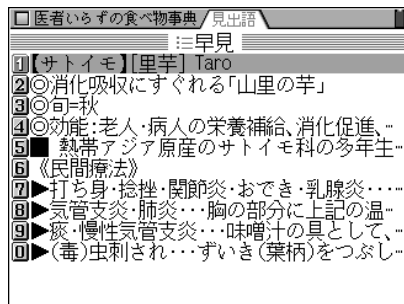

## 食べ物を分類から探す

野菜、くだものなどの分類から食べ物を探します。

【例題】「イチゴ」(くだもの)を探してみましょう。

- 1 (メニュー) (0) (3) (6) と押し、(1) を押して「食べ物  
の分類から探す」を選びます。  
食べ物の分類選択画面が表示されます。

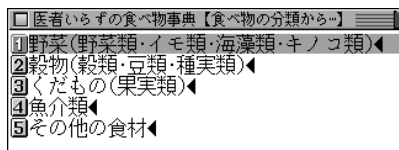

- 2 分類を数字キー(ここでは (3)) で選びます。  
食べ物のリストが表示されます。



- 3 食べ物を数字キー(ここでは (2)) で選びます。  
詳細画面に説明などが表示されます。

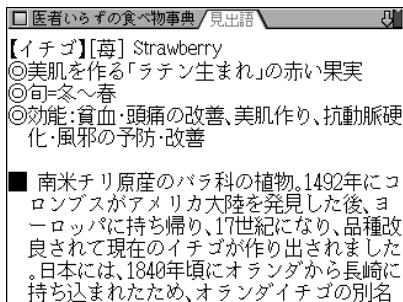

2 分類を数字キー(ここでは (5))で選びます。病名・効能別に食べ物のリストが表示されます。

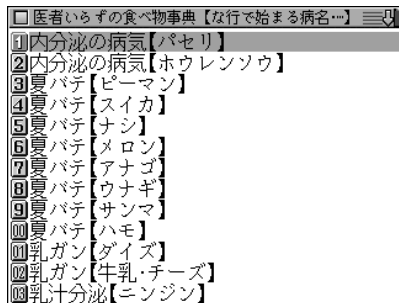

3 病名・効能別食べ物を数字キー(例えば (7))で選びます。

詳細画面に説明などが表示されます。

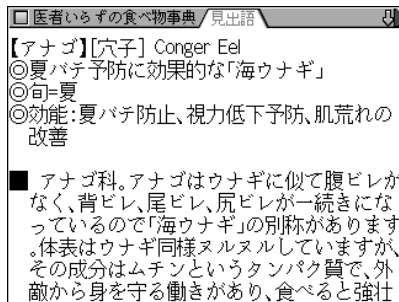

## 食べ物を病名・効能から探す

病名や効能などから、関連する用語の記載がある食べ物を探します。

【例題】「夏バテ」で探してみましょう。

1 **メニュー** (0) (3) (6) と押し、(2) を押して「病名・効能から探す」を選びます。

病名・効能の分類選択画面が表示されます。

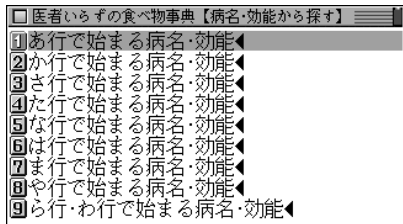



## 「食べ物を変えれば健康になれる！」を見る

食生活と病気の関連や薬の由来などを収録しています。

- 1 **メニュー** **0** **3** **6** と押し、**3** を押して「食べ物を変えれば健康になれる！」を選びます。

項目の選択画面が表示されます。

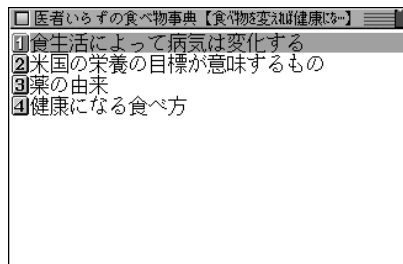

- 2 項目を選んで、内容を表示させます。

## 「コラム・あとかき」を見る

コラムやあとかきを収録しています。

- 1 **メニュー** **0** **3** **6** と押し、**4** を押して「コラム・あとかき」を選びます。

コラムやあとかきの選択画面が表示されます。

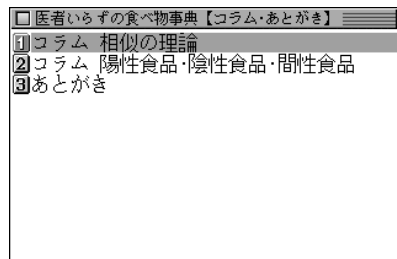

- 2 項目を選んで、内容を表示させます。

# サプリメント小事典を使う

近年、たくさんの種類のサプリメントがみられるようになり、健康の維持増進に利用する人が増えています。本小事典では、サプリメントの基礎知識から、期待される効能、効果的な摂取方法や副作用などの注意事項までも解説し、気になる症状や病気、ライフスタイルに応じてどのようなサプリメントを摂ればよいのか選択する際に必要な情報を提供しています。

サプリメント小事典の記述内容などに関するお問い合わせは下記へ書面にてお願い致します。

〒112-0001 東京都文京区白山2-29-4 株式会社 平凡社  
ホームページ：http://www.heibonsha.co.jp/

このコンテンツの著作権は著作者に帰属しています。著作物は著作権法によって保護されており、著作権者に無断で転載・複製・販売・改変することは著作権法違反となりますので、厳重にご注意ください。

Copyright © KAMOHARA Seika 2003

## サプリメントを調べる

### サプリメントの読みで探す

サプリメントの読みを入力して探すことができます。

【例題】「テンチャ」(甜茶)を探してみましょう。

- 1 **メニュー** **0** **3** **7** と押します。( **健康** **7** と押してもよい)  
入力/選択画面になります。

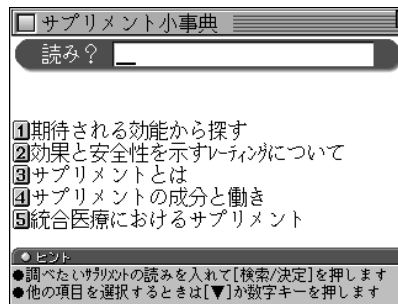

入力/選択画面

- 2 読みの入力欄へ「てんちゃ」と入れます。  
「テンチャ」を先頭に持つ語から始まるリスト表示になります。

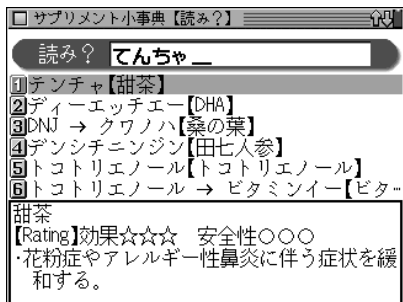

### 3 目的のサプリメントを数字キー(ここでは ①)で選びます。

詳細画面が表示されます。

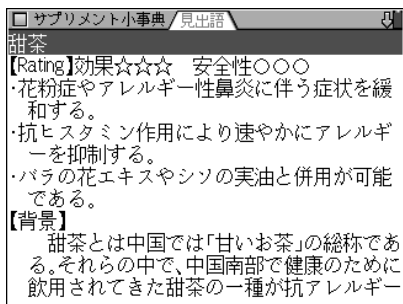

- (V) や (▽) (∧) (▲) で画面を送りながら読んでいきます。
- Rating(レーティング：格付け)は、入力/選択画面で「②効果と安全性を示すレーティングについて」を選び、表示される3つの項目の内容をご覧ください。
- (戻る) を押すと、前の画面に戻ります。

- (早見) を押して早見画面にすれば、読みたい部分を選ぶことができます。

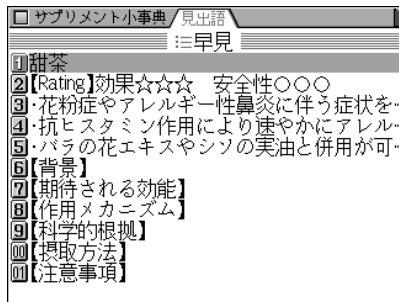

- 例えば (0) (0) と押すと「【摂取方法】」から表示します。

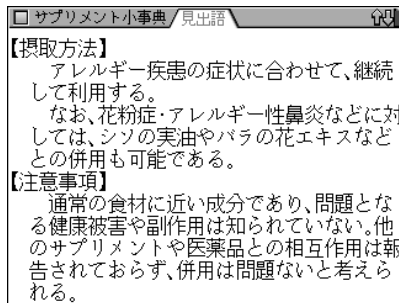

## 期待される効能からサプリメントを探す

ダイエットや鼻炎など、期待される効能から探します。

【例題】目の疲れに効果のあるサプリメントを探してみましょう。

- 1 **メニュー** **0** **3** **7** と押し、**1** を押して「期待される効能から探す」を選びます。  
範囲の選択画面が表示されます。

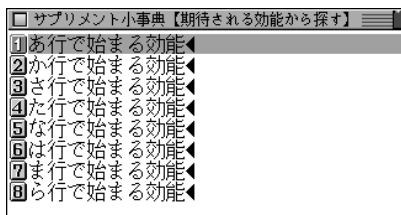

- 2 目的の効能が含まれる範囲を数字キー(ここでは **7**) で選びます。  
効能(サプリメント)の選択画面が表示されます。

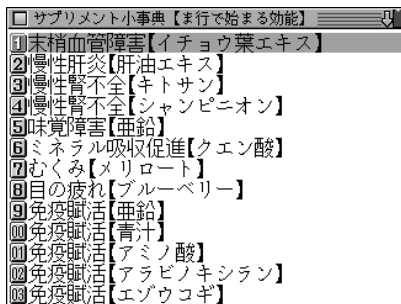

- 3 **▽** や **▽** (**△**)、**△** で調べたい効能(サプリメント)を探し、数字キー(ここでは **8**) で選びます。  
詳細画面になり、説明などが表示されます。

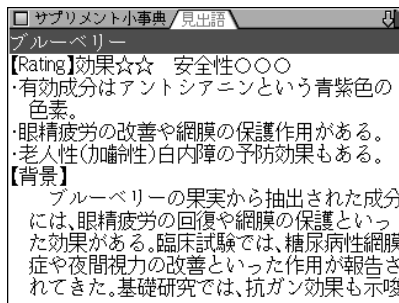

## サプリメント基礎知識を見る

入力/選択画面の**3**~**5**の項目でサプリメントの基礎知識を見ることができます。

次の操作で見たい項目を選んでください。

- 1 入力/選択画面で、見たい項目を数字キーで選びます。  
中項目の選択画面になります。
- 2 中項目を数字キーで選びます。  
小項目の選択画面になります。
- 3 小項目を数字キーで選びます。  
詳細画面になり、解説が表示されます。

## サプリメント付表、図

サプリメントの詳細画面で「▲表、図」と表示された場合は、下記の表や図を参照してください。

### 【ミネラル不足を生じる加工食品】

食品中ミネラルの精製・加工による損耗

米	カルシウム	マグネシウム	ナトリウム	鉄	亜鉛	銅
	mg/100g(%)	mg/100g(%)	mg/100g(%)	mg/100g(%)	μg/100g(%)	μg/100g(%)
玄米	9(100)	110(100)	1(100)	2.1(100)	1.8(100)	0.27(100)
半つき米	7(78)	64(58)	1(100)	1.5(71)	1.6(89)	0.24(89)
七分つき米	6(67)	45(41)	1(100)	1.3(62)	1.5(83)	0.23(85)
精白米	5(56)	23(21)	1(100)	0.8(38)	1.4(78)	0.22(81)
白米めし	3(34)	7(6)	1(100)	0.1(5)	0.6(33)	0.10(37)
小麦	カルシウム	マグネシウム	ナトリウム	鉄	亜鉛	銅
	mg/100g(%)	mg/100g(%)	mg/100g(%)	mg/100g(%)	μg/100g(%)	μg/100g(%)
玄穀	26(100)	80(100)	2(100)	3.2(100)	2.6(100)	0.35(100)
小麦粉-2等	27(104)	30(38)	2(100)	1.1(42)	0.7(27)	0.18(51)
小麦粉-1等	23(88)	12(15)	2(100)	0.6(19)	0.3(12)	0.09(26)
食パン	29(112)	20(25)	500(25000)	0.6(19)	0.7(27)	0.11(31)
砂糖	カルシウム	マグネシウム	ナトリウム	鉄	亜鉛	銅
	mg/100g(%)	mg/100g(%)	mg/100g(%)	mg/100g(%)	μg/100g(%)	μg/100g(%)
黒砂糖	240(100)	31(100)	27(100)	4.7(100)	0.5(100)	0.24(100)
和三盆糖	27(11.3)	17(54.8)	1(3.7)	0.7(15)	0.2(40)	0.07(29)
三温糖	6(2.5)	2(6.4)	7(25.9)	0.1(2)	Tr	0.07(29)
上白糖	1(0.4)	Tr	1(3.7)	Tr	0	0.01(4)
グラニュー糖	Tr	0	Tr	Tr	Tr	0

(出典：「五訂 日本食品標準成分表」 Tr：痕跡量)

食品中ミネラルの調理による損耗

調理	カルシウム	マグネシウム	鉄	亜鉛	銅	マンガン銅
	mg(%)	mg(%)	mg(%)	mg(%)	μg(%)	μg(%)
ホウレンソウと もやしのうま煮	35(100)	45(100)	0.7(100)	1.3(100)	210(100)	370(100)
	33(92)	24(53)	0.66(94)	1.2(92)	100(48)	320(86)
酢の物	13(100)	43(100)	0.7(100)	0.52(100)	74(100)	130(100)
	10(77)	17(40)	0.23(33)	0.41(79)	71(79)	40(31)
ハンバーグ	28(100)	36(100)	1.8(100)	2.6(100)	203(100)	477(100)
	26(93)	25(69)	1.5(83)	2.2(85)	62(31)	350(73)
さばの照り焼	1.9(100)	68(100)	0.59(100)	0.75(100)	56(100)	60(100)
	1.5(79)	28(41)	0.58(98)	0.46(61)	49(88)	36(60)
生野菜	307(100)	8.3(100)	0.35(100)	0.25(100)	65(100)	106(100)
	215(70)	7.3(88)	0.29(83)	0.25(100)	33(51)	79(75)

(出典：木村、糸川：「日本栄養・食糧学会誌」43：31, 1990 献立当りのミネラル量)

### 【赤ワインエキス】

フレンチ・パラドックス：  
心臓病による死亡率と脂肪摂取量の関係

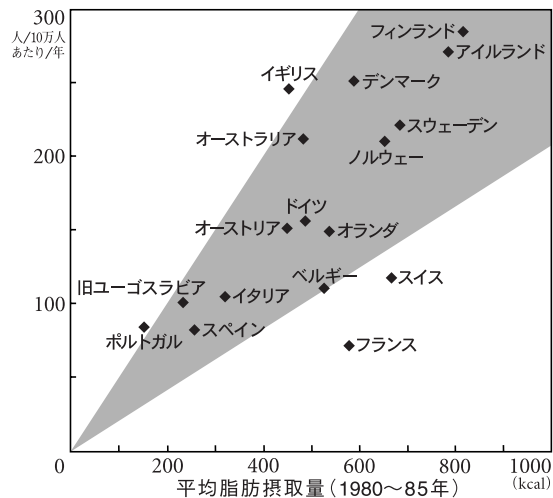

# 「漢方の診察室」を使う

「体にやさしい」「副作用が少ない」と注目の漢方だが、その内容は現代人にとって理解しやすいものではありません。本コンテンツでは、陰と陽はブレーキとアクセル、冷えと火照りはビルの暖房装置に見立てるなど、平明かつ的確にその原理と治療法を解説しています。

このコンテンツの著作権は著作者に帰属しています。著作物は著作権法によって保護されており、著作者者に無断で転載・複製・販売・改変することは著作権法違反となりますので、厳重にご注意ください。

Copyright © SHIMODA Tetsuya 2004

## 「漢方の診察室」を見る

「漢方の診察室」の内容を見てみましょう。

- 1 **メニュー** **0** **3** **8** と押して「漢方の診察室」を選びます。(健康 **8** と押してもよい) 章などの選択画面になります。

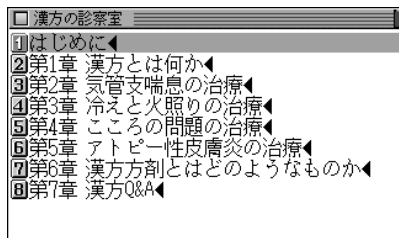

- 2 見たい章などを数字キーで選びます。(ここでは **2** を押して「第1章 漢方とは何か」を選びます。)  
章内のタイトルがリスト表示されます。

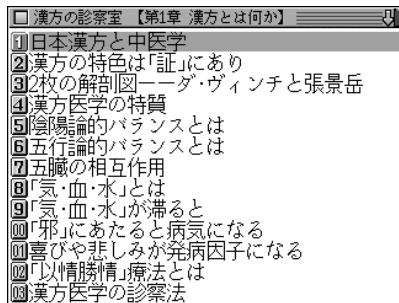

- 3 見たいタイトルを数字キーで選びます。(ここでは **4** を押して「漢方医学の特質」を選びます。)  
詳細画面に内容が表示されます。

【漢方医学の特質】

漢方医学の特質は、「人間を一個の小宇宙とみる調和の医学」といえます。後述する陰陽五行論をふまえた「整体観」を基礎とした調和を目指す医学です。全体の「体」とは、ただの身体という意味ではなく、身体内部の諸要素や環境との相互作用を通じて恒常性を保っている有機的総体としての人体、といった意味です。換言すれば、「恒常性(=ホメオスターシス)の医学」となるかもしれません。たとえば、人間の体温は普通36度台で一定ですが、こ

- **戻る** を押すと前の画面に戻ります。

【図】や【表】マークが表示されたときは

詳細画面に【図】や【表】マークが表示されたときは、関連した図や表が収録されています。

【図・表】(【例/解説】)を押してマークを反転表示させ、(マークが複数あるときはカーソルキーで選んで)【検索/決定】を押して表示させます。

- 図に表示されていない部分があるときは画面の端に“▼”、“▲”が表示されるので(▼)、(▲)、(▽)、(△)で画面を送って確認してください。
- 詳細画面などに戻るときは**戻る**を押します。もう一度**戻る**を押すと、マークの反転表示が解除されます。

## ダ・ヴィンチと張景岳の解剖図について

第1章の「2枚の解剖図——ダ・ヴィンチと張景岳」に説明されている解剖図を下に掲載しますので、参照してください。

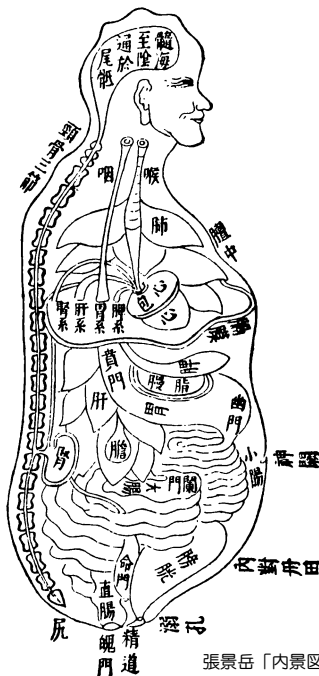

張景岳「内景圖」(『類經圖翼』より)

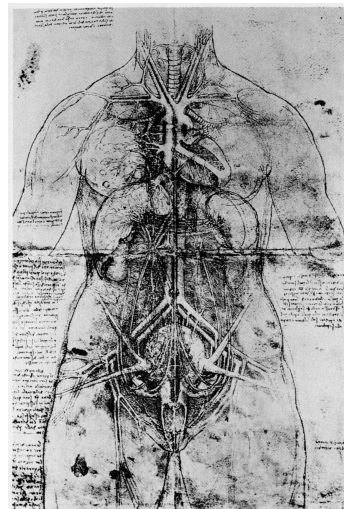

レオナルド・ダ・ヴィンチ「女の主要器官の解剖図」(ウインザー王室図書館蔵)

# 「働きざかりのこころの病気」 を使う

働きざかり世代に広がるうつ病・不安障害・心身症などの心の病気から治療までを事例とともに解説しています。

## 「働きざかりのこころの病気」を読む

### 目次から探す

目次からタイトルを選んで、内容を読むことができます。

【例題】目次(リスト)からタイトルを選んでいってみましょう。

- 1 **メニュー** (0) (3) (9) と押します。( **健康** (9) と押してもよい)  
入力/選択画面になります。

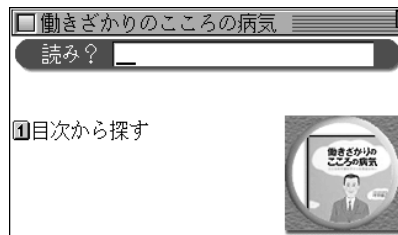

入力/選択画面

- 2 ① を押して「目次から探す」を選びます。  
大タイトル(章など)のリスト表示になります。

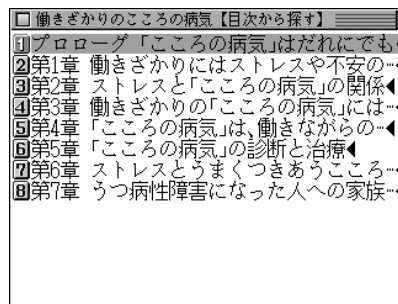

◆リスト内で、後ろに◀マークが付いている項目は、その項目を選ぶと次のリストが表示されることを示します。

- 3 大タイトルを数字キー(ここでは (2))で選びます。  
中タイトルが表示されます。



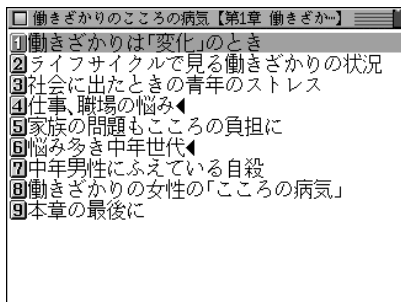

- 4 中タイトルを数字キー(ここでは ①)で選びます。  
詳細画面に内容が表示されます。

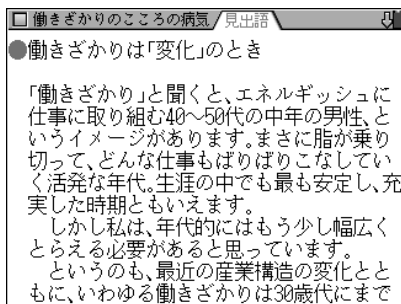

- (V) や (▽) (▲) で画面を送りながら読んでいきます。
- (戻る) を押すと、前の画面に戻ります。

## 読みから探す

主要用語の読みから、その用語が含まれる項目を探します。

【例題】「パニック障害」が含まれる項目を探してみましょう。

- 1 (メニュー) (0) (3) (9) と押し、読み入力欄に用語の読み(ここでは「ぱ」)を入れます。  
入れた読み(文字)から始まる用語のリスト表示になります。

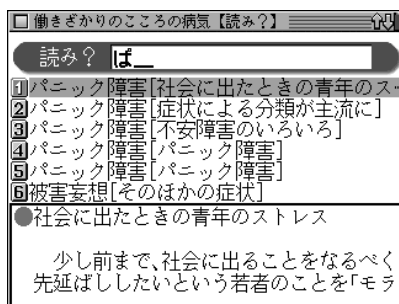

- ◆ 各用語の後ろの[ ]内には、その用語が含まれる項目のタイトルが示されます。

- 2 目的の用語(タイトル)を数字キー(ここでは ④)で選びます。  
詳細画面に内容が表示されます。

パニック障害

ある日突然、何の前ぶれもなく動悸や呼吸困難に襲われ、それこそ頭の中がパニック状態になる……。最近、よく知られるようになったのが、このパニック障害です。パニック障害は75人に1人の割合で起こるというデータがあります。これは、けっして少ない数字ではなく、むしろポピュラーな障害といってもよいほどです。

パニック障害の症状

SRQ-D

(Self-Rating Questionnaire for Depression : 東邦大学式抑うつ尺度)

調査票

記入 年 月 日  
 姓名 \_\_\_\_\_ 年齢 \_\_\_\_\_ 男・女 \_\_\_\_\_ 職業 \_\_\_\_\_

次の質問の各項目についてあてはまるところに○をおつけください。

質 問	いいえ	は い		
		時々	しばしば	常に
1. 身体がだるく疲れやすいですか				
2. 騒音が気になりますか				
3. 最近気が沈んだり気が重くなることがありますか				
4. 音楽をきいて楽しいですか				
5. 朝のうち特に無気力ですか				
6. 議論に熱中できますか				
7. くびすじや肩がこって仕方がないですか				
8. 頭痛持ちですか				
9. 眠れないで朝早く目ざめることがありますか				
10. 事故やけがをしやすいですか				
11. 食事がすすまず味がないですか				
12. テレビを見て楽しいですか				
13. 息がつまって胸苦しくなることがありますか				
14. のどの奥にものがつかえている感じがしますか				
15. 自分の人生がつまらなく感じますか				
16. 仕事の能率があがらず何をするのもおっくうですか				
17. 以前にも現在と似た症状がありましたか				
18. 本来は仕事熱心で几帳面ですか				

※「いいえ」であれば0点、「はい」のうち「時々」は1点、「しばしば」は2点、「常に」は3点として計算します（ただし、質問2、4、6、8、10、12は点数として数えません）。合計10点以下であれば問題なし、11～15点は境界線、16点以上だと軽症うつのおそれありと考えられます。

# ブリタニカ国際大百科事典

Quick Search Version

## を使う

探したい語の読みを入れて目的の語を検索し、その説明などを調べることができます。

### 百科事典で調べる

#### 読みを入力して検索する（絞り込み検索）

名称などの読みを入れて探すことができます。

【例題】「ケルン大聖堂」を調べてみましょう。

- 1 **メニュー** **0** **4** **1** と押します。（**ブリタニカ**を押してもよい）  
入力／選択画面になります。

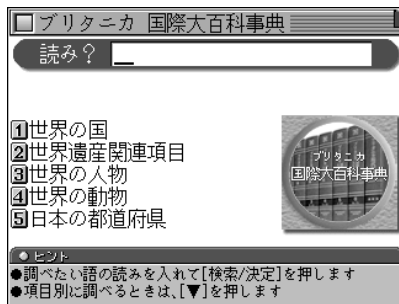

- 2 読みの入力欄へ「けるん」と入れます。  
1字入れるごとに、候補の語が絞り込まれていきます。

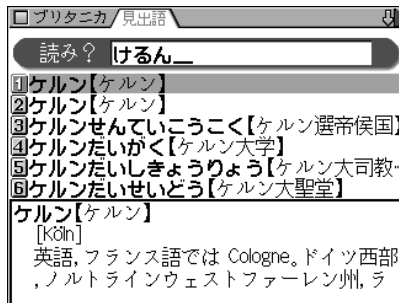

- 3 目的のケルン大聖堂を数字キー（ここでは **6**）で選びます。  
詳細画面が表示されます。

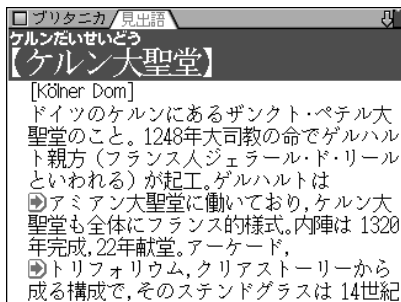

- **▽** や **▼** (**△**、**▲**) で画面を送りながら読んでいきます。
- **戻る** を押すと、前の画面に戻ります。
- 詳細画面に表示される語は、ジャンプ機能が使えます (☞ 259ページ)。  
☞ マークが表示されたときは、直後に示されている語などへジャンプできることを示します。
- ◆ 詳細画面に **図** や **表** マークが表示されているときは、関連した図や表が収録されています。  
**図・表** (**例/解説**) キーで調べることができます (☞ 41ページ)。

### 読みの入力を省略して検索する(“?”や“~”を使う)

“?”や“~”を使って、読みの入力を省略したり、はっきりしない言葉を調べることができます。

くわしくは、39ページをご覧ください。

## 分類から調べる

世界の国や世界遺産などの分類から調べます。

**【例題】** 世界遺産に登録されているインドの「タージ・マハル」を調べてみましょう。

**1** **メニュー** **0** **4** **1** と押し、**2** を押して「世界遺産関連項目」を選びます。

地域や種類など、中分類の選択画面が表示されます。

- ほかの大分類項目から調べるときは、それぞれの項目を数字キーで選びます。

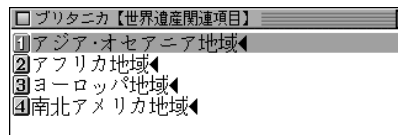

**2** 目的の中分類を数字キー(ここでは**1**)で選びます。小分類の選択画面が表示されます。

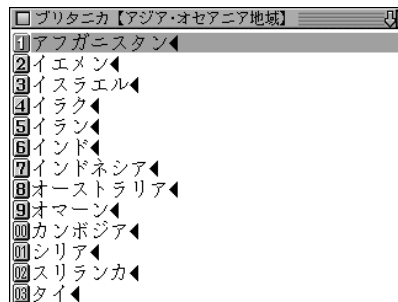

3 目的の小分類を数字キー(ここでは (6))で選びます。  
名称などの選択画面が表示されます。

4 目的の名称などを数字キー(ここでは (4))で選びます。

詳細画面になり、説明などが表示されます。

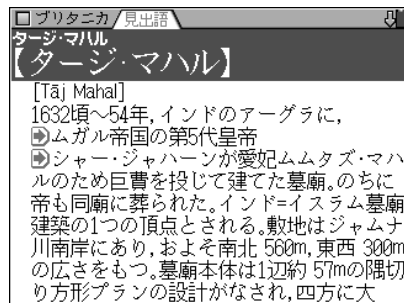

本製品に収録しているブリタニカ国際大百科事典Quick Serch Versionは、当社に版權を許諾いただいたデータを電子辞書用に編集して収録したもので、CD-ROM版ブリタニカ国際大百科事典Quick Serch Versionと比較して、写真・イラスト・図表の収録数は少なくなっております。

# 「花作り花育てQ&A」を使う

失敗せずに楽しむためのガーデニング入門者必携ガイド。代表的な70種について、選び方や土作りなどの基本から、育て方や病害虫対策までを、Q&A方式で解説します。

## 花別の Q&A を見る

### 名前(読み)を入力して花などを探す

探したい花などの名前を入れて調べることができます。

【例題】「ニチニチソウ」を調べてみましょう。

- 1 **メニュー** **0** **4** **2** と押します。( **花Q&A** を押してもよい)  
入力/選択画面になります。

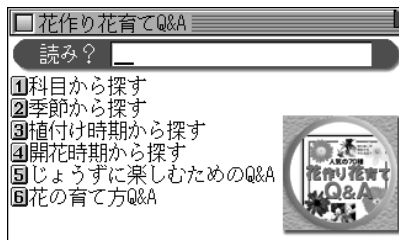

入力/選択画面

- 2 読みの入力欄へ「ニチ」と入れます。  
「ニチ」を先頭に持つ名前から始まるリスト表示になります。

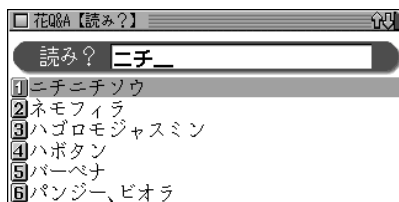

- 3 目的の花などを数字キー(ここでは①)で選びます。  
詳細画面が表示されます。

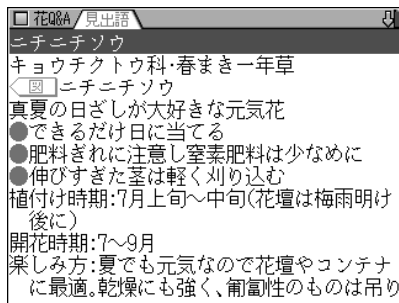

- **▽** や **▼** (**△**、**▲**) で画面を送りながら、Q&Aなどを読んでいきます。
- **戻る** を押すと、前の画面に戻ります。
- 詳細画面に表示される語を調べるときは、ジャンプ機能が使えます(☞259ページ)。

### ☒ マークが表示されたときは

詳細画面に **☒** マークが表示されたときは、関連した図や写真が収録されています。

**☒・表** (**例/解説**) を押してマークを反転表示させ、(マークが複数あるときはカーソルキーで選んで) **検索/決定** を押して表示させます。

なお、Q&Aの後ろの **☒** マークには、写真入り解説など、数枚の図(写真)が収録されているものがあります。その場合は、

**検索/決定** を押して順番に表示させます。

**【例】** 先の例の最後に収録されている図を見てみましょう。

- 1 前ページの詳細画面で **▽** 数回(4回)押して内容の最後を表示させ、**☒・表** を押して **☒** を反転表示させます。

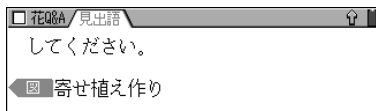

- 2 **検索/決定** を押します。  
☒(写真)と解説が表示されます。

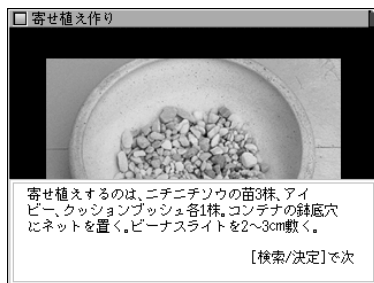

- 3 **検索/決定** を押します。  
解説が消えます。

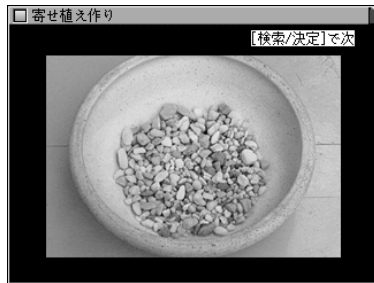

- 4 以降、**検索/決定** を押して順番に図(写真)を見ていきます。
  - 図(写真)がなくなると、手順1の画面に戻ります。

- 途中で詳細画面などに戻るときは **戻る** を押します(手順1の画面に戻ります)。もう一度 **戻る** を押すと、マークの反転表示が解除されます。

## 分類から花などを探す

「科目」「季節」「植え付け時期」「開花時期」から調べます。

【例題】キク科のジニアを調べてみましょう。

1 **メニュー** (0) (4) (2) と押し、(1) を押して「科目から探す」を選びます。

科目の選択画面が表示されます。

- ほかの分類項目から調べるときは、それぞれの項目を数字キーで選びます。

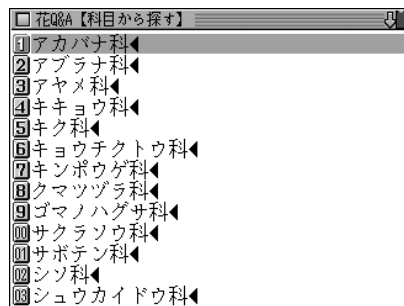

2 目的の科目を数字キー(ここでは (5)) で選びます。  
花名などの選択画面が表示されます。

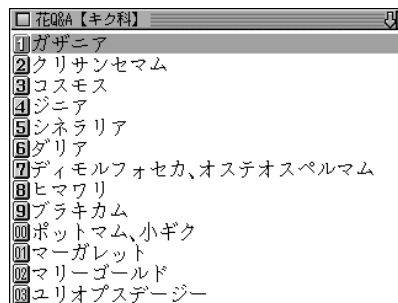

3 目的の花名を数字キー(ここでは (4)) で選びます。  
詳細画面になり、説明やQ&Aが表示されます。

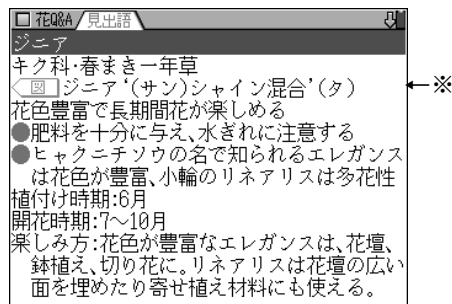

※  マーク(写真)の説明の後ろに(タ)などの記載があるものは下記の各社が取り扱い、写真が提供されています。取り扱いが中止になることもありますのでご了承ください。

(サン) = サントリーフラワーズ

(タ) = タイキ種苗



## 楽しむQ&A、育て方Q&Aを見る

「じょうずに楽しむQ&A」からガーデニングを楽しむポイントや注意すること、「花の育て方Q&A」から「土作り」「肥料」「水やり」といった日常管理の基本を調べます。

**【例題】**ハンギングバスケットに関するQ&Aを見てみましょう。

1 **メニュー** (0) (4) (2) と押し、(5) を押して「じょうずに楽しむためのQ&A」を選びます。

タイトルの選択画面が表示されます。

• 「花の育て方Q&A」から調べるときは、(6) で選びます。

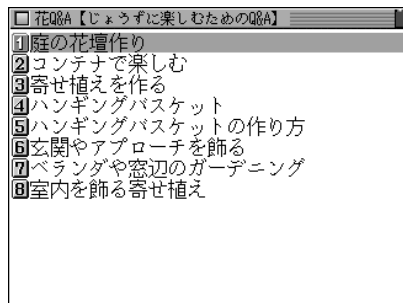

2 見たいタイトルを数字キー(ここでは (4) )で選びます。

詳細画面になり、説明やQ&Aが表示されます。

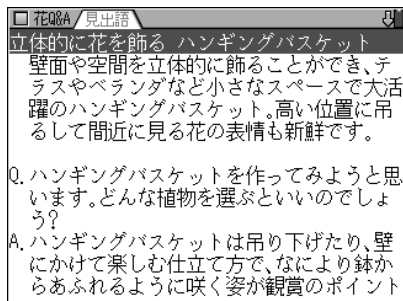

# 「Q&A 暮らしの中の法律相談」 を使う

税金問題、土地売買、消費者問題など、日常生活で出会う  
トラブル・法律問題を解説しています。

## ご注意!

本機に搭載している「暮らしの中の法律相談」  
(明石書店)は、2001年8月に刊行された書籍  
を元に収録しております。

この内容はあくまでも刊行当時の法律を元にし  
ており、その後の法律改正等により、最新の法  
律に基づく内容とは異なる場合がありますので  
ご注意ください。

実際のトラブルや法律に関する問題は、それぞ  
れ条件/事情が異なるため、対処方法が本内容  
と一致するとは限りません。

実際にトラブルにあわれたときには、弁護士な  
どの専門家に相談し、対処するようにしてくだ  
さい。

## Q&A暮らしの中の法律相談を見る

【例題】法律相談の内容を見てみましょう。

- 1 **メニュー** (0) (4) (3) と押して「Q&A暮らしの中の  
法律相談」を選びます。(生活)で生活1メニューを表  
示させ (3) を押してもよい  
項目の分類リストが表示されます。

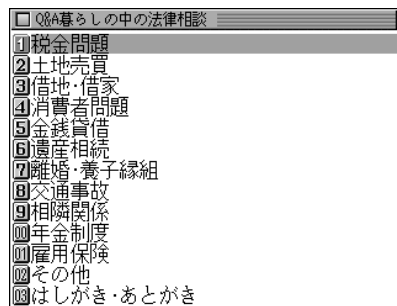

分類リスト画面

- 2 見たい項目を数字キー (ここでは (4)) で選びます。  
相談内容がリスト表示されます。

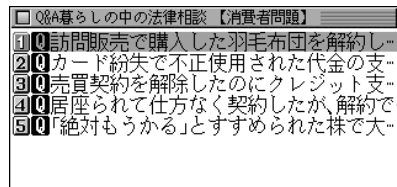

- 3 見たい内容を数字キー (ここでは (4)) で選びます。  
詳細画面に内容が表示されます。

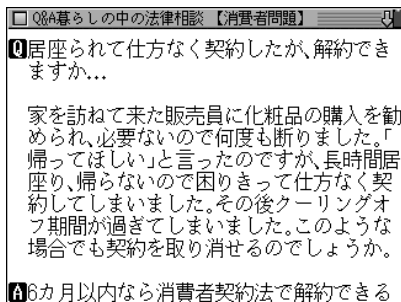

- 画面に表示される **Q** は相談内容、**A** は回答を示します。
- **戻る** を押すと前の画面に戻ります。

★ **早見** キーを押して早見表示にすると相談内容と回答の1行目が表示されます。

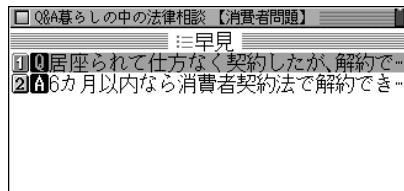

## 表 マークが表示されたときは

詳細画面に **表** マークが表示されたときは、関連した表が収録されています。

**図・表** (**例/解説**)を押してマークを反転表示させ、(マークが複数あるときはカーソルキーで選んで) **検索/決定** を押して表示させます。

- 表に表示されていない部分があるときは画面の端に“▼”、“▲”が表示されるので **▼**、**▲**、**▽**、**△** で画面を送って確認してください。
- 詳細画面などに戻るときは **戻る** を押します。もう一度 **戻る** を押すと、マークの反転表示が解除されます。

(编者)  
 社会保険労務士 鈴木隆司  
 (ご協力をいただいた方々)  
 弁護士 草島万三 弁護士 戸谷 豊  
 弁護士 萩原富保 弁護士 関 次郎  
 税理士 石亀邦俊 社会保険労務士 下村佳子  
 社会保険労務士 広部敏政

# 「クイズ法律事務所」を使う

身近な暮らしにかかわる法律問題を100問のクイズ形式で収録しています。解けば解くほど、法律が身近になります。

## ご注意事項

- 本コンテンツの内容は、あくまでも刊行当時の法律を元にしており、その後の法律改正等により最新の法律に基づく内容とは異なる場合がありますのでご注意ください。
- 実際のトラブルや法律に関する問題は、それぞれ条件/事情が異なるため、対処方法が本内容と一致するとは限りません。  
実際にトラブルにあわれたときには、弁護士などの専門家に相談し、対処するようにしてください。

『クイズ法律事務所』の記述内容についてのお問い合わせは下記へお願いいたします。

株式会社 PHP 研究所 TEL:03-3239-6245

## 「クイズ法律事務所」を見る

次の手順で操作します。

- 1 **メニュー** **0** **4** **4** と押して「クイズ法律事務所」を選びます。(生活) で生活1メニューを表示させ **4** を押してもよい)

項目の分類リストが表示されます。

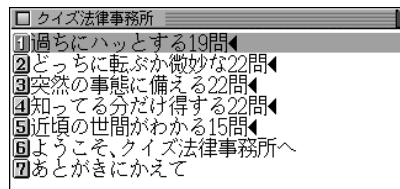

- 2 見たい分類を数字キー(ここでは **1**)で選びます。  
クイズの問題などがリスト表示されます。

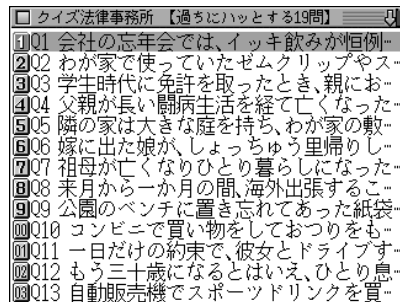

- 内容が一項目だけの場合は、リスト表示をせずに詳細画面が表示されます。

- 3 見たい問題を数字キー（ここでは ④）で選びます。  
詳細画面に問題などが表示されます。

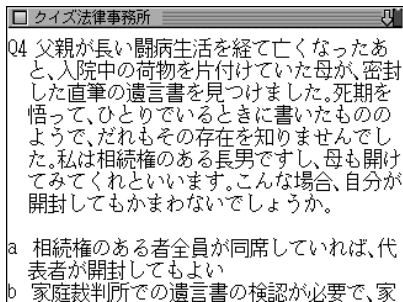

□ クイズ法律事務所

Q4 父親が長い闘病生活を経て亡くなったあと、入院中の荷物を片付けていた母が、密封した直筆の遺言書を見つけました。死期を悟って、ひとりでいるときに書いたものようで、だれもその存在を知りませんでした。私は相続権のある長男ですし、母も開けてみってくれといいます。こんな場合、自分が開封してもかまわないでしょうか。

a 相続権のある者全員が同席していれば、代表者が開封してもよい

b 家庭裁判所での遺言書の検認が必要で、家

- 4 ▼ や ◀ など画面を送って内容を見ていきます。

- 解答は問題の後に表示されます。
- ⑤ を押すと前の画面に戻ります。

# 「冠婚葬祭入門」を使う

私達が生活するうえで欠かせない冠婚葬祭、その決まりやしきたりは何かと判りにくいもの。これだけは知っておきたい暮らしの常識としての「冠婚葬祭入門」を日々の暮らしにお役立てください。

## 冠婚葬祭のきまりやしきたりを調べる

### タイトル(要約)から探す

各章ごとに、タイトル(要約)の一覧から調べます。

【例題】「冠の章」で調べてみましょう。

- 1 **メニュー** (0) (4) (5) と押して冠婚葬祭入門を選びます。(生活) で生活1メニューを表示させ (5) を押してもよい)  
冠婚葬祭入門の項目選択画面が表示されます。

項目選択画面

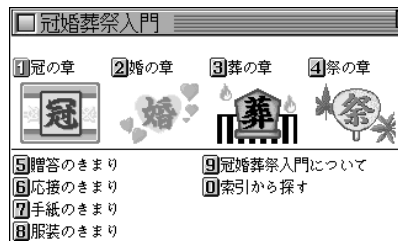

- 2 数字キー(ここでは (1)) で調べたい項目を選びます。  
タイトルのリスト(一覧)画面が表示されます。

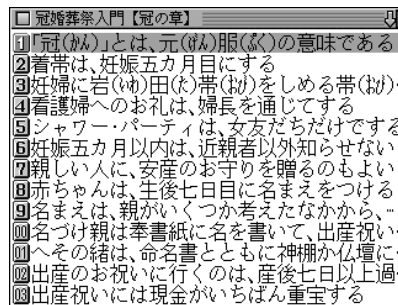

- (V) (A) や (V) (A) で画面を送って目的のタイトル(要約)を探します。
- 3 数字キー(ここでは (1)) で目的のタイトルを選びます。  
詳細画面に説明が表示されます。

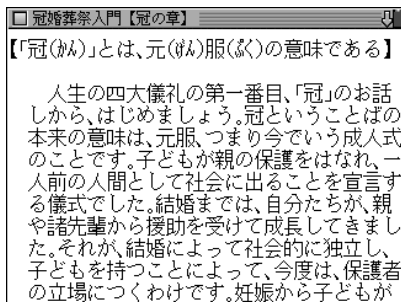

- **戻る** を押すと、前の画面に戻ります。
- **クリア** を押すと、項目選択画面に戻ります。
- ◆ 詳細画面に **図** マークが表示されているときは、図が収録されています。**図・表** (**例/解説**) キーで調べることができます(☞41ページ)。

## 索引の読みから探す

索引の読みを入れて、各項目を探します。

【例題】結婚祝いについて調べてみましょう。

- 1 **メニュー** **0** **4** **5** と押して冠婚葬祭入門を選び、**0** を押して「索引から探す」を選びます。  
読み入力画面が表示されます。



- 2 読みに「けっこん」を入れます。  
入力した読みを先頭に持つ項目、または並び順でそれ以降の項目が表示されます。

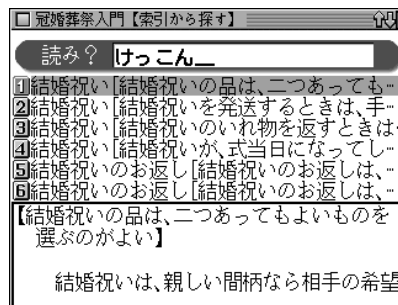

- 3 目的の項目を数字キーで選びます。  
詳細画面になり、内容が表示されます。
  - **戻る** を押すと前の画面に戻ります。

# 手紙文例集を使う

昨今、手紙を書くことが少なくなったと言われますが、生活の中において、お祝いやお礼、お願いやお断りなど手紙を書くことは少なくありません。

しかしながら普段手紙を書き慣れていないと、適切な手紙をどうしたためてよいものか惑うものです。

このようなとき、本製品の手紙文例集を参考にすることができます。

## 手紙の文例を探す

文例を探す場合は、どのような種類の手紙か、差出人は女性が男性か、誰に出すのか、というように順番に選んでいきます。

**【例題】** 女性から知人の男性へ、お中元のお礼の手紙を書く場合の文例を探してみましょう。

1 **メニュー** **0** **4** **6** と押して「手紙文例集」を選びます。( **生活** で生活1メニューを表示させ **6** を押してもよい)

種類(大分類)の選択画面が表示されます。

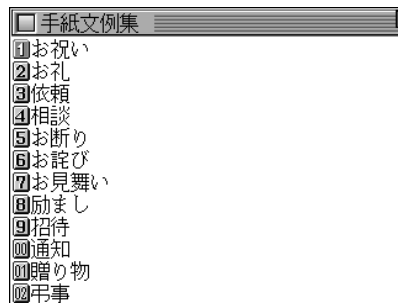

2 手紙の種類(大分類)を数字キー(ここでは **2**)で選びます。

種類(小分類)の選択画面が表示されます。

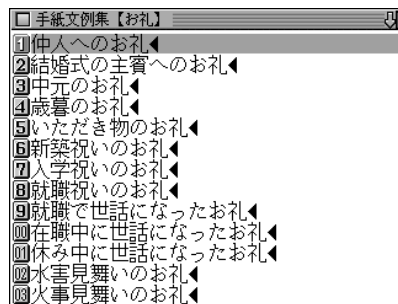



- 3 種類(小分類)を数字キー(ここでは (3))で選びます。  
手紙を書く人(差出人)の選択画面が表示されます。

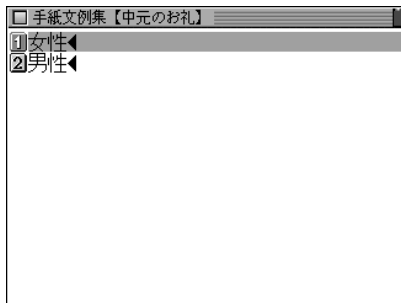

- 4 手紙を書く人(差出人)を数字キー(ここでは (1))で選びます。  
手紙の受取人の選択画面が表示されます。

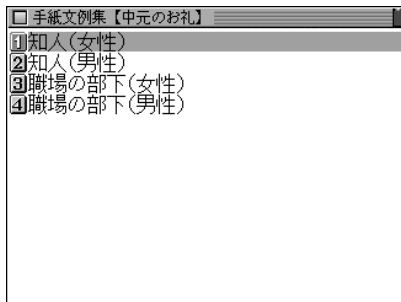

- 5 手紙の受取人を数字キー(ここでは (2))で選びます。  
手紙の文例が表示されます。

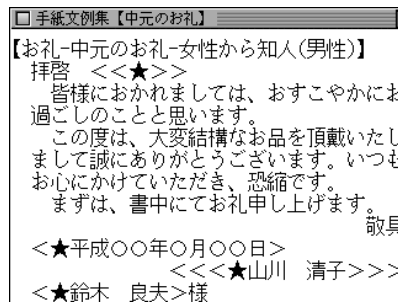

- (戻る) を押すと前の画面に戻ります。
- (クリア) を押すと種類(大分類)の選択画面に戻ります。

#### 文例について

- 手紙の文例を参考にして、ご自身の状況・実情に合った手紙を作成してください。
- 文例中に〈 〉等のカッコで囲まれた部分がありますが、この部分は適宜変更してください。カッコ部分はそれぞれ次の内容になります。
  - 〈 〉 : 固有名詞や日付など
  - 〈 〉様 : 受取人名
  - 〈〈 〉〉 : 時候の挨拶
  - 〈〈〈 〉〉〉 : 差出人名なお、変更が必要な部分を目立たせるため、カッコ内に★マークを入れています。

# スピーチ文例集を使う

スピーチを成功させるためには、場面を想定して草案を練り、くり返し練習することが大切です。本製品にはいろいろな場面でのスピーチの文例を収録しておりますので、草案作りにご利用ください。

## スピーチの文例を探す

文例を探す場合は、どのような種類か、どのような催しか、どのような立場(スピーチをする人の立場・関係など)か、というように順番に選んでいきます。

**【例題】** 結婚式で新郎の学校の先輩として祝辞を述べる場合の文例を探してみましょう。

- 1 **メニュー** (0) (4) (7) と押して「スピーチ文例集」を選びます。( **生活** で生活1メニューを表示させ (7) を押してもよい) 種類の選択画面が表示されます。

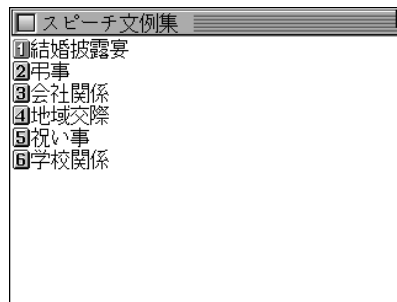

種類(大分類)の  
選択画面

- 2 種類を数字キー(ここでは (1)) で選びます。催しの選択画面が表示されます。

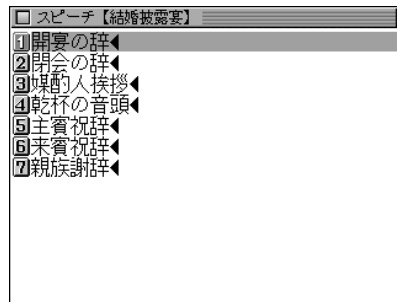

催しの選択画面

- 3 催しを数字キー(ここでは (6)) で選びます。立場の選択画面が表示されます。

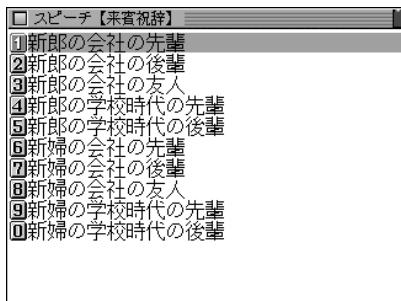

#### 立場の選択画面

#### 文例について

- スピーチの文例を参考にして、状況・実情に合った草案を作成してください。
- 文例中に〈 〉等のカッコで囲まれた部分がありますが、この部分は適宜変更してください。  
なお、変更が必要な部分を目立たせるため、カッコ内に★マークを入れています。

## 4 立場を数字キー(ここでは (4))で選びます。

スピーチの文例が表示されます。

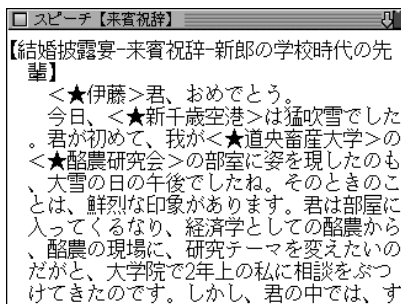

- (戻る) を押すと前の画面に戻ります。
- (クリア) を押すと種類(大分類)の選択画面に戻ります。

# 世界人名事典を使う

主として戦後に活躍した人物を中心に、そのプロフィールを調べることができます。

## 人名を検索する

### 名前の読みを入力して検索する

探したい人物の名前の読みを入れて調べます。

【例題】「ド・ゴール」について調べましょう。

- 1 **メニュー** (0) (4) (8) と押して「世界人名事典」を選びます。(生活) で生活1メニューを表示させ (8) を押してもよい)  
名前を入力画面になります。

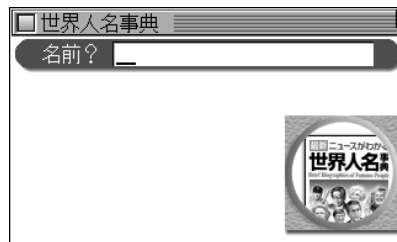

入力は13文字以内

## 2 名前に「どごーる」と入れます。

- 中点「・」は省略して入れます。

「ドゴール」(どごーる)を先頭に持つ語から始まるリスト表示になります。

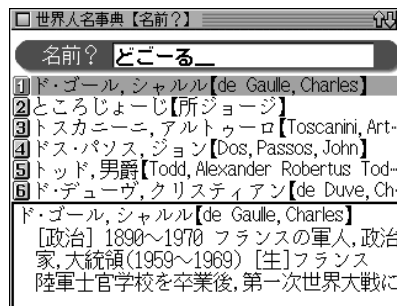

- 3 目的の人物を数字キー(ここでは (1))で選びます。  
詳細画面になり、プロフィールなどが表示されます。

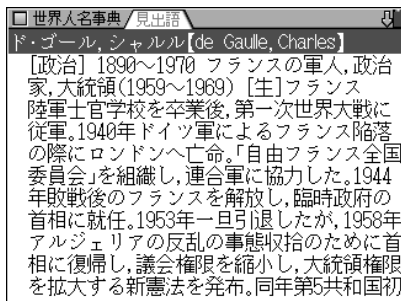

- (戻る) を押すと、前の画面に戻ります。
- 別の人名を調べるときは、詳細画面でそのまま名前の読みを入力するか、(クリア) を押して入力画面にします。

### 名前の読み入力時の参考

1. カタカナも、ひらがなで入れます。
2. 「・」(中点)や「=」は省略して入れます。  
例 レ・ドク・ト → れどくと  
例 ペープ=ルース → ペーぶるーす
3. 長音「ー」は、前の文字の母音に置き換えて検索することもできます。  
例 レーガン → 「れーがん」または「れえがん」

# 「世界の名言・名句」(コンパクト版)を使う

先人の名言・箴言(しんげん)の中から、心を打つ言葉、人生を豊かにする言葉、さらに迷いや苦しみから救い出してくれる身近な言葉を選んで編集しています。

## 名言・名句を調べる

### 名前から、その人が語った言葉を探す

名前の読みを入れて、その人が語った言葉を調べます。

【例題】ゲーテの言葉を調べましょう。

- 1 **メニュー** (0) (4) (9) と押して「世界の名言・名句」を選びます。(生活) で生活1メニューを表示させ (9) を押してもよい) 入力/選択画面になります。

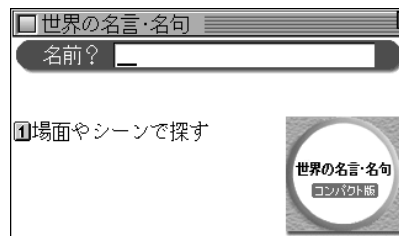

- 2 名前に「ゲーテ」を入れます。「ゲーテ」(ゲーテ)を先頭に持つ語から始まるリスト表示になります。

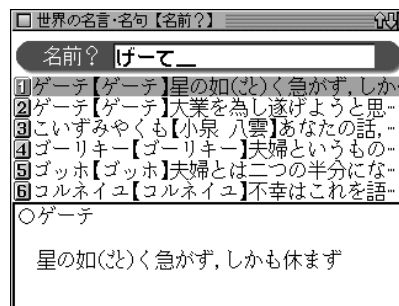

- 3 目的の名前・言葉を数字キー(ここでは (2))で選びます。詳細画面に選んだ言葉が表示されます。

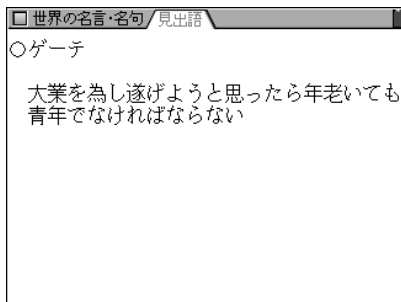

- (戻る) を押すと、前の画面に戻ります。
- 別の人物を調べるときは、詳細が面でそのまま名前の読みを入力するか、(クリア) を押して入力/選択画面にします。
- 詳細画面に表示される語は、ジャンプ機能が使えます (☞ 259ページ)。

### 名前を読み入力時の参考

1. カタカナの人名も、ひらがなで入れます。
2. 長音は「ー」または、前の文字の母音を入れます。  
(例) ゲーテ → 「げーて」または「げえて」

## 場面やシーンで探す

場面やシーンごとに分類されている言葉を探します。

- 1 (メニュー) (0) (4) (9) と押し、(1) を押して「場面やシーンで探す」を選びます。

場面などのタイトルがリスト表示されます。

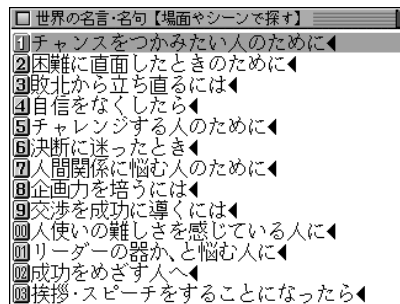

- 2 目的の場面などを数字キー(例えば (3)) で選びます。言葉がリスト表示されます。

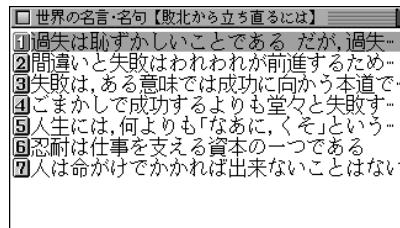

- 3 見たい言葉を数字キーで選びます。

# 「魔法の粉ベーキングソーダ」 を使う

バスルームやキッチンに...、いろいろ使えるベーキングソーダ(重曹)。

ベーキングソーダの性質や使いかたを知り、毎日の暮らしに多いに利用しましょう。

## 「魔法の粉ベーキングソーダ」を見る

「魔法の粉ベーキングソーダ」の内容を見てみましょう。

- 1 **メニュー** (0) (4) (A) と押して「魔法の粉ベーキングソーダ」を選びます。( **生活** で生活1メニューを表示させ (A) を押してもよい) 章の見出しがリスト表示されます。

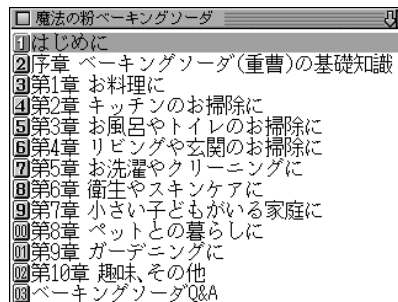

章見出しリスト画面

- 2 見たい章見出しを数字キーで選びます。(ここでは (2) を押して「序章 ベーキングソーダ(重曹)の基礎知識」を選びます。) 章内の項目がリスト表示されます。

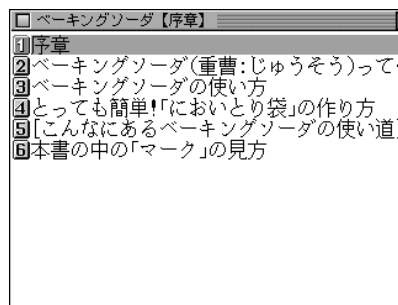

- 章内の項目が一つだけの場合は、リスト表示せずに詳細画面が表示されます。

- 3 見たい項目を数字キー(ここでは (2))で選びます。詳細画面に内容が表示されます。



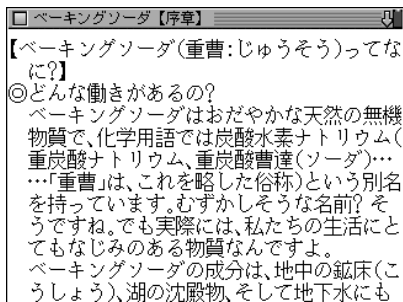

- **戻る** を押すと前の画面に戻ります。

★ **早見** キーを押して早見表示にすると小見出しなどが表示されます。

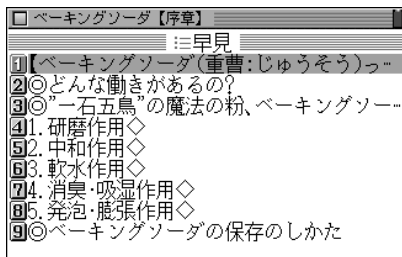

## ことばから探す

キーワードになる言葉の読みから項目を探します。

**【例題】** バスタブに関する項目を「ばす」から調べてみましょう。

1 **メニュー** **0** **4** **A** と押し、**✓** を押して画面を送ります。

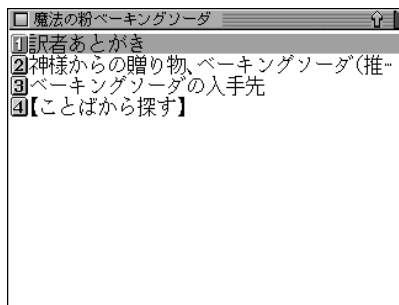

2 **4** を押して【ことばから探す】を選びます。読みの入力画面になります。

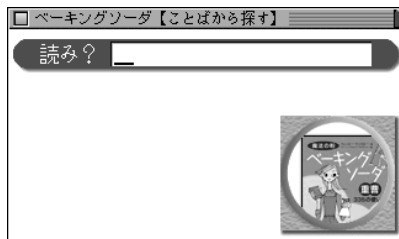

### 3 「ばす」と入れます。

「ばす」(パス)を先頭を持つ言葉、または並び順でそれ以降の言葉から始まるリスト表示になります。

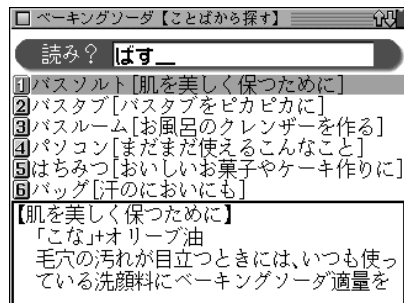

### 4 見たい項目を数字キー(ここでは ②)で選びます。

詳細画面に内容が表示されます。

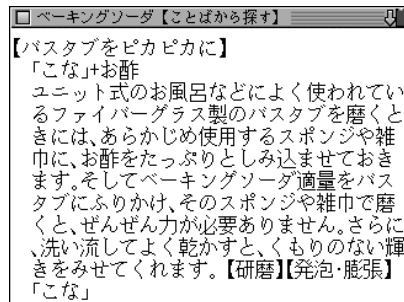

# 「ガーデニング」ワザあり事典 を使う

道具の選びかたから害虫退治法、さらにはより美しい花を咲かせるコツまで、基本とワザとプロの知恵を収録しています。

## 「ガーデニング」ワザあり事典を見る

「ガーデニング」ワザあり事典の内容を見てみましょう。

- 1 **メニュー** **0** **4** **B** と押して『「ガーデニング」ワザあり事典』を選びます。( **生活** で生活1メニューを表示させ **B** を押してもよい) 章などの選択画面になります。

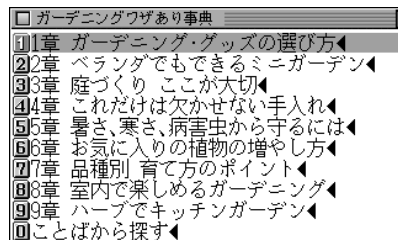

- 2 見たい章などを数字キーで選びます。(ここでは **1** を押して「第1章 ガーデニング・グッズの選び方」を選びます。) 章内のタイトルがリスト表示されます。

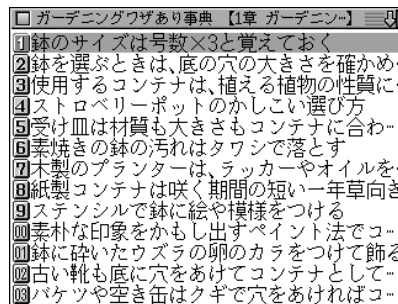

- 3 見たいタイトルを数字キーで選びます。(ここでは **1** を押して「鉢のサイズは号数×3と覚えておく」を選びます。) 詳細画面に内容が表示されます。

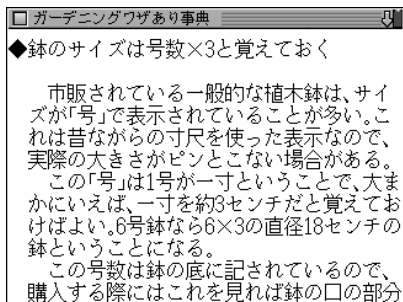

- (戻る) を押すと前の画面に戻ります。

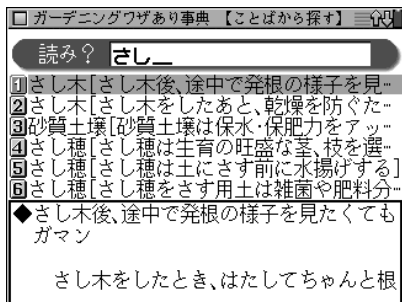

- ◆各ことばの後ろの[ ]内には、そのことばが含まれる項目のタイトルが示されます。

### 3 目的のことば(タイトル)を数字キー(ここでは ①)で選びます。

詳細画面に内容が表示されます。

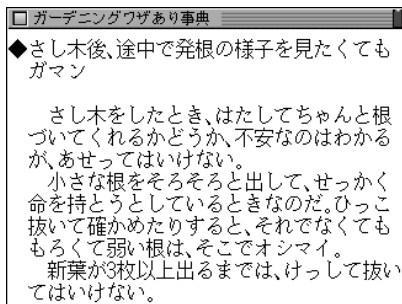

### ことばから探す

主要用語の読みから、その用語(ことば)が含まれる項目を探します。

【例題】「さし木」が含まれる項目を探してみましょう。

1 (メニュー) (0) (4) (B) と押し、(0) を押して「ことばから探す」を選びます。

読みの入力画面が表示されます。

2 読みに「さし」と入れます。

入れた読み(文字)から始まることばのリスト表示になります。

# 「汚れを落とす!」ワザあり事典 を使う

台所の油污れ、浴室のカビ、衣類のシミ、パソコンのホコリや手あか。住まいから愛用品まで、身のまわりの汚れの対処法を集めました。

## 「汚れを落とす!」ワザあり事典を見る

「汚れを落とす!」ワザあり事典の内容を見てみましょう。

- 1 **メニュー** **0** **5** **1** と押して『「汚れを落とす!」ワザあり事典』を選びます。( **生活** で生活2メニューを表示させ **1** を押してもよい)  
分類の選択画面になります。

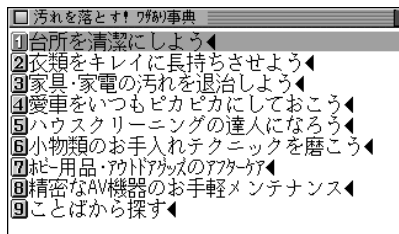

- 2 見たい分類を数字キーで選びます。  
(ここでは **1** を押して「台所を清潔にしよう」を選びます。)  
分類内のタイトルがリスト表示されます。

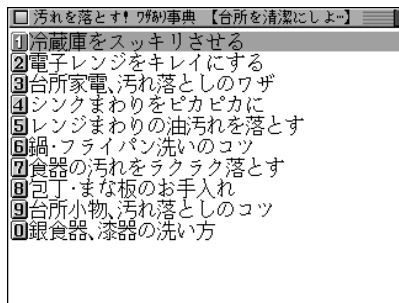

- 3 見たいタイトルを数字キーで選びます。  
詳細画面に内容が表示されます。
  - **戻る** を押すと前の画面に戻ります。

## ことばから探す

ことばの読みから、そのことばに関係する項目を探します。

【例題】「洗濯」に関する項目を探してみましょう。

1 **メニュー** **0** **5** **1** と押し、**9** を押して「ことばから探す」を選びます。

読みの入力画面が表示されます。

2 読みに「せんたく」と入れます。

入れた読み(文字)から始まることばのリスト表示になります。

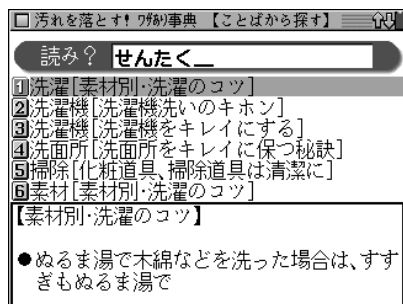

◆各ことばの後ろの[ ]内には、そのことばに関係する項目のタイトルが示されます。

3 目的のことば(タイトル)を数字キーで選びます。  
詳細画面に内容が表示されます。

## 「生活」ワザあり事典を使う

収納から清掃、冠婚葬祭、旅行、パソコンまで、日常生活のあらゆる場面で知っているのと役に立つ生活便利帳です。

## 「生活」ワザあり事典を見る

「生活」ワザあり事典の内容を見てみましょう。

- 1 **メニュー** **0** **5** **2** と押して「生活」ワザあり事典」を選びます。( **生活** )で生活2メニューを表示させ **2** を押してもよい)

大分類(編など)の選択画面になります。

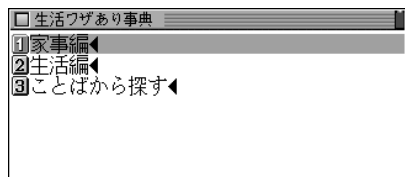

- 2 **1** または **2** を押して見たい項目を選びます。(ここでは **1** を押して「家事編」を選びます。) 中分類(章)の選択画面になります。

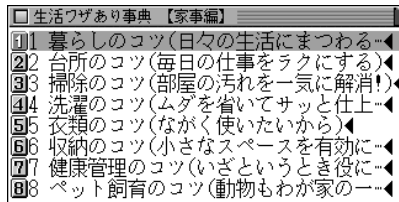

- 3 見たい項目(章)を数字キーで選びます。(ここでは **1** を押して「暮らしのコツ」を選びます。) タイトルがリスト表示されます。

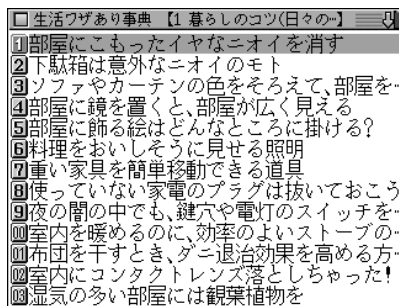

- 4 見たいタイトルを数字キーで選びます。(ここでは **1** を押して「部屋にこもったイヤなニオイを消す」を選びます。) 詳細画面に内容が表示されます。

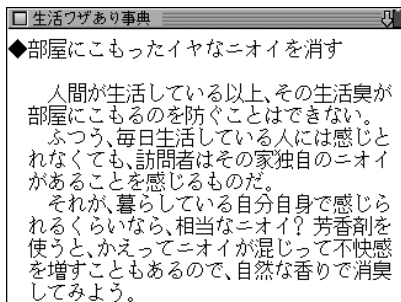

- (戻る) を押すと前の画面に戻ります。

## ことばから探す

ことばの読みから、そのことばに関係する項目を探します。

【例題】「掃除」に関係する項目を探してみましょう。

1 (メニュー) (0) (5) (2) と押し、(3) を押して「ことばから探す」を選びます。

読みの入力画面が表示されます。

2 読みに「そうじ」と入れます。

入れた読み(文字)から始まることばのリスト表示になります。

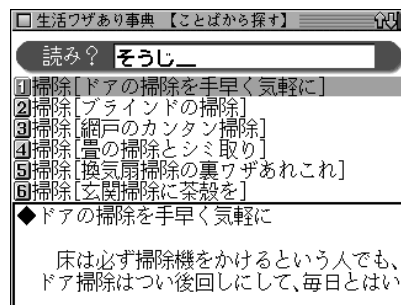

◆各ことばの後ろの[ ]内には、そのことばに関係する項目のタイトルが表示されます。

3 目的のことば(タイトル)を数字キーで選びます。  
詳細画面に内容が表示されます。



# 「やりくり」ワザあり事典を使う

家電購入は2月か8月がお買い得、ガソリンは満タンにしないほうが燃費がよい、フィルムは36枚だと現像代が安い等々、得する生活のウラ技を紹介しています。

## 「やりくり」ワザあり事典を見る

「やりくり」ワザあり事典の内容を見てみましょう。

- 1 **メニュー** (0) (5) (3) と押して『「やりくり」ワザあり事典』を選びます。( **生活** で生活2メニューを表示させ (3) を押してもよい)  
大見出し(章など)の選択画面になります。

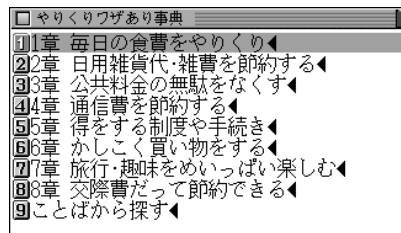

- 2 見たい章などを数字キーで選びます。  
(ここでは (1) を押して「第1章 毎日の食費をやりくり」を選びます。)  
中見出しの選択画面になります。

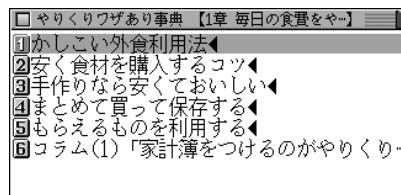

- 3 見たい項目を数字キーで選びます。  
(ここでは (2) を押して「安く食材を購入するコツ」を選びます。)  
タイトルがリスト表示されます。

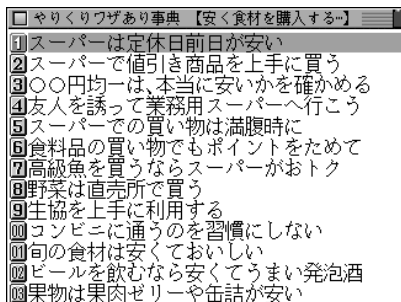

#### 4 見たいタイトルを数字キーで選びます。

(ここでは ② を押して「スーパーで値引き商品を上手に買う」を選びます。)

詳細画面に内容が表示されます。

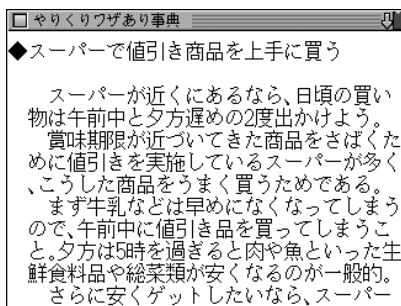

- (戻る) を押すと前の画面に戻ります。

#### ことばから探す

主要用語の読みから、その用語(ことば)が含まれる項目を探します。

【例題】「チケット」が含まれる項目を探してみましょう。

- 1 (メニュー) (0) (5) (3) と押し、(9) を押して「ことばから探す」を選びます。

読みの入力画面が表示されます。

- 2 読みに「ちけっと」と入れます。

入れた読み(文字)から始まることばのリスト表示になります。

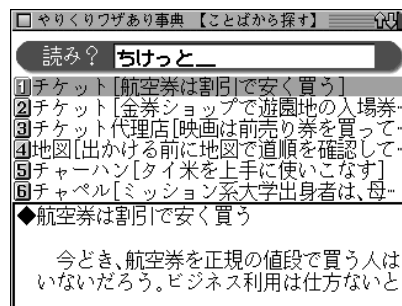

- ◆各ことばの後ろの[ ]内には、そのことばが含まれる項目のタイトルが表示されます。

- 3 目的のことば(タイトル)を数字キーで選びます。

詳細画面に内容が表示されます。

# 「ダンドリ」ワザあり事典を使う

ダンドリとは物事の順序・方法を定めること。仕事の早い人、目的を確実に達成する人はここに工夫とコツがあります。本コンテンツではダンドリをよくするコツを紹介しています。

## 「ダンドリ」ワザあり事典を見る

「ダンドリ」ワザあり事典の内容を見てみましょう。

- 1 **メニュー** **0** **5** **4** と押して『「ダンドリ」ワザあり事典』を選びます。( **生活** で生活2メニューを表示させ **4** を押してもよい) 章などの選択画面になります。

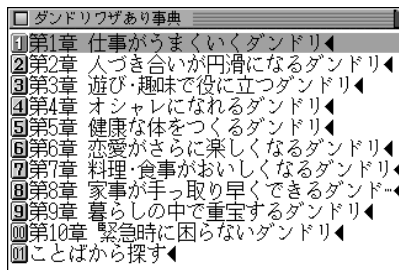

- 2 見たい章などを数字キーで選びます。(ここでは **1** を押して「第1章 仕事がうまくいくダンドリ」を選びます。) 章内のタイトルがリスト表示されます。

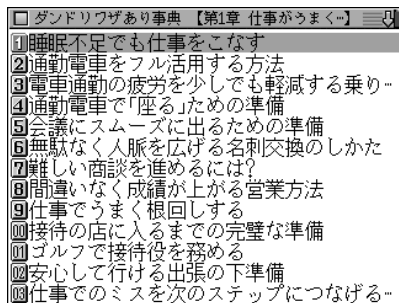

- 3 見たいタイトルを数字キーで選びます。(ここでは **5** を押して「会議にスムーズに出るための準備」を選びます。) 詳細画面に内容が表示されます。

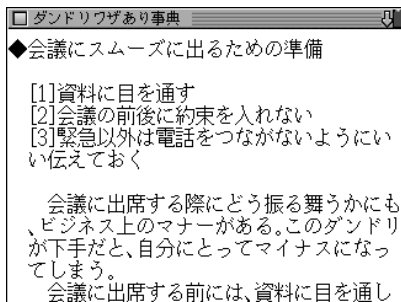

- **戻る** を押すと前の画面に戻ります。

## ことばから探す

ことばの読みから、そのことばが含まれる項目を探します。

【例題】「電話」が含まれる項目を探してみましょう。

1 **メニュー** **0** **5** **4** と押し、**0** **1** と押して「ことばから探す」を選びます。

読みの入力画面が表示されます。

2 読みに「でんわ」と入れます。

入れた読み(文字)から始まることばのリスト表示になります。

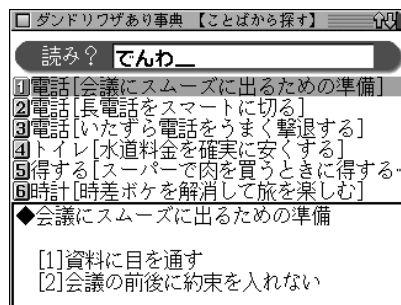

◆各ことばの後ろの[ ]内には、そのことばが含まれる項目のタイトルが表示されます。

3 目的のことば(タイトル)を数字キーで選びます。  
詳細画面に内容が表示されます。

# カナ引きパソコン用語辞典 を使う

社会生活でよく出会うパソコン用語のうち、カタカナ用語と欧文表記される用語を読みやスペルから探し、その意味などを調べることができます。

## 読みやスペルで探す

パソコン用語をその読みやアルファベットを入力して探すことができます。

【例題】「E-コマース」を「イーコ」で探してみましょう。

- 1 **メニュー** **0** **6** **1** と押します。  
選択/入力画面になります。

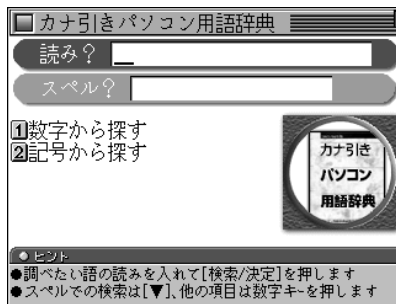

選択/入力画面

- 2 読みの入力欄へ「イーコ」と入れます。  
「イーコ」を先頭に持つ語から始まるリスト表示になります。  
●スペルで探すときは **▼** でアルファベット入力欄へカーソルを移して入れてください。



- 3 目的の語を数字キー(ここでは **1**)で選びます。  
詳細画面が表示されます。

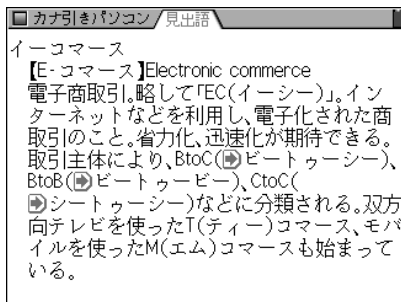

- (戻る) を押すと、前の画面に戻ります。
- 別の語を調べるときは、詳細画面などでそのまま読みを入力するか、(クリア) を押して選択/入力画面にします。
- ◆ 詳細画面に表示される語や英単語を調べるときは、ジャンプ機能が使えます(☞259ページ)。  
☞マークで示される語は、カナ引きパソコン用語辞典内でジャンプして調べることができます。

### 読みやアルファベットの入力について

- 読みの入力欄はカタカナ、スペルの入力欄はアルファベットを入れることができます。  
数字や記号などを入れることはできません。数字や記号から始まる語は「数字から探す」、「記号から探す」で探してください。途中で数字や記号などがある場合は、その前までの文字を入れ、表示されている候補の中から選んでください。

### 数字や記号から始まる用語を探す

数字や記号から始まる用語を探します。

【例題】「.COM」を探してみましょう。

1 (メニュー) (0) (6) (1) と押し、(2) を押して「記号から探す」を選びます。

記号から始まる用語がリスト表示されます。

- 数字から始まる用語を探す場合は、(1) で「数字から探す」を選びます。

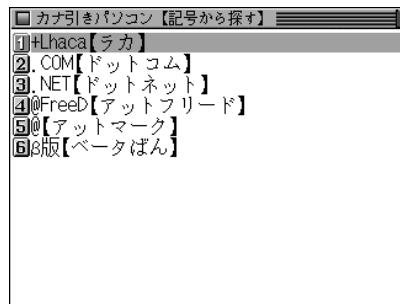

2 目的の語を数字キー(ここでは(2))で選びます。  
詳細画面になり、説明などが表示されます。

# 「パソコンで困ったときに開く本」 を使う

思わぬトラブルなど、パソコンの「困った」ことの解決方法をQ&A形式で収録。自分のトラブルにもっとも近い事例を引いて、解決に役立てることができます。

## 【はじめに】

解説で使われる基本ソフトとアプリケーション・ソフトは、それぞれ以下のバージョンを原則としています。「ウィンドウズXP」を中心に、「インターネット・エクスプローラ6」「アウトLOOK・エクスプレス6」「エクセル2002」「ワード2002」「MS-IME 2002」となります。ただし、ウィンドウズMe/98/95をご利用の方には「Me・98・95で困った」の説明も補足してあります。同じソフトでもバージョンが異なると、解決への手順が若干違う場合があります。なお、収録内容はすべて2003年10月現在のデータに基づいています。

## 基本ソフトの対応マーク

解決方法が基本ソフト(OS)によって違う場合、対応する基本ソフトを次のマークで示します。

[XP] [Me] [98] [95]

書籍にある「主要プロバイダー電話帳」「主要メーカー電話帳」「警告画面对策集35」は本製品には収録していません。また、書籍にある2大特典「格安「ばそ」出張サポート」、『無料の電話相談「ばそ困ったダイヤル」』は、本製品においては対象外となります。

## 困ったときのQ&Aを見る

### 用語の読みから関連するQ&Aを探す

用語の読みを入力し、その用語に関連するQ&Aを探します。

【例題】「アカウント」に関するQ&Aを探してみましょう。

- 1 **メニュー** **0** **6** **2** と押します。  
選択/入力画面になります。

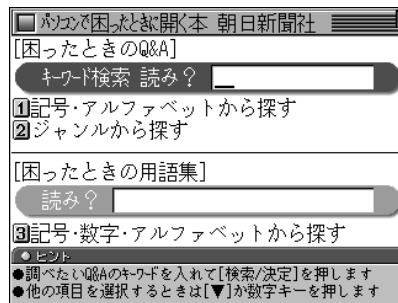

## 2 キーワード検索の読み欄に、読みとして「アカ」と入れます。

1字入れるごとに候補が絞り込まれていきます。

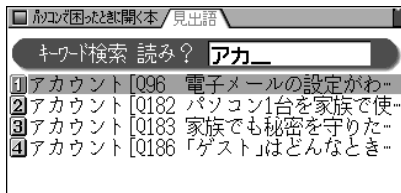

## 3 目的の候補を数字キー(例えば ①)で選びます。詳細画面にQとAが表示されます。

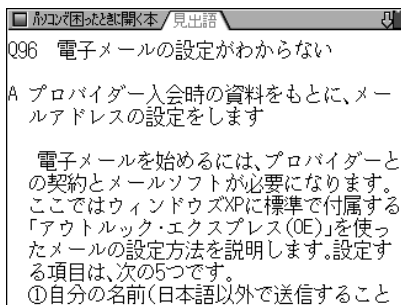

- **戻る** を押すと前の画面に戻ります。
- **機能** **リスト** と押すと用語の収録順のリスト表示になります。
- **クリア** を押すと選択/入力画面になります。
- ◆ 詳細画面に表示される語や英単語を調べるときは、ジャンプ機能が使えます(☞259ページ)。

➡マークで示される語は、「パソコンで困ったときに開く本」内でジャンプして調べることができます。

## 読みの入力を省略して検索する(“?”や“~”を使う)

“?”や“~”を使って、Q&Aおよび用語集の読みの入力を省略したり、はっきりしない言葉を調べることができます。くわしくは、39ページをご覧ください。

## Q&Aを記号・アルファベットから探す

記号やアルファベットからQ&Aを探します。

【例題】「ADSL」に関するQ&Aを探してみましょう。

- 1 **メニュー** **0** **6** **2** と押し、**①** を押して「記号・アルファベットから探す」を選びます。探す範囲の選択画面がリスト表示されます。

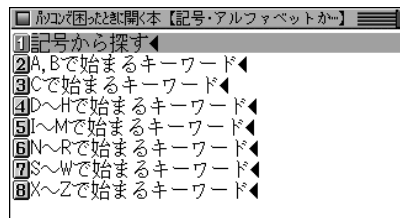

- 2 目的の範囲を数字キー(ここでは **②**)で選びます。選んだ範囲の用語とQ(問い)がリスト表示されます。



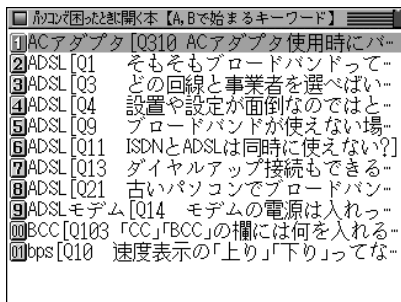

**3** 質問を数字キー(例えば (2) )で選びます。  
詳細画面にQとAが表示されます。

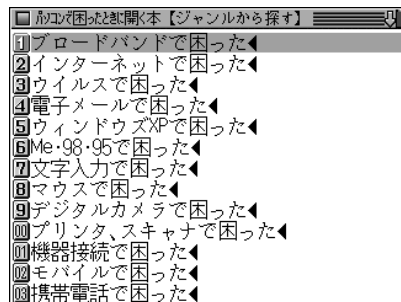

**2** 目的のジャンルを数字キー(ここでは (2) )で選びます。

Q(問い)がリスト表示されます。

## Q&Aをジャンルから探す

ジャンルからQ&Aを探します。

**【例題】** ホームページの日本語が文字化けするので、解決策を探してみましょう。

**1** (メニュー) (0) (6) (2) と押し、(2) を押して「ジャンルから探す」を選びます。  
ジャンル選択画面が表示されます。

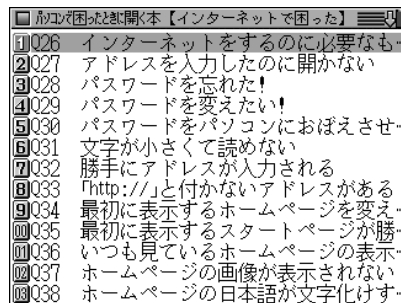

**3** 目的のQ(問い)を数字キー(ここでは (0) (3) )で選びます。

詳細画面にQとAが表示されます。

## 困ったときの用語集を見る

パソコンに関連する用語を収録しています。

読みで探したり、記号や数字、アルファベットで始まる語を探したりすることができます。

### 読みから探す

用語の読みを入力して、その用語を探します。

【例題】「オンラインショッピング」を「オンライン」から探してみましょう。

- 1 **メニュー** **0** **6** **2** と押し、**▼** **▼** **▼** と押し、**困ったときの用語集**の読み欄へカーソルを移します。

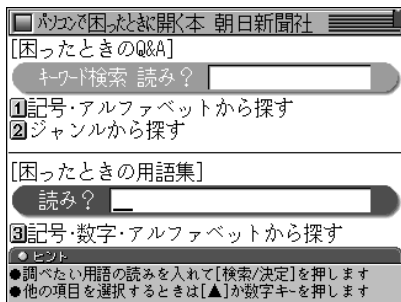

- 2 「オンライン」と入れます。

1字入れるごとに候補が絞り込まれていきます。

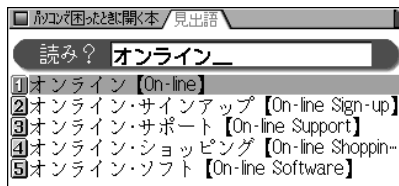

- 3 目的の候補を数字キー(ここでは **4**)で選びます。詳細画面に解説が表示されます。

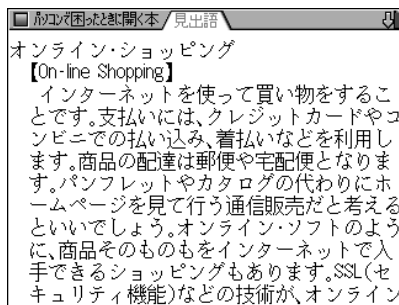

- **戻る** を押すと前の画面に戻ります。
- **機能** **リスト** と押すと用語の収録順のリスト表示になります。
- **クリア** を押すと選択/入力画面になります。
- ◆ 詳細画面に表示される語や英単語を調べるときは、ジャンプ機能が使えます(☞259ページ)。  
➡マークで示される語は、「パソコンで困ったときに開く本」内でジャンプして調べることができます。

## 記号や数字、アルファベットから探す

記号や数字、アルファベットから始まる用語を探します。

【例題】「2次キャッシュ」を探してみましょう。

- 1 **メニュー** **0** **6** **2** と押し、**3** を押して「記号・数字・アルファベットから探す」を選びます。  
探す範囲の選択画面がリスト表示されます。

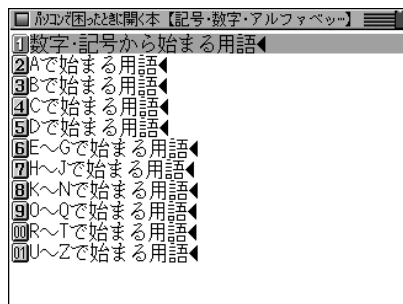

- 2 目的の範囲を数字キー（ここでは **1**）で選びます。  
数字や記号から始まる用語がリスト表示されます。

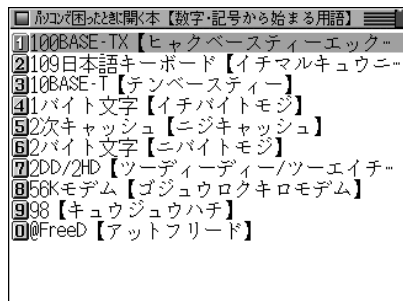

- 3 目的の語を数字キー（ここでは **5**）で選びます。  
詳細画面に用語の解説が表示されます。

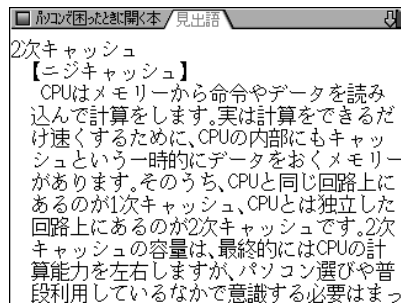

# 「もっとうまいeメールの書き方」 を使う

eメールの先には感情のある生身の人間がいるということ  
を忘れず、相手への思いやり、気遣いと少しの想像力がマ  
ナーの基本という視点にたったメール文例集です。また、  
メールの書き方やマナーだけでなく、ビジネスや社会常識  
をふまえたアドバイスも盛り込んであります。

## eメール実例集を見る

【例題】eメール実例集の内容を見てみましょう。

- 1 **メニュー** **0** **6** **3** と押して「もっとうまいeメー  
ルの書き方」を選びます。  
章の選択画面が表示されます。

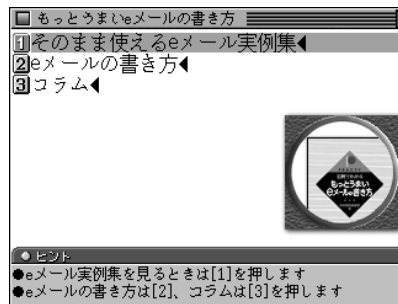

- 2 見たい章を数字キー（ここでは **1**）で選びます。  
カテゴリー（部類）がリスト表示されます。

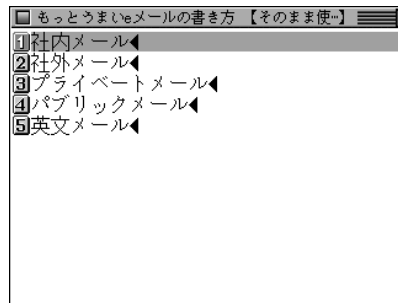

- 3 見たいカテゴリーを数字キー（ここでは **2**）で選  
びます。  
メールの種類がリスト表示されます。

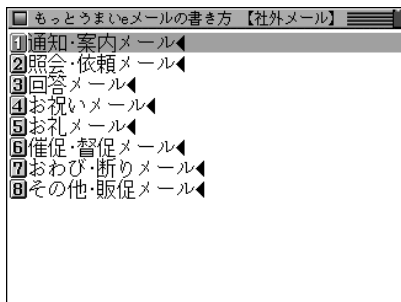

- 4 見たい種類を数字キー（ここでは ②）で選びます。  
タイトルがリスト表示されます。

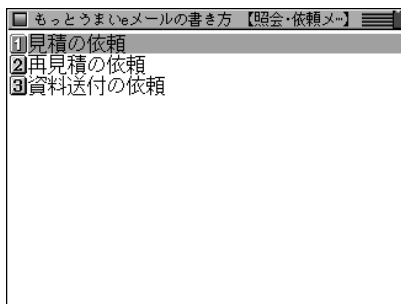

- 5 見たいタイトルを数字キー（ここでは ②）で選びます。  
詳細画面にメール内容などが表示されます。

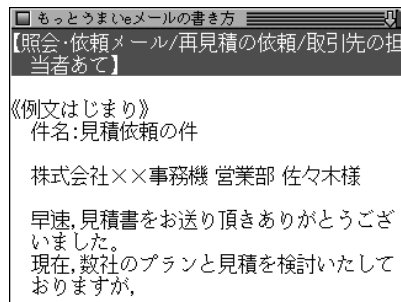

- (戻る) を押すと前の画面に戻ります。
- 詳細画面に表示される語を調べるときは、ジャンプ機能が使えます(☞259ページ)。

## eメールの書き方を見る

【例題】「eメールの書き方」の内容を見てみましょう。

1 **メニュー** **0** **6** **3** と押し、**2** を押して「eメールの書き方」を選びます。

カテゴリ(部類)がリスト表示されます。

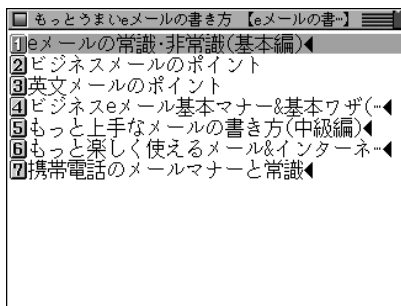

2 見たいカテゴリを数字キー(ここでは **1**)で選びます。

タイトルがリスト表示されます。

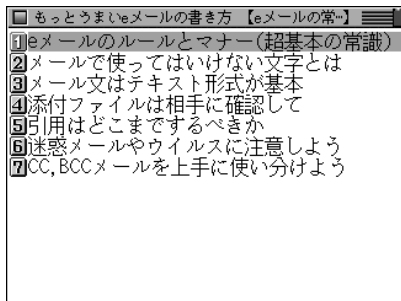

3 見たいタイトルを数字キー(ここでは **2**)で選びます。

詳細画面に内容が表示されます。

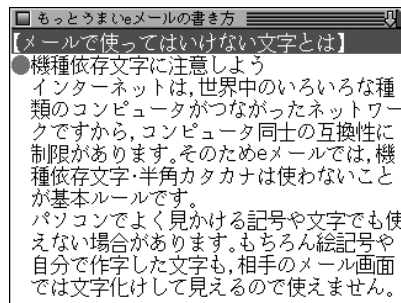

- **戻る** を押すと前の画面に戻ります。
- 詳細画面に表示される語を調べるときは、ジャンプ機能が使えます(☞259ページ)。
  - ➡マークが表示されたときは、直後に示されている項目へジャンプできることを示します。

## コラムを見る

【例題】コラムを見てみましょう。

1 **メニュー** (0) (6) (3) と押し、(3) を押して「コラム」を選びます。

タイトルがリスト表示されます。

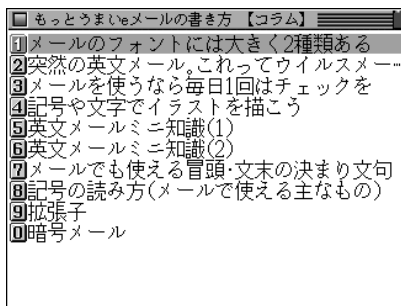

2 見たいタイトルを数字キー(ここでは(2))で選びます。

詳細画面に内容が表示されます。

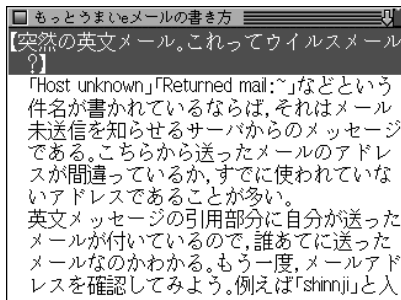

## ☒ マークが表示されたときは

詳細画面に ☒ マークが表示されたときは、関連した表が収録されています。

☒・表 ((例/解説)) を押してマークを反転表示させ、(マークが複数あるときはカーソルキーで選んで) (検索/決定) を押して表示させます(☞ 41ページ)。

- 詳細画面などに戻るときは (戻る) を押します。もう一度 (戻る) を押すと、マークの反転表示が解除されます。

# 日経エレクトロニクス 略語小辞典を使う

エレクトロニクス関係などの英語の略語をアルファベット  
などから探し、その意味などを調べることができます。

## アルファベットで探す

アルファベットを入力して略語を探すことができます。

【例題】「DHCP」を「DH」で探してみましよう。

- 1 **メニュー** **0** **6** **4** と押します。  
選択/入力画面になります。

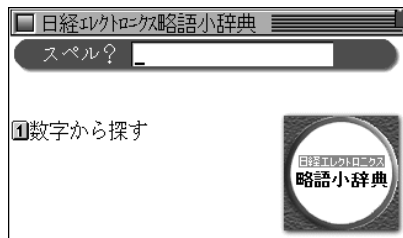

選択/入力画面

- 2 スペルの入力欄へ「DH」と入れます。  
「DH」を先頭を持つ語から始まるリスト表示になります。

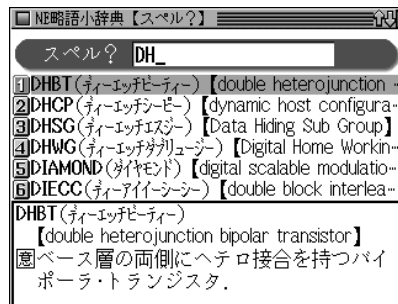

- 3 目的の語を数字キー(ここでは **2**)で選びます。  
詳細画面が表示されます。

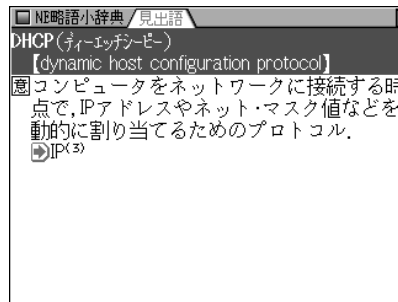

- **戻る** を押すと、候補のリスト表示に戻ります。
- 別の語を調べるときは、詳細画面などでそのまま読みを入力するか、**クリア** を押して選択/入力画面にします。
- ◆ 詳細画面に表示される語や英単語を調べるときは、ジャンプ機能が使えます(☞ 259ページ)。



## スペルの入力について

- スペルの入力欄はアルファベットを入れることができます。記号や数字などを入れることはできません。数字から始まる語は「数字から探す」で探してください。途中で数字や記号などがある場合は、その前までの文字を入れ、表示されている候補の中から選んでください。なお、μは「MICRO」と入れて検索してください。

## 数字から始まる用語を探す

数字から始まる用語を探します。

【例題】「1394TA」を探してみましょう。

1 **メニュー** **0** **6** **4** と押し、**1** を押して「数字から探す」を選びます。

数字から始まる用語がリスト表示されます。

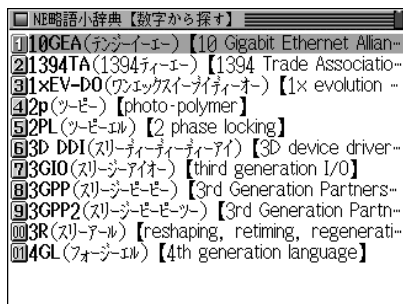

2 目的の語を数字キー(ここでは **2**)で選びます。詳細画面になり、説明などが表示されます。

# 「最新 インターネット用語 語源で納得!」を使う

インターネット用語を、その語源まで調べることができます。

## 読みから探す

【例題】「クッキー」を調べてみましょう。

1     と押し「最新 インターネット用語」を選びます。

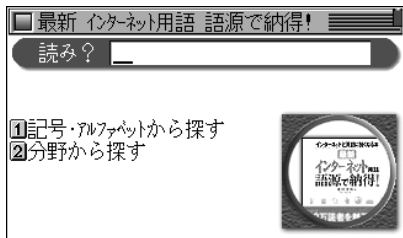

2 読みの入力欄へ「クッキー」と入れます。

1字入れるごとに、候補の語が絞り込まれていきます。

- 読みの入力欄にはカタカナが入ります。

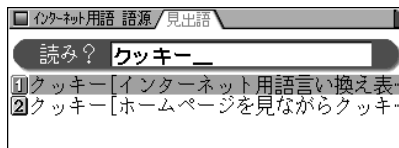

3 目的の語を数字キー(ここでは ) で選びます。詳細画面が表示されます。

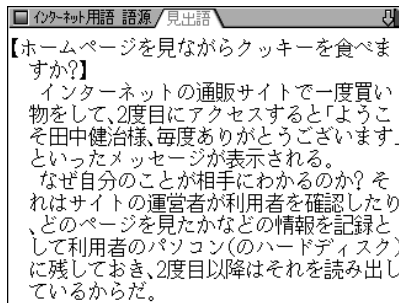

- を押すと候補のリスト表示に戻ります。
- 隠れている内容は  や  で画面を送って読んでいきます。「◆Key Words & Sentence(s)」と表示された後には、英語のキーワード(語)やセンテンス(文)が収録されています。

読みなどの入力を省略して検索する(“?”や“~”を使う)

“?”や“~”を使って、読みなどの入力を省略したり、はっきりしない言葉を調べることができます。

くわしくは、39ページをご覧ください。

## 記号・アルファベットから探す

記号やアルファベットから始まる用語を探します。

【例題】最新語から「Javaアプレット」を探してみましよう。

1 **メニュー** **0** **6** **5** と押し、**1** を押して「記号・アルファベットから探す」を選びます。

検索範囲の選択画面が表示されます。

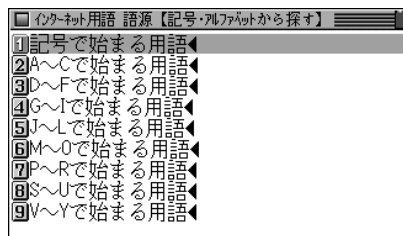

2 目的の語の先頭文字が含まれる範囲を数字キー(ここでは **5**) で選びます。

用語がリスト(一覧)表示されます。

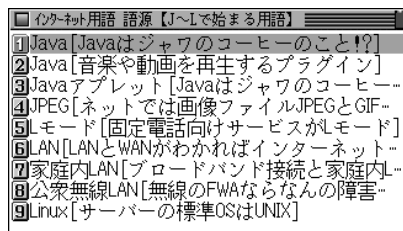

3 目的の語を数字キー(ここでは **3**) で選びます。  
詳細画面になり、説明などが表示されます。

## 分野から探す

左記の「記号・アルファベットから探す」と同様の操作で探すことができます。

1 **メニュー** **0** **6** **5** と押し、**2** を押して「分野から探す」を選びます。

分野の選択画面が表示されます。

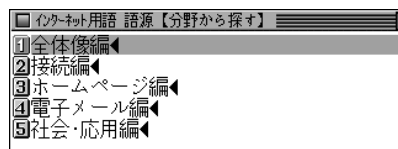

2 目的の分野を数字キーで選びます。  
項目がリスト(一覧)画面が表示されます。

3 目的の項目を数字キーで選びます。  
詳細画面になり、説明などが表示されます。

# 「最新 パソコン用語 語源で納得！」 を使う

パソコン用語を、その語源まで調べることができます。

## 読みから探す

【例題】「マウス」を調べてみましょう。

1 **メニュー** (0) (6) (6) と押し「最新 パソコン用語」を選びます。

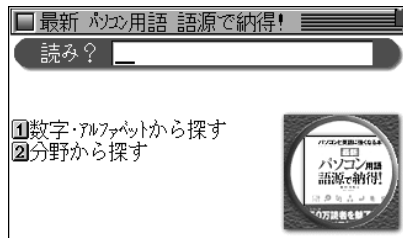

2 読みの入力欄へ「マウス」と入れます。  
1字入れるごとに、候補の語が絞り込まれていきます。  
● 読みの入力欄にはカタカナが入ります。

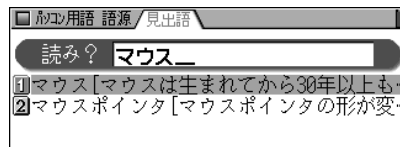

3 目的の語を数字キー(ここでは ①)で選びます。  
詳細画面が表示されます。

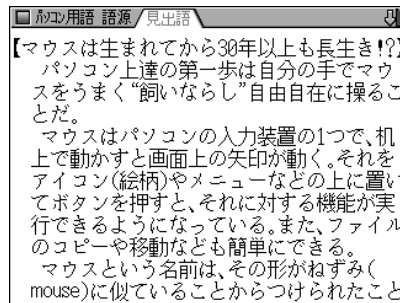

- (戻る) を押すと候補のリスト表示に戻ります。
- 隠れている内容は (▼) や (▽) で画面を送って読んでいきます。「◆Key Words & Sentence(s)」と表示された後には、英語のキーワード(語)やセンテンス(文)が収録されています。

読みなどの入力を省略して検索する(“?”や“~”を使う)  
“?”や“~”を使って、読みなどの入力を省略したり、はっきりしない言葉を調べることができます。  
くわしくは、39ページをご覧ください。

## 数字・アルファベットから探す

数字やアルファベットから始まる用語を探します。

【例題】「WAV」を探してみましょう。

1 **メニュー** **0** **6** **6** と押し、**1** を押して「数字・アルファベットから探す」を選びます。

検索範囲の選択画面が表示されます。

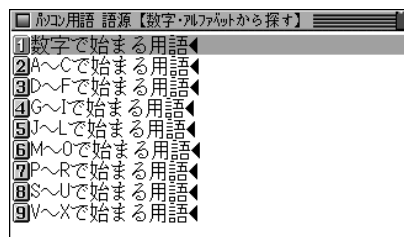

2 目的の語の先頭文字が含まれる範囲を数字キー（ここでは **9**）で選びます。

用語がリスト（一覧）表示されます。

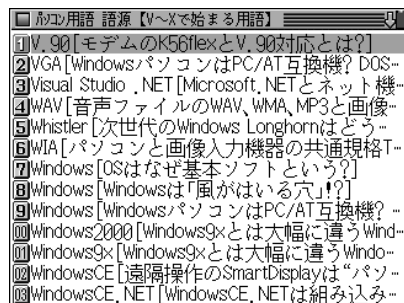

3 目的の語を数字キー（ここでは **4**）で選びます。  
詳細画面になり、説明などが表示されます。

## 分野から探す

左記の「数字・アルファベットから探す」と同様の操作で探すことができます。

1 **メニュー** **0** **6** **6** と押し、**2** を押して「分野から探す」を選びます。

分野の選択画面が表示されます。

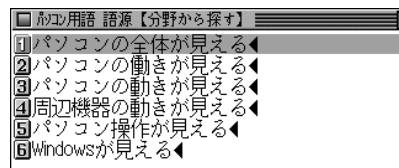

2 目的の分野を数字キーで選びます。  
項目がリスト（一覧）画面が表示されます。

3 目的の項目を数字キーで選びます。  
詳細画面になり、説明などが表示されます。

# 「早わかりビジネス用語」 を使う

仕事をしていく上でキーワードとなる用語を厳選して収録しています。

## ビジネス用語を調べる

【例題】「グリーン購入」(環境)を調べましょう。

1 **メニュー** (0) (6) (7) と押して「早わかりビジネス用語」を選びます。

分野別リスト画面になります。

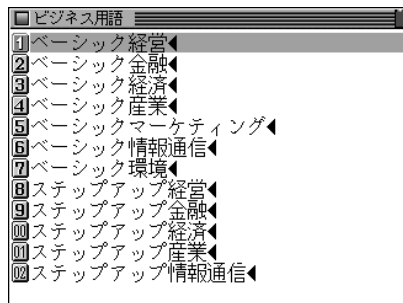

2 数字キー(ここでは (7))で目的の用語が収録されている分野を選びます。

用語のリスト画面が表示されます。

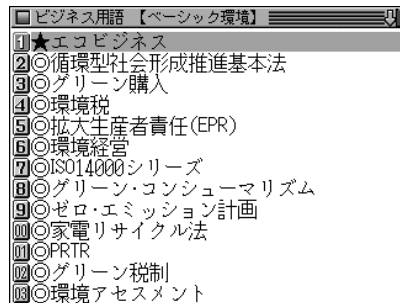

3 目的の用語を数字キー(ここでは (3))で選びます。

詳細画面に説明などが表示されます。

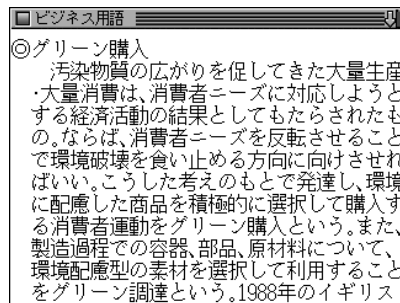

• (戻る) を押すと前の画面に戻ります。

# 『1週間で 「ビジネスの法律」 が身につく本』を使う

ビジネスマンを取り巻く法律は数多く、その中でも最低限知っておくべき知識を紹介しています。

## ビジネスの法律が身につく本を見る

【例題】独占禁止法に関する内容を見てみましょう。

1 **メニュー** (0) (6) (8) と押して「ビジネスの法律が身につく本」を選びます。

大見出しのリスト(目次)画面になります。

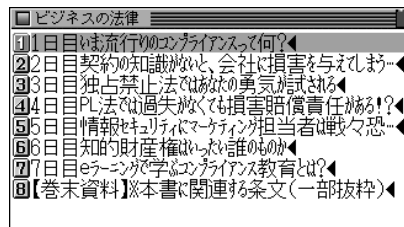

2 目的の大見出しを数字キー(ここでは (3))で選びます。

小見出しのリスト画面になります。

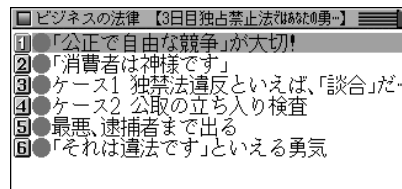

3 見たい見出しを数字キー(ここでは (1))で選びます。詳細画面に説明などが表示されます。

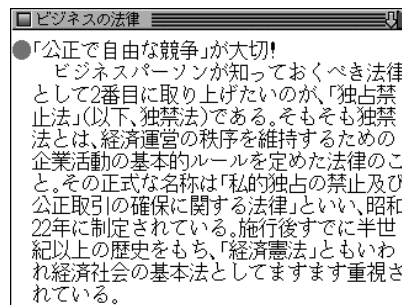

● **(戻る)** を押すと前の画面に戻ります。

◆ 詳細画面に **図** マークが表示されているときは、図が収録されています。**(図・表)** (**例/解説**) キーで調べることができます(41ページ)。

# 「わがまま歩き旅行会話」 を使う

この製品には次の旅行会話集が収録されており、旅行会話文を場面から調べたり、キーワードで調べたりすることができます。

わがまま歩き旅行会話

英語	イタリア語＋英語
フランス語＋英語	スペイン語＋英語
ドイツ語＋英語	韓国語＋英語

また、各国語と英語・日本語対応の辞書で用語を調べることや、海外旅行の「ミニ知識」を調べることができます。

※ 以降の操作説明では、フランス語を例に説明します。他の言語についても同様の操作で使用することができます。

## 会話文を調べる

会話文を調べる場合、場面から調べる方法と、キーワードから調べる方法があります。

### 場面から探す

【例題】フランス語でレストランの予約をするときの会話文を見てみましょう。

1 **メニュー** **0** **7** と押し、**3** を押して「旅行会話フランス語」を選びます。

- 他の言語を選ぶときは **メニュー** **0** **7** と押した後、**1** ~ **6** を押して選びます。

旅行会話(フランス語)の入力/選択画面になります。

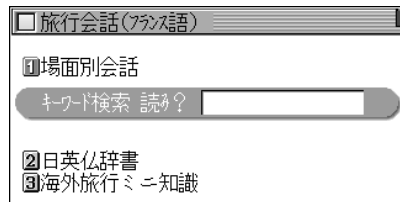

2 使いたい項目を数字キー(ここでは **1**)で選びます。場面別もくじ画面になります。



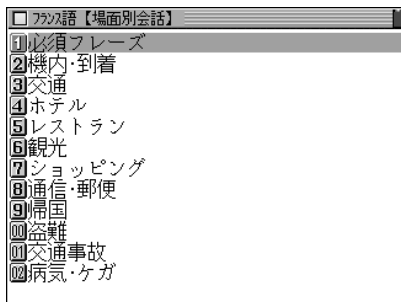

**3** もくじを数字キー(ここでは **⑤**)で選びます。  
場面選択画面になります。

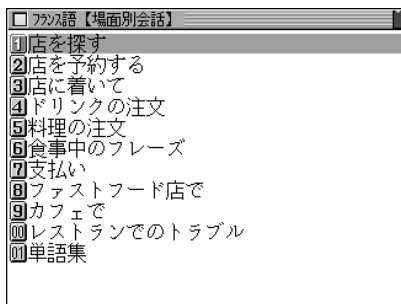

**4** 場面を数字キー(ここでは **②**)で選びます。  
会話集の画面になり会話文が表示されます。

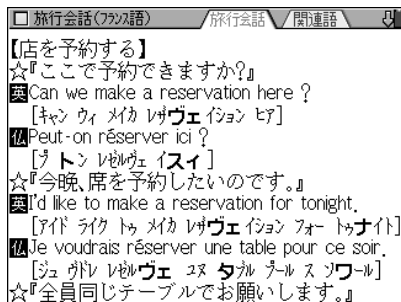

• [ ]内に読みがカタカナで示されます。読みの中の全角カタカナは、ここにアクセントがあることを示します。

**5** **▽** **△** などで目的の会話文を表示させます。

- **戻る** を押すと前の画面に戻ります。
- **クリア** を押すと入力/選択画面に戻ります。

**6** 画面の上部に **関連語** タブが表示されているときは、**切替** で関連語を見ることができます。

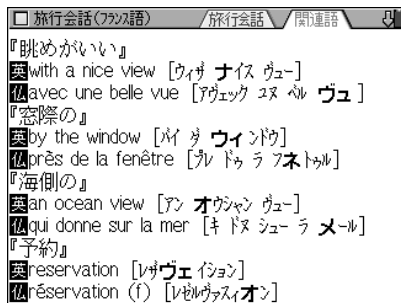

• **切替** を押すと会話集の画面に戻ります。

## 単語の表記について

英語、韓国語以外では単語が名詞の場合、後ろに (m)、(f) などの記号が付されています。これは、その名詞の性を表します。

(m)=男性形 (f)=女性形 (n)=中性名詞 (pl)=複数形  
語尾変化をする場合には、女性形の語尾とルビを [ ] 内に表記してあります。また、男性形、女性形で語尾変化をする形容詞の場合、( ) 内に女性形の語尾とルビを付けてあります。

## キーワードから探す

読み(ひらがな)を入れてキーワードとなる語を探し、キーワードに関する会話文を探します。

【例題】「医師」に関する会話文のフランス語表現を探してみましょう。

- 1 **メニュー** (0) (7) (3) と押して「旅行会話 フランス語」を選び、**▼** を押します。  
旅行会話(フランス語)の入力/選択画面になります。

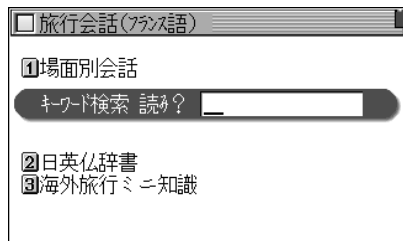

- 2 「いし」を入れます。  
入力した読みを先頭に持つ語、または並び順でそれ以降の語が表示されます。

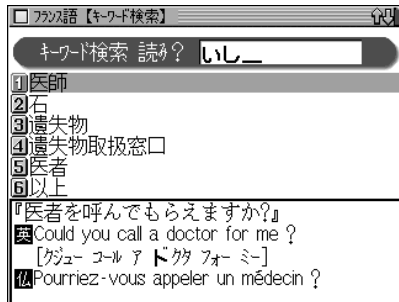

- 3 キーワードを数字キー(ここでは (1)) で選びます。  
キーワードに関連する会話文が表示されます。

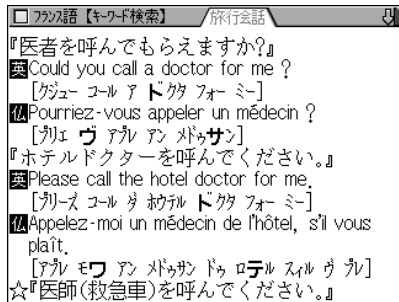

- **戻る** を押すと前の画面に戻ります。

## 辞書を使う

各国語には辞書機能があり、日本語(単語)に対応する各国語の単語などを調べることができます。

【例題】「落とし物」のフランス語を調べてみましょう。

1 **メニュー** (0) (7) (3) と押します。

旅行会話(フランス語)の入力/選択画面になります。

2 (2) を押して「日英仏辞書」を選びます。

入力画面になります。



3 「おとしもの」を入れます。

入力した読みを先頭に持つ語、または並び順でそれ以降の語が表示されます。

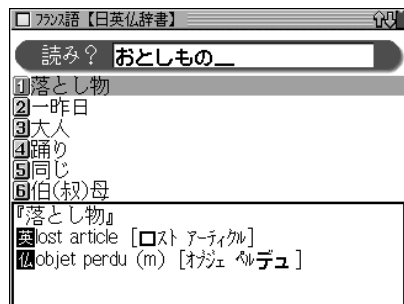

4 目的の語を数字キー(ここでは (1)) で選びます。  
対訳語が表示されます。

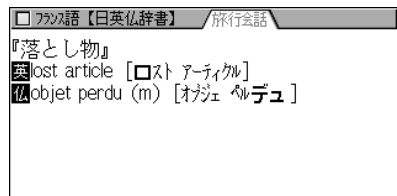

- 各語の後ろに[ ]で囲まれて読みがカタカナで示されます。読みの中の全角カタカナは、ここにアクセントがあることを示します。
- (戻る) を押すと前の画面に戻ります。

## 旅行に役立つ「ミニ知識」を見る

旅行をする際に、知っている则便利なこと、気をつけておきたいことなどをまとめています。

【例題】フランス語での呼びかけ方のミニ知識を見ましよう。

- 1 **メニュー** **0** **7** **3** と押します。  
旅行会話(フランス語)の入力/選択画面になります。

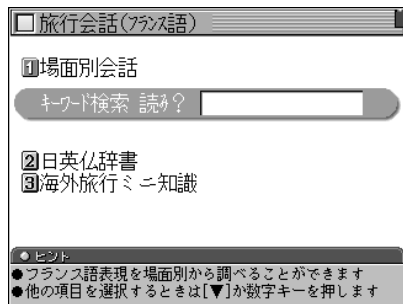

- 2 **3** を押して「海外旅行ミニ知識」を選びます。  
タイトル画面になります。

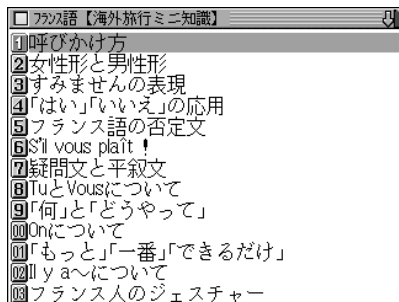

- 3 見たいタイトルを数字キー(ここでは **1**)で選びます。

内容が表示されます。

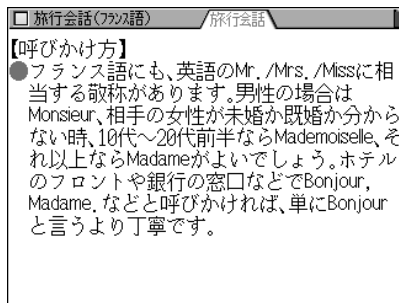

- **戻る** を押すと前の画面に戻ります。

# 「らくらく旅の中国語」を使う

この製品には中国語の旅行会話集が収録されており、旅行会話文を場面から調べたり、キーワードで調べたりすることができます。

## 会話文を調べる

会話文を調べる場合、場面から調べる方法と、キーワードから調べる方法があります。

### 場面から探す

【例題】レストランの予約をするときの会話文を見てみましょう。

1 **メニュー** **0** **7** と押し、**7** を押して「らくらく旅の中国語」を選びます。

旅行会話(中国語)の入力/選択画面になります。

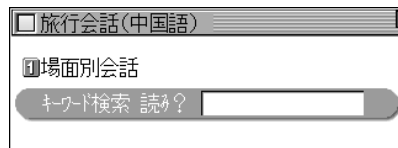

2 ① を押して「場面別会話」を選びます。場面別もくじ画面になります。

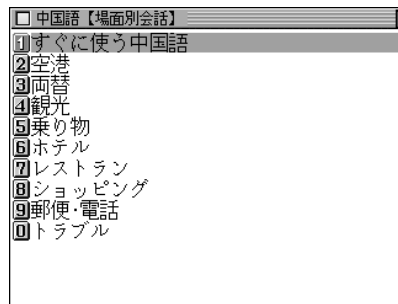

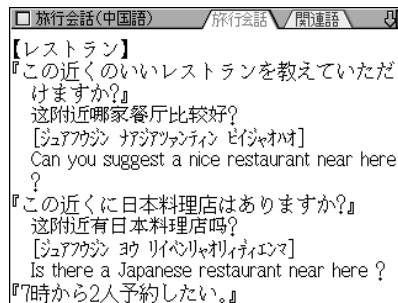

3 もくじを数字キー(ここでは **7**) で選びます。会話集の画面になり会話文が表示されます。



• [ ]内に読みがカタカナで示されます。

#### 4 などで目的の会話文を表示させます。

-  を押すと前の画面に戻ります。
-  を押すと入力/選択画面に戻ります。

#### 5 画面の上部に タブが表示されているときは、

 で関連語を見ることができます。

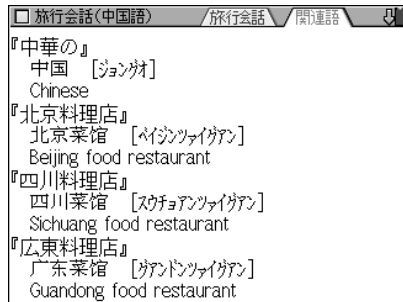





-  を押すと会話集の画面に戻ります。

#### キーワードから探す

読み(ひらがな)を入れてキーワードとなる語を探し、キーワードに関する会話文を探します。

【例題】「料理店」に関する会話文を探してみましょう。

1     と押し、 を押します。  
キーワード検索の読み入力欄にカーソルが移ります。

2 「りょうり」と入れます。  
入力した読みを先頭に持つ語、または並び順でそれ以降の語が表示されます。

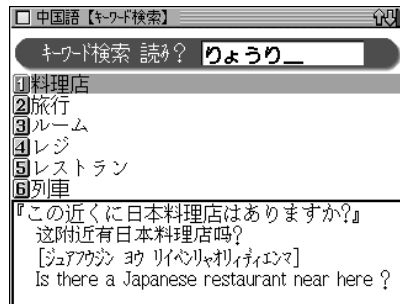

3 キーワードを数字キー(ここでは ) で選びます。  
キーワードに関連する会話文が表示されます。

# 「トラベル英会話」を使う

旅行会話文を場面から調べたり、行動から調べたりすることができます。

## 場面／行動から探す

場面から探す場合も、行動から探す場合も、操作方法はだいたい同じですので、下記の例を参照してください。

【例題】支払い方法を聞くときの会話文を見てみましょう  
(行動から探す)。

1 **メニュー** (0) (7) (8) と押して「トラベル英会話」を選びます。

検索方法選択画面になります。

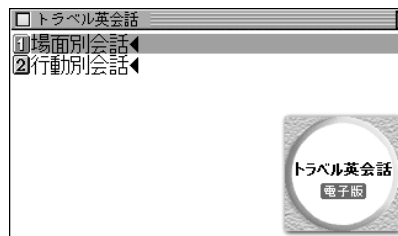

2 検索する方法を数字キー(ここでは (2))で選びます。  
検索内容の選択画面になります。

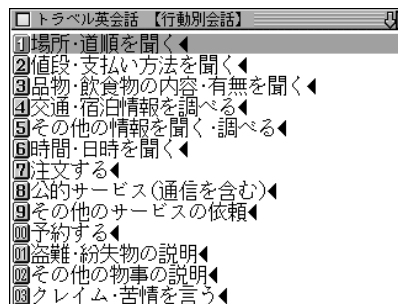

3 検索する内容を数字キー(ここでは (2))で選びます。  
関連項目の選択画面になります。

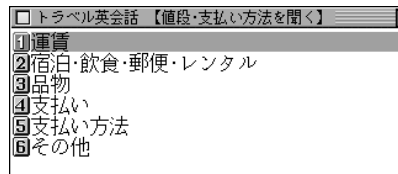

- 4 関連項目を数字キー(ここでは (5))で選びます。  
会話集の画面になり会話文が表示されます。

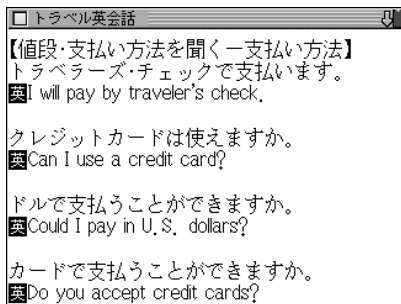

- 5 (V) (A) などで目的の会話文を表示させます。
- (戻る) を押すと前の画面に戻ります。
  - (クリア) を押すと検索方法選択画面に戻ります。



# 世界の料理・メニュー辞典 を使う

各国の料理の特色や、レストランのメニューによく出てくる料理や素材を調べることができます。メニューの料理がどんな料理か知るための便利な辞書で、次の6カ国の料理が調べられます。

アメリカの料理	フランスの料理
イギリスの料理	スペインの料理
イタリアの料理	ドイツの料理

この製品に搭載している「世界の料理・メニュー辞典」は、書籍版『世界の料理・メニュー辞典』に基づいて『世界の料理・メニュー辞典(6カ国編)』として編集したものです。

## 読みやスペルから調べる

料理や素材を読みやスペルから調べます。

【例題】フランス語の「Menu」(ムニュ)を調べましょう。

1 **メニュー** **0** **7** **9** と押して「世界の料理・メニュー辞典」を選びます。

世界の料理・メニュー辞典の入力/選択画面が表示されます。

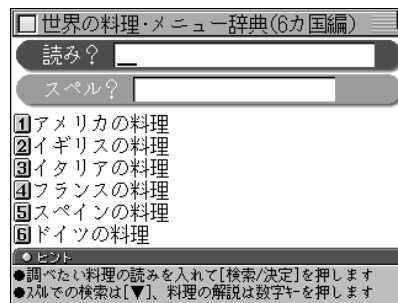

2 **▼** でカーソルをスペルの入力欄へ移し「menu」と入れます。

「menu」を先頭に持つ語から始まるリスト表示になります。

- 読み(カタカナ)で検索するときは、読みの入力欄へ入れてください。

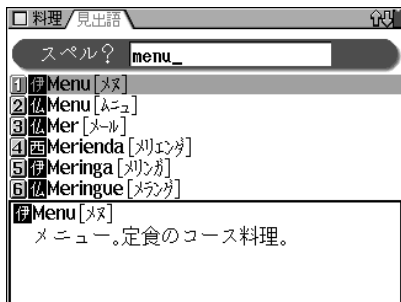

- 3** 目的の語を数字キー(ここでは **②**)で選びます。  
詳細画面に説明などが表示されます。

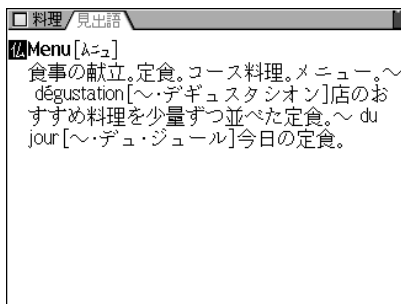

- **戻る** を押すと前の画面に戻ります。
- **クリア** を押すと入力/選択画面に戻ります。

### 文字入力時の参考

1. スペルはアルファベットの小文字だけが入力できます。  
アクセント記号が付いた文字などの入力は、記号の付かない文字などに置き換えて入力します。  
例：Pâté → pate Käse → kase Piña → pina  
Sûß → sus (ß → s) Façon → facon (ç → c)  
Œuf → oeuf (œ, œ → oe)
2. 「ー」、「´」などの記号やスペースは省略して入れます。  
読みはカタカナだけが入力できます。記号やスペースは省略して入れます。

## 分類項目から調べる

各国の料理や素材、料理の特色、メニュー例などを項目名から選んでいきます。

【例題】名前が「C」から始まるスペイン料理を調べてみましょう。

1 **メニュー** (0) (7) (9) と押します。

世界の料理・メニュー辞典の入力／選択画面が表示されます。

2 (5) を押して「スペインの料理」を選びます。

項目名がリスト表示されます。

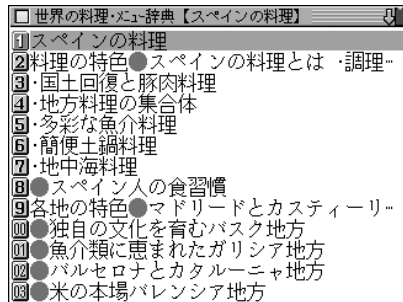

3 (V) (A) などで目的の項目を表示させます。

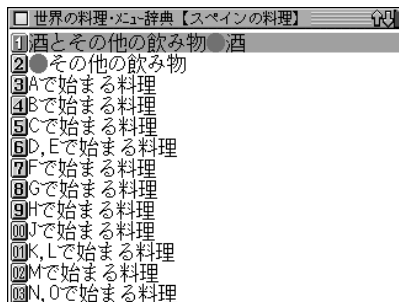

4 目的の項目を数字キー(ここでは (5)) で選びます。  
詳細画面に説明などが表示されます。

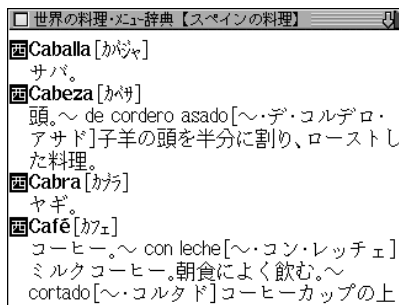

● (戻る) を押すと前の画面に戻ります。

# 「海外旅行」ワザあり事典を使う

旅行先に着くまでの準備編、旅行先での実践編、地域で調べる地域編と、海外旅行を楽しむコツや予備知識、世界各地の耳寄りな情報を調べることができます。

## 項目から調べる

サービスの分類から調べます。

【例題】準備編で「チケット」の項目を見てみましょう。

1 **メニュー** (0) (7) (A) と押して「海外旅行」ワザあり事典」を選びます。

分類(編)の選択画面が表示されます。

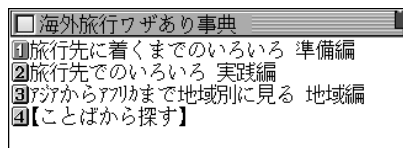

分類(編)選択画面

2 目的の分類(編)を数字キー(ここでは (1))で選びます。

分類(場面・状況)の選択画面が表示されます。



3 目的の分類を数字キー(ここでは (2))で選びます。項目(タイトル)がリスト表示されます。

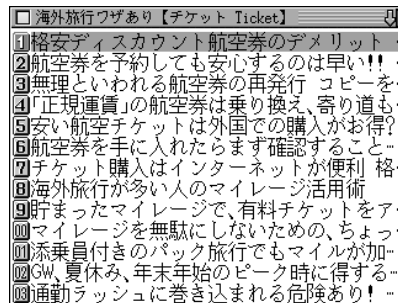

• 隠れている項目(タイトル)は、(V) (^) や (▽) (▲) で送って探します。

4 見たい項目(タイトル)を数字キー(例えば (2))で選びます。

詳細画面に内容が表示されます。

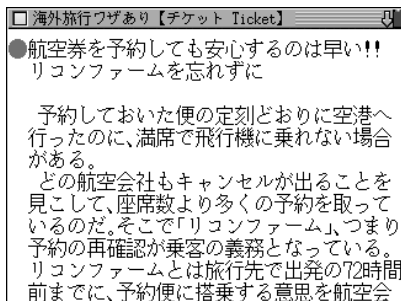

- 隠れている内容は、(▽) (△) や (▼) (▲) で画面を送って読んでいきます。
- (戻る) を押すと前の画面に戻ります。
- (クリア) を押すと分類(編)選択画面に戻ります。

## ことば(読み)から探す

キーワードとなる言葉の読みから項目を探します。

【例題】「赤ちゃん」に関する項目を「あか」から調べてみましょう。

- 1 (メニュー) (0) (?) (A) と押して「海外旅行」ワザあり事典」を選びます。
- 2 (4) を押して「【ことばから探す】」を選びます。入力画面が表示されます。

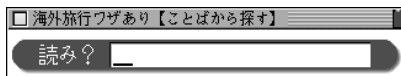

## 3 「あか」と入れます。

「あか」を先頭にもつ言葉、または並び順でそれ以降の言葉から始まるリスト表示になります。

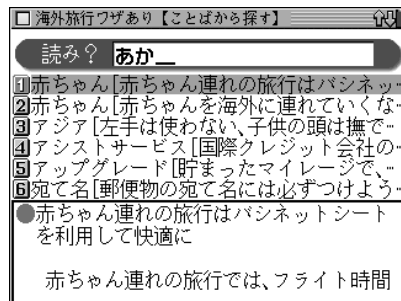

## 4 目的の項目を数字キー(ここでは (1)) で選びます。詳細画面に、内容が表示されます。

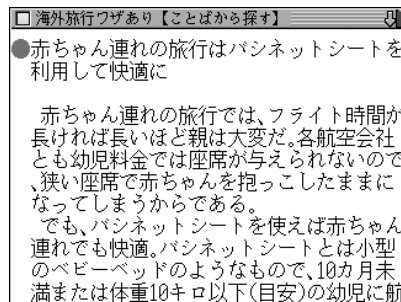

- (戻る) を押すと、候補のリスト表示に戻ります。

# 「手紙文作成」を使う

「手紙文作成」を使えば、質問に答えていくだけで手紙の文例を作成することができます。実際に手紙を書くときには、作成した文例を参照しながら書くことができます。

## 手紙文を作成する

### 文例を作る

【例題】転居を知らせるはがきの文例を作ってみましょう。

1 **メニュー** **0** **8** **1** と押して「手紙文作成」を選びます。

文例の種類選択画面が表示されます。



注)  
画面のイラストは文例の種類を表すイメージとして使用しています。

2 ① を押して「お知らせ」を選びます。  
タイトルの選択画面が表示されます。

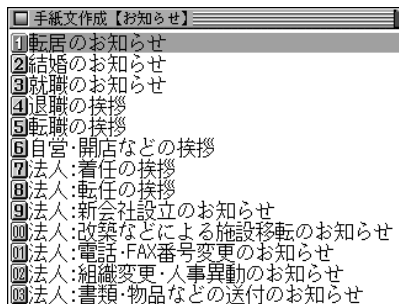

3 ① を押して「転居のお知らせ」を選びます。  
質問が表示されます。

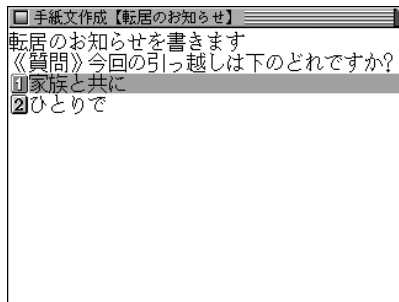

4 数字キーで答えを選びます。

## 5 順番に表示される質問の答えを数字キーで選んでいきます。

ただし、時候の挨拶文を選ぶ場合は、画面下に表示されるメッセージにしたがって、**(V)**、**(^)** で採用する挨拶文を表示させ、**(検索/決定)** を押して採用します。

最後の質問と答えの選択が終わると「作成終了しました」と表示した後、作成した文例が表示されます。

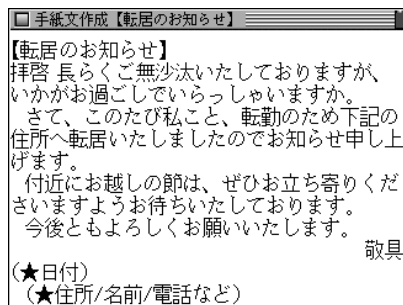

- 隠れている内容は **(V)** **(^)** や **(▽)** **(▲)** で画面を送って確認してください。
- 質問を表示しているときや、作成が終了した直後では、**(戻る)** を押すと1つ前の質問に戻ります。
- 作成終了後、**(クリア)** を押すと文例の種類選択画面に戻ります。
- 文章中の★マークで示された部分は、手紙を書くとき、ご自身の状況に合った内容に書き換えてください。

## 作成した手紙文(文例)の保存は

作成した手紙文は「しおり」として、最新のものから100件まで記憶されます。

呼び出すときは、手紙文作成の画面で **(しおり)** を押し、表示されるリスト(一覧)画面で、見たい文例のタイトルを数字キーで選びます。(☞263ページのしおりの説明)

## 手紙文の作成を中止するときは

- 手紙文作成中に **(クリア)** を押したときや、他の機能を選択したときは、手紙文の作成中止を確認する画面が表示されません。このとき、**(Y)** を押すと手紙文の作成が中止されます。**(N)** を押すと、手紙文作成の画面に戻ります。

# 便利計算機能を使う

便利計算機能では、普通の計算の他に、通貨や単位の換算、年号や年齢の計算ができます。

## 【電卓で主に使用するキー】

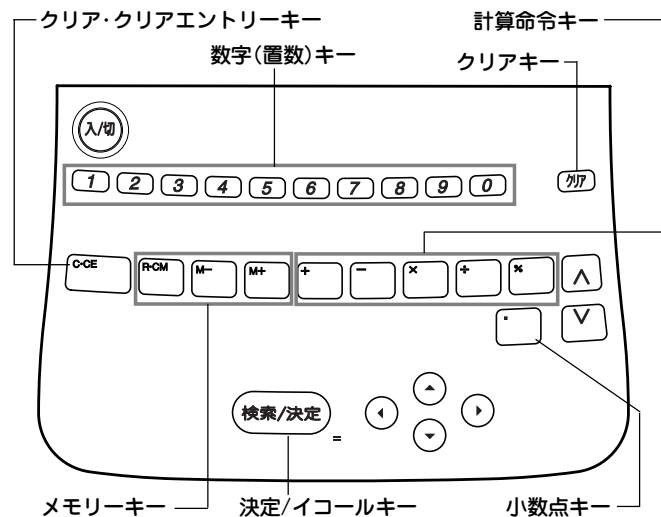

## 消費税電卓で計算をする

12桁までの加減乗除、税込/税抜計算、メモリー計算などができます。

一般の四則計算などは、この「消費税電卓」で行います。

- 1 **メニュー** **0** **8** **2** と押します。  
便利計算の機能選択画面になります。

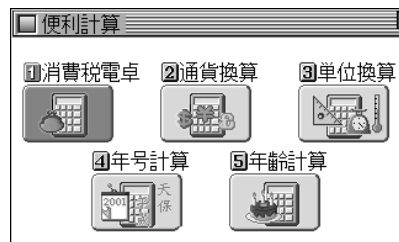

便利計算の機能選択画面

- 2 **1** を押して「消費税電卓」を選びます。  
電卓画面が表示されます。

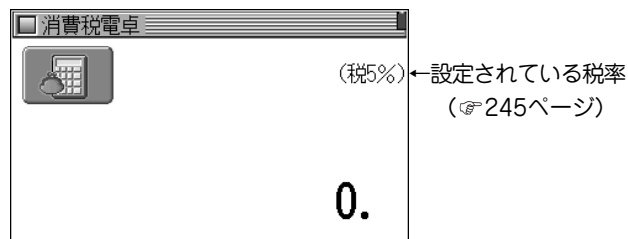

- 便利計算の機能選択画面に戻るときは **戻る** を押します。



## 計算を始める前に

- 計算を行う前に、**R・CM** **R・CM** **クリア** と押して、メモリーと表示をクリアしてから始めてください。
- 消費税計算を行うときは税率を確認し、必要なときは設定し直してください(☞245ページ)。
- 負の数が最初にくるときは、減算記号( **−** )を負数シンボル(マイナス)として計算を始めることができます。
- 入力中に数字を入れまちがえたときは **C・CE** を押して、もう一度入れ直してください。

計算の途中や結果を示すため、画面に“=”、“M+”、“M−”、“+”、“−”、“×”、“÷”が表示されますが、以降の計算例では、これらの表示は省略しています。

“=”は **=** または **%** を押したとき、その他の“M+”、“+”などは、それぞれのキーを押したときに表示されます。

	計算例	キ ー 操 作	表示(答)
加減乗除	$(-24) \div 4 - 2 =$	<b>クリア</b> <b>−</b> 24 <b>÷</b> 4 <b>−</b> 2 <b>=</b>	− 8.
定数計算	$34 + 57 =$	34 <b>+</b> 57 <b>=</b> (加数が定数 となります)	91.
	$45 + 57 =$	45 <b>=</b>	102.
	$68 \times 25 =$	68 <b>×</b> 25 <b>=</b> (被乗数が定数 となります)	1'700.
	$68 \times 40 =$	40 <b>=</b>	2'720.
パーセント 計 算	200の10%は?	200 <b>×</b> 10 <b>%</b>	20.
	9は36の何%?	9 <b>÷</b> 36 <b>%</b>	25.
割 増 割 引	200の10% 増しは?	200 <b>+</b> 10 <b>%</b> (または200 <b>×</b> 10 <b>%</b> <b>+</b> <b>=</b> )	220.
	500の20% 引きは?	500 <b>−</b> 20 <b>%</b> (または500 <b>×</b> 20 <b>%</b> <b>−</b> <b>=</b> )	400.
べき乗	$4^6 = (4^3)^2 =$	4 <b>×</b> <b>=</b> <b>=</b> <b>×</b> <b>=</b>	4'096.
逆数計算	$1 / 8 =$	8 <b>÷</b> <b>=</b>	0.125
税込計算	25000円の 税込額(5%)	25000 <b>◀</b>	税込 26'250.
	税額(5%)	<b>◀</b>	税額 1'250.
	税抜額が 1000円と500円の 合計額	1000 <b>+</b> 500 <b>=</b>	1'500.
	税込額(5%)	<b>◀</b>	税込 1'575.
	税額(5%)	<b>◀</b>	税額 75.

	計算例	キ ー 操 作	表示(答)
税抜計算	44100円の 税抜額(5%)	44100 $\blacktriangleright$	税抜 42'000.
	税額(5%)	$\blacktriangleright$	税額 2'100.
	税込額が 1050円と525円の 合計額	1050 $\oplus$ 525 $\ominus$	1'575.
	税抜額(5%)	$\blacktriangleright$	税抜 1'500.
	税額(5%)	$\blacktriangleright$	税額 75.
メモリー 計 算	(累計)	計算の前にメモリーを消去します $\downarrow$ $\text{R}\cdot\text{CM}$ $\text{R}\cdot\text{CM}$	※
	25 $\times$ 5 =	25 $\times$ 5 $\text{M}+$	M 125.
	$\rightarrow$ 84 $\div$ 3 =	84 $\div$ 3 $\text{M}-$	M 28.
	$\rightarrow$ 68 + 17 =	68 $\oplus$ 17 $\text{M}+$	M 85.
	(計) =	$\text{R}\cdot\text{CM}$	M 182.
	(定数記憶)	$\text{R}\cdot\text{CM}$ $\text{R}\cdot\text{CM}$	
	12 $\oplus$ 14 $\text{M}+$	M 26.	
135 $\times$ (12+14) =	135 $\times$ $\text{R}\cdot\text{CM}$ $\ominus$	M 3'510.	
(12+14) $\div$ 5 =	$\text{R}\cdot\text{CM}$ $\div$ 5 $\ominus$	M 5.2	

●  $\ominus$  キーは  $\text{H}$  を押します。

※ メモリーに0以外の数値が入ると、“M”が表示されます。

$\text{M}+$ 、 $\text{M}-$  は  $\ominus$  の働きもかねています。

### こんなときはエラーが出ます

計算結果の整数部が13桁以上になったときや、除数が0の除算をしたときなどは、画面に「E」が表示されて、その後の計算ができなくなります。

$\text{C}\cdot\text{CE}$  を押してエラー状態を解除してください。

次のような概数が表示されているとき、小数点は兆の位を示します。

例： 4567890123  $\times$  4560  $\ominus$   $\text{E}$  20.8295789608  
 $\text{C}\cdot\text{CE}$  20.8295789608  
↑  
兆の位

## 消費税率を変更する

税率の変更があったときに行います。  
消費税率はあらかじめ5%に設定されています。

- 1 電卓画面で **(△)** を押します。  
消費税率を設定する画面が表示されます。

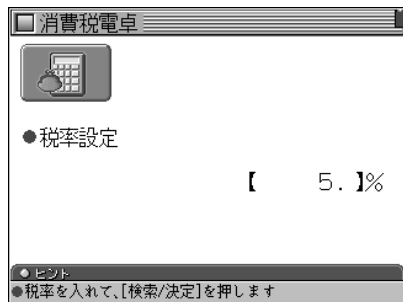

- 2 税率を入力します。  
小数点を数えずに、4桁の範囲で設定できます。
- 3 **(検索/決定)** を押します。  
新しい消費税率が設定され、電卓画面に戻ります。

## 通貨換算をする

通貨換算機能は、通貨の換算が簡単にできます。

### 通貨のレートを設定する

「通貨1」から「通貨4」まで、4種類の通貨レートが設定できます。

【例題】「通貨1」に「1ドル=122.5円」を設定しましょう。

- 1 **(メニュー)** **(0)** **(8)** **(2)** **(2)** と押します。  
通貨換算の画面が表示されます。



- 2 **(▼)**、**(▲)** で、レートを設定する画面を選びます。(ここでは手順1の画面を選びます。)
- 3 **(△)** を押します。  
通貨名とレートを入力する画面が表示されます。
- 4 **(▼)**、**(▲)** でカーソル(入力欄)を移動させて、通貨名と通貨レートを入力します。

### ●通貨名の入力

英字の大文字を使って、4文字以内で通貨名を入力します。

左右の入力項目は 、 でカーソルを移動させて選びます。

- 「通貨換算1」の通貨名の欄には、あらかじめ左側に「USD」(米ドル)、右側に「YEN」(円)が入力されています。
- 左側に基準の通貨名、右側にレートを設定する通貨名を入力します。

### ●通貨レートの入力

小数点を数えずに、10桁の範囲で入力できます。

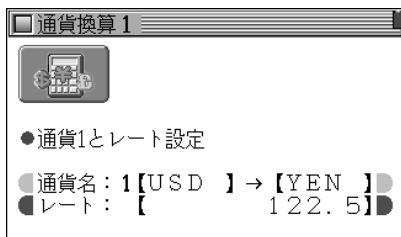



## 5 を押します。



通貨レートが設定されます。

## 通貨を換算する

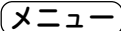
あらかじめ設定した通貨レートにしたがって、通貨の換算ができます。

**【例題】** 1ドル=122.5円で通貨レートを設定しているとき、19,600円が何ドルになるか、調べてみましょう。

1      と押します。  
通貨換算の画面が表示されます。

2 、 で通貨「通貨換算 1 USD ⇄YEN 」を選びます。

3 「19600」を入力します。



入力は、たとえば「2450×8=」のような計算をして入れることもできます。

4  で円をドルに換算します。  
19,600円がドルに換算されます。

-  を押すと、表示数値をドルとみなして、円に換算します。

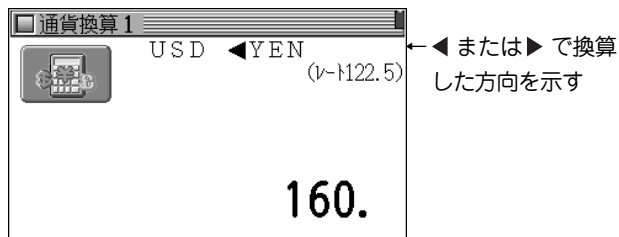

- 別の金額を換算するときは、そのまま数値を入力するか、**(C・CE)** で数値を消してから、新たに入力します。
- 別の通貨で換算するときは **(▼)**、**(▲)** で選びます。
- 便利計算の機能選択画面に戻るときは **(戻る)** を押します。

## 単位換算をする

単位換算機能を使うと、長さや重さ、温度の単位を簡単に換算することができます。

【例題】40フィートは何メートルになるか調べましょう。

**1** **(メニュー)** **(0)** **(8)** **(2)** **(3)** と押します。

単位換算の入力画面が表示されます。

**2** **(▼)**、**(▲)** で「長さ換算 2/4 feet↔m」を選びます。

**3** 「40」を入力します。

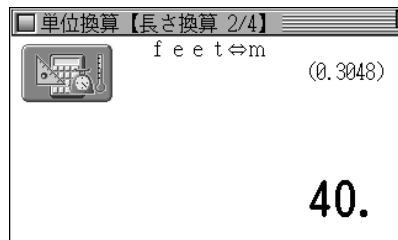

入力は、たとえば「25+15=」のような計算をして入れることもできます。

**4** **(▶)** を押します。

40フィートがメートルに換算されます。

- **(◀)** を押すと、表示数値をメートルとみなして、フィートに換算します。



- 別の数値を換算するときは、そのまま数値を入力するか、**C・CE** で数値を消してから、新たに入力します。
- 別の単位で換算するときは **▼**、**▲** で選びます。
- 便利計算の機能選択画面に戻るときは **戻る** を押します。

### 換算できる単位

この製品では、次のような単位の換算ができます。

- 長さ1 inch (インチ) ⇔ cm (センチメートル)
- 長さ2 feet (フィート) ⇔ m (メートル)
- 長さ3 yard (ヤード) ⇔ m (メートル)
- 長さ4 mile (マイル) ⇔ km (キロメートル)
- 重さ1 常用oz (オンス) ⇔ g (グラム)
- 重さ2 常用lb (ポンド) ⇔ kg (キログラム)
- 温度 °F (華氏) ⇔ °C (摂氏)

注：上記単位の「ポンド」は**常用ポンド**、「オンス」は**常用オンス**です。この場合、1ポンドは16オンスになります。この他に、トロイポンド、トロイオンスなどがあります。くわしい内容はスーパー大辞林でご確認ください。

## 年号計算をする

年号計算では、西暦と和暦を換算したり、その年の干支などを調べることができます。西暦593年から2087年までの年を調べることができます。

年号の検索には次の2つの方法があります。

**西暦または明治以降の和暦から調べる：**

画面の表示から西暦または和暦を選び、年を入力

**明治よりも以前の和暦から調べる：**

和暦の読みを入力

**【例題1】西暦1989年が和暦の何年になるか調べましょう。**

- 1** **メニュー** **0** **8** **2** **4** と押します。  
年号計算の入力画面が表示されます。

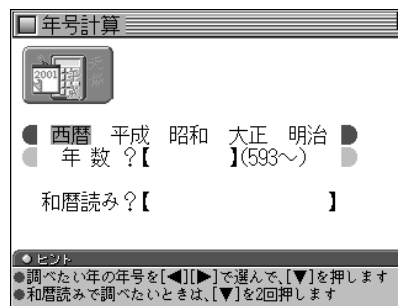

- 2** **▶**、**◀** を押して「西暦」を選び、**▼** を押してカーソルを年数の入力欄へ移します。

### 3 「198」と入力します。

該当する年から順番にリスト(一覧)表示されます。

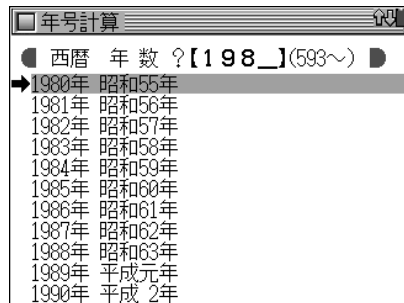

- 数値を入れまちがえたときは、**〔後退〕** や **〔機能〕** **〔削除〕** で数字を削除して入れ直してください。

### 4 **〔下〕**、**〔上〕** で“→”マークを目的の「1989年」へ移し(年数を「1989」と入れてもよい)、**〔検索/決定〕** を押しします。

その年の詳細画面が表示されます。

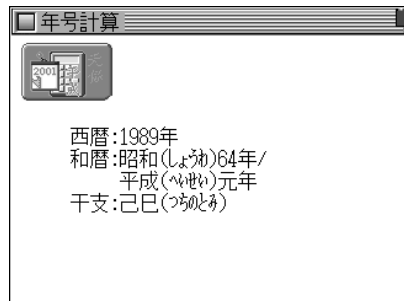

- 詳細画面で **〔左〕**、**〔右〕** を押すと前後の年が表示されます。

- **〔戻る〕** を押すと前の画面に戻ります。
- 別の年を調べるときは **〔クリア〕** を押して入力画面にします。

【例題2】宝永2年が西暦の何年にあたるか、調べましょう。

### 1 **〔クリア〕** を押して、年号計算の入力画面にします。

### 2 **〔下〕** を2回押して、和暦読みの入力欄へカーソルを移動します。

### 3 和暦の読み(ここでは「ほ」)を入力します。

「ほ」から始まる和暦が50音順にリスト(一覧)表示されます。

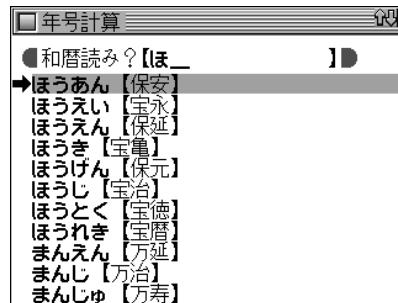

### 4 **〔下〕**、**〔上〕** で“→”マークを目的の和暦「宝永」へ移して(読みを「ほうえい」と入れてもよい)、**〔検索/決定〕** を押しします。

宝永元年から順番にリスト(一覧)表示されます。

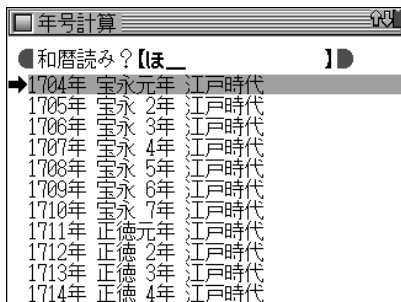

5 ▼、▲ で“→”マークを目的の年「宝永2年」へ移して **検索/決定** を押します。

その年の詳細画面が表示されます。

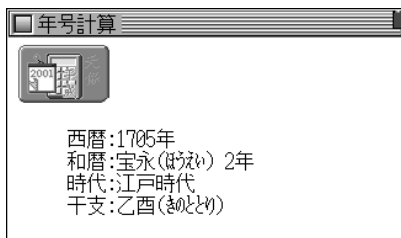

- 詳細画面で ◀、▶ を押すと前後の年が表示されます。
- **戻る** を押すと前の画面に戻ります。
- 別の和暦を調べるときは **クリア** を押して入力画面にします。
- 「平成」の年表示は、仮に「平成」が西暦2087年まで続くものとして表示します。

## 年齢計算をする

年齢計算機能を使うと、年齢や誕生日(生まれた年)を計算したり、干支などを調べることができます。

### 年齢を調べる

誕生日がわかっているとき、何歳になるのかを調べることができます。

【例題】大正15年生まれの人が、2005年で何歳になるか、調べましょう。

1 **メニュー** **0** **8** **2** **5** と押します。

年齢計算の機能選択画面が表示されます。

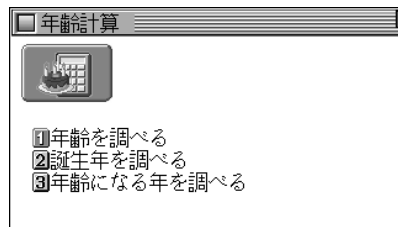

年齢計算の  
機能選択画面

2 **①** を押して、「年齢を調べる」を選びます。  
誕生日と現在の年の入力画面が表示されます。



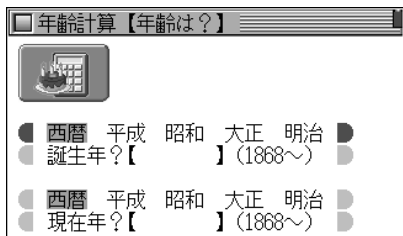

3 ▶、◀ で「大正」を選び、▼ を押して生まれた年「15」を入力します。

4 ▼ を押して現在年の年号欄へカーソルを移します。  
• 和暦で入力するときは ▶、◀ で年号を選びます。

5 ▼ を押し、現在年「2005」を入力します。

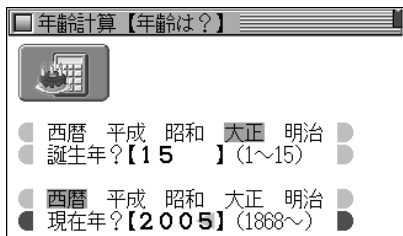

• 数値を入れまちがえたときには **後退** や **機能** **削除** で数字を削除して入れ直してください。

6 **検索/決定** を押します。

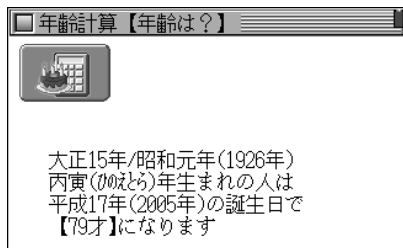

- **戻る** を押すと前の画面に戻ります。
- 別の条件で年齢を調べるときは **クリア** を押して入力画面にします。

#### こんなときはエラーが出ます

- 誕生年、現在年に、西暦にして1868年～2087年以外になる年を入力したとき  
このときは、エラーを示すメッセージが一時表示されますので、入力内容を確認して、修正してください。

## 生まれた年(誕生年)を調べる

年齢が分かっているとき、何年生まれかを調べることができます。

【例題】平成17年で40歳になる人が、何年生まれなのかを調べましょう。

1 **メニュー** **0** **8** **2** **5** と押します。

年齢計算の機能選択画面が表示されます。

2 **2** を押して「誕生年を調べる」を選びます。

現在年と年齢の入力画面が表示されます。

3 **▶**、**◀** で「平成」を選び、**▼** を押して現在年「17」を入力します。

4 **▼** を押して年齢の入力欄へカーソルを移し、年齢「40」を入力します。

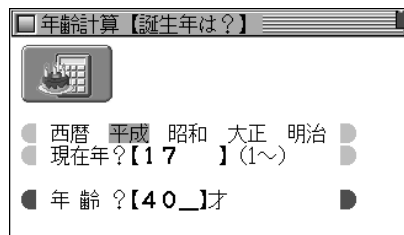

- 誕生日後の年齢を入れてください。
- 数値を入れまちがえたときには **後退** や **機能** **削除** で数字を削除して入れ直してください。

5 **検索/決定** を押します。

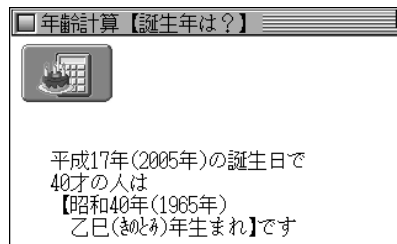

- 手順4で誕生日前の年齢を入れたときは、計算結果から1年を引いてください。
- 別の条件で誕生年を調べるときは **クリア** を押して入力画面にします。

### こんなときはエラーが出ます

- 現在年に、西暦にして1868年～2087年以外になる年を入力したとき
- 計算の結果、誕生年が西暦1868年より前の年になったとき  
このような場合は、エラーを示すメッセージが一時表示されますので、入力内容を確認して修正してください。

## ある年齢になる年を調べる

誕生年がわかっているとき、ある年齢になるのが何年なのかを調べることができます。

**【例題】** 昭和63年生まれの人が99歳になるのはいつかを調べましょう。

1 **メニュー** **0** **8** **2** **5**と押します。

年齢計算の機能選択画面が表示されます。

2 **3**を押して「年齢になる年を調べる」を選びます。

誕生年と年齢の入力画面が表示されます。

3 **▶**、**◀**で「昭和」を選び、**▼**を押して誕生年「63」を入力します。

4 **▼**を押して、年齢の入力欄へカーソルを移し、年齢「99」を入力します。

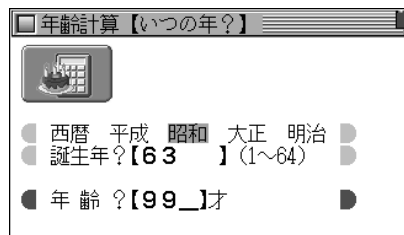

● 数値を入れまちがえたときには **後退** や **機能** **削除** で数字を削除して入れ直してください。

5 **検索/決定**を押します。

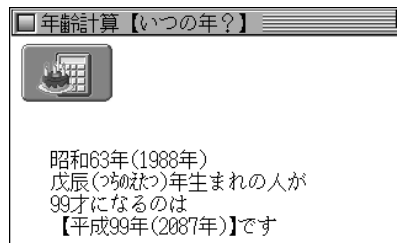

- 和暦での年号は、仮に「平成」が続くものとして表示しています。
- 別の条件で調べるときは、**クリア**を押して入力画面にします。

### こんなときはエラーが出ます

- 誕生年に、西暦にして1868年～2087年以外になる年を入力したとき  
このときは、エラーを示すメッセージが一時表示されますので、入力内容を確認して、修正してください。

# 複数のコンテンツを一括して 検索する(一括検索)

この製品は、複数のコンテンツ(辞書など)を対象にして言葉を調べることができます。

「読み」や「スペル」を入れ、対象となる辞書などから見出し語を探します。

文字の入力中は1文字入れるごとに候補を絞り込む**絞り込み検索**で探し、すべての文字を入れても候補が多い場合には、**完全一致検索**に切り替えて探すことができます。

また、語の一部が分からないような、あいまいな語を調べることもできます。

**絞り込み検索**：入力した文字を読みやスペルの先頭に持っている見出し語を探し出します。

この製品では、文字を1文字入れるたびに検索を行い、候補を絞り込んでいきます。

長い読みやスペルの見出し語は、すべての文字を入れなくても探し出せる場合が多くあります。

**完全一致検索**：入力した文字と、見出し語の読みやスペルの文字が、ぴったり一致する見出し語を探し出します。他の候補が表示されないで、目的の語がはっきりしている場合などに利用します。

## 「読み」や「スペル」で語を探す

【例題】「いちご」を一括検索してみましょう。

- 1 **一括検索** を押します。  
一括検索の入力画面になります。

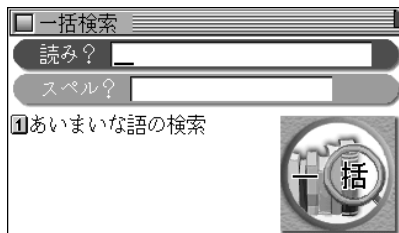

- 2 「いちご」を入力します。  
1文字入れるごとに候補が絞り込まれていきます(絞り込み検索)。

- 英単語を調べる場合は、(▼) でスペル入力欄にカーソルを移し、スペルを入力します。

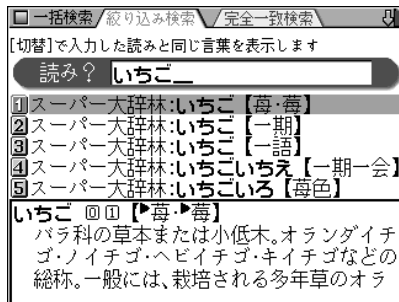

候補は最大100件まで探し出されます。

- 見出し語の前に、収録されている辞書などを示す名前が表示されます。

### 3 目的の語が表示されているとき、または (V) (A) など で目的の語を表示させて、数字キーで選びます。

収録されている辞書などの詳細画面になり、意味などが表示されます。

- (戻る) を押すと前の画面に戻ります。

- 候補が多すぎる場合などには、完全一致検索に切り替えて探します。

### 4 手順2の画面で (切替) を押します。

入力した読みと一致する読みの見出し語がリスト表示されます。

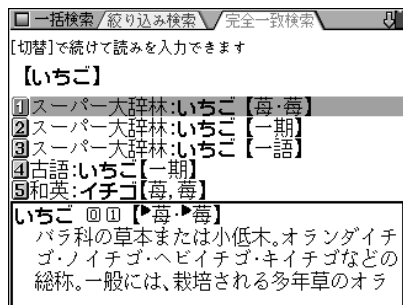

- 入力した読みやスペルを変更するときは (切替) を押して絞り込み検索の画面に戻って行きます。

### 5 目的の語を数字キーで選びます。

収録されている辞書などの詳細画面になり、意味などが表示されます。

- (戻る) を押すと前の画面に戻ります。

### 候補がないときは

手順2で、読みやスペルを入れていったとき、該当する候補がなくなると次のような画面を表示します。

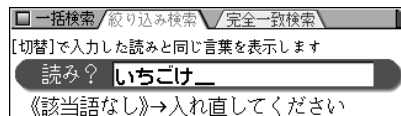

このときは、文字を修正・変更する、または (クリア) を押してから、新たに入力してください。

(切替) を押して完全一致検索に切り替えたときに、該当する語がない場合は、「見つかりません」と一時表示をして、文字入力中の画面に戻ります。

### 一括検索について

- 目的の語を選択した後は、通常の調べかたで表示させたときと同じ動作になります。
- 目的の語を選択した後の画面で (クリア) を押したときは、一括検索の入力画面に戻ります。

### “?”や“~”は使える?

一括検索では、読みやスペルの入力に“?”や“~”は使えません。あいまいな語を調べるときは、次項の「あいまいな語を探す」方法で探してください。

## 一括検索できるコンテンツ

- “読み”を入力したときは、次のコンテンツ(辞書など)が検索の対象になります。

スーパー大辞林、全訳古語辞典、パーソナルカタカナ語辞典、漢字辞典※、故事ことわざ&四字熟語辞典、言葉の作法辞典、全国方言一覧辞典、常用漢字の難読辞典、和英辞典、カタカナで引ける英和辞典、英会話とっさのひとこと辞典、英会話Make it!、英語類語使い分け辞典、英文ビジネスレター事典、家庭の医学、医者からもらった薬がわかる本、EBM 正しい治療がわかる本、食の医学館、「医者いらず」の食べ物事典、血液サラサラ健康事典、サプリメント小事典、働きざかりのこころの病気、ブリタニカ国際大百科事典、花作り花育てQ&A、Q&A暮らしの中の法律相談、冠婚葬祭入門、世界人名事典、世界の名言・名句、魔法の粉ベーキングソーダ、「ガーデニング」ワザあり事典、「汚れを落とす!」ワザあり事典、「生活」ワザあり事典、「やりくり」ワザあり事典、「ダンドリ」ワザあり事典、カナ引きパソコン用語辞典、パソコンで困ったときに開く本(用語集)、最新インターネット用語 語源で納得!、最新パソコン用語 語源で納得!、わがまま歩き旅行会話(英語・イタリア語・フランス語・ドイツ語・スペイン語・韓国語)、らくらく旅の中国語、世界の料理・メニュー辞典、「海外旅行」ワザあり事典

- “スペル”を入力したときは、次のコンテンツ(辞書など)が検索の対象になります。

スーパー大辞林(略語)、パーソナルカタカナ語辞典(略語)、英和辞典、英英辞典、カタカナで引ける英和辞典、英会話とっさのひとこと辞典、英語類語使い分け辞典、英文ビジネスレター事典、語源で覚える「英単語」2000、カナ引きパソコン用語辞典、日経エレクトロニクス略語小辞典、TOIEC® テスト 英単語・熟語マスター2000

- ※ 漢字辞典は、完全一致検索のときにのみ検索対象になります。絞り込み検索では検索されません。

## あいまいな語を探す

後ろのほうだけわかっている語や、前後はわかるが途中があいまいな語を探すことができます。

【操作例】「comm~ent」で探してみましょう。

- 1 **一括検索** を押します。  
一括検索の入力画面になります。
- 2 **①** を押します。  
あいまいな語の入力画面になります。
- 3 **▼**、**▲** で入力欄を選びます。  
ここでは、最下行のスペルの前後入力欄を選びます。
- 4 左の欄に「comm」を入れ、**▶** で右の欄にカーソルを移して「ent」を入れます。

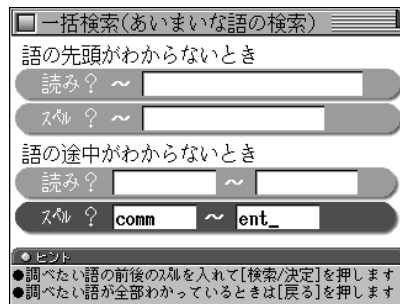

## 5 検索/決定 を押して検索します。



## 6 目的の語を数字キーで選択します。

収録されている辞書などの詳細画面になり、意味などが表示されます。

- **戻る** を押すと前の画面に戻ります。

### あいまいな語の検索で使用する辞書など

- “読み”を入力したときは、スーパー大辞林、全訳古語辞典、パーソナルカタカナ語辞典、故事ことわざ&四字熟語、言葉の作法辞典、和英辞典、カタカナで引ける英和辞典、英語類語使い分け辞典、英文ビジネスレター事典、ブリタニカ国際大百科事典、パソコンで困ったときに開く本、最新 インターネット用語 語源で納得!、最新 パソコン用語 語源で納得! が検索の対象になります。
- “スペル”を入力したときは、スーパー大辞林(略語)、英和辞典、英英辞典、カタカナで引ける英和辞典、英語類語使い分け辞典、英文ビジネスレター事典、パーソナルカタカナ語辞典(略語)が検索の対象になります。

## W 検索機能を使う

この製品には、各コンテンツ(辞書など)の詳細画面で、画面を切り替えることなく別の語を調べることができるW検索機能があります。

例えば「インターネット」を調べているとき、画面に表示されていない「ADSL」や「イントラネット」などの言葉を一時的に調べて見たいときなどに利用できます。

### W 検索機能の使いかた

**【操作例】** スーパー大辞林の「ジャズ」の画面から「ロックンロール」を調べてみましょう。

1 スーパー大辞林で「ジャズ」を引いて詳細画面にします。

2 **検索/決定** を押します。  
W検索ウィンドウが表示されます。

### 3 検索する言葉(たとえば「ろっくんろーる」)を入れます。

- スペルを入れるときは (▼) でカーソルをスペル入力欄へ移して入れてください。

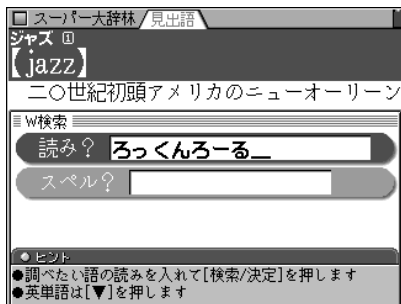

### 4 (検索/決定) を押します。

W検索ウィンドウに候補が表示されます。

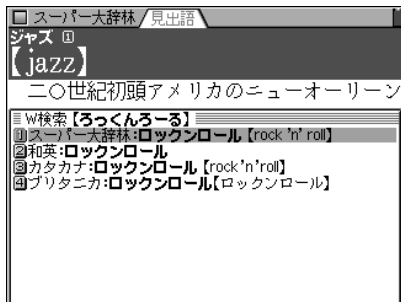

### 5 表示させたい語を数字キー(ここでは①)で選びます。

W検索ウィンドウに詳細画面が表示されます。

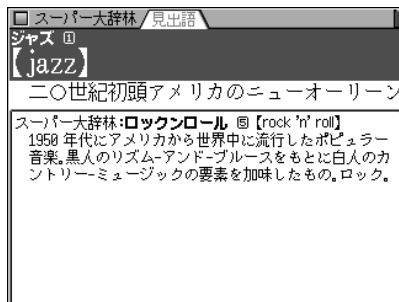

### 6 (検索/決定) を押すと、W検索ウィンドウに表示されているコンテンツ(辞書など)の詳細画面になります。

- (戻る) を押すと前の画面に戻ります。



# Sジャンプ機能を使う

この製品には、各コンテンツ(辞書など)の詳細画面に表示される任意の語の意味や訳語を、搭載されているコンテンツ間を飛び越えて調べることができるジャンプ機能(Sジャンプ)があります。

例えば、1つの用語を複数の辞書などで調べたり、例えば、スーパー大辞林から和英辞典へ、和英辞典から英和辞典へ…、というように、関連する語を次々にジャンプして調べていくなど、コンテンツ間の垣根を飛び越えて広範囲に検索ができます。

## Sジャンプ機能の使いかた

【操作例】カタカナ語辞典でジャンプしてみましょう。

- 1 カタカナ語辞典で「ロココ」を引いて詳細画面にします。
- 2 **Sジャンプ** を押します。  
■カーソルが表示されます。

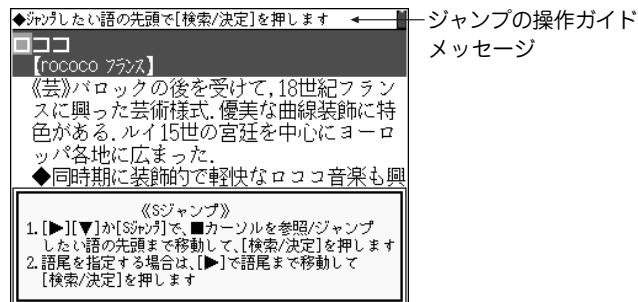

3 **▼ ▲ ▶ ◀** で■カーソルを移して調べたい語を選びます。

- 英単語やジャンプマーク(📌)が示す語は、その語全体が選ばれます。これらは **Sジャンプ** で、順番に選ぶこともできます(📖 261ページ)。
- その他の漢字、ひらがな、カタカナの語は、次のように範囲指定をして選択します。

「バロック」を範囲指定する場合

先頭文字「バ」にカーソル「■」を移して **検索/決定** を押し、続いて **▶** で最後尾の文字「ク」までカーソル「■」を移動させます(1文字の指定では、この操作は不要です)。

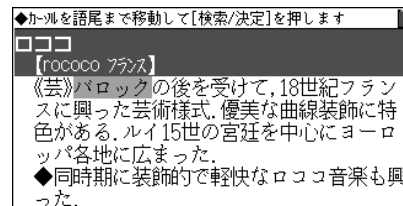

- 範囲指定について、261ページも参照ください。

- 指定を解除するときは **戻る** や **クリア** を押します。

## 4 **検索/決定** を押します。

ジャンプウィンドウに候補が表示されます。

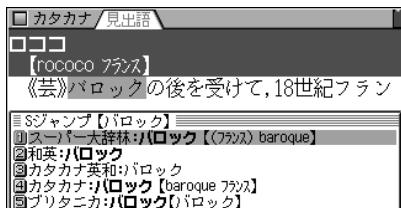

ジャンプウィンドウ

- 候補は、選択した語と一致する語、一致する語がないときは選択した語を先頭を含む語が表示されます(英単語は一致する語のみ表示)。なお **▶** が示す語や、1語だけ一致するときは、ウィンドウに詳細画面が表示されます。
- 候補になる語が1語もないときは「見つかりません」と一時表示されます。
- 候補は最大150件まで検索されます。

## 5 表示させたい語を数字キー(ここでは **①**)で選びます。

ジャンプウィンドウに詳細画面が表示されます。

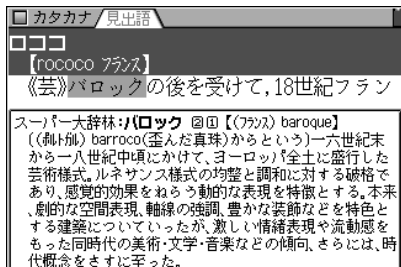

ジャンプウィンドウ

- **戻る** を押すと前の画面に戻ります。

- 画面右上に **◀** や **▶** シンボルが表示されているときは、**▽** **△** などでもウィンドウ内を送ることができます。

## 6 **検索/決定** を押してジャンプします。

選択した語の詳細画面が表示されます。

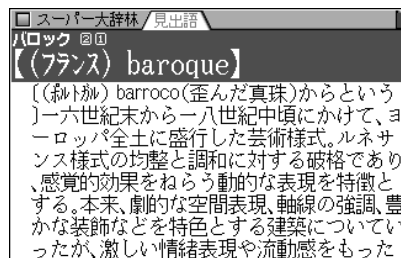

- **戻る** を押すと前の画面に戻ります。

### コンテンツを指定してジャンプするには

- 手順4で **検索/決定** の代わりに **スーパー大辞林** や **英和/和英**、**ブリタニカ**、**血液サラサラ**、**花Q&A**、**健康**、**生活** を押すとそのコンテンツ(あるいはそのグループのジャンプ対象コンテンツ)のみが検索対象になります。また、**機能** **My辞書** を押すと、My辞書に登録されているジャンプ対象のコンテンツが検索対象になります。

### 例/解説ウィンドウや図、表にジャンプするには

手順5、6で **例** や **解説**、**NOTE** などのマークが表示されているときは **例/解説** を押してマークを反転させ **検索/決定** を押すと、それらの内容が表示されます(☞ 41ページ)。

## ジャンプについて

- ジャンプした後は、通常の調べかたで表示させたときと同じ動作になります。
- ジャンプした先の画面で **(クリア)** を押したときは、ジャンプを始める前に使用していたコンテンツの入力画面などに戻ります。
- ジャンプ先でジャンプをする、というようにジャンプを重ねた場合、**(戻る)** で最大 10 回までは戻ることができます。10 回を超えてジャンプを重ねた場合、11 回目の戻りでリスト画面などへ戻ります。  
「本を読む」(284 ページ)の画面からジャンプを開始したときは、10 回を超えてジャンプをすることはできません。

## ジャンプマークのジャンプ

- スーパー大辞林などの詳細画面で **(▶)** マークの後に示される語は同じコンテンツ内でジャンプします。

## ▶ マークで示す語や英単語の選択

- 画面内に **(▶)** マークで示す語や、英単語が表示されている場合は、**(Sジャンプ)** でそれらの語だけを順番に選んでいくことができます。  
**(Sジャンプ)** を押すたびに、表示されている **■** カーソルより後の、**(▶)** マークで示す語、および英単語へカーソルが移っていきます。表示されている最後の語までカーソルが移った後は、1 行ずつ画面を送り、対象の語が出てくれば、その語にカーソルが移ります。  
行き過ぎたときは **(▲)** や **(◀)** でカーソルを戻してください。

## 範囲指定について

- 範囲指定できるのは、漢字、ひらがな、カタカナが連続している場合です。  
英字、数字、記号、マークなどがあると、そこで範囲指定は止まります。
- 範囲指定をしているとき、画面を送ることはできません。  
範囲指定したい語が、すべて画面に表示されていることを確認してから範囲指定の操作をしてください。

## ジャンプできるコンテンツ

- 各コンテンツ(辞書など)から **太字** で示すコンテンツへジャンプすることができます。

※一部ジャンプできない場合もあります。

- スーパー大辞林
- 全訳古語辞典
- パーソナルカタカナ語辞典
- 漢字辞典
- 故事ことわざ & 四字熟語辞典
- 言葉の作法辞典
- 日本語知識辞典
- 方言一覧辞典
- 常用漢字の難読辞典
- 英和辞典
- 英和成句検索
- 和英辞典
- 英英辞典
- 英英成句検索
- 英語類語使い分け辞典
- カタカナで引ける英和辞典
- 英文手紙用例辞典
- 英文ビジネスレター事典
- TOEIC® テスト 英単語・熟語 マスタリー2000
- 英会話とっさのひとこと辞典
- 英会話 Make it!
- 語源で覚える「英単語」2000
- これが英語で言えますか
- 家庭の医学
- 食の医学館

- ・薬がわかる本
- ・血液サラサラ健康事典
- ・EBM 正しい治療がわかる本
- ・「医者いらず」の食べ物事典
- ・サプリメント小事典
- ・漢方の診察室
- ・働きざかりのこころの病気
- ・ブリタニカ国際大百科事典
- ・花作り花育てQ&A
- ・Q&A暮らしの中の法律相談
- ・クイズ 法律事務所
- ・冠婚葬祭入門
- ・手紙文例集
- ・スピーチ文例集
- ・世界人名事典
- ・世界の名言・名句
- ・魔法の粉ベーキングソーダ
- ・「ガーデニング」ワザあり事典
- ・「汚れを落とす!」ワザあり事典
- ・「生活」ワザあり事典
- ・「やりくり」ワザあり事典
- ・「ダンドリ」ワザあり事典
- ・カナ引きパソコン用語辞典
- ・パソコンで困ったときに開く本(用語集)
- ・もっとうまいeメールの書き方
- ・日経エレクトロニクス略語小辞典
- ・インターネット用語 語源で納得!
- ・パソコン用語 語源で納得!
- ・早わかりビジネス用語
- ・ビジネスの法律が身につく本
- ・わがまま歩き旅行会話  
(英語・イタリア語・フランス語・スペイン語・ドイツ語・韓国語)
- ・らくらく旅の中国語
- ・トラベル英会話
- ・世界の料理・メニュー辞典
- ・「海外旅行」ワザあり事典

## しおり・単語帳を使う

この製品には、前に調べた語を引き出して再度調べることができるしおり、くりかえし参照する語をコンテンツ(辞書など)別に登録することができる単語帳があります。

### しおりの使いかた

一度調べた語は、新しいものから100件まで自動的に記憶されます。しおりは、その語をもう一度調べたいときに引き出して調べることができる機能です。

また、手紙文作成で作成した手紙文もしおりとして記憶され、後で引き出して見ることができます。

**【操作例】英和辞典でしおりを使ってみましょう。**

1 **メニュー** **0** **1** **1** と押して、英和&和英辞典の画面にします。

2 スペル入力欄にカーソルがあるのを確認し、**しおり**を押します。

しおり表示画面になり、英和辞典で調べた語が、新しいものから順にリスト表示されます。

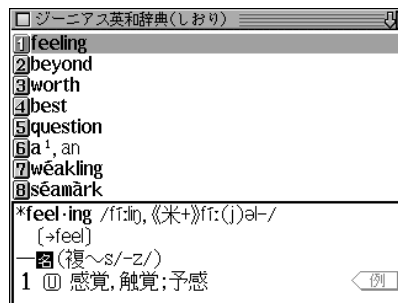

- 画面の右上に「↓」や「↑」シンボルが表示されているときは、**▽** **△** などで画面を送ることができます。

**3 目的の語を数字キーで選びます。**  
選択した語の詳細画面が表示されます。

### しおりがあるコンテンツ

しおりは、下記を除く各コンテンツで利用できます。

日本語知識辞典、全国方言一覧辞典、英文手紙用例辞典、使ってトクする英語・損する英語、これが英語で言えますか、家庭の医学、医者からもらった薬がわかる本、正しい治療がわかる本、漢方の診察室、働きざかりのこころの病気、暮らしの中の法律相談、クイズ 法律事務所、手紙文例集、スピーチ文例集、魔法の粉ベーキングソーダ、もっとうまいeメールの書き方、早わかりビジネス用語、ビジネスの法律が身につく本、トラベル英会話、TOIEC® テスト 英単語・熟語 マスタリー2000

それぞれのコンテンツの最初の画面などで(「本を読む」では本を開いて)、**しおり**を押すことで調べることができます。なお、しおり表示画面の表示のされかたはコンテンツにより異なる場合があります。

## しおりについて

- しおり表示で、語の後ろに“…”と表示されているときは、その語が省略されていることを示します。
- しおりの記憶件数が100件(「本を読む」のしおりは20冊分)を超えるときは、古いものが消されます。
- 「本を読む」のしおりについては287ページをご覧ください。

## しおりを削除する方法

しおりは、1件ずつ削除する方法と、コンテンツ別にすべてを削除する方法、あるいは製品内のすべてのしおりを削除する方法があります。

### しおりを1件ずつ削除する方法

次の手順で削除します。

- 1 しおり表示画面に削除したい語を表示させます。
- 2 ▼、▲ (漢字辞典は ▶、◀、▼、▲) で、削除したい語の番号にカーソル(反転表示)を移します。
- 3 [後退] (または [機能] [削除]) と押します。  
削除の確認画面が表示されます。
- 4 [Y] キーを押します。  
選択した語が削除されます。

### しおりをまとめて削除する方法

次の手順で削除します。

- 1 [メニュー] [0] [9] と押して、各種設定画面にします。
- 2 [9] を押して「しおり削除」を選びます。

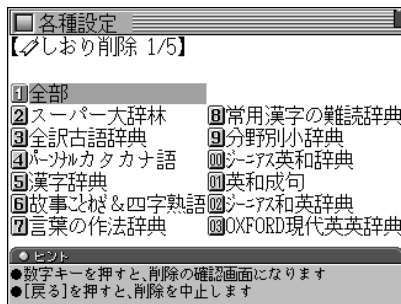

- 画面は5画面あり、▼ ▲ で切り替えます。
- 3 数字キーで、しおりを削除するコンテンツまたは「全部」を選びます。  
削除の確認画面が表示されます。
- 4 [Y] キーを押します。  
選択したコンテンツのしおり、またはすべてのしおりが削除されます。

## 単語帳の使いかた

くり返し参照する語や覚えたい語を単語帳に登録することができます。その語をもう一度調べたいときに引き出して調べることができる機能です。

また、登録した語にマーカーを引き、その部分を隠して、言い当てるなどのテストができます。

- 単語帳は各コンテンツ(辞書など)にあります(☞266ページ)。

## 単語帳に語を登録する

【操作例】英和辞典の「text」を単語帳に登録しましょう。

1 英和辞典で「text」の詳細画面にします(☞81ページ)。

2 **機能** **登録** と押します。

単語帳に登録した旨のメッセージを一時表示し、詳細画面の語が単語帳に登録されます。

- 単語帳の詳細画面からは登録できません。

◆ 単語帳は各コンテンツで最大200件、全体で3,500件まで登録できます。

## 各コンテンツの画面から登録した語を見る

【操作例】英和辞典の単語帳に登録した語を見てみましょう。

1 英和辞典の入力/選択画面にします。

(見たい辞書などの画面にします。)

2 **機能** **単語帳** と押します。

英和辞典の単語帳が表示されます。

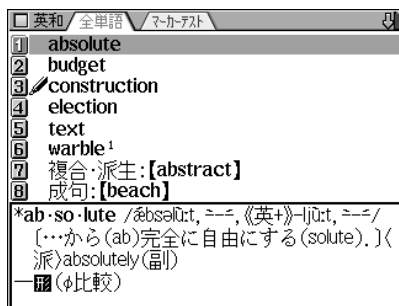

- 単語帳はコンテンツ(辞書など)のリスト表示や1件表示画面で **機能** **単語帳** と押しても表示されます。
- データは各コンテンツと同様の順番で並びますが、成句などは見出し語よりも後に並びます。
- 前に“/”マークが付いている語は、内容にマーカーを付けていることを示します(☞267ページ)。
- 語の後ろに“…”と表示されているときは、その語が省略されていることを示します。

3 目的の語を数字キーで選びます。

選んだ語の詳細画面が表示されます。

## コンテンツ一覧から登録した語を見る

登録した単語帳のデータをコンテンツの一覧から見るができます。

1 **メニュー** **0** **8** と押し、**4** を押して「すべての単語帳を見る」を選びます。

単語帳があるコンテンツの一覧が表示されます。

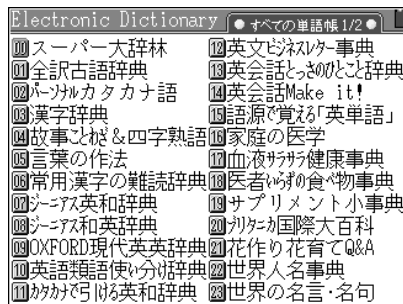

• 画面は2画面あり、**▽** **△** で切り替えます。

2 目的のコンテンツを数字キーで選びます。

選んだコンテンツの単語帳が表示されます。

3 目的の語を数字キーで選びます。

選んだ語の詳細画面が表示されます。

注：別売のコンテンツカード内のコンテンツは、このコンテンツ一覧には表示されませんので、前ページの方法で単語帳を見てください。

## 単語帳があるコンテンツと登録できる語

- スーパー大辞林（見出し語、成句）
- 全訳古語辞典（見出し語）
- パーソナルカタカナ語（見出し語）
- 漢字辞典（見出し漢字）
- 故事ことわざ&四字熟語辞典（見出し語）
- 言葉の作法辞典（見出し語）
- 常用漢字の難読辞典（見出し語）
- 英和辞典（見出し語、複合・派生語、成句、用例、解説）
- 和英辞典（見出し語、用例、解説）
- 英英辞典（見出し語、NOTE）
- カタカナで引ける英和辞典（見出し語）
- 英会話とさのひとこと辞典（見出し語）
- 英会話Make it!（見出し語）
- 英語類語使い分け辞典（見出し語）
- 英文ビジネスレター事典  
（見出し語、英文ビジネスレターの基礎知識・モデルレター30例・ファクス・Eメールのレター内の各項目あるいはレター）
- 語源で覚える「英単語」2000（見出し語）
- 家庭の医学（見出し語）
- 血液サラサラ健康事典（見出し語）
- 「医者いらず」の食べ物事典（見出し語）
- サプリメント小事典（見出し語）
- プリタニカ国際大百科事典（見出し語）
- 花作り花育てQ&A（見出し語）
- 世界人名事典（見出し語）
- 世界の名言・名句（見出し語）
- カナ引きパソコン用語辞典（見出し語）
- パソコンで困ったときに開く本（Q&A、用語集の見出し語）
- 日経エレクトロニクス略語小辞典（見出し語）
- インターネット用語 語源で納得！（見出し語）
- パソコン用語 語源で納得！（見出し語）
- わがまま歩き旅行会話（見出し語）
- らくらく旅の中国語（見出し語）



## マーカーを使う

単語帳に登録している語の意味(訳)などにマーカーを引き、その部分を集中的に覚えたり、マーカー部分を隠しておいて、その部分を言い当てるテストができます。

### 覚えたい英語の意味にマーカーを引く

【例題】英和辞典の「text」の意味にマーカーを引いてみましょう。

1 英和辞典の単語帳で「text」の詳細画面を表示させます(☞265ページ)。

2 **機能** **登録** と押します。

マーカーが引ける画面になります。

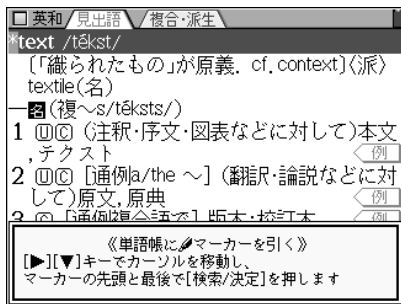

●先頭にカーソルが表示されます。

3 **▼** **▲** **▶** **◀** でカーソル“■”を先頭の文字「1」に移して **検索/決定** を押します。

4 **▶** でカーソル“■”を最後尾の文字「ト」まで移します(1文字の指定では、この操作は不要です)。

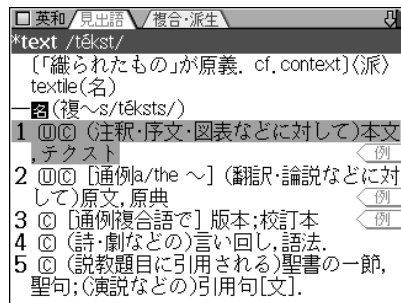

5 **検索/決定** を押します。

「マーカーを登録しました」と一時表示し、登録されます。

### マーカーを引ける範囲は

- マーカーは1回で最大120文字まで引くことができます。
- マーカーは1つのデータに5カ所まで引くことができます。
- 項目の終わり(改行)を超えてマーカーを引くことはできません。

## マーカーを見ることができるのは

マーカーは単語帳の中だけで見ることができます。各コンテンツで該当する語を引いてもマーカーは表示されません。

## マーカーを消すときは

- 先頭の文字を指定した後、まだ登録していないときは**戻る**を押します。先頭文字の指定が解除されます。
- 登録したマーカーを消すときは、
  - 267ページ手順1～3と同様の手順でマーカーが引かれている文字にカーソルを移して**後退**を押します。
  - または、消したいマーカーを含むように、マーカーを引く操作をします。画面に表示されるマーカー削除の確認メッセージに従って**Y**を押します。
- 1つのデータに引かれている全てのマーカーを消すときは、
  - マーカーテストのリスト画面(269ページ)で、**▼****▲**で語を選んで**後退**を押します。画面に表示されるマーカー削除の確認メッセージに従って**Y**を押します。
- 全単語帳、またはコンテンツ別に単語帳のマーカーを消すときは、270ページを参照して消してください。

## マーカー部分を使ってテストをする

マーカーを引いた部分を隠して表示させ、その部分を言い当てて覚えたかどうかテストすることができます。

**【例題】**英和辞典の単語帳でテストをしてみましょう。

### 1 英和辞典の入力画面などで**機能****単語帳**と押しま

す。  
英和辞典の単語帳の全単語リスト画面になります。

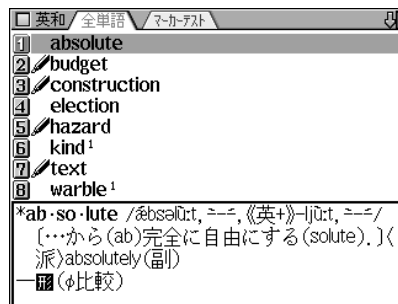

### 2 **切替**を押します。

マーカーテストのリスト画面に、マーカーを付けた語が表示されます。



マーカーテスト  
リスト画面

### 3 テストしたい語を数字キーで選びます。

詳細画面になります。このとき、マーカーを引いた箇所の文字が隠されています。

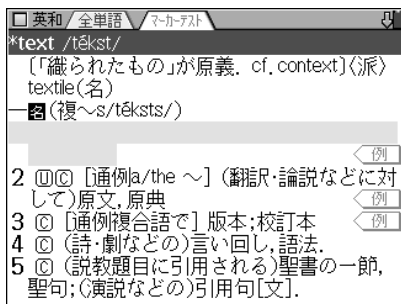

### 4 隠されている内容を言います(または考えます)。

### 5 **検索/決定** を押して隠れている内容を表示させ、言った(考えた)答えと一致しているか確認します。

- 別の語でテストするときは **戻る** を押してマーカーテストのリスト画面に戻って、選びなおします。

## 単語帳やマーカーを削除(登録を解除)する方法

単語帳は、1件ずつ削除する方法と、コンテンツ別にすべて、あるいは製品内のすべての単語帳をまとめて削除する方法があります。単語帳を削除しても、元の辞書などのデータは削除されません。

### 単語帳を1件ずつ削除する方法

次の手順で削除します。

- 1 単語帳表示画面に削除したい語を表示させます。
- 2 **▼**、**▲** (漢字辞典は **▶**、**◀**、**▼**、**▲**) で、削除したい語の番号にカーソル(反転表示)を移します。
- 3 **後退** (または **機能** **削除**) と押します。  
削除の確認画面が表示されます。
- 4 **Y** キーを押します。  
選択した語が削除されます。

- 単語帳の詳細画面で、上記3以降の操作を行っても削除することができます。

### 1語のマーカーだけを消すときは

単語帳の語に付けられたマーカーだけを消すときは、268ページを参照してください。

## 単語帳をまとめて削除する方法

次の手順で削除します。

1 **メニュー** (0) (9) と押して、各種設定画面にします。

2 (0) (1) と押して、「**単語帳削除**」を選びます。

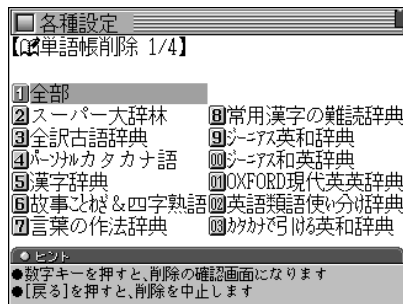

● 画面は4画面あり、(V) (A) で切り替えます。

3 数字キーで、単語帳を削除するコンテンツまたは「全部」を選びます。

削除の確認画面が表示されます。

4 (Y) キーを押します。

選択したコンテンツの単語帳またはすべての単語帳が削除されます。

## マーカーだけをまとめて削除する方法

左の手順2で (0) (1) の代わりに (0) (0) を押して「**マーカー削除**」を選び、左記と同様の操作で削除します。

● 単語帳に登録されている語は削除されません。

## コンテンツカードの単語帳をすべて削除するときは

別売のコンテンツカードで提供される辞書などに単語帳がある場合に、それらの単語帳をすべて削除するときは、手順3で「**カード**」を選んで削除してください。

この場合、カード内の辞書などの単語帳がすべて削除されます。

注：カード内の辞書などの単語帳データは、カードではなく、本体に記憶されます。

## よく使う辞書などを My 辞書に登録する(My 辞書設定)

よく使うコンテンツ(辞書など)をMy辞書に登録しておけば、**機能** **My辞書** (またはメインメニューの「My辞書」)で、登録したコンテンツのみを表示させ、選ぶことができます。

### My 辞書の設定と使いかた

#### 辞書などをMy辞書に登録する

1 **メニュー** **M** と押します。( **機能** **My辞書** と押してもよい)

My辞書の選択画面が表示されます。

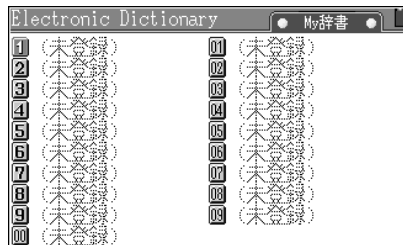

My辞書の選択画面

最初はすべて(未登録)です。

2 **S** を押します。

My辞書設定画面が表示されます。

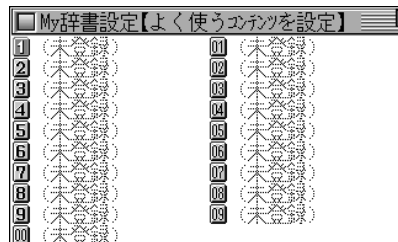

My辞書設定画面

3 辞書などの登録したい番号を数字キーで選びます。

(番号 **1** に登録するときは **1** を押します。)

辞書などの選択画面が表示されます。

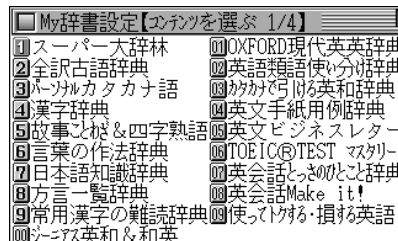

辞書等選択画面

• 画面は4画面あり、**▽** **△** で切り替えます。

4 登録したい辞書などを数字キーで選びます(例えば、言葉の作法辞典を登録するときは **6** を押します)。辞書などが登録され、My辞書設定画面に戻ります。

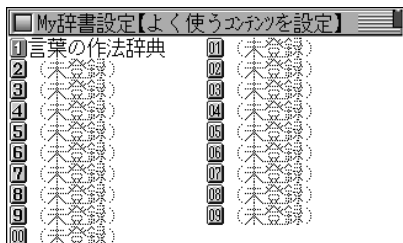

- 続けて登録する場合は、手順3、4をくり返します。
- 終了する場合は、**戻る** や **メニュー** を押します。
- ◆ 各種設定画面から手順2のMy辞書設定画面を表示させることもできます。

**メニュー** **0** **9** と押して各種設定画面を表示させ、**0** **2** と押して「My辞書設定」を選ぶと手順2のMy辞書設定画面が表示され、コンテンツの登録などを行うことができます。

#### すでに登録している番号に別の辞書などを登録したいときは

登録したい番号に別の辞書などを登録すれば、元の登録は解除され、後の辞書などが登録されます。

## 辞書などの登録を解除する

My辞書に設定した辞書などの登録を解除する場合は、次の手順で行います。

- 1** My辞書設定画面で、解除したい辞書などを数字キーで選びます。  
辞書などの選択画面が表示されます。
- 2** **▽** **▽** **▽** と押して画面を送り **7** を押して「(未登録に戻します)」を選びます。  
選択した番号の辞書などの登録が解除され、My辞書設定画面に戻ります。

## My辞書を使う

**メニュー** **M** または **機能** **My辞書** と押すと表示されるMy辞書の選択画面で、使いたい辞書などを数字キーで選べば、選んだ辞書などの画面になります。

# カードの使いかた

本製品にはカードスロットが1基、設けられています。カードスロットには、専用コンテンツカードや市販のSDメモリーカードを取り付けることができます(本書では、特に区別の必要がないときは、これらを**カード**と記載します)。

専用カード(コンテンツカード)で辞書などのコンテンツを追加したり、市販のSDメモリーカードにデジタルカメラで写した写真や電子の本などのデータを入れて利用することができます。

SDメモリーカード : Secure Digital memory card

## SDメモリーカードのフォーマット(初期化)について

SDメモリーカードのフォーマット(初期化)を行う場合は、この電子辞書で行ってください。パソコン等でフォーマットを行うと、カードが使えなかったり、データの読み取りに通常より多くの時間がかかったりする場合があります。

## カードの取り付けかた／取り外しかた

カードの取り付け、取り外しは次の手順で行ってください。

- 注) ● カードの取り付け、取り外しは、必ず電子辞書の電源を切り、画面が消えていることを確認してから行ってください。電源を入れたまま行くと、カードに記録されているデータが消えることがあります。
- たて続けにカードの取り付け／取り外し操作を行わないでください。データが消えたり、故障したりすることがあります。

## カードを取り付ける

- 1 電子辞書の電源を切ります。
- 2 保護カードが取り付けられているときは、保護カードの端を指で押し込み、ゆっくり離します。ロックが外れ、保護カードが少し出てきます。

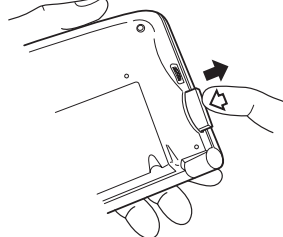

注) カードの取り付け、取り外し時に、爪でカードを弾くように指を離すと、カードが飛び出すことがありますので、ゆっくり押し、ゆっくり離してください。

- 3 保護カードを抜き取ります。
  - 保護カードは保存しておいてください。

## 4 図のように、電子辞書の裏面とカードの裏面が同じ方向になるようにして、奥まで確実に挿入します。

ご注意：裏表をまちがえないでください。まちがえると、故障したりカードが取り出せなくなったりします。

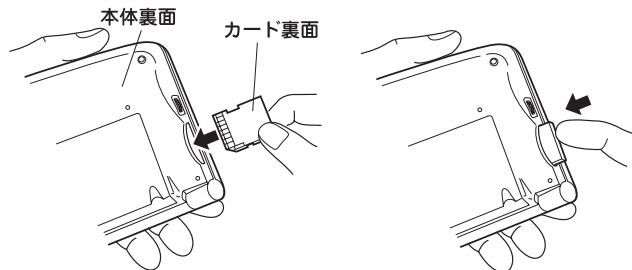

注) 爪でカードを弾くように指を離すと、カードが飛び出すことがありますので、ゆっくり押し、ゆっくり離してください。

## 5 「カード」を押します。

専用カードを装着したときは、そのカードのメニュー画面などが表示されます。

それぞれの説明書等を参照してご使用ください。

一般のカードを装着したとき、またはカードを装着していないときは次のカードメニュー画面が表示されます。

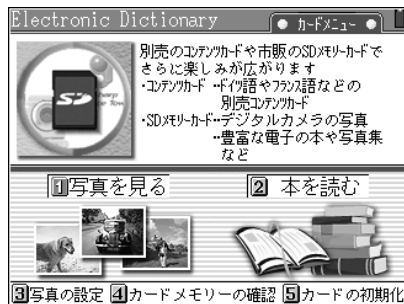

カードメニュー画面

## カードの使用に関するメッセージが表示された場合は

### 1. カードが入っていません

カードメニュー画面で各項目を選んだときに、このメッセージが表示された場合はカードが装着されていません。カードを正しく装着してください。(☞ 273ページ)

### 2. このカードはフォーマットの形式が異なるため使用できません カードの初期化(フォーマット)を行ってから 写真や本のファイルを登録してください [検索/決定]を押してください

このメッセージが表示された場合は、この電子辞書では使えないカードです。「**検索/決定**」を押してメッセージを消し、電源を切ってカードを取り外すか、カードの初期化を行ってください。(☞ 290ページ)



3. **カードがロックされています  
(書き込み禁止状態)**

SDメモリーカード内のデータ消去やカードの初期化を行おうとしたとき、このメッセージが表示された場合はカードのLOCK(ロック)スイッチがLOCK(書き込み禁止)になっています。カードのスイッチを切り替えてください(くわしくはカードの説明書をご覧ください)。

4. **ファイルがロックされているため  
削除できません(読み取り専用ファイル)**

読み取り専用のファイルを削除しようとしたとき表示されます。このファイルはこの電子辞書では削除できません(初期化時を除く)。

5. **このファイルは本機では使用できません**

ファイルが、使用できない形式、壊れている、パスワードにより保護されているなどの理由で、この電子辞書で見ることができません。見ることができるファイルを選んでください。

## カードを取り外す

- 1 電子辞書の電源を切ります。
- 2 カードの端を指で押し込み、ゆっくり離します。  
ロックが外れ、カードが少し出てきます。

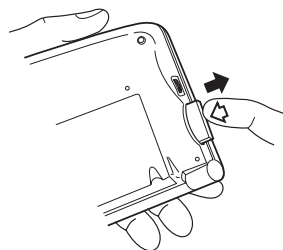

注) 爪でカードを弾くように指を離すと、カードが飛び出すことがありますので、ゆっくり押し、ゆっくり離してください。

- 3 カードを抜き取ります。

## ファイルとフォルダ

フォルダは、写真や電子ブックのデータ(これらを**ファイル**と呼びます)や、別のフォルダを入れておく箱のようなものです。

本製品ではSDメモリーカードも、フォルダとして扱います。

フォルダの中にフォルダが入っているとき、これを階層構造と呼び、フォルダを「上のフォルダ」、「下のフォルダ」と呼ぶことがあります。例えば、図の「100xxxxフォルダ」から見たとき、「上のフォルダ」とは「DCIMフォルダ」を指します。

なお、「一番上のフォルダ」はSDメモリーカードを指します。

- DCIMフォルダは、一般的にデジタルカメラで自動的に作られます。

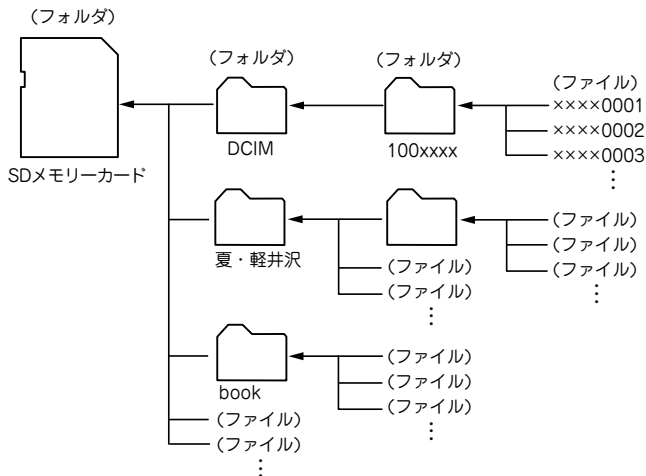

## フォルダ名とファイル名について

一番上のフォルダからファイルまでの、フォルダ名やファイル名の文字数を加えていった合計文字数は127文字(漢字やかなは63文字)以下にしてください。また、数字、英字、ひらがな、カタカナ、漢字をお使いください。特殊な記号や文字は表示されません。

## パソコンからSDメモリーカードにデータをコピーするときは

写真データや電子ブックのデータをパソコンからSDメモリーカードにコピーするときは、パソコンによって次の機器が必要になります。

- SDメモリーカード用PCカードアダプター：

パソコンにPCカードスロットがある場合、あるいはPCカードリーダー(PCカードドライブ)をご使用の場合、これにSDメモリーカードを接続して利用するためのアダプターです。

- SDメモリーカードに対応したカードリーダー／ライター：

パソコンに接続して、SDメモリーカードの読み出し、書き込みを可能にします。市販品の多くは、パソコンのUSBポートに接続して使用します。

これらの機器を使用してパソコンに接続したSDメモリーカードに、写真データや、電子ブックのデータをコピーしてから、本電子辞書でご利用ください。

なお、これらの機器の使用法およびコピーの方法は、各機器の説明書およびパソコンの説明書をご参照ください。

パソコンで扱ったSDメモリーカードをこの電子辞書に取り付けた場合に、入れた覚えのないフォルダが表示される場合があります。これは、パソコンが使用するために自動的に作られるフォルダで、パソコン上では表示されない場合があります。

## メディアが異なるデジタルカメラの写真を見るときは

デジタルカメラによっては、記録メディアにコンパクトフラッシュカード、スマートメディアなど、SDメモリーカード以外のものが使用されている場合があります。その場合は、いったん写真データをパソコンに取り込み、そのデータをSDメモリーカードにコピーしてから、本電子辞書でご覧ください。

デジタルカメラのデータをパソコンに取り込む方法は、各デジタルカメラの説明書をご参照ください。

## 写真を見る

デジタルカメラで写した写真データ、またはパソコンから写真データや画像データをSDメモリーカードに入れて、この電子辞書で見ることができます。

表示できる画像データの形式：JPEG形式※

(拡張子：.JPEG、.JPG)

※一部のデータを除く

表示できる画像データの最大容量：約2MB(メガバイト)

- デジタルカメラがSDメモリーカードを使用している場合は、そのカードをこの電子辞書に装着して写真を見ることができます。デジタルカメラが他のカードを使用している場合は、パソコンを利用して、DCIMフォルダごとSDメモリーカードにコピーし、そのSDメモリーカードを電子辞書に装着して写真を見ます。なお、フォルダ名は“DCIM”以外も使用可能です。

写真などのデータは、必ずパソコンなどで保存してください。使用誤りや静電気、強度の外来ノイズ、カードの破壊などでカードのデータが消えたり読み出せなくなることがあります。

## 1枚ずつ見る

- 1 写真データの入っているカードを装着します。
- 2 **カード**を押してカードメニュー画面を表示させ、**1**を押して「写真を見る」を選びます。  
カード内のデータのリスト表示または写真がアルバム表示されます。(☞279ページ 参考)

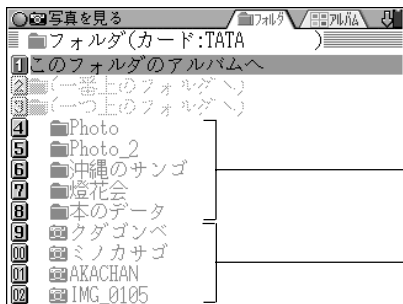

- JPEG形式以外のデータは表示されません。
- 右のようなアルバム表示になったときは**切替**を押してください。

### 3 数字キーで見たいフォルダを選びます。

選んだフォルダが開き、その内容がリスト表示されます。

- 写真データを選んだときは写真が表示されます。



### 4 ① (または **切替**) を押します。

フォルダ内の写真がアルバム形式で表示されます。

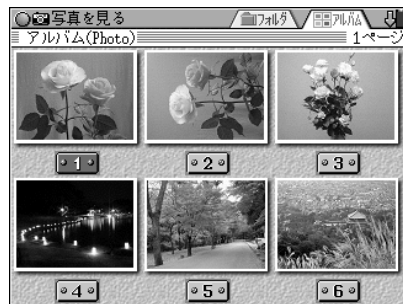

←ページ数

アルバム表示画面

(描画の中断はカーソルキーを押します。  
次ページ(ご注意))

### 5 複数のページがある場合、**▽**、**△** でページを送って見ることができます。

- **切替** を押すとフォルダ内のリスト表示に戻ります。

### 6 数字キーで見たい写真データを選びます。



写真1件表示画面

- 写真の上(タイトル行)に写真の縮小率とファイル名が表示されます。
- **戻る** を押すと前の画面に戻ります。
- **機能** **▽**、**機能** **△** と押すと、写真を1枚ずつめくって見ることができます。

## 参考

- 装着されているカードを交換するまでは、以前、フォルダを開いたりアルバムを開いたりしていると、「写真を見る」を選んだとき、そのフォルダやアルバムが開きます。なお、カードを交換しても、カードの名前やフォルダ名などが同じときは、同じカードと見なしてフォルダやアルバムが開く場合があります。
- 上記以外で、「写真を見る」を選んだとき、DCIMフォルダ(一般のデジタルカメラで作成される写真保存用のフォルダ※)がある場合、DCIMフォルダ内にあるフォルダの中のファイル(写真データ)がアルバム表示されます。別のフォルダを開く場合は(切替)を押してフォルダのリスト画面にしてから、目的のフォルダを選んでください。なお、表示するフォルダが判別できないときは「見たいデータの入っているフォルダを選んでください」と表示後、一番上のフォルダのリスト表示になります。
- 「表示できません」と表示されるときは、ファイルサイズが大きすぎたり、対応していない形式のデータのため、写真を表示できません。
- アルバム表示で、表示できない写真や、描画を中断したときの写真はグレー(灰色)表示になります。

※初期のデジタルカメラなど、一部のカメラでは独自のフォルダを作成し、DCIMフォルダを作成しないものがあります。この場合はご自身でフォルダを選んで表示させる必要があります。

### (ご注意)

- 大きな容量のデータは表示に時間がかかることがあります。また、一部のデジタルカメラの写真や、パソコン等で扱った写真データは、アルバム表示に時間がかかることがあります。アルバム画面で、画像を描画中に(▼)、(▲)、(▶)、(◀)などを押すと描画を中断することができます。

## 写真の縮小率を変えて見る

画面サイズより大きな写真データは、縮小率を変えて見るすることができます。通常の1件表示では、画面サイズより小さい写真はそのまま、大きい写真は画面サイズに入るように縮小して表示されおり、(文字サイズ)を押すたびに次ページの範囲で拡大されます。原寸(100%)表示のときに(文字サイズ)を押すと最小サイズで表示されます。

1 278ページの写真の縮小率を変えて見る場合、写真1件表示画面に表示させます。

2 (文字サイズ)を押します。画像が拡大(または縮小)されて表示されます。



- 写真が画面サイズより大きくなると、▼、▲、▶、◀マークで写真の一部が隠れていることを示します。このときは(▼)、(▲)、(▶)、(◀)および(▽)、(△)で隠れた部分を見ることができます。

## 写真の拡大・縮小される範囲

最小<sup>※1</sup>、画面に合わせる、25%、50%、75%、100%<sup>※2</sup>

※1：画面より一回り小さいサイズ。(オープニング画面に額縁をつけて設定したときすべて表示できるサイズ。)

※2：各%表示は原寸からの縮小率です(100%が原寸)。なお、各%で縮小すると画面サイズよりも小さくなる場合は、その縮小率では縮小されません。

## スライドショーを見る

1件表示している写真が含まれるフォルダ内の写真を順番に、自動的に表示させることができます。

### 1 写真1件表示画面で **切替** を押します。

写真の操作メニューが表示されます。



### 2 ① または ② を押します。

表示している写真を先頭に、フォルダ内の写真データが順番に一枚ずつ表示されていきます。

- ① を押したときはフォルダ内の写真データを1回表示して終了し、② を押したときはくり返し表示します。なお、操作メニューを表示させずに **機能** **スクロール** と押すと ② を押したときと同様、くり返しのスライドショー表示を行います。
- フォルダの中にフォルダがあるとき、中のフォルダ内の写真データは表示されません。そのフォルダを開いて表示させてください。

## スライドショーの操作

- スライドショーを停止させるときは **検索/決定** を押します。
- スライドショー実行中でもオートパワーオフ機能(8ページ)が働きます。
- ◆ スライドショーの速さは、31ページの「オートスクロールの速度を変更する」で説明のオートスクロールの速度設定に従って変更されます。

## 写真を回転させる

### 写真を一時的に回転させて見る

写真を一時的に90度ずつ回転させて表示させます。

#### 1 写真1件表示画面で **切替** を押します。

写真の操作メニューが表示されます。

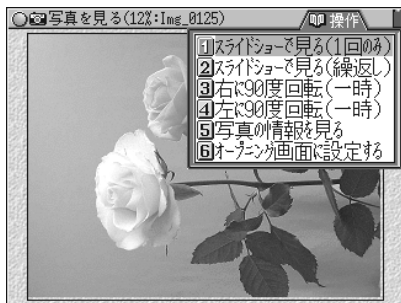

#### 2 **3** または **4** を押し、回転させる方向を選びます。

表示している写真が、選んだ方向に90度回転します。



● 1、2の操作をくり返せば写真を90度ずつ回転できます。

● 回転は他の写真を表示させるなど、画面を切り替えると解除されます。

◆ 写真を回転させると、写真の縮小率の指定は解除され、画面に合わせたサイズで表示されます。ただし回転後、縮小率を変えて見るができます。

### 写真を常に回転させて表示するよう設定する

携帯電話で写した写真などは、この電子辞書では通常、横に表示されます。このような場合は写真を常に90度回転して表示するように設定できます。

#### 1 **カード** を押し、**3** を押して「写真の設定」を選びます。

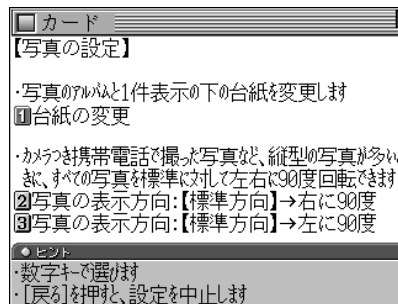

#### 2 **2** または **3** を押して表示方向を設定します。

表示方向が設定されてカードメニュー画面に戻ります。

以降、写真が設定した方向に回転して表示されます。

● 表示方向を戻すとき、または逆の方向で表示させるときも、上記1、2の操作で行います。

## 写真の情報を見る

画像サイズ(写真の大きさ)やファイルサイズ(データ量)などの情報を見ることができます。

### 1 写真1件表示画面で **切替** を押します。

写真の操作メニューが表示されます。

### 2 **5** を押し、「写真の情報を見る」を選びます。

写真の情報が表示されます。

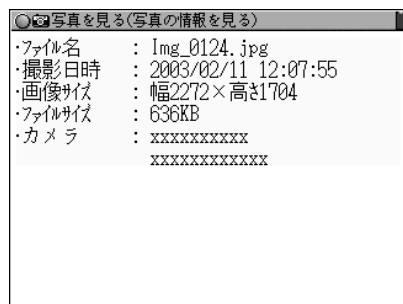

- 「カメラ」の項目は、メーカー名や機種名が表示されます。なお、写真の情報は、情報が付加されていない場合や、パソコンで登録しなおす等により情報が失われているなどの理由で、表示されないことがあります。

## 写真をオープニング画面に設定する

オープニング画面に写真を表示させるよう設定できます。また、その写真を額縁つきで表示させることができます。

### 1 オープニング画面に表示させたい写真(画面)を表示させて **切替** を押します。

写真の操作メニューが表示されます。

- 写真を回転や拡大・縮小して設定する場合は、**切替** を押す前に行ってください。切り替えの前に表示していた画面がオープニング画面に設定されます。

### 2 **6** を押し、「オープニング画面に設定する」を選びます。

オープニング画面設定のメニューが表示されます。

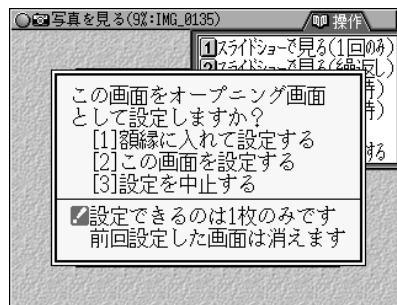

### 3 **1** を押し、「額縁に入れて設定する」を選びます。

額縁の選択画面が表示されます。

### **2** を押したときは、手順4の確認画面になります。

- **3** を押したときは、設定を中止します。





- 4** 数字キー(例えば (2))で額縁を選びます。  
設定の確認画面が表示されます。



- 5** (Y)を押します。

表示させた写真がオープニング画面に設定され、次回電源を入れるとこの写真が表示されるようになります。

- オープニング画面の設定について33ページもお読みください。
- 別の写真に入れ替えるときは、上記の手順で新しく設定します。

## 写真の台紙を変える

1件表示やアルバムの画面で、後ろに表示される台紙を変えることで、ちがった雰囲気で見ることができます。

- 1** (カード) を押し、(3) を押して「写真の設定」を選びます。
- 2** (1) を押して「台紙の変更」を選びます。  
台紙の選択画面が表示されます。

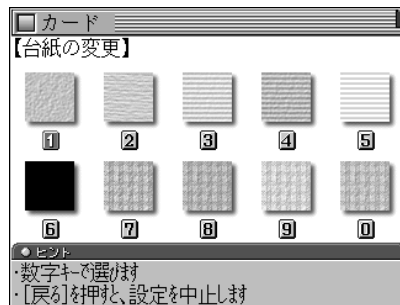

- 3** 数字キー(例えば (3))で台紙を選びます。  
台紙が変更されます。

## 写真を削除する

アルバム表示やデータ(ファイル)の一覧表画面で写真(データ)を選んだ後、**(後退)**(または**(機能)** **(削除)**)を押すと、選んだ写真データを削除することができます。

アルバム表示画面で写真を削除して見ましょう。

- 1 アルバム表示画面に、削除したい写真を表示させます。
- 2 **(▼)**、**(▲)**、**(▶)**、**(◀)** で削除したい写真を選びます。
- 3 **(後退)** (または **(機能)** **(削除)**)を押します。  
削除の確認画面が表示されます。
- 4 **(Y)** を押します。  
写真データが削除されます。
  - データは1データずつのみ削除できます。
  - フォルダを削除することはできません。全データを削除する場合は、カードを初期化します(☞ 290ページ)。

**ご注意:** データ削除中にACアダプターを抜き差ししないでください。カード内のデータが壊れて使えなくなる恐れがあります。

◆ カードのLOCK(ロック)スイッチがLOCK側(書き込み禁止)になっているときやファイルがロック(読み取り専用)になっているときは、削除できません。

## 電子の本を読む

インターネットなどからパソコンでダウンロード(有料)した電子の本をSDメモリーカードに入れ、この電子辞書で表示させて読むことができます。

対応している電子の本のデータの形式:

X MDF形式\*1 (拡張子: .ZBF、.ZBI)

TEXT形式\*2 (拡張子: .ZBK、.TXT)

\*1 X MDFとは、テキストと画像データが混在した電子書籍が読めるシャープ株式会社が開発した独自のフォーマット形式です。本製品では一部の機能(外部リンク)には対応していません。

\*2 TEXT(テキスト)形式は、文字修飾などをつけないテキスト(文書)で構成されたフォーマット形式を指します。なお、記号や漢字の種類によっては表示できないものがあります(ソフトJISコードのテキストファイルに対応)。

TEXT形式の文書はパソコンのワープロソフト等でも作成できます。

### 電子の本のご購入は

電子の本の検索・ご購入は次のところをご利用いただけます。

- インターネットWEBサイト「シャープスペースタウン」  
<http://www.spacetown.ne.jp/>
- 「ファミリーマート」「スリーエフ」の一部の店舗に設置のマルチメディア端末

本などのデータは、必ずパソコンなどで保存してください。  
使用誤りや静電気、強度の外来ノイズ、カードの破壊などで  
カードのデータが消えたり読み出せなくなることがあります。

## 読みたい本を選ぶ

- 1 本のデータが入っているカードを装着します。
- 2 **カード** を押し、**2** を押して「本を読む」を選びます。  
カードの中のフォルダ名や本のデータのファイル名がリスト表示されます。(参考)

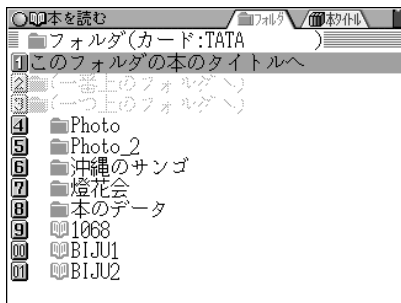

- X MDF、TEXT形式以外のデータは表示されません。

- 3 数字キーで見たフォルダを選びます。  
選んだフォルダの内容(ファイル名等)がリスト表示されます。  
• 本のデータを選んだときは本が開きます。

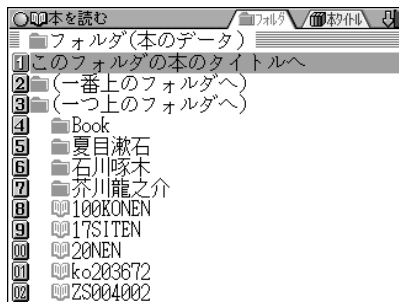

- 4 **1** (または **切替**) を押します。  
フォルダ内のデータのタイトルがリスト表示されます  
(TEXT形式のデータはファイル名が表示されます)。

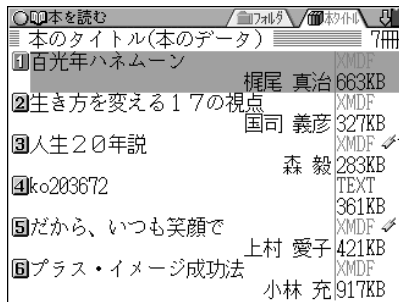

タイトルリスト  
表示画面

しおりマーク  
しおりが登録されて  
いることを示します  
(参考287ページ)。

- **切替** を押すごとに、フォルダ名(ファイル名)とタイトルのリスト表示が切り替わります。

## 5 数字キーで読みたい本を選びます。



上村愛子「だから、いつも笑顔で」  
©ザウルスセレクト文庫／実業之日本社提供

- (▼) (▲) (◀) (▶) で行を送りながら、本を読んでいきます。また、(√) (∧) でページを送ることができます。
- 本の操作については287ページを参照ください。

## 参考

- 装着されているカードが、以前、フォルダを開いたり本を開いたりしていると、「本を読む」を選んだとき、そのフォルダが開きます。  
ただし、カードを取り外すとその情報は失われます。
- 「本を読む」を選ぶとタイトルのリスト表示(☞285ページ)になったとき、別のフォルダを開きたい場合は (切替) を押してフォルダ名のリスト表示にし、「(1つ上のフォルダへ)」や「(一番上のフォルダへ)」を選んで、目的のフォルダを探してください。
- 本によっては、パスワードが設定されているものがあり、開こうとするとパスワードの入力を求められる場合があります。

## (ご注意)

- 電子の本の中に、特別な形式の音声が含まれている場合、一部の音声データを再生できない場合があります。  
また、特別な形式の画像など、一部の画像データは表示されない場合があります。
- 本のデータ形式によっては、本製品で見ることができない場合があります。
- 本のデータについての説明の中に、タッチ、スクロール、縦持ち表示など、この電子辞書では使用できない機能や、操作が異なる説明がなされているものがありますが、これらの説明はザウルスなどPDAを想定した説明です。

## 本を操作する

本を開いているとき、**〔切替〕** を押して画面の右上に表示されている操作タブを選ぶと次の操作メニューが表示されます。このメニューの項目を選んで操作します。

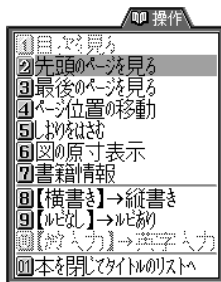

※ 表示している本または画面で操作できない項目は淡い表示になります。

### ◆「目次を見る」

「目次」がある本では、目次が表示されます。

目次の中の読みたい項目を選べば、その項目のページを開くことができます。

### ◆「先頭のページを見る」

先頭のページを開きます。

### ◆「最後のページを見る」

最後のページを開きます。

### ◆「ページ位置の移動」

開いているページを移動します。

この項目を選ぶと次のような画面が表示されます。

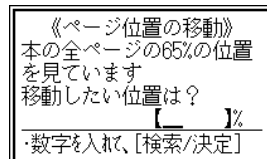

開きたいページの比率(先頭からのパーセント値)を数字で入れ **〔検索/決定〕** を押して移動します。

### ◆「しおりをはさむ」

現在開いている場所をしおりとして登録します (**〔機能〕** **〔登録〕** と押しても登録できます)。

登録したしおりは、その本を開いて、またはタイトルリスト表示画面でしおりマークが付いているタイトルにカーソルを移して **〔しおり〕** を押すとリスト表示されます。

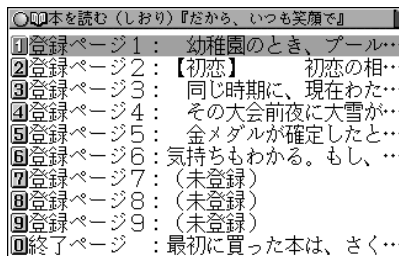

しおり表示画面

表示されたリストから、開きたい箇所を数字キーで選べば該当箇所が表示されます。

- しおりは1冊の本につき9カ所まで登録できます。  
9カ所を超えて登録しようとする、古いしおりが消され、新しいしおりが登録されます。  
なお、上記とは別に、本を閉じたときや辞書など他の機能に移ったとき、最後に開いていた1カ所が自動的に登録されます。また、しおりは20冊分記憶できますが、20冊分を超えると古い本のしおりが消され、新しい本のしおりが記憶されます。
- しおりを消したいときは264ページを参照してください。

#### ◆「図の原寸表示」

表示している画面に図や写真などがあるとき、これを原寸で表示します。

図などがある画面で、この項目を選ぶ(または **図・表** を押す)と図や写真が枠で囲まれます。

**▼**、**▶** (**▲**、**◀**)や **図・表** で枠を移動させて図などを選び **検索/決定** を押すと原寸で表示されます。

このとき、画面より図などが大きくなった場合は **文字サイズ** で画面に合わせた大きさにすることができます。

**戻る** を押すと、元のページの表示に戻ります。

もう一度 **戻る** を押すと、図などの選択が解除されます。

#### ◆「書籍情報」

開いている本に著者や出版社等の情報が付けられている場合、これを表示します。

**戻る** を押すと、元のページの表示に戻ります。

- 「配布時の刻印情報」は本の商品番号などであり、日付ではありません。

#### ◆「【縦書き】→横書き」(「【横書き】→縦書き」)

縦書き表示を横書き表示に、または横書き表示を縦書き表示に切り替えます。

#### ◆「【ルビあり】→ルビなし」(「【ルビなし】→ルビあり」)

ルビ(振りがな)を表示する/表示しないを切り替えます。

「ルビあり」では、行間が広くなります。

#### ◆「【かな入力】→英字入力」(「【英字入力】→かな入力」)

索引検索など、文字を入力する必要がある本で、入力する文字の種類を切り替えます。

#### ◆「本を閉じてタイトルリストへ」

本を閉じて、タイトルリスト表示画面になります。

### その他の操作

#### リンクの操作



本の中には文中の文字や図、音声などにリンクが張られていて、リンク先の内容などを見たり、聞いたりすることができるものがあります。

リンクされている文字は青色で表示され、下線が引かれています。また、選択されているときは青色の四角の中に白文字で示されます。図にリンクが張られている場合は、図が青色の線で囲まれています。

**▼**、**▲**、**▶**、**◀** でリンクされている文字または図を選択し、**検索/決定** を押すとリンク先に移動して表示します。

戻るときは **戻る** を押します。リンク先からリンク先へ移動をくり返している場合、最高20回まで戻ることができます。音声の場合は、音声リンクのマークを選択します(本により、異なりますので、各本の説明をお読みください)。

## マスクの操作

英単語などの学習用文書など、本によっては、文中の文字の一部が  などの四角で隠されているものがあります。選択されているときは  のようになります。

**▼**、**▲**、**▶**、**◀** でマスクを選択し、**検索/決定** を押すとマスクが外れ文字が表示されます。

もう一度 **検索/決定** を押すと再びマスクがかかります。

## 文字サイズの切り替え

**文字サイズ** を押して、表示される文字の大きさ(大、中、小)を切り替えます。

## オートスクロール(自動送り)で本を読む

**機能** **スクロール** と押すと、オートスクロールが始まり、自動的に1行ずつ文章が送られます(オートスクロールの使いかたは26ページを参照ください)。

## Sジャンプで言葉の意味などを調べる

本の中に意味などが分からない言葉が出てきた場合、ジャンプ機能を使って辞書へジャンプして調べることができます(ジャンプ機能の使いかたは259ページを参照ください)。

## 本のデータを削除する

ファイル名やタイトルのリスト表示画面で本のデータを選んだ後、**後退** (または **機能** **削除**) を押すと、選んだ本のデータを削除することができます。

タイトルリスト表示画面で本を削除してみましょう。

- 1 タイトルリスト表示画面に、削除したい本のタイトルを表示させます。
- 2 **▼**、**▲** で削除したいタイトルを選びます。
- 3 **後退** (または **機能** **削除**) を押します。削除の確認画面が表示されます。
- 4 **Y** を押します。

本のデータが削除されます。

- データは1データずつのみ削除できます。
- フォルダを削除することはできません。全データを削除する場合は、カードを初期化します(☞ 290ページ)。

**ご注意:** データ削除中にACアダプターを抜き差ししないでください。カード内のデータが壊れて使えなくなる恐れがあります。

◆ カードのLOCK(ロック)スイッチがLOCK側(書き込み禁止)になっているときやファイルがロック(読み取り専用)になっているときは、削除できません。

## カードのメモリーを確認する

カードのメモリー使用量を確認します。

- 1 **カード** を押し、**4** を押して「カードメモリーの確認」を選びます。

カードのメモリー確認画面が表示されます。

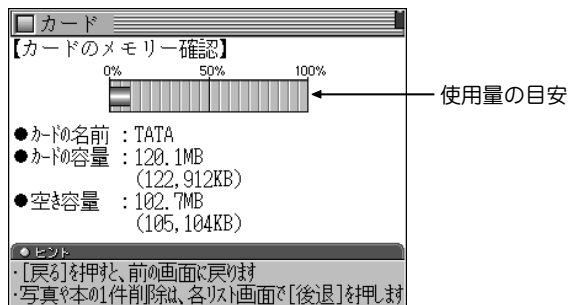

- **戻る** を押すとカードのメニュー画面に戻ります。

## SDメモリーカードを初期化する

SDメモリーカードを初期化(フォーマット)します。

SDメモリーカードを初期化すると、カード内のすべての内容が消去されますので、注意してください。

- 1 **カード** を押し、**5** を押して「カードの初期化」を選びます。

初期化確認画面が表示されます。

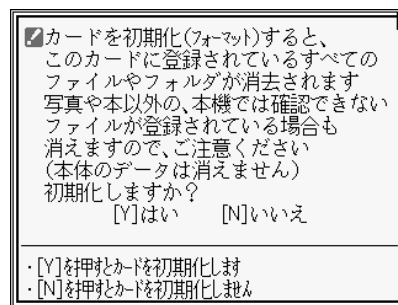

- 2 **Y** を押します。

カードが初期化され、カードのメニュー画面に戻ります。

- ◆ カードのLOCK(ロック)スイッチがLOCK側(書き込み禁止)になっているときは、初期化できません。  
また、充電池が消耗しているときは初期化できません。



# 電子辞書の画面をテレビで見る

この電子辞書には、映像出力端子と音声出力端子が装備されており、この端子とテレビのビデオ入力端子(映像および音声入力端子)を付属のテレビ接続ケーブルで接続して、電子辞書で表示や音声再生する代わりに、テレビで表示や音声再生させることができます。

## テレビで表示させる方法

### 概要

電子辞書およびテレビの電源を切り、付属のテレビ接続ケーブルで、電子辞書の出力端子(映像、音声)と、テレビのビデオ入力端子(映像、音声右、音声左)を接続します。テレビの電源を入れ、テレビの入力をビデオに切り替えます。テレビに、ビデオ1、ビデオ2・・・のように複数のビデオ入力端子がある場合は、ケーブルを接続した端子のビデオ番号を選びます。

テレビの電源を入れ、電子辞書の電源を入れます。画面が電子辞書に表示される代わりにテレビに表示されます。

## テレビに接続する

次の手順にしたがって、付属のテレビ接続ケーブルで、電子辞書の出力端子(映像、音声)と、テレビのビデオ入力端子(映像、音声右、音声左)を接続します。

- 1 テレビと電子辞書の電源を切ります。
- 2 付属のケーブルをテレビのビデオ入力端子に接続します。(プラグは赤、白、黄の色分けがしてあります。ビデオ入力端子の色と、色を合わせて接続してください。)

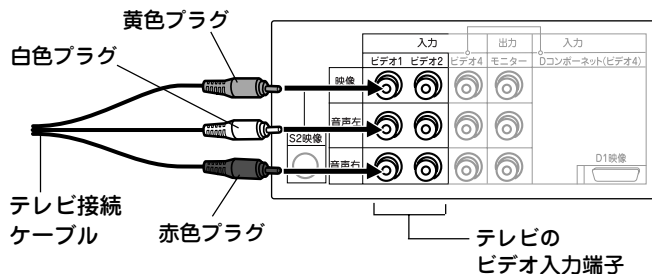

**注：**テレビのビデオ入力端子に接続してください。ビデオ出力端子など、他の端子に接続すると故障する場合があります。

ビデオ入力端子の中には、内部回路が別の端子と共用されていて、両方の端子を同時に使えない場合や、切り替えにより別の端子として使用できる場合がありますので、テレビの取扱説明書をご確認の上、ご使用ください。

### 3 ケーブルのプラグを電子辞書の映像出力端子と音声出力端子に接続します。

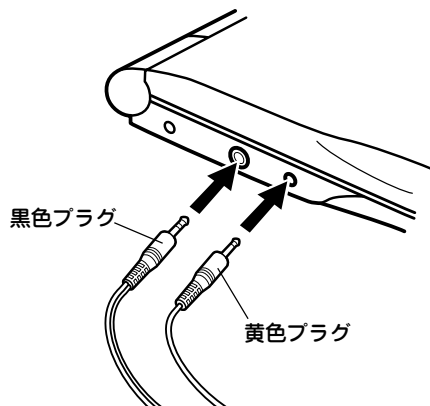

注：音声出力端子にプラグを接続するときは、音声再生時にいきなり大きな音が出ないように、本体右側面にある音量調整ダイヤルを音量が小さくなる方に回しておいてください。

#### ご注意：

- テレビ接続ケーブルを接続するとき、または取り外すときは、必ずテレビ、電子辞書とも電源を切ってください。
- プラグは奥まで完全に差し込んでください。不完全な接続はノイズ(雑音)の原因になります。
- プラグの抜き差しは、必ずプラグを持って行ってください。ケーブルを持って引っぱったり、ひねったりしますとケーブルやプラグなどを傷め、故障やノイズ(雑音)の原因になります。
- 付属のテレビ接続ケーブルを本製品とテレビを接続する以外に使用しないでください。

### テレビで表示させる

- 1 テレビの電源を入れ、テレビの入力をビデオに切り替えます。接続した端子の番号(ビデオ1、ビデオ2など)のビデオ入力を選んでください。
- 2 電子辞書の電源を入れてください。  
電子辞書に次のように表示され、テレビに電子辞書のメニュー画面などが表示されます。

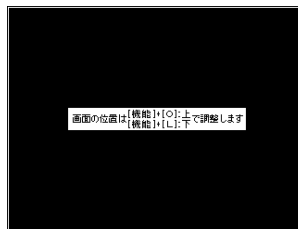

テレビ出力時の電子辞書の画面(“明るさ1”相当の明るさで表示されず。)

- 3 通常と同じように電子辞書进行操作すれば、テレビで見ることができます。

#### ご注意：

- 音声を含むコンテンツで音声を再生する場合は、まず本体右側面にある音量調整ダイヤルを音量が小さくなる方に回しておき、音声を再生しながら音量調整ダイヤルで聞きやすい音の大きさに調整してください。
- テレビに表示させたとき、画面が暗いまたは明るすぎる場合はテレビの明るさ調整を行ってください。電子辞書側では調整できません。
- ご使用のテレビによっては、画面にノイズ(雑音)が出たり、乱れたりすることがあります。

- 充電電池の充電量が少なくなっている場合、
  - ・ テレビに表示されない(電子辞書の電源が入らない)。
  - ・ テレビに一瞬しか表示されない(電子辞書の電源が切れる)。
  - ・ テレビに表示できても音声の再生ができない。などの状態が現れることがあります。  
そのときは、付属のACアダプターを接続してから電源を入れてみてください。
- ご使用のテレビによっては文字表示が若干にじむ場合があります。

#### 著作物についてのご注意

当社電子辞書に収録のコンテンツのテキストや画像(イラスト、図、写真)等著作権の対象となっている著作物を複製、編集することは、著作権法上、個人的または家庭内で使用する以外は許されていません。利用者自身が複製物について著作権等を有しているか、あるいは複製等について著作権者から許諾を受けている等の事情が無いにもかかわらず、この範囲を越えて複製・編集や複製物を使用した場合には、著作権等を侵害することとなり、著作権者から損害賠償等を請求されることとなりますので、そのような利用方法は厳重にお控えください。また、写真の画像データを利用する場合は、上記著作権侵害にあたる利用方法は厳重にお控えいただくことはもちろん、他人の肖像を勝手に使用、改変すると肖像権を侵害することとなりますので、そのような利用方法も厳重にお控えください。

#### 表示位置を調整する

テレビで表示させた場合、画面の下側が少しはみ出して(隠れて)表示されます。はみ出す大きさはテレビによって異なります。

表示される位置は、**機能** **(O)** で上に、**機能** **(L)** で下にずらすことができます(上にずらすと上側が隠れ、下側が表示されるようになります)。

できるだけ見やすくなるように、表示される位置を設定してください。

注：テレビによっては、正しく表示されない場合があります。テレビの取扱説明書を参照いただき、テレビの調整をしてみてください。

#### ■ ご注意

- ビデオ入力端子の無いテレビに本製品を接続することはできません。
- テレビと接続する場合は、付属の専用ケーブルをご使用ください。市販品など他のケーブルは使用できません。
- テレビに本製品の画面を表示している場合、本製品には表示位置の調整方法が表示されます。同じ画面をテレビと本製品の両方に表示させることはできません。
- 本製品の画面をテレビに映して見るときには、テレビから少し離れた所でご覧ください。

- テレビの種類や画面サイズによっては、画面の一部にチラツキや色のニジミが出ることがあります。また、画面が切り替わるとき、一瞬、画面がふらつく(プれる)ことがあります。故障ではありません。
- 本機能を利用して電子辞書に搭載されているコンテンツを二次利用することは、著作権の侵害にあたりますので、テレビで観賞する以外の用途に使用しないでください。

## 電子辞書での表示に戻す

テレビへの出力を止め、電子辞書で表示するようにします。

### 1 テレビと電子辞書の電源を切ります。

- このとき、テレビの音量が大きくなりすぎていないことを確認して、電源を切ってください。

### 2 電子辞書の映像出力端子および音声出力端子から、ケーブルのプラグを抜きます。

- プラグを抜くときは、ケーブルを引っばらずにプラグを持って抜き取ってください。

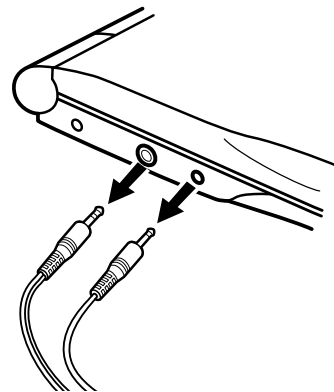

### 3 電子辞書の電源を入れます。

電子辞書にメニュー画面などが表示されます。

## 内蔵コンテンツの データについて

スーパー大辞林(凡例) .....	296
ジーニアス英和辞典 第3版 .....	302
ジーニアス和英辞典 第2版 .....	309
OXFORD現代英英辞典 .....	312
カタカナで引ける英和辞典 .....	330
全訳古語辞典 .....	333
学研 パーソナルカタカナ語辞典 .....	349
学研 故事ことわざ辞典 .....	350
学研 四字熟語辞典 .....	352
学研 漢字辞典 .....	353
常用漢字の難読辞典 .....	354
英文ビジネスレター事典 .....	354
英語類語使い分け辞典 .....	355
世界の料理・メニュー辞典 .....	355
「医者からもらった薬がわかる本」 .....	356
世界人名事典 .....	360
参考 .....	361

# スーパー大辞林 (凡例)

## 1. 見出し

- 見出しは現代仮名遣いによる。
- 和語・漢語は平仮名、外来語は片仮名で表示。
- 見出しの中の「・」は活用する語の語幹と語尾との区切りを示す。  
「◦」は、◦以下が語幹語尾の区別のできない活用語であることを示す。

## 2. 歴史的仮名遣い

歴史的仮名遣いが見出しと異なる場合は、見出しの次に、異なる部分を平仮名で示した。見出しと一致する部分は — の記号で省略した。

## 3. アクセント

現代語の見出しには共通語としてのアクセントを示した。  
→「この辞書のアクセント表示」参照

## 4. 表記形

- 【 】の中に標準的な書き表し方を示した。  
【 】の中の漢字が「常用漢字表」にないものには「▶」、その漢字が「常用漢字表」にはあるが、見出しに相当する音訓が示されていないものには「▷」を付した。「常用漢字表」の「付表」の語は〈 〉で囲んで示した。

- 送り仮名は、内閣告示「送り仮名の付け方」の通則に基づいて示した。
- 外来語については【 】の中に綴りを示した。ギリシャ語・梵語等はローマ字綴りに直した。

## 5. 品詞・活用

- 見出し語の品詞・活用の種類を( )の中に略語で示した。但し、名詞には品詞表示を省略した。  
→「略語・記号一覧」参照
- 動詞には活用の行を示した。
- 主な助動詞には活用を示した。
- スルは、サ変動詞としての用法があることを示す。

## 6. 文語形

活用語で口語形と文語形の異なるものは、口語形見出しのあとに ☒ として活用の種類と文語形を示した。

## 7. 解説

- 現代語として用いられる意味・用法を先に、古語としての意味・用法をあとに記述した。
- 専門用語については〈 〉の中に適宜その分野を示した。  
→「略語・記号一覧」参照
- 解説をすべて他の見出しで行なっている場合は ☞ 解説: で示し、参照項目はその見出しを ☞ で示した。

## 8. 用例

- 1 用例は語釈のあとに「 」で囲んで示した。
- 2 用例中の見出し語に相当する部分は一で略した。  
活用語は、語幹の部分を一・で略した。語幹語尾の区分のできない語は略してない。
- 3 出典名・作者名は、適宜略称を用いて示した。

## 略語・記号一覧

### ○品詞欄

(名)	名詞	(形シク)	形容詞シク活用
(代)	代名詞	(形動)	形容動詞
(動五)	動詞五段活用	(形動ナリ)	形容動詞ナリ活用
(動五〔四〕)	動詞口語五段活用・文語四段活用	(形動タリ)	形容動詞タリ活用
(動四)	動詞四段活用	(ト   タル)	「～と」(副)「～たる」(連体詞)の形で用いられるもの
(動上一)	動詞上一段活用	(連体)	連体詞
(動上二)	動詞上二段活用	(副)	副詞
(動下一)	動詞下一段活用	(接続)	接続詞
(動下二)	動詞下二段活用	(感)	感動詞
(動力変)	動詞力行変格活用	(助動)	助動詞
(動サ変)	動詞サ行変格活用	(格助)	格助詞
(動ナ変)	動詞ナ行変格活用	(接助)	接続助詞
(動ラ変)	動詞ラ行変格活用	(副助)	副助詞
(動特活)	動詞特別活用	(係助)	係助詞
(形)	形容詞	(終助)	終助詞
(形ク)	形容詞ク活用		

(間投助)	間投助詞	(接尾)	接尾語
(並立助)	並立助詞	(連語)	連語
(準体助)	準体助詞	(枕詞)	枕詞
(接頭)	接頭語	スル	サ変動詞の用法

### ○専門用語

《哲》	哲学	《数》	数学
《論》	論理学	《物》	物理学
《倫》	倫理学	《化》	化学
《仏》	仏教	《天》	天文学
《言》	言語学	《地》	地学
《心》	心理学	《気》	気象学
《法》	法律	《電》	電気工学
《経》	経済	《機》	機械工学
《教》	教育	《建》	建築
《医》	医学	《音》	西洋音楽
《生》	または《生物》	《美》	美学・美術
《生理》	生理学		

### ○記号

① ② ③…	アクセント	[可能]	可能動詞
《 》	主に使用する漢字	[派生]	派生語
文	文語形	[慣]	慣用句
季	季語	⇒ 対義語:	対義語
		⇒	参照項目
		⇒ 解説:	解説

## アクセント表示

- (1) 見出し語のうち、現代語および現代でも使用されることのある語にアクセントを示した。ただし、方言、古語、人名・地名・作品名などのいわゆる固有名詞、仏教その他特殊な専門用語、および付属語には原則として示さなかった。また、二語以上の要素から成る語で一語化の度合が薄く、それぞれの構成要素のアクセントから類推できると思われる語にも示さなかったものが多い。
- (2) 本辞典で示したアクセントは、現在テレビ・ラジオなどで用いられている全国共通語のアクセントである。
- (3) アクセントは単語ごとに、高く発音される部分から低く発音される部分へ移る境目の音が何番目の音であるかを①②③…によって示した。低くならない語は④とした。動詞・形容詞など活用する語は、見出し語としての終止形のアクセントのみを示した。また「十人十色」(ジューニン・トイロ)(傍線の部分を高く発音する)などのように、一つの見出し語に二つのアクセントの単位を含むものは①ー①のように示した。なお、例えば「うらとりひき」では③④と示しているが、これは、③にアクセントがある場合も、④にアクセントがある場合もある、ということを示している。

### ○この辞書のアクセント表示













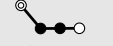
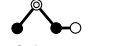
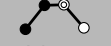

- 日本語のアクセントは、単語を発音するときに、その単語の中の個々の「拍」を高く発音するか低く発音するかによって決まる。「拍」というのは日本語の音の長さの単位で、「シャ・チュ・キョ」などの拗音はカナ2字で1拍である。現在、東京

の言葉を基盤として日本全国で共通に使われている「全国共通語」では、アクセントの種類は、語の拍数によって決まっている。

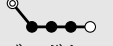
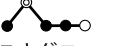
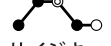
- アクセントの種類は大きく「平板式」と「起伏式」とに分けられる。
- 共通語ではすべての単語において、1拍目と2拍目との間に音の高低の変化がある。
- 平板式は2拍目で高くなったあと、高低の変化がなく、アクセントは種類だけである。
- 起伏式は、音が低くなったあとに続く部分には音の高低の変化がない。起伏式をさらに細かく分けるときは、1拍目だけ高く、あとは低いものを「頭高型」といい、2拍語で2拍目が高くその語に続いて発音される助詞などは低い場合など、単語の最後の拍が高くてそのあとで音が低くなるものを「尾高型」、その他の起伏式のアクセントを「中高型」という。
- 動詞・形容詞など「活用のある語」は、活用形によってアクセントがかわる。

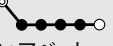
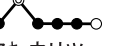
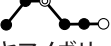

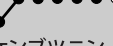
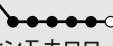
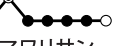
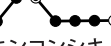
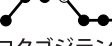
図 日本語のアクセントの型

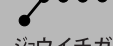
	平板式	起伏式					
		頭高型	中高型・尾高型 ( <span style="background-color: #cccccc; border: 1px solid black; display: inline-block; width: 1em; height: 1em;"></span> )				
	①	②	③	④	⑤	⑥	
一拍語	 ナ 名	 キ 木					
二拍語	 ミズ 水	 アキ 秋	 ハナ 花				
三拍語	 カイシャ 会社	 デンキ 電気	 オカシ お菓子	 オトコ 男			
四拍語	 ダイガク 大学	 ブンガク 文学	 ユキグニ 雪国	 サイジキ 歳時記	 オトオト 弟		
五拍語	 チュウゴクゴ 中国語	 シャアベット シャーベット	 フキウリツ 普及率	 ヤマノボリ 山登り	 コガタバス 小型バス	 モモノハナ 桃の花	
六拍語	 ケンブツニン 見物人	 ケンモホロロ けんもほろろ	 オマワリサン お巡りさん	 キンコンシキ 金婚式	 コクゴジテン 国語辞典	 タンサンガス 炭酸ガス	 ジュウイチガツ 十一月

① 平板式：二拍目で高くなってから高低の変化がない

② 起伏式・頭高型：一拍目だけ高く、あとは低い

③ 起伏式・中高(尾高)型：二拍目だけ高く、あとは低い

④ 起伏式・中高(尾高)型：二～三拍目が高く、あとは低い

⑤ 起伏式・中高(尾高)型：二～四拍目が高く、あとは低い

⑥ 起伏式・中高(尾高)型：二～五拍目が高く、あとは低い

⑦ 起伏式・中高(尾高)型：二～六拍目が高く、あとは低い

## 【文節・活用形のアクセント例】

- 本辞典では、現代語のほとんどの項目にアクセントを示してある。しかし、実際に発音されるときは、助詞・助動詞や接辞を伴ったり、活用形であったりすることが多い。ここには文節の形や活用形の場合のアクセントのおもな例を掲げた。傍線は高く発音する部分であり、　のところで下がることを示す。

### 平板式名詞「みず〔水〕」

ミズサエ 水さえ  
ミズシカ 水しか  
ミズスラ 水すら  
ミズダ 水だ  
ミズダソーダ 水だそうだ  
ミズダロー 水だろう  
ミズデショー 水でしょう  
ミズデス 水です  
ミズデワ 水では  
ミズナド 水など  
ミズニワ 水には  
ミズノ 水の  
ミズバカリ 水ばかり  
ミズマデ 水まで  
ミズヨリ 水より

### 起伏式名詞「よる〔夜〕」

ヨルサエ 夜さえ  
 ヨルシカ 夜しか  
 ヨルスラ 夜すら  
 ヨルダ 夜だ  
 ヨルダソーダ 夜だそうだ

ヨルダロー 夜だろう  
 ヨルデショー 夜でしょう  
 ヨルデス 夜です  
 ヨルデワ 夜では  
 ヨルナド 夜など  
 ヨルニワ 夜には  
 ヨルノ 夜の  
 ヨルバカリ 夜ばかり  
 ヨルマデ 夜まで  
 ヨルヨリ 夜より

### 平板式動詞「くらべる〔比べる〕」

クラベ<sup>1</sup>(クラベ) 比べ(連用形)  
クラベサセル 比べさせる  
クラベズライ 比べづらい  
クラベタ 比べた  
クラベタイ 比べたい  
クラベタ<sup>1</sup>リ 比べたり  
クラベテ 比べて  
クラベナイ 比べない  
クラベナガラ 比べながら  
クラベニクイ 比べにくい  
クラベマス 比べます

クラベヨ 比べよ  
クラベヨ<sup>1</sup> 比べよう  
クラベラレル 比べられる  
クラベル 比べる(終止形・連体形)  
クラベルカラ 比べるから  
クラベルケレド 比べるけれど  
クラベルソーダ 比べるそうだ  
クラベルダロー 比べるだろう  
クラベルデショー 比べるでしょう  
クラベルナ 比べるな(禁止)  
クラベルノデ 比べるので  
クラベルホド 比べるほど  
クラベルヨ<sup>1</sup>ダ 比べるようだ  
クラベルラジイ 比べるらしい  
クラベレバ 比べれば  
クラベロ<sup>1</sup> 比べろ  
クラベワ 比べは(しない)

### 起伏式動詞「しらべる〔調べる〕」

シラベ 調べ(連用形)  
 シラベサセル 調べさせる  
 シラベズライ 調べづらい  
 シラベタ 調べた  
 シラベタイ 調べたい  
 シラベタ<sup>1</sup>リ 調べたり  
 シラベテ 調べて  
 シラベナイ 調べない  
 シラベナガラ 調べながら  
 シラベニクイ 調べにくい

シラベマス 調べます  
 シラベヨ(シラベヨ) 調べよ  
 シラベヨ<sup>1</sup> 調べよう  
 シラベラレル 調べられる  
 シラベル 調べる(終止形・連体形)  
 シラベルカラ 調べるから  
 シラベルケレド 調べるけれど  
 シラベルソーダ 調べるそうだ  
 シラベルダロー 調べるだろう  
 シラベルデショー 調べるでしょう  
 シラベルナ 調べるな(禁止)  
 シラベルノデ 調べるので  
 シラベルホド 調べるほど  
 シラベルヨ<sup>1</sup>ダ 調べるようだ  
 シラベルラジイ 調べるらしい  
 シラベレバ 調べれば  
 シラベロ<sup>1</sup> 調べろ  
 シラベワ 調べは(しない)

### 平板式形容詞「つめたい〔冷たい〕」

ツメタイ 冷たい(終止形・連体形)  
 ツメタイカラ 冷たいから  
 ツメタイケレド 冷たいけれど  
 ツメタイシ 冷たいし  
 ツメタイソーダ 冷たいそうだ  
 ツメタイダロー 冷たいだろう  
 ツメタイデショー 冷たいでしょう  
 ツメタイデス 冷たいです

ツメタイト 冷たいと  
ツメタイナ 冷たいな  
ツメダイノ 冷たいの  
ツメダイノデ 冷たいので  
ツメタイばかり 冷たいばかり  
ツメタイほど 冷たいほど  
ツメタイやら 冷たいやら  
ツメタイヨーダ 冷たいようだ  
ツメタイらしい 冷たいらしい  
ツメタカッタ 冷たかった  
ツメタガル 冷たがる  
ツメタカロー 冷たかろう  
ツメタク 冷たく(連用形)  
ツメタクテ 冷たくて  
ツメタクナイ 冷たくない  
ツメタクワ 冷たくは  
ツメタゲ 冷たげ  
ツメタケレバ 冷たければ  
ツメタサ 冷たさ  
ツメタゾーダ 冷たそうだ

ウレシードス 嬉しいです  
ウレシート 嬉しいと  
ウレシーナ 嬉しいな  
ウレシーノ 嬉しいの  
ウレシーノデ 嬉しいので  
ウレシーばかり 嬉しいばかり  
ウレシーほど 嬉しいほど  
ウレシーやら 嬉しいやら  
ウレシーヨーダ 嬉しいようだ  
ウレシーらしい 嬉しいらしい  
ウレシカッタ 嬉しかった  
ウレシガル 嬉しがる  
ウレシカロー 嬉しかろう  
ウレシク 嬉しく(連用形)  
ウレシクテ 嬉しくて  
ウレシクナイ 嬉しくない  
ウレシクワ 嬉しくは  
ウレシゲ 嬉しげ  
ウレシケレバ 嬉しければ  
ウレシサ 嬉しさ  
ウレシゾーダ 嬉しそうだ

**起伏式形容詞「うれしい[嬉しい]」**

ウレシイ 嬉しい(終止形・連体形)  
ウレシーカラ 嬉しいから  
ウレシーケレド 嬉しいけれど  
ウレシーシ 嬉しいし  
ウレシーソーダ 嬉しいそうだ  
ウレシーダロー 嬉しいだろう  
ウレシードショー 嬉しいでしょ

う

## 1. 見出し語

### A. 見出し語の並べ方

- ① アルファベット順に並べてある。
- ② 同じつづりで語源の異なる語は別見出しとし、右肩に番号をつけた。

bill<sup>1</sup> bill<sup>2</sup> Bill

### B. 重要語の表示(重要度に応じて次のような記号をつけてランクを示した。)

⌘ Aランク 中学学習語 (約1100語)

x Bランク 高校学習語 (約3400語)

† Cランク 大学生・社会人に必要な語  
(約5100語)

無印 Dランク その他の語 (約69400語)

### C. いろいろなつづりがある場合

- ① 米国式と英国式のつづりがあるときは、米国式を優先し、英国式つづりは参照見出しとした。

⌘col·or, 〈英〉-our ... 名

- ② ( ) は省略可能な部分、- は最初のつづりとの共通部分を示す。
- ③ (-) はハイフンつきまたはハイフンなしの1語となることを示す。

### D. 分節

- ① 音節の切れ目は、・ (小さい中点) で表示した。
- ② 発音によって切り方が違うときは、最初に掲げた発音による切り方を示した。1語化した複合語(非分離複合語)では、構

成要素の間だけを・で表示し、他の分節の表示は省略した。

### E. 分離複合語(2語見出し)

2語以上からなる見出し語(以下「分離複合語」という)は、最初の語の複合語として、アルファベット順に掲げた。ただし、Newのつく地名はnewの末尾でなく独立の見出し語とした。

### F. 派生語の扱い

～は見出し語まるごとの代用である。

## 2. 発音

- ① 発音記号は/ /に入れて示した。省略可能な音は( )に入れて示した(省略可能なθはθとした)。

第1強勢(ストレス)は´, 第2強勢は`をつけた。複数の発音が併記してある場合は、最初に示したものが最も一般的な発音である。

- ② 発音の一部を省略するときは、省略部分をハイフン(-)で示した。
- ③ 品詞によって発音が違うときは、見出し語の直後に一括して掲げた(重要語についてはそれぞれの品詞のところにも示した)。

**動+**は「動詞の場合はこの発音もある」という意。

- ④ 米国式と英国式の発音が異なるときは、米音・英音の順で示し、間に|を入れた。

《米+》は「米国ではこの発音もある」の意。

《英+》は「英国ではこの発音もある」の意。

- 次の音については米音と英音が異なっていて、次のように対応している。

/ɑ/	→ 米 /ɑ/	英 /ɒ/	(英音を特に示すときは /ɒ/ を用いた)
/ɔ(:)/	→ 米 /ɔ:/	英 /ɔ/	
/(j)u:/	→ 米 /u:/	英 /ju:/	
/əɪ/	→ 米 /eɪ/	英 /eɪ/	
/ə:r/	→ 米 /eɪr/	英 /eɪr/	
/ə:r\Λr/	→ 米 /eɪr/	英 /Λr/	
/ou/	→ 米 /ou/	英 /əu/	(英音を特に示すときは /əu/ を用いた)
/ɑ:r/	→ 米 /ɑə/	英 /ɑ:/	
/ɔ:r/	→ 米 /ɔə/	英 /ɔ:/	
/iəɪ/	→ 米 /iə/	英 /iə/	
/eəɪ/	→ 米 /eə/	英 /eə/	
/uəɪ/	→ 米 /uə/	英 /uə/	
/-iəɪ-/	→ 米 /-ir-/	英 /-iəɪr-/	
/-eəɪ-/	→ 米 /-er-/	英 /-eəɪr-/	
/-uəɪ-/	→ 米 /-ur-/	英 /-uəɪr-/	
/hw-/	→ /w-, 《米+》hw-/		

- ⑤ 主として日本人の発音に多い誤りを防ぐ配慮から、次のような語の終わりにくる音節主音の子音 /l/ /m/ /n/ の前では通例母音を表示しない。

(1) /p/	<b>principal</b> /prɪnsəpl/	/k/	<b>local</b> /ləʊkl/
/s/	<b>Russell</b> /rʌsl/	/b/	<b>global</b> /gləʊbl/
/r/	<b>choral</b> /kɔ:ərəl/	/f/	<b>beautiful</b> /bjú:təfl/
	(ただし、「…1杯分」の -ful は /-fʊl/)		
/z/	<b>drizzle</b> /drɪzl/	/t/	<b>metal</b> /métl/
/n/	<b>national</b> /næʃənl/	/ml/	<b>normal</b> /nɔ:(r)ml/
	その他 /dl/ /gl/ /vl/ /fl/ など。		
	副詞形では <b>normally</b> /nɔ:(r)məli/ のようになる。		

(2) /zm/	<b>prism</b> /prɪzm/	/ðm/	<b>rhythm</b> /ríðm/	
(3) /tn/	<b>cotton</b> /káttn/	/pn/	<b>happen</b> /hæpn/	
	/dn/	<b>harden</b> /há:(r)dn/	/zn/	<b>reason</b> /rí:zn/
	/sn/	<b>lesson</b> /lésn/	その他 /fn/ /vn/ /kn/ など。	

- ⑥ **接頭 接尾 連結形** の発音は代表的な発音だけを示した。
- ⑦ 発音がわかりにくい語や日本人がよく誤って発音する語には《発音注意》《アクセント注意》(これは「強勢の位置に注意」の意)と注記した。発音との関係などでつづりを誤りやすい語には《つづり注意》と注記した。
- ⑧ 日本人の立場から見て発音が似ていてまぎらわしい語を「類音」として掲げた。  
**fork** /fɔ:(r)k/ (類音 folk)

### 3. 本義(中核的意味)・原義(語源的意味)・由来

- ① その語の語義全体の基本となる「本義(中核的意味)」, もしくは「原義(語源的意味)」を〔 〕に入れて示した。時には必要により語義の派生的・発展的の意味をも示した。
- ② 外来語(完全に英語化しているものも含む)は、その由来する言語名を〔フランス〕〔スペイン〕などとして示した。
- ③ [聖]は聖書, [Shak.]はシェイクスピアの作品に由来する句・用法であることを示す。

### 4. 品詞

- ① 品詞は次のように示した。

<b>名</b> 名詞	<b>代</b> 代名詞	<b>動</b> 動詞	<b>自</b> 自動詞
<b>他</b> 他動詞	<b>助</b> 助動詞	<b>前</b> 前置詞	<b>形</b> 形容詞
<b>副</b> 副詞	<b>間</b> 間投詞	<b>接</b> 接続詞	<b>接頭</b> 接頭辞

**接尾** 接尾辞   **連結形** 連結形   **略** 略語   **記号** 記号

② 重要な派生語を〈派〉として品詞表示の前に掲げた。

## 5. 語形変化

### A. 語形変化の表示の原則

- ① 名詞、動詞、形容詞、副詞の語形変化は、品詞表示のすぐ後に ( ) に入れて示した。
- ② ~は見出し語まるごとの代用、-は見出し語の一部(音節の切れ目から前)の代用である。/~- は(語形変化した場合でも)発音が見出し語と同じであることを示す。

### B. 名詞の複数形

(複 ) と表示した。

### C. 動詞の語形変化

(三人称単数現在形；過去形、過去分詞形；現在分詞形) のように示した。

但し、

- 過去形と過去分詞形が同じ場合は1回だけ表示した。
- 2つ以上の形があるときは or で示した。

### D. 形容詞・副詞の比較変化

- ① A, Bランクの1, 2音節からなる形容詞・副詞については比較変化をすべて示した。
- (-er型) とあるのは原級に -er を付加するものである。
  - 他の場合には (-・i・er[est]) のように明記した。
  - 3音節以上で表示のないものは more 型である。
- ② Cランク以下の語では、表示のない場合、
- 1音節の語では -er 型、

- 2音節以上の語では more 型である。
  - -y を i に変えて -er をつけるものも単に (-er型) と表示した。
  - (or -er型) は more 型と -er 型の両方が用いられることを示す。
  - -er, -est をつけるとき語尾の子音を重ねるものは (-tt-) (《英》-ll-) などと示した。
- ③ A, Bランクの語を中心に、形容詞・副詞で通例比較変化しない語・語義には、(φ比較) と表示した。

## 6. 語義・文型表示・語法・用例

### A. 語義の区分・順序

語義は 1, 2, 3 ... の数字で区分し、さらに必要に応じて a, b, c ... やセミコロン(;)で区切って示した。多くの語義のある語では、I, II, III ... で大きな意味ブロックに分けた。

### B. 文型インデックス

重要な動詞については、文型インデックス([INDEX]の表示)を設け、文型から意味をすばやく検索できるようにした。

### C. 語義の示し方

- ① 訳語のうち省略可能な部分や補足的な部分は ( ) に入れた。
- ② [ ] は直前の語句と交換ができる語句を示す。
- decolorize ...  ...脱色[漂白]する  
[「脱色する」または「漂白する」の意になる]
- ③ 語義の定義や内容説明は《 》に入れて示した。

### D. 用法の指示、文法上の注記

さまざまな用法・文法上の注記を [ ] に入れて示した。

例

語形 [P～] 見出し語は小文字だが、大文字で用いる。

[p～] 見出し語は大文字だが、小文字で用いる。

名詞の用法

[the ～] [a ～] [an ～] それぞれの冠詞つきで用いる。

[one's ～] 所有格の人称代名詞 (my, your, his, her, ourなど)つきで用いる。

[～s] [～es] 複数形で用いる。(子音+yで終る音については [～ies]と示した。)

形容詞の用法

〔叙述〕 叙述用法 (predicative use)(be, remain など連結動詞(copulative verb)の補語となる用法)で用いる。

〔限定〕 限定用法 (attributive use)(名詞の直前[または時に直後]に置いてその名詞を直接修飾する用法)で用いる。

〔他動詞的に〕 他動詞に由来し、「(…を)…させるような」といった意味で用いる。

動詞の用法

[be ～ed] 受身形で用いる。

[be ～ing] 進行形で用いる。

そのほか

〔俗用的に〕は、専門的な語が本来の専門用語としてでなく通俗的な意味で用いられた場合をいう。

E. 文型表示(S, V, O (または O<sub>1</sub>, O<sub>2</sub>), C, M)

① 記号の意味 S=主語 V=動詞 O=目的語 C=補語

M=副詞的修飾語(句)(前置詞句, 副詞など)

② 不定詞, 動名詞, that節, wh節などを伴う場合や, ある前置詞を決まって用いる場合などは, それも含めて示した。用いたり用いなかったりする部分は( )に入れた。

/は, その両側が交換可能であることを示す。

[SV to do/SV doing]

③ “to do” “doing” という表示は to be, beingを含む。to be, being だけのときは “to be” “being” とする。

F. スピーチレベル

語の使われる地域, 文体, 時代的差異などに関するスピーチレベルは, 〈 〉に入れて示した。主なものは次のとおり(指示のない語は普通に用いられる一般語である)。

社会的差異

〈非標準〉 非標準英語(標準英語には特に表示しない。)

レジスター(標準英語内における機能的差異・スピーチレベル)

〈正式〉 堅い書き言葉・話し言葉(時に〈文〉に通じる。)

〈略式〉 くだけた書き言葉・話し言葉

〈俗〉 俗語, 非常にくだけた話し言葉

〈性俗〉 性的な俗語(下品な語, タブーとされる語も含む。)

〈文〉 文語, 堅い書き言葉(時に〈古〉〈詩〉に通じる。)

〈詩〉 詩で用いる言葉

〈まれ〉 使用頻度のきわめて低い言葉

年齢的・人種的・性的差異

《学生語》 《小児語》

《黒人語》 米国の黒人特有の言葉

地域的差異

《方言》 ある地域でだけ用いる。(《英方言》とあれば英国のある地域でのみ用いる言葉)

《米》 米国でのみ用いる。

《英》 英国でのみ用いる。

《カナダ》 カナダでのみ用いる。

《豪》 オーストラリア・ニュージーランドでのみ用いる。  
ニュージーランドだけで用いる場合は特に《ニュージーランド》と表示した。

《南ア》 南アフリカ共和国でのみ用いる。

《イング》 イングランド方言

《北イング》 北部イングランド方言

《スコット》 スコットランド方言

《アイル》 アイルランド方言

その他、必要に応じていろいろな地域名を用いた。

時代的差異 《やや古》 《古》 《廃》

その他 《愛称》 《掲示》 《Eメール》 など

## G. 《PC》・《侮蔑》

① 性差別・人種差別・障害者差別等につながりうる語句には、非差別的表現を、《PC》という表現をつけて掲げた。

(PC=politically correct)

assemblyman 議員(《PC》assembly member)

② 特定の人種・民族や同性愛者などを見下した文脈で用いられ、侮辱的と受け取られる語には《侮蔑》という表示をつけて、特に使用上の注意を促した。

## H. 専門語

専門的な語、決まった分野で用いられる語では、分野を〔 〕で示し、多くは略号を用いた(10. 専門分野略語表参照)。

### I. 選択制限・連語関係

① 主語・目的語などにどのような内容の語がくるかをく〔 〕で示した。また、その語と一緒によく用いられる前置詞(場合により動名詞・不定詞など)を、語義の後に〔 〕に入れて示した。それに対応する訳語も〔 〕で示した。

fire... 動 ...1 〈人が〉〈銃・弾丸など〉を〔…めがけて〕  
発射する、発砲する[at, into, on, upon]

② 動詞にしばしば伴う副詞辞は、語義の後に+印をつけて( )に入れて示した。

figure... 動 ... 1 …を計算する、合計する(+up)

### J. いろいろな注記・記号

① 語義の後の( )内に同義語または言い換え可能な英語を示した。

② 語義・訳語についての関連情報や語法説明・語のイメージなどは《◆》に入れて示した。

•「次の句」とあれば、同じ語義の用例(《例》)に句があることを示す。

③ 必要に応じて、次のような表示を用いた。

[関連] [語法] [文化] [事情]

[類] 類義語 [比較] 日本語と英語の比較

[表現] 主に英語で表現する場合に役立つ知識



cf. …を参照せよ

→ …を見よ(直接関連する情報が他の箇所にある場合)

⇔ 反意語・対になる語

《外来形容詞》主にラテン語・ギリシア語からの外来語による形容詞形。学術語として用いるものが多い。

## K. 用例

- ① 見出し語と同じものを～で示した。
- ② 語形変化した形については ～s, ～es, ～ed, ～ing のようにした。語尾の y を i に変えて es をつけるものは ～ies とした。
- ③ [ ] は、直前の語(句)と交換が可能であることを示す。
- ④ 英語とその訳の両方に [ ] があるときは、[ ] の前の語(句)同士、[ ] の中の語(句)同士が原則として対応している(これは注記などでも同じ)。  
(eclipseの項で) a sólar [lúnar] ～ 日[月]食
- ⑤ 用例の言い換えを(=)を用いて示した。  
言い換えに用いた等号(=)はまったく等しいという意味ではなく、むしろ ≐ というこで、だいたいこのようにも言える、といったかなり幅のある記号である。

## L. イントネーション強勢など

- ① イントネーションや強勢によって意味の違いが生じる場合など、必要に応じて用例にイントネーションや強勢を示した。  
(1) ㄣ (下降調) 通例平叙文で用いられ、文の完結を示す。断定的口調。疑問文では同意や情報を求める場合に用いられる。  
(2) ノ (上昇調) 通例疑問文で用いられ、質問・勧誘・依頼などを表す。また文中で、文が未完結であることを示す。

(3) ヽ (下降上昇調) 通例文頭の文副詞・挿入句[節]で用いる。文尾では対比とか話し手の含みのある態度を示す。

(4) ヽ (部分下降調) 中途半端な下降で、未完結あるいは話し手のちゅうちょなどを表す。

② : によって、若干の休止があることを示した。

## 7. C と U

名詞には、数えられるものに C (countable), 数えられないものに U (uncountable) の記号をつけた。

### A. C U の意味

- ① C 名詞は、単数形では a, an (または the, my, any) などの決定詞が必要であり、複数形にすることができる。
- ② U 名詞は、冠詞(または他の決定詞)なしで用いることができ、複数形にならない。いわゆる物質名詞、抽象名詞、集合名詞などがこれに含まれる。  
特に a, an がつくときは [a ～], また [しばしば a ～] [しばしば ～s] は [or a ～], [or ～s] などと示した。
- ③ C U は C 性の方が強いことを表している。
- ④ U C は U 性の方が強いことを表している。
- ⑤ U 名詞の注記([種類] C)  
U 名詞であっても、その種類を問題にするときに C 扱いになることがある。これを「chalk ㊦ ...1 U ([種類] C) チョーク」のように注記した。この場合、チョークの種類を問題にするときは C となり、chalks of different colors (異なった色のチョーク)のように複数形が用いられる。
- ⑥ U C はつけない場合  
[the ～] [a ～] [～s] [the ～s] [one's ～] などとあるも

のは常にこの形で用いられることを示す。この場合 **U** **C** はつけない。

## 8. 成句・句動詞

### A. 成句の掲げ方

- ① 成句は各品詞ごとに掲げた。
- ② 配列はアルファベット順である。

### B. 成句に用いた記号

- ① O は動詞・前置詞の目的語を示す(ただし、目的語ではなくても便宜上Oを用いた場合がある)。
- ② one's は成句の主語と同一指示のものが人称代名詞(my, your, her, their など)になって入ることを示す。  
その他の場合はO'sとする。oneself は再帰代名詞(myself, yourself, herselfなど)が入ることを示す。
- ③ < > [ ] ( ) [ ] の意味は単語の語義の場合(6.C, 6.I)と同じである。  
[ ] が成句見出しと訳の両方にあるときは、用例の場合(6.K ④参照)と同じように、英語とその訳を対応させて用いるのを原則とした。
- ④ 重要語に相当する成句には \*印をつけた。

### C. 成句を扱う場所

- ① 原則として、その成句に含まれる名詞のところで扱う。名詞を含まない場合は成句の中でもっとも重要な語またはもっとも特徴的な語の見出し語のところで扱う。
- ② 成句は、「成句検索」を用いれば直接検索できる。

## D. 成句の機能表示

- ① 「動詞+前置詞または副詞辞」からなる句動詞には成句としての機能(品詞に準ずるもの)を次のように表示した。  
[自] 自動詞+副詞辞：目的語をとらない。  
[他] 他動詞+副詞辞：他動詞なので目的語をとる。原則として副詞辞は目的語の前にも後にも置かれる(～ O up / ～ up O のいずれも可)。  
ただし O が代名詞の場合は通例 ～ O up のみ可。  
◇まれに副詞辞ではなく前置詞の場合もここに入れた。  
[自+] [～ on O] 自動詞+前置詞：目的語は前置詞の目的語である。他動詞に近づき、しばしば受け身が可能。
- ② 句動詞以外でも、形や訳語からわかりにくいものは [名] [副] [接] のように機能表示をした。

## E. 相互参照など

他の成句と同じ意味のときは＝を用いて示した。  
(top の項で)

**from tóp to tóe** = from HEAD to foot.

[from head to foot と同じ意味であり、それは head (スモールキャピタルになっている)の項に説明があることを示す]

## 9. 専門分野略語表

[アメフト] アメリカンフットボール

[アングリカン] アングリカンチャーチ

[医] 医学                    [印] 印刷                    [映] 映画

[英史] 英国史                [音] 音楽                    [音声] 音声学

[化] 化学                    [絵] 絵画                    [化工] 化学工業

〔カトリ〕 カトリック	〔機〕 機械(工業)
〔ギ神〕 ギリシア神話	〔魚〕 魚類
〔漁〕 漁業	〔経〕 経済(学)
〔建〕 建築(学)	〔工〕 工業・工学
〔鉱〕 鉱物学	〔史〕 歴史(学)
〔歯〕 歯科(学)	〔狩〕 狩猟
〔宗〕 宗教(学)	〔植〕 植物(学)
〔織〕 紡織	〔心〕 心理学
〔人類〕 人類学	〔生〕 生物(学)
〔政〕 政治(学)	〔聖書〕 聖書(学)
〔精神医〕 精神医学	〔地〕 地学・地質学
〔虫〕 昆虫	〔哲〕 哲学
〔天〕 天文学	〔鳥〕 鳥類
〔電子工〕 電子工学	〔電気〕 電気(工学)
〔土木〕 土木(工学)	〔動〕 動物(学)
〔バスケ〕 バスケットボール	〔農〕 農業・農学
〔美術史〕 美術史	〔美〕 美術・美学
〔プロテ〕 プロテスタント	〔米史〕 米国史
〔法〕 法律・法学	〔薬〕 薬学
〔林〕 林業・林学	〔倫〕 倫理(学)
〔論〕 論理学	〔口神〕 ローマ神話

## ジーニアス和英辞典 第2版

### 1. ジーニアス和英辞典のしくみ

#### A. 見出し語とその並べ方

- ① かな見出し(ひらがな・カタカナ)で、国語辞典式の五十音順に並べた。
- ② 清音、濁音、半濁音の順。「っ」(促音)、「ゃ」「ゅ」「ょ」(拗音)は、それぞれ「つ」「や」「ゆ」「よ」の次に置いた。  
見出し中の長音符(ー)は、その直前の音の母音を重ねたものとして配置した。  
スूप 「スウプ」の位置 キーパー 「きいばあ」の位置  
セーフ 「セエフ」の位置 コーヒー 「こおひい」の位置  
( )は省略可能, [ ]は直前の部分との交替可能を表す。見出しの配列は( ) [ ]を除いた部分で行なう。
- ③ かな見出しで同じ表記のものが2つ以上あるときは、肩に数字をつけ、後ろに<>で区別の手がかりを記した。

ライト<sup>1</sup><明り>

ライト<sup>2</sup><野球>

ライト<sup>3</sup><複合語を作る>

英語の品詞が見出し語から推測しにくいときにも、<形>などで英語の品詞を示した。

助詞・助動詞・接尾辞など独立では用いられない語は、ハイフンをつけて見出しにした。

-に -すぎ[-過ぎ] -たい

特に重要語では、ほぼ同じ英語が対応する2語をいっしょに扱うことがある。

いたむ【痛む】 / いたい【痛い】

◇ このほかの分野については省略しない形で、または「学」だけを省略して示してある(例:〔教育〕= 教育(学))。

- ④ 日本語の形容動詞に英語の形容詞を対応させる場合は、原則として、まじめ(な) あべこべ(の) のように示した。動詞が対応する場合は、すき(だ) のように示した。ただし、英語中見出しをたてない場合は(な)などは省略した。

## B. 派生語見出し

「…する」「…した」「…ない」などのついた派生語見出しは、主見出しの後に **派** 印の下に掲げた。日本語としてはやや長い語句であっても、英語では1語で表すものは適宜この形で示した。

英語中見出しなどの記述の方式は独立の見出しに準ずる。コア解説(☞3)を設けるものは独立の見出しとした。

## C. 記述の構成要素

- ① 本辞典の記述内容は次のような要素からなる。

かぎ【鍵】	……………	見出し語
①【鍵】	……………	意味の区分
key <b>C</b> (戸・車などの)かぎ	……………	◀例▶…
……………	……………	英語中見出し・英語中見出しを用いた用例
▶玄関のかぎをかけ忘れる	……………	leave the door unlocked
……………	……………	英語中見出し以外の語を用いた用例
<b>複</b> かぎ輪	ker ring <b>C</b>	……………
……………	……………	複合語
<b>派</b> かぎがかかる	lock <b>自</b> …	……………
……………	……………	派生語

小さな項目では、適宜簡便な書き方をした。

## D. 意味による区分

必要に応じ、見出し語を意味によって大きく区分して、①②…で示した。

あたま【頭】 ①【頭部】 ②【頭髪】 ③【頭脳】

英語の品詞によって区分することもある。

あいする【愛する】 ①<動> ②<形>

## 2. 英語中見出し

### A. 英語中見出し

- ① 見出し語にほぼ対応する英語があるときは、「英語中見出し」を置き、その発音(わかりにくいもののみ)・文型・語義・用法・用例などを英和辞典と同じ方式で掲げた。配列は、その見出し語を含む文・句を英語で表現する場合の有用性を考慮した。
- ② 成句も、見出し語にほぼ対応するものは「英語中見出し」として掲げた。

### B. 記述の方法

- ① 記述の方法や記号類の用法などは、『ジーニアス英和辞典』とほぼ同様である。(ジーニアス英和辞典の項参照)
- ② 英語の品詞は、日本語との対応がわかりにくいものについて表示した。英語中見出しの語義のうち、見出し語と同じものは、まぎらわしくない場合省略することがある(たとえば、「かくう(の)【架空(の)】」の項の英語中見出し imaginary の語義は「想像上の、実在しない」とし、「架空の」をあげていない)。
- ③ 英語の句・成句などで、動詞・前置詞の目的語をOで示した。また、目的語でなくても、便宜上、名詞にOを用いた場合がある。

### 3. コア解説

重要語で対応する複数の英語の使い分けが問題になる場合は、適宜囲み(パー(≡))で上下を区切る)で詳しい解説をした。ここで取り上げられる英語を「コア語」、囲みの解説を「コア解説」という。

コア解説ではコア語を初めにまとめて掲げ、解説・用例(☉印)ではそれらを一括して扱った。

#### A. コア語の選定

見出しになる日本語の中から重要な語をまず選び、それに相当する英語のシノニム(類義語)グループの中の重要な語をコア語とした。選定は、ネイティブスピーカーの直観的判断、コンピュータ・コーパスから得られる頻度、日本における英語教育の事情を考慮に入れて、日本人執筆者が行なった。

#### B. △・×

コア解説では、コア語のグループを構成するシノニムの使い分けを詳述した。

コロケーション(連語関係)には文法のような一律的な規則はなく、その可否は慣用と直観に基づききわめて不安定である。したがって、執筆に際してはネイティブスピーカーが次の5段階でコロケーションの可否を評価した。

- + OK
- \* very slightly unusual
- \*\* notably unusual
- \*\*\* very unusual
- \*\*\*\* deviant

実際にはこれを整理して、+(typical)は無印、\*(less-typical)は△印、\*\*以下(non-typical)は×印と3段階で表示した。

### 4. 用例

英語中見出しとは別に、見出し語を含む文・句を英語で表現する場合に役に立つ英語用例(英語中見出し以外の語を用いたもの)・成句を▶印の下に掲げた。

### 5. 複合語

- ① 見出し語が最初につく複合語(原則として名詞)と、それにあたる英語を、**複**印の下に掲げた。
- ② 複数の英語をあげる場合は；で区切った。  
重要なもの、用例を掲げるものは独立見出しとした。

## 定義

この辞典にあるすべての定義は約3000語の一般的な単語を使って書かれています。そのため明確で理解しやすくなっています。

## 見出し語

### ● 見出し語

- アルファベット順に並べてある。
- いろいろな綴りがある場合は、最も頻繁に使われる綴りを優先して示す。

あまり頻繁に使われない綴りの見出し語は以下のように示し、主の見出し語へ導いている。

**ban·nis·ter** = BANISTER

- 動詞の米語変化形、及び、不規則変化形も同様の扱いである。

### ● 意味を探す

- ショートカットを見ることで素早く調べたい意味が見つけられる。ショートカットは、大文字で【 】内に示している。

## 略語・記号の説明

### 1. 省略形

abbr.	: 省略形、短縮形	NZE	: ニュージーランド英語
adj.	: 形容詞	pl.	: 複数形
adv.	: 副詞	pp	: 過去分詞形
AmE	: アメリカ英語	prep.	: 前置詞
AustralE	: オーストラリア英語	pron.	: 代名詞
BrE	: イギリス英語	pt	: 過去形
C	: 可算名詞	sb	: だれか(somebody)
conj.	: 接続詞	ScotE	: スコットランド英語
det.	: 限定詞	sing.	: 単数形
etc.	: (～)など	sth	: 何か(something)
IrishE	: アイルランド英語	symb	: シンボル
n.	: 名詞	U	: 不可算名詞
NorthE	: イングランド北部英語	v.	: 動詞

### ● 記号

～	: 見出し語の出だしの言葉に置き換えるもの
■	: 見出し語で新しい語法の部分を示す
▶	: 見出し語で派生語の部分
◇	: 例文
×	: 文法的に誤った英語、語法上不適切な表現
△	: 忌み言葉
<b>IDM</b>	: 見出し語で慣用句の部分
<b>PHR V</b>	: 見出し語で句動詞の部分
<b>SYN</b>	: 同意語・類義語
<b>OPP</b>	: 反意語

## 2. スタイルラベル

本辞典では、特定の態度や場で使われる語には、ラベルをつけています。以下にそれぞれの意味を表示していますので、適切な語の使用に役立ててください。

approving	同意や賞賛の感情を示すときに用いる表現。
disapproving	不賛成や軽蔑の感情を示すときに用いる表現。
figurative	文字どおりではなく、暗喩的な意味を示す表現。
formal	厳粛な場や公式な場でのみ用いられる表現。日常会話での使用は不適切。
humorous	ユーモラスな表現。
informal	友人同士、あるいはくつろいだ、ないしは非公式の場で用いられる表現。形式ばった場での使用は不適切。
ironic	本来の意味と反対または、まったく違った意味で使う。
literary	文学やフィクションで主に用いられる言語。
offensive	非常に侮辱的な表現。とくに人種や宗教、性別、身体障害に関して用いる。通常使うべきでない表現。
rare	一般的には使われない言語。たいてい別の語で言い換えられる。
slang	非常にくだけた表現。主に口語で用いられ、同年代や同業者など限定された集団の中で、通常使われる。
spoken	主にくだけた会話で使われる表現。

technical	特定の分野の専門家によって使われる言語。
written	主に文書で使われる表現。
AmE	アメリカ英語の表現。
BrE	イギリス英語の表現。
dialect	ブリテン諸島の地方特有の表現。ここではアイルランドやスコットランドは含まない。
old-fashioned	現代では使用されなくなりつつある表現。
old use	現代では使用されなくなった表現。
saying	ことわざなど良く知られた決まり文句や伝統的な表現。

## 3. verb patterns

本辞典では、動詞を用法別に22の型に分類し、ラベルで表示しています。各記号の意味は以下のとおりです。

### ▼ 自動詞

[V]	動詞のみ
[V+adv./prep.]	動詞+副詞または前置詞句

### ▼ 他動詞

[VN]	動詞+名詞句
[VN+adv./prep.]	動詞+名詞句+副詞または前置詞句

### ▼ 他動詞+2つの目的語

[VNN]	動詞+名詞句+名詞句
-------	------------

## ▼ 連結動詞

[V-ADJ]	動詞＋形容詞
[V-N]	動詞＋名詞句
[VN-ADJ]	動詞＋名詞句＋形容詞
[VN-N]	動詞＋名詞句＋名詞句

## ▼ 節や句とともに使われる動詞

[V that] [V (that)]	動詞＋that節
[VN that] [VN (that)]	動詞＋名詞句＋ that 節
[V wh-]	動詞＋ wh- 節
[VN wh-]	動詞＋名詞句＋ wh- 節
[V to]	動詞＋ to 不定詞
[VN to]	動詞＋名詞句＋ to 不定詞
[VN inf]	動詞＋名詞句＋原形不定詞
[V -ing]	動詞＋現在分詞
[VN -ing]	動詞＋名詞句＋現在分詞

## ▼ 動詞＋直接話法

[V speech]	動詞＋直接話法
[VN speech]	動詞＋名詞句＋直接話法

## 4. 発音

イギリス英語の発音として記載されたものは、一般的なイギリス英語を話す若い人々による発音です。これにはRP(容認発音)とそれほど強くない地方訛りで許容範囲にある同等の発音を含んでいます。アメリカ英語の発音として記載されたものは、可能な限り一般的な(特定の地方に偏らない)発音です。イギリス英語とアメリカ英語の間で発音に違いのある言葉については、まずイギリ

ス式発音を示し、次に前にAmEと付けてアメリカ式発音を示しています。

(r)という記号は、イギリス式の場合、far awayなどのように次の語が母音で始まる時のみ /r/ の音を発音し、それ以外では /r/ が省略されることを示しています。アメリカ式の場合は /r/ の音はすべて発音されます。

/x/ はスコットランド語のlochやアイルランド語のloughでの /lɒx/ に見られるような摩擦音を表します。

イギリス人の多くはよく使う言葉において、二重母音 /ʊə/ の代わりに /ɔ:/ を使うことが多くなり、sureが /ʃɔ:(r)/ となったりします。

/ɒ/ の発音はアメリカ式には見られないもので、この母音を持つイギリス英語の語句はアメリカ英語では /ɑ:/ や /ɔ:/ で代用されます。例えばgotの発音はイギリス式では /gɒt/ ですが、アメリカ式では /gɑ:t/、dogはイギリス式 /dɒg/ に対してアメリカ式では /dɔ:g/ になります。

/ɪə eə ʊə/ という3種類の二重母音はイギリス式発音にのみ見られます。それに対応する部分についてアメリカ英語では単母音に /r/ を続けます。したがって、nearは /nɪr/、hairは /her/、pureは /pjʊr/ となります。

/~/ の記号で表される鼻母音はフランス語から入ってきた一部の言葉で残っているようです。例えばpenchant /'pɛ̃ʃɑ̃/ やcoq au vin /,ɪkɔk əv 'vɑ̃/ などがあります。

## 子音

/l/や/n/の音は「音節」になり得ます。つまり、それ自体で母音なしに音節を作ることができるのです。middle /'mɪdl/ の通常の



発音では、音節音 /l/ が含まれ、sudden /'sʌdn/ には音節音 /n/ が含まれます。

### 弱母音 /i/ と /u/

/i:/ と /ɪ/ で表される音は、heat /hi:t/ と hit /hɪt/ の例のように常に区別される必要があります。/i/ は /i:/ と /ɪ/ のどちらのようにも発音されるが、両方の中間のような母音を表していません。Happy /'hæpi/ のような言葉では若い話し手は /i:/ のような音質で発音しますが、音の長さは短くなります。/i/ の後に /ə/ が続く場合には /jə/ のようにも発音されます。したがって、dubious という語は /'dju:biəs/ と も /'dju:bjəs/ と も発音されます。

同じように /u:/ と /ʊ/ で表される2つの母音は区別される必要がありますが、/u/ は両者の間で変化する弱母音を意味します。/u/ の後に直接子音がかかる場合には /ə/ のように発音されることもあります。したがって、stimulate は /'stɪmjuleɪt/ または /'stɪmjəleɪt/ と発音されます。

### 弱形と強形

例えば at、and、for、can など非常によく使われる言葉の中には2種類の発音を持つものがあります。この場合、通常(弱形)の発音を最初に示しています。2番目に示す発音(強形)はその語が強調される場合や、またその語が文章の末尾にくる場合に使われません。例えば次のような場合です。

I'm waiting for /fə(r)/ a bus.

What are you waiting for /fɔ:(r)/ ?

### 強調

/'/ という記号はその語のアクセント位置を示します。第1音節にアクセントのある able /'eɪbl/ と第2音節にアクセントのある ability /ə'bɪləti/ を比較してみてください。アクセントの置かれる音節は相対的に大きな声で、長めで、明確に、際立って、それとわかる声の強さで発音されます。

長い単語になると主要アクセントのほかに1つないし2つの副アクセントがその前に付きます。それは abbreviation /ə'bri:vi'eɪʃn/ や agricultural /,ɪægrɪ'kʌltʃərəl/ のように /,/ という記号で示されます。

ある単語で主アクセントの後に副アクセントがくる場合も聞かれますが、この辞典ではそのようなものは特に注記されません。

2つの語が句の中で一緒になる場合には、最初の語の主アクセント位置が副アクセントの位置にずれて、2つの連続する音節でアクセントが衝突することを避けるようになります。例として、,after'noon は noon に主アクセントがありますが、,afternoon 'tea という句になると noon の上のアクセントはなくなります。

,Well 'known の場合は known に主アクセントの位置がありますが、,well-known 'actor という句になると known 上のアクセントはなくなります。

### 句動詞でのアクセント位置

句動詞の中で、ある種類のもは最初の語に唯一強いアクセントを置きます。その例としては、'come to sth、'go for sb、'look at sth などがあります。どのような場合でもこのパターンが適用され、2番目の語には決してアクセントは置かれません。2番目

の語が通常弱形になる場合には、句の最後で強形を使わなければならないことを忘れないでください。

その他に句動詞には2箇所アクセントを取るものがあります。辞典の中で、第2語にアクセントが置かれているものは、動詞の示すことが明白であったり、句の中で全体として動詞が一番軽視できる言葉であったりするような場合を示します。

What time are you ,coming 'back?

He ,made it 'up.

,Fill them 'in.

しかし、話し手としては、たとえ動詞の後にきても重要と思われる語であれば強いアクセントを置くでしょう。句動詞の第2語上のアクセントは、他の強いアクセントの位置に続いているようなことがなければ、弱められるかあるいはなくなります。この現象はアクセントの置かれる重要語が動詞句の2語間にある場合、その後にある場合のどちらでも生じます。

We ,came back 'early.

I ,filled in a 'form.

,Fill this 'form in.

アクセントパターンが複数あったり、アクセント位置が文脈に依存したりするような場合には、アクセント位置は示されません。

### 慣用句のアクセント位置

慣用句については、アクセントパターンが複数あったり、アクセント位置が文脈に依存したりするような場合でなければ、少なくとも1箇所のアクセント位置が示されます。学習者は発音する際に、この示されたアクセント位置を変えないようにすべきです。

そうでないと慣用句の持つ特別な意味が損なわれる場合があります。

### /t/のタッピング

アメリカ英語の場合、2つの母音の間に/t/の音がきて、母音にアクセントが置かれない場合、/t/は非常に素早く、短い /d/ や、ある言語での r の音のように発音されます。専門的には、この音は「タップ」と呼ばれ、/t/ で象徴されます。したがって、アメリカ人はpotatoを /pə'teɪtəʊs/ のように2番目の /t/ をタッピングさせて発音します(しかし、最初の /t/ はアクセントの関係でそうはなりません)。イギリス人はふつうこのようには発音しません。

not only、what I などの場合のように語句が組み合わされるときには、タッピングされる条件が非常にそろいやすくなります。この場合、後に続く母音にアクセントがあるかないかは問題とならず、またイギリス人でもこの場合はタッピングを使いますが、少しでも感じた感じの発音になります。

### 破裂音

イギリス英語でもアメリカ英語でも広い範囲の英語で、語尾または音節の最後に/t/がくると、/t/ の代わりに声門閉鎖音(破裂音) /ʔ/ (短く息を止めることで作られる無音の空白)として発音されます。これが起こるのは次にくる音が母音や/l/ではない場合です。したがって、footballは /'fʊtbɔ:l/ ではなく、/'fʊʔbɔ:l/ となり、buttonは /'bʌtn/ ではなく、/'bʌʔn/ となります。しかし、bottleやbetterに出てくる /t/ の場合には、後に続く音の関係から声門閉鎖音(破裂音)は使われません。

## 5. usage notes(語法欄)

本辞典のコラム(NOTEで示している)は、次の5つのカテゴリーに分類されています。

### ▼ Which word?

混同しやすい語や、類似した意味を持つ語などの違いを示します。

### ▼ Vocabulary building

さまざまな興味深い表現を提示し、語彙力増加を助けます。

### ▼ Grammar point

問題を引き起こしやすい文法項目を解説します。

### ▼ British/American

イギリス英語とアメリカ英語の用法の違いを示します。

### ▼ More about

イギリスやアメリカの生活や言語に関して、さらに詳しい情報を紹介します。

## 語句をつなぐ

### 前置詞や副詞と共に用いられる語句

- 動詞、名詞、形容詞の多くは特定の前置詞を取ります。  
She is a very active person with a great **zest for** life.  
I felt **nervous about** meeting him.
- 動詞の後に、前置詞の代わりに特定の副詞が続く場合もあります。  
We **lazed around** by the pool all day.  
The paintwork was dirty and **peeling off** in places.  
そのような副詞は前置詞と同じように示されます。
- 動詞の中には特定の前置詞または副詞を取ることで意味を変えるものもあります。動詞+前置詞/副詞の組み合わせは句動詞と呼ばれる動詞の特殊な形と見なされます。句動詞の例としては、「care for(名詞)」や「hold(名詞)up」などがあります。  
She **cares for** her elderly mother.  
Traffic **was held up** for over two hours.

### 句や節と共に使われる語句

- 動詞、名詞または形容詞の後に別の動詞を含む句や節全体が続く場合がよくあります。そのような動詞は不定形(to-)や-ing形となるか、あるいはthat、what、howなどの後に続きます。  
I was all packed and **ready to leave**.  
I'd appreciate your **cooperation in clearing** the hall.  
It was **obvious that** he was not well.

## 並べて使われる名詞

- 名詞が別の名詞の前で形容詞のような使われ方をする場合もあります。
  - the chair back (= the back of the chair)
  - a family business (a business belonging to one family)
  - garden flowers (= flowers grown in a garden)
- 最初にくる名詞は、ふつう複数形を取る名詞であってもほとんどの場合単数形になります。
  - a pyjama jacket
  - a billiard ball
- しかし稀に、この使われ方でも複数形を維持する名詞があります。
  - a clothes peg
  - a glasses case
- 名詞がこのような使われ方をする場合にはたいてい、見出し語に例文を示しています。

## コロケーション

### コロケーションとは何か

- コロケーションとは特定の語句の慣用的使われ方、結びつき方のことです。例えば次のような表現が可能です。

Meals will be served outside on the terrace, **weather permitting**.

ただし、Meals will be served outside on the terrace, **weather allowing**. とはしません。
- 両方の文章は同じことを言っているように思えます(天気が良ければ食事を外に運びましょうという意味)。またallowと

permitは非常に似た意味を持っています。しかし、この組み合わせではpermittingを使うことが正しくなります。weatherと結びつく(collocates)のはpermittingであり、allowingではありません。

### コロケーションの種類

- 自然で正しい英語を書いたり話したりするためには、例えば次のようなことを知っておく必要があります。
  - ある特定の名詞と共に用いられる形容詞にはどのようなものがあるか。
  - ある特定の形容詞と共に用いられる名詞にはどのようなものがあるか。
  - ある特定の名詞と共に用いられる動詞にはどのようなものがあるか。
  - ある特定の形容詞を強調する副詞にはどのようなものが用いられるか。

### この辞書でのコロケーション

- 特定の名詞に使われる形容詞を見つけるには、名詞の見出し語の例文を見てください。その名詞と共に使われる代表的な形容詞がスラッシュ(/)で区切って示されています。
- 形容詞を調べると、どのような名詞がよく一緒に使われるかがわかります。
- ある名詞と一緒に使われる動詞を見つけたい場合には、名詞の見出し語の例文を見てください。
- 形容詞を調べると、その意味を強調したい場合にどのような副詞が使えるかがわかります。

- 重要なコロケーションについては例文中に太字で表示してあります。コロケーションの意味がわかりにくい場合には、後ろに括弧書きで簡単な解説を付けています。

## 名詞と形容詞

### 名詞

- sugarの場合はtoo much sugarと言いますが、chairの場合はtoo many chairsとなります。  
名詞は単数形・複数形両方とも取るか、**a, both, each, the**のような限定詞と一緒に使う必要があるかどうか、また動詞が名詞に呼応して単数形になるのか複数形になるのかにより種類が異なってきます。

### 可算名詞と不可算名詞

- 名詞の中には2つの大きな分類として可算名詞と不可算名詞(または質量名詞とも呼ばれます)があります。たいていの可算名詞は数えられる個別の物事をあらわす言葉です。例えばapples、books、teachersなどがあります。不可算名詞は通常、ある量やかたまりとして見なされるものを表す言葉です。例としてwaterやtimeがあります。
- しかし、英語の名詞の中には数えられると思われてもそうではないものもいくつかあります。例えば、furniture、information、equipmentなどは、他の言語では可算名詞とされる場合もありますが、英語ではすべて不可算名詞になります。

### 可算名詞[C]

- 可算名詞には単数形と複数形があります。単数形の場合、常にその前に限定詞を取ります。複数形では限定詞を取っても取らなくても使うことが可能です。

I'm having **a driving lesson** this afternoon.

She's learning to play golf – she's had **several lessons** already.

**Lessons** cost £20 an hour.

- 可算名詞は名詞の最も一般的な種類です。その語の意味が一つだけであったり、またはどの意味であっても数えられる場合にはただnounとだけ表記されます。意味が多くあったり、その中に不可算のものも含まれる場合には、数えられる意味のところに[C]と表記します。

### 不可算名詞[U]

- 不可算名詞の形は単一で、単数形、複数形の区別がありません。限定詞は取っても取らなくても使えます。

Can we make **space** for an extra chair?

There isn't **much space** in this room.

- 不可算名詞が動詞の主語になる場合、動詞の形は単数形になります。

Extra **money has been found** for this project.

**Sadness is** not the same as depression.

- furniture、information、equipmentなどの名詞では、他の多くの不可算名詞と同様に、a piece of、three items of、some bits ofなどの語句を使って、その物の量や独立した部分について言及することができます。piece、item、bitなどの名詞はこ

のような用法の場合、部分詞と呼ばれます。

I picked up **some information** that might interest you.

I picked up **two pieces of information** that might interest you.

### 複数形名詞[pl.]

- 常に複数形を取り、単数形のない名詞もあります。2つの部分が組み合わさったものを表す名詞、例えばglasses、jeans、scissorsなどは複数形名詞です。通常、a pair of jeans、a pair of scissorsというように表現することができます。

I'm going to buy **some new jeans**.

I'm going to buy **a new pair of jeans**.

そういった名詞の見出し語には、このような使い方ができるという例文を示しています。

- 中にはpoliceやcattleのように単数形のように思える複数形名詞もあります。このような名詞は特定の人や動物の集合体で、一つの単位としてひとくくりで見なされる場合を表します。この場合にも動詞は複数形を取ります。

**Police are searching** for a man who escaped from Pentonville prison today.

The **cattle are fed** on barley and grass.

### 単数形名詞 [sing.]

単数形のみで複数形のない名詞もあります。このような名詞は限られた用法でのみ使われる場合が多いものです。例えば、いくつかの名詞では、その前に特定の制限詞、またはその後特定の前置詞を必ず取るか、よく一緒に用いられることになりま

す。fillipの場合、そのパターンは、a fillip(to/for 名詞)となります。

### 名詞と単数形動詞、複数形動詞

[sing.+sing./pl.v.] [C+sing./pl.v.]

- イギリス英語の場合単数形名詞(または可算名詞の単数形)が単数形動詞と同様に複数形動詞を取ることもあります。このような名詞は通常、人の集合、組織または場所を表すもので、組織、場所または集団(単数形)か、多くの個々の人間(複数形)かのどちらの意味とも取れるものです。

The **Vatican has/have issued** a further statement this morning.

The **committee has/have decided** to dismiss him.

- このような名詞は、常に単数形になる場合[sing.+sing./pl.v.]という記号が付けられ、複数形も取る場合には[C+sing./pl.v.]という記号が付けられます。複数形の場合は複数形動詞が対応します。
- アメリカ英語の場合、このような名詞の単数形は必ず単数形動詞を取ります。

The government **says it is** committed to tax reform.

[U+sing./pl.v.]

- 不可算名詞の中には複数形動詞と単数形動詞のどちらも使えるものがあります。これには語尾が's'で終わり、あたかも複数形のように見える名詞が含まれます。

His **whereabouts are/is** still unknown.

また人や物の集合を意味する名詞で、集合(単数形)とも、多く

の個別の人、物(複数形)の意味とも取れるものも含まれます。

**Personnel is/are** currently reviewing pay scales.

## 形容詞

- 多くの形容詞は名詞の前でも、be、become、seem、turnなどの連結動詞の後でもどちらでも使うことができます。

[only before noun]

[usually before noun]

- 形容詞のいくつか、または特定の意味で使う形容詞は必ず名詞の前に置かれ、連結動詞の後に置くことはできません。このような語句には[only before noun]という記号が付けられています。[usually before noun]という記号が付いている場合は、稀ではあるが動詞の後でも使える形容詞であることを意味します。

[not before noun]

[not usually before noun]

- [not before noun] と記号の付いた形容詞は連結動詞の後でのみ使われるもので、決して名詞の前にはきません。  
[not usually before noun] の記号は、稀ではあるが名詞の前でも使える形容詞であることを示します。

[after noun]

- 数は少ないですが、常に修飾する名詞の後にくる形容詞もあります。このような形容詞は[after noun]という記号を付けて示されます。

## 動詞

- He sighed.

She cut her hand.

The soup tastes salty.

それぞれの文章には主語(he、she、the soup)と動詞(sigh、cut、taste)があります。最初の文ではsighが単独で使われています。このような動詞は自動詞と呼ばれます。2番目の文では、cutが他動詞になります。なぜなら目的語(her hand)を取っているからです。3番目の文では、tasteは目的語を取っていませんが、形容詞なしの単独では使えません。saltyのように動詞の主語について情報を提供するような形容詞は補語と呼ばれます。補語を取る動詞は連結動詞と呼ばれます。

- 次の文を比較してみてください。

She can drive.

She drives a fast car.

最初の文で動詞driveは目的語を取らず自動詞として使われています。2番目の文ではa fast carという名詞句を目的語とする他動詞として使われています。

- この辞典では、動詞がそれぞれの意味においてどのような使われ方をするかを文法記号と例文を用いて正確に示しています。

## 自動詞

[V] [V+adv./prep.]

- 自動詞は目的語を取りません。主語の後に単独で使われる場合、[V] という記号が付けられています。

A large dog **appeared**.

- 自動詞の中には常に前置詞句や副詞と共に使われるものがあります。それはたいていの場合、特定の方向への動きを示す動詞です。そのような動詞には[V+adv./prep.]の記号が付けられています。

A runaway car came **hurtling towards** us.

A group of swans **floats** by.

I bought Mary a book.

- 動詞を通常の他動詞として用いてtoまたはforで始まる前置詞句を加えることで、たいていこれと同じ意味を表すことができます。

I **sold** a car **to** Jim.

I **bought** a book **for** Mary.

## 他動詞

[VN] [VN+adv./prep.]

- 他動詞は必ず目的語を取ります。目的語は名詞、代名詞、名詞句または名詞節になります。
- 名詞、代名詞、または名詞句を目的語に取る他動詞を示す記号は[VN]です。

Jill's behaviour **annoyed** me.

- 他動詞のほとんどは受動態で使うことが可能です。

I **was annoyed** by Jill's behaviour.

他動詞の中には、自動詞のように動詞と密接に結びつく前置詞句や副詞を常に取り取るものもあります。そのような他動詞には[VN+adv./prep.]という記号が付けられています。

He **wedged the phone under** his chin.

**She was bundled off** to boarding school.

## 他動詞+2つの目的語

[VNN]

- sellやbuyのような動詞は2つの目的語を取ることができます。このような動詞は[VNN]という記号で示されます。

I sold Jim a car.

## 連結動詞

[V-ADJ] [V-N] [VN-ADJ] [VN-N]

- His voice sounds hoarse.

Elena became a doctor.

このような文では、連結動詞(sound、become)の後には補語である形容詞(hoarse)または名詞句(a doctor)が続き、主語について説明を加えています。

- 補語として形容詞を取る動詞には[V-ADJ]という記号が付き、名詞句を補語として取る動詞には[V-N]という記号が付き
- また、目的語と補語の両方を取る動詞もあります。

She considered herself lucky.

They elected him president.

補語(lucky、president)は動詞の目的語(herself、him)についてより詳しい情報を与えています。[V-ADJ]という記号は、動詞が他動詞で形容詞を補語として取ることを表し、記号[VN-N]は、他動詞で名詞句を補語として取るものを示します。



## 節と共に用いられる動詞

- George complained that it was too hot.

Did you hear what he said?

Don't forget to lock the door.

He enjoys working with children.

Jane asked, 'Are you OK?'

以上の文にはすべて動詞が含まれていますが、それは他の動詞を含む節や句(that it was...、what he said...、to lock...、working...)と一緒に使われています。この辞典では動詞と一緒に使うことのできる節や句の種類のことを「that節」、[wh-節]、「不定詞句」、「-ing句」、「直接話法」と呼びます。

## 動詞 +that 節

[V that] [V (that)] [VN that] [VN (that)]

- [V that] という記号は動詞の後にthatで始まる節を取ることを表します。
- しかし、thatという言葉自体を必ずしも使う必要はありません。

I **said that** he would come.

I **said** he would come.

以上の2文は同じ意味になります。この辞典では[V (that)]という記号で示され、括弧を使って一方だけの例文を示します。

I **said (that)** he would come.

- 名詞句と「that節」の両方を一緒に使うことのできる動詞もあります。このような使われ方をする動詞には[VN that]または[VN (that)]という記号が付きます。

Can you **remind me that** I need to buy some milk?

I **told her (that)** I would be late.

## 動詞 +wh- 節

[V wh-] [VN wh-]

- 「wh-節」(または句)とは以下の言葉のうちいずれかで始まる節または句です: which、what、whose、why、where、when、who、whom、how、if、whether。この辞典で「V wh-節」を取る動詞に付けられている記号は[V wh-]です。

I **wonder what** the new job will be like.

He doesn't **care how** he looks.

Did you **see which** way they went?

- 名詞句と「wh-節」の両方を一緒に使うことのできる動詞もあります。このような使われ方をする動詞には[VN wh-]という記号が付きます。

I **asked him where** the library was.

I **told her when** the baby was due.

He **teaches his students how** to research a subject thoroughly.

## 動詞 + 不定詞句

[V to inf] [VN + to inf] [VN inf]

- Eatとto eatはどちらも動詞の不定形です。Eatの方は原形不定詞、to eatの方はto-不定詞と呼ばれます。不定詞を取る動詞のほとんどはto-不定詞と一緒に用いられます。そのような動詞を示す記号は[V to inf]です。

The goldfish **need to be fed**.

She never **learned to read**.

- 名詞句と「to-不定詞」の両方を一緒に使うことのできる動詞もあります。このような使われ方をする動詞には[VN to inf]という記号が付きます。名詞句は主動詞の目的語となり得ます。

Can you **persuade Sheila** to chair the meeting?

**He was forced** to hand over the keys.

または名詞句、不定詞句の両方が一緒に目的語になることもできます。

I expected **her to pass** her driving test first time.

We'd love **you to come** and visit us.

- 原形不定詞と共に用いられる動詞は2つのグループのみです。1つは法助動詞で、can、must、willなど主動詞の前にきて、その行為が可能であるとか、必要であるなどの意味を示すものです。この辞典ではこのような動詞を特別に扱っており、modal verbと記号が付けられています。
- 一般動詞の限られた種類のもので、例えばseeやhearは名詞句や原形不定詞と共に用いることができます。これに対する記号は[VN inf]になります。

Did you **hear the phone ring** just then?

She **watched him eat** his lunch.

## 動詞+ -ing 句

[V -ing] [VN -ing]

- 「-ing 句」は現在分詞（または動名詞）を含む句のことです。現在分詞は-ingで終わる動詞の形で、例としてdoing、eatingあるいはcatchingなどです。「-ing 句」は時として現在分詞単独で成り立つ場合があります。「-ing 句」を取る動詞用の記号は[V -ing]です。

She never **stops talking!**

I **started looking** for a job two years ago.

- 名詞句と「-ing句」の両方を一緒に使うことのできる動詞もあります。このような使われ方をする動詞には[VN -ing]という記号が付きます。名詞句は主動詞の目的語となります。

His comments **set me** thinking.

I can **smell something** nice cooking.

または名詞句、「-ing句」の両方が一緒に目的語になることもできます。

I hate **him joking** (=the fact that he jokes) about serious things.

- 次のパターンでは、himを所有格の代名詞hisに置き換えることができます。

I hate **his joking** about serious things.

しかしながら、所有格代名詞を含む文章はとても堅苦しく感じられるため、目的格代名詞の方がより一般的となります。特にアメリカ英語ではそういう傾向になります。動詞自体が文語的である場合には所有格代名詞もよく使われます。これは見出し語に示されています。

## 動詞+直接話法

[V speech][VN speech]

- say、answer、demandなどの動詞は、誰かの発言した内容を伝える場合に、「that節」を取ることもできますし、発言された言葉そのものを引用符( ' )を用いて直接話法で続けることもできます。直接話法を取ることでできる動詞には[V speech]という記号が付きます。次の文を比較してみてください。

[V **speech**] 'It's snowing,' she said.

[V (that)] She said that it was snowing.

- 書き手は時にlaugh、gulpなどの動詞を使って話を面白くしようと努めます。これは、話法動詞のように実際の発言を表しませんが、物事がどのように発言されているか、また話し手は発言する際にどのような状態なのかを示すためのものです。

'I'd love to come,' she **beamed**.

'I can't believe you did that!' he **exploded**.

- 直接話法と名詞句の両方を取ることでできる動詞もあり、この場合、誰が話し掛けられたのかを示します。この動詞の用法を示す記号は[VN speech]です。

'Tom's coming to lunch,' she **told him**.

## 異なる用法を持つ動詞

- watchなどのようにさまざまな異なる用法を持つ動詞も多くあります。

[VN inf] I watched him eat.

[VN-ing] I watched him eating.

[VN] I watched the pianist's left hand.

[V wh-] I watched how the pianist used her left hand.

- この辞典での各語の見出しは語句の使われ方によって違った表し方になっており、一連の例文を示しています。各例文の前に付く記号は、その例文にどの文法的用法が適用されているかを示しています。ある例文の後に同じ用法の例文が続く場合には、記号は繰り返して表示されません。
- 中には特定の動詞で使うことはできるが、あまり一般的ではない用法もあります。このような例は例文としては示されませんが、見出し語の最後、または該当する意味の解説の後に記号を示しています。

## 句動詞

### 句動詞とは？

- Jan **turned down** the chance to work abroad.

Buying that new car has really **eaten into** my savings.

I don't think I can **put up with** his behaviour much longer.

句動詞(複数語動詞[multi-word verbs])と呼ばれる場合もあります)とは2語、時には3語から成る動詞のことです。最初にくる語が動詞で、次に副詞(turn down)か前置詞(eat into)、またはその両方(put up with)がきます。このような副詞または前置詞は不変化詞と呼ばれることもあります。

- この辞典では、句動詞は見出し語となる主動詞の最後の部分に **PHR V** という記号を付けて示されています。表記は後に続く不変化詞のアルファベット順となっています。

### 句動詞の意味

- He **sat down** on the bed.

sit downなどの句動詞の意味であれば動詞も不変化詞も通常の意味のままなので連想することは簡単です。しかし、句動詞には覚えなくては理解できない慣用的な意味を持つものが多くあります。例としてput、upとwithそれぞれの意味を組み合わせてもput up with(=我慢する)の意味とはなりません。

- 不変化詞の中には、いくつもの異なる動詞と一緒に使われても特定の意味を持ち続けるものもあります。

I didn't see the point of **hanging around** waiting for him,so I went home.

I wish you wouldn't leave all those books **lying around**.

Aroundは「特に何の目的、目標もなく」という意味を付け加えるもので、他の多くの動詞、例えばplay、sit、waitなどと同じ意味で使われます。

- 句動詞の意味は時に一語の動詞で説明できる場合もあります。しかし、句動詞は口語英語で頻繁に使われるもので、一語の同義語が使われるとすると、それはより文語的な形となるのが普通です。

I wish my ears didn't **stick out** so much.

The garage **projects** 5 metres beyond the front of the house. stick outもprojectも同じ「表面から突出する」という意味を持ちますが、スタイルはかなり異なってきます。Stick outはくだけた雰囲気のある文脈で用いられ、projectは改まった、あるいは技術的な文脈で用いられます。

## 句動詞の文法

- 句動詞は他動詞的(目的語を取る)、または自動詞的(目的語を取らない)に用いることができます。どちらとしても使えるものもあります。

For heaven's sake **shut her up**. (他動詞的)

He told me to **shut us**. (自動詞的)

- 自動詞的の句動詞はこの辞典の中でsb(誰々)やsth(何々)を後に取らずに記載されています。これは目的語を取らないことを示しています。

Eat outは自動詞的の意味を持ち、この2語の間には他の言葉を入れて分けることができません。

Shall we eat out tonight? とは言いますが

Shall we eat tonight out? とは言いません。

- 他動詞的の句動詞を正しく使うためには、目的語をどこに入れるかを知っておく必要があります。いくつかの句動詞(分離動詞[separable verbs]とも呼ばれる)では、目的語は動詞と不変化詞の間にも後にも入れることができます。

She **tore** the letter **up**.

She **tore up** the letter.

- 目的語が長い句になる場合には、通常不変化詞の後に置かれません。

She **tore up** all the letters he had sent her.

- 目的語が代名詞の場合(例えば'the letter'の代わりにitを使う場合)、常に動詞と不変化詞の間に置かなければなりません。

She read the letter and then **tore it up**.

- この辞典では、分離可能な句動詞を次のように示しています。

### tear sth↔up

- 目的語と不変化詞の間の↔は、目的語を不変化詞の前にも後ろにも置くことができることを示しています。

たとえば、**call sth↔off**の場合、

They **called** the deal **off**. や

They **called off** the deal. と言えます。

- その他の句動詞(不可分動詞[inseparable verbs]とも呼ばれる)では、動詞句の2語の間に目的語を入れて分けることはできません。

I didn't really **take to** her husband. とは言いますが

I didn't really **take** her husband **to**. とは言いません。

I didn't really **take to** him. とは言いますが

I didn't really **take** him **to**. とは言いません。



## 慣用句

### 慣用句とは何か？

- 慣用句とは、その意味が難解であるか、あるいは含まれる個々の語句を見ても意味が類推できないような句のことを言います。例えば、be in the same boat という句はすぐ理解できる文字通りの意味もありますし、よく使われる慣用的な意味もあります。

I found the job difficult at first. But we were all in the same boat; we were all learning.

ここでは be in the same boat とは「同じ困難や不運な状況下にある」という意味です。

- 慣用句の中には、ことわざや格言など想像上の表現を用いるものもあります。

Too many cooks spoil the broth.

(If too many people are involved in something, it will not be well done.)

- 有名な表現であれば一部省略されることもあります。

Well, I knew everything would go wrong - it's the usual story of too many cooks!

- 特定の目的で使われる短い表現の慣用句もあります。

Hang in there! (困難な状況下にある人を励ますときに使われます)

Get lost! (go awayの不作法な言い方)

- しかし、このようにすると意味が鮮明でなくなる慣用句が多くなります。このようなものが慣用句と認識されているのは形が固定されているからです。

for certain      in any case

### 慣用句を調べる

- 慣用句はそこに含まれる最初の「実語」(名詞、動詞、形容詞、副詞)によって見出し語に分類されています。つまり、冠詞や前置詞などの文法上用語は無視するということです。ある語の主要な意味の解説の後で **IDM** という記号がついた部分に記載されています。

前記の慣用句の中でin, the, onなどの言葉は「実語」にカウントされませんので、そのような語句の見出しの中には慣用句は記載されません。

- 慣用句がどこから始まりどこで終わるかを判断するのは、難しい場合があります。

次のような表現を聞いた場合はどうでしょうか。

They decided to bury the hatchet and try to be friends again. 読み手はhatchetが唯一わからない言葉なので辞典を引こうと考えるかも知れません。実際は、bury the hatchetが慣用表現であり、buryの欄に記載されています。hatchetの欄ではburyの欄を見るように相互参照の記述がしてあります。

- 慣用句中の「実語」の一語が他の言葉に置き換えられる場合もあります。例として、be a bag of nervesという慣用句ではbagをbundleに置き換えることができます。この場合、be a bag/bundle of nervesという形で示され、意味は最初の変換の実語となるnerveの欄に記載されます。bagまたはbundleから慣用句の意味を調べようとすると、慣用句に関する記述部分の最後にnerveへの相互参照が示されているのがわかります。

- 数は少ないですがよく使われる動詞と形容詞badとgoodの組み合わせでは非常に多くの慣用句があり、見出しにすべて記載

することはできません。その代わりに、慣用句に含まれる次の名詞、動詞、形容詞などの見出しを調べるように知らせる脚注を付けています。

- 慣用句の中には多くの代替表現が可能なものもあります。例えば disappear into thin air という表現では disappear を vanish、melt あるいは evaporate などに置き換えることが可能です。この辞典では disappear、vanish、etc. into thin air という形で記載し、同じような意味の慣用句として disappear 以外の言葉も使うことができると説明しています。この場合、確定している最初の実語がないので、意味は thin の欄に記載し、at air の箇所だけに相互参照を付けてあります。
- 慣用句が見つけれない場合には、その表現に含まれる他の主要語句の見出しを探してみてください。
- 中には one、it、あるいは in などの文法的用語しか含んでいない慣用句もあります。このような慣用句の場合は最初の語の欄に記載してあります。例えば one up on sb の場合は one の見出し部分に記載されています。
- 慣用句の記載順序は、慣用句解説部分でアルファベット順になっています。a/an、the、sb/sth などの文法的用語、your、sb's、his、her などの所有格、また ( ) でくくられたり、記号 (/) などの後にくる言葉は無視されます。

## カタカナで引ける英和辞典

### 凡 例

(注意を要するもののみを示す)

- 1 配列について 配列は五十音順とした。  
① 長音符「ー」は直前のカタカナの母音にあたる仮名と同じ扱いとした。  
マリード  
マリイド  
マリーナ  
② 清音・濁音・半濁音の順とした。  
マフ  
マブ  
マプ  
③ 促音(そくおん)・拗音(ようおん)を先に、直音をあとにした。  
エクスペクション  
エクスペイション
- 2 nàtionáliy 英文見出し語のつづりにはアクセント記号「´」「`」を付した。
- 3 ármor, (英) ármour 通例、米では armor、英では armour とつづられることを示す。
- 4 académic(al) academic、academical の両形があることを示す。
- 5 Hágue, The 通例、定冠詞をつけて用いることを示す。
- 6 ~ 英文見出し語と同じつづりを示す:  
Latino の項の ~s は Latinos を示す。
- 7 (the A-), (F-), H-! 英文見出し語と一部共通することをハイフンで示す: academy の項の(the A-) は the Academy であることを示し、father の項の(F-)は Father を示す。また、hear の項の H-! は Hear! を示す。
- 8 polio (<poliomyelitis) polio の語原は poliomyelitis であることを示す。
- 9 at a ~ END. loose の項の左記の指示は、at a loose end という成句は end の項に出ていることを示す。
- 10 (sang, (英古・米) sung; sung) sing の項の左記の指示は、過去形が(英米とも) sang (ただし、英の古形及び米では sung); 過去分詞が(英米とも) sung であることを示す。
- 11 (felt) feel の項の(felt)は過去・過去分詞がともに felt であることを示す。
- 12 (dreamt, ~ed) dream の三段変化形は (1)dream, dreamt, dreamt または、(2)dream, dreamed, dreamed の2種類あることを示す。
- 13 (-rr-), (-tt-), (-ck-) refer, cut, hot などの項の(-rr-), (-tt-)は、この語が -ed, -er, -ing や -er, -est の語尾をとる時、子音を重ねて referred, referring; cutter, cutting; hotter, hottest などとなることを示す。また mimic などの項の(-ck-)は、-ed, -ing などの語尾



- 14 (英) -II-) をとる時 mimicked, mimicking などとなることを示す。  
level, travel などの項の((英) -II-)は、-ed, -ing などの語尾をとる時、米国ではそのまま語尾をつけるが、英国では語尾の子音字を重ねて levelled, travelling などとなることを示す。
- 15 「ビバーク」 bivouac などの訳語が引用符(「 」)に含まれているのは専門語・職域語としてはその訳語ないし音訳語が普通であることを示す。
- 16 [ ] この括弧は発音表記を示す。発音については親しみやすいカタカナ表記を採用した。2種類の発音がある語については代表的なもの1つを示した。なお、2語の複合見出しの発音はそれぞれ示し、間を/で区切った。ただし、同一語で複数の2語見出しがある場合最初の語の発音を省略したものもある。
- 17 [ ] この括弧は前出語の言い換えを示す: be on [off]one's game 調子がよい[悪い] = be on one's game 調子がよい; be off one's game 調子が悪い。
- 18 ( ) この括弧は括弧内の部分が省略または追加できることを示す: last の項の at (long) ~ = at last or at long last.  
また、held の項の、「過去(分詞)」は「過去及び過去分詞」を示す。
- 19 (to do; that) loath の項の左記の指示は構文を示し、loath to do ...; loath that... などの形をとることを示す。
- 20 a person; one 用例・成句中では 'a person' と 'one' を区別して示した。one は主語を示し、a person は相手又は第三者を示す。
- 21 = = の次は同義語の欧文を示す。  
ヘアベル 【hárebell】... =bluebell.

# 略語解

(自明のものは省略した)

[名] ..... (名詞)  
 [形] ..... (形容詞)  
 [副] ..... (副詞)  
 [動] ..... (動詞)  
 [動](自) ..... (自動詞)  
 [動](他) ..... (他動詞)  
 [助] ..... (助動詞)  
 [接] ..... (接統詞)  
 [冠] ..... (冠詞)  
 [間] ..... (間投詞)  
 [前] ..... (前置詞)

(米) ..... (アメリカ)  
 (英) ..... (イギリス)  
 (アイ) ..... (アイルランド)  
 (スコ) ..... (スコットランド)  
 (豪) ..... (オーストラリア)  
 (英イン) ..... (インド英語)  
 (南ア) ..... (南アフリカ)  
 (諧) ..... (諧謔語)

Am. .... American  
 Ar. .... Arabic  
 Chin. .... Chinese  
 Du. .... Dutch  
 F. .... French

[代] ..... (代名詞)  
 [接頭] ..... (接頭辞)  
 [接尾] ..... (接尾辞)  
 (単) ..... (単数形)  
 (複) ..... (複数形)  
 (男) ..... (男性形)  
 (女) ..... (女性形)  
 &c ..... (その他)  
 cf. .... (参照せよ)  
 Sh(ak). . (Shakespeare作品より)

(雅) ..... (雅語、文語)  
 (詩) ..... (詩語)  
 (話) ..... (話しことば)  
 (俗) ..... (俗語)  
 (卑) ..... (卑語)  
 (方) ..... (方言)  
 (古) ..... (古語)

G. .... German  
 Gk. .... Greek  
 Heb. .... Hebrew  
 Hind. .... Hindustani  
 Ind. .... Indian

Ir. .... Irish  
 It. .... Italian  
 Jap. .... Japanese  
 L. .... Latin  
 Per. .... Persian  
 Port. .... Portuguese  
 Russ. .... Russian

《医》 ..... (医学)  
 《印》 ..... (印刷)  
 《韻》 ..... (韻律学)  
 《化》 ..... (化学)  
 《海》 ..... (海事)  
 《解》 ..... (解剖学)  
 《カト》 ..... (カトリック教)  
 《株》 ..... (株式)  
 《幾》 ..... (幾何学)  
 《キ教》 ..... (キリスト教)  
 《ギ神》 ..... (ギリシア神話)  
 《ギ正教》 ..... (ギリシア正教)  
 《ギ伝》 ..... (ギリシア伝説)  
 《クリケ》 ..... (クリケット)  
 《外》 ..... (外科)  
 《言》 ..... (言語学)  
 《細》 ..... (細菌学)  
 《採》 ..... (採鉱)  
 《修》 ..... (修辞学)  
 《心》 ..... (心理学)  
 《神》 ..... (神学)

Skt. .... Sanskrit  
 Slav. .... Slavic  
 Sp. .... Spanish  
 Sw. .... Swedish  
 Teut. .... Teutonic  
 Turk. .... Turkish

《数》 ..... (数学)  
 《スコ伝》. (スコットランド伝説)  
 《生》 ..... (生物学)  
 《染》 ..... (染色)  
 《代》 ..... (代数学)  
 《地》 ..... (地質学)  
 《天》 ..... (天文学)  
 《電》 ..... (電気)  
 《電算》 ..... (コンピューター)  
 《フェン》 ..... (フェンシング)  
 《フット》 ..... (フットボール)  
 《文》 ..... (文法)  
 《法》 ..... (法学)  
 《冶》 ..... (冶金学)  
 《野》 ..... (野球)  
 《窯》 ..... (窯業)  
 《理》 ..... (物理)  
 《レス》 ..... (レスリング)  
 《口神》 ..... (ローマ神話)  
 《口伝》 ..... (ローマ伝説)  
 《論》 ..... (論理学)

## この辞典のきまりと使い方

この辞典は、高等学校における古典学習を中心に、大学入試にも役立つように、数々の特色を盛り込んで編集されたものである。また、これから古典に親しもうとする一般社会人にも利用しやすいように多くの考慮が払われている。

## 収録語

- (1) 本書に収録した語は、約22000語である。上代から近世までのわが国の主要な古典から、使用頻度(ひんど)の高い語を中心に選んで収録した。さらに、古典の学習に欠かせない、複合語・連語・慣用句・古典によくみられる特有の言い回しの語も収録した。
- (2) 古典の読解や文学史の理解のために必要な、人名・地名・作品名などの固有名詞、枕詞・文芸用語などを豊富に収録した。
- (3) 教科書にのっている作品などを中心に、著名な和歌(百人一首はすべて)・歌謡360首、俳句・川柳159句を収録した。

## 見出しの立て方と表記

- (1) 見出し語は、歴史的かなづかいにより、太字のひらがなで表記した。ただし、人名・地名・作品名は漢字表記によって見出しを示した。

- (2) 見出し語には、学習上の重要度を、\*印、\*印および無印により、三段階に分けて示した。  
最重要語(\*印) 約860語  
重要語(\*印) 約2200語  
一般語(無印) 約19000語
- (3) 二通りのかなづかいのあるものは、両方を見出しとして掲げ、より一般的なもののほうに語釈を付けた。  
いはけ-な・し(イワケー)【稚けなし】(形)……………  
いわけ-な・し【稚けなし】(形)→ いはけなし
- (4) 歴史的かなづかいと現代かなづかいとが相違する語のうち、重要な語には現代かなづかいによる見出しをも掲げて、検索の便をはかった。  
あわし【淡し】⇒ あはし      おとこ【男】⇒ をとこ
- (5) ① 見出し語を構成する要素を、「-」でくぎって示した。ただし、枕詞・漢字表記による見出し語などには示さなかった。  
あがた-めし【県召し】      べく-も-あら-ず  
② 接頭語はその後に、接尾語はその前に「-」を付けて示した。  
さらに、重要なものには【例語】欄を設けて列挙した。  
うち-[打ち](接頭)  
-そ・む【初む】(接尾マ下二型)(動詞の連用形に付いて)  
……………【例語】相見初む・言ひ初む・生ひ初む……………  
③ 重要な敬語動詞・補助動詞を次のような形で立項し、かつ、その【例語】をも列挙し、語構成の観点から語彙力が豊かに身につくように配慮した。

おぼし=[思し・覚し](他サ四連用形)(動詞の上に付いて)……………。【例語】思し急ぐ・思し掟(おき)つ・思し置く……

=あり・く【歩く】(補動力四){か・き・く・く・け・け}(動詞の連用形の下に付いて)……………。【例語】憧(あく)れ歩く・歩(あゆ)み歩く……

- (6) 動詞・形容詞・助動詞・活用のある接尾語は終止形で示し、助動詞を除き、語幹と活用語尾との区別のあるものには、その間を「・」で区別した。なお、形容動詞は語幹で示した。

あそぶ【遊ぶ】(自バ四)

いまめかし【今めかし】(形シク)

らる(助動下二型)      -がる(接尾ラ四型)

なめ【斜め】(形動ナリ)

- (7) 主要な助動詞については、終止形以外の各活用形をも見出し語として掲げた。

し 助動詞「き」の連体形。      な 助動詞「ぬ」の未然形。

- (8) 和歌・歌謡・俳句・川柳は、第一句を見出しとして掲げた。

あさぼらけ… 和歌      はしけやし… 歌謡

しづかさや… 俳句      くじふくは… 川柳

- (9) 複合語・連語・慣用句などは、そのままの形を見出しとし、わかりにくいものには なりたち を付けた。

- (10) 人名は原則として姓名で引くようにし、名または号で呼びならわされているものは、それを見出しとし、解説は姓名の見出しのほうで行った。

西鶴(さいかく)〔人名〕→井原西鶴(みはらさいかく)

## 見出し語の配列

配列は、表記のかなの五十音順とした。また、漢字表記の見出し語は、その読み(歴史的かなづかい)の五十音順とした。なお、五十音順で定まらない語は、次の方針によって配列した。

- ① 濁音・半濁音は清音のあと、拗音(ようおん)・促音は直音のあと。
- ② 品詞などの順は、接頭語・接尾語・名詞・代名詞・動詞・形容詞・形容動詞・連体詞・副詞・接続詞・感動詞・助動詞・助詞・連語・慣用句・枕詞・和歌(歌謡)・俳句(川柳)の順。
- ③ 和歌・歌謡・俳句・川柳で、第一句が同じ場合には、第二句以下の表記の五十音順。

## 見出し漢字と読み方の表示

- (1) 見出し語のかなに相当する漢字を【 】内に示した。二種以上の漢字表記があるものについては併記し、一般的なものから先に掲げた。また、送りがななどは、ひらがな・歴史的かなづかいで示した。
- (2) 見出し語のかなづかいが現代かなづかいと相違するものには、見出し語の後に、現代かなづかいに準じて半角のカタカナで示した。その際、現代かなづかいと同じ部分は一で示した。また、慣用的な読み方のあるものは( )を用いて併記した。

\* あなづらはし(アナズラフシ)【俺らはし】(形シク)①……

いへ-あるじ(イエー)【家主】(名)

うかが・ふ(ウカガ(ゴウ)【伺ふ】(他八四)

## 品詞および活用の表示

- (1) 品詞名は略語によって( )で示した。また、動詞には活用の種類と全活用形を{ }で示した。形容詞にはク活用・シク活用の別を、形容動詞にはナリ活用・タリ活用の別を示した。活用のある接尾語には活用の型を示した。〈略語は略語・記号一覧を参照〉

おこる【起こる】(自ラ四) {ら・り・る・る・れ・れ}

うとま・し【疎まし】(形シク)      あら-らか(形動ナリ)  
-ば・む(接尾マ四型)

- (2) 助動詞は活用の型を( )で示すとともに、おもな助動詞には全活用形を{ }で示した。動詞のうち、特殊な活用をするものについても{ }で示した。

る(助動下二型)      {れ・れ・る・る・るれ・れよ}

く【来】(自力変)      {こ・き・く・くる・くれ・こ}

- (3) 品詞の分類および活用の種類については、現行の学校文法教科書の最も一般的なものに従った。ただし、普通名詞の中で、動詞のサ行変格活用および形容動詞の語幹となるものについては、その品詞および語尾の活用も示した。

そう-らん【奏覧】(名・他サ変)

あん-をん(一オ(ノ))【安穩】(名・形動ナリ)

- (4) 動詞は、自動詞・他動詞・補助動詞を区別し、(自力四)(他ラ下二)(補助ラ変)などのように示した。なお、本製品では、敬語となる補助動詞(連語は除く)は別見出しとして立項した。

たてまつ・る(1)【奉る】■ (他ラ四) {ら・り・る・る・れ・れ}  
……………

たてまつ・る(2)【奉る】(補助ラ四) {ら・り・る・る・れ・れ}  
……………

たてまつ・る(3)【奉る】(他ラ下二) {れ・れ・〇・〇・〇・〇}  
……………

たてまつ・る(4)【奉る】(補助ラ下二) {れ・れ・〇・〇・〇・〇}  
……………

- (5) 助詞は、次の六分類に従った。  
格助詞・接続助詞・副助詞・間投助詞・係助詞・終助詞
- (6) 固有名詞のうち、物語・随筆・日記などの作品名、作家・歌人・俳人・作中人物などの人名、山・川を含めた地名については、《作品名》《人名》《地名》と表示した。
- (7) 枕詞・歌枕は、《枕詞》**歌枕**と表示した。
- (8) 連語・慣用句などは特に連語表示をせず、無印とした。

## 語釈および解説

- (1) 語釈および解説は的確・明瞭を旨とし、助詞・助動詞・敬語動詞・その他の重要語については、特に詳しく解説した。さらに、必要に応じて**なりたち** **接続** **語法** **文法** **注意** **参考** **冒頭文**の欄を設けた。
- (2) 同一見出しで品詞が異なる場合、活用の種類が異なる場合は、■ ■ ……によって行をかえて示した。
- (3) 一つの見出し語に意味が二つ以上ある場合は、① ② ……によってわけて示した。① ② の中をさらにわける場合は、㊦ ① ……によってわけて示した。
- (4) 必要な語については、解説にさきだって、その語についての語源・原義・転化・なりたちの形などを〔 〕で、語の位

相を仏教語、上代語、近世語などと限定できるものは( )で囲んで示した。なお、語の転化の形についての説明に用いた、約・転・略の用語は、次のような基準によった。

約＝一連音中の、相接する二音節が一音節につづまる現象。

あらいそ(araiso) → ありそ(ariso)

略＝語中の、ある音節が省略される現象。

あさあけ → あさけ

転＝「約」「略」以外の形で音韻変化したもの。または、それらが複合した形で音韻変化を起こしたもの。

あきびと → あきうど

(5) 説明または補足的なものは、( )につづんで示した。

(下に打消の語を伴って)……

(…の意から)……

(6) 解説文中、難解な語句には、(＝ )で注を施した。

(7) 対義語がある場合は、↔の記号を付けて示した。語義の全体に共通する対義語は、その見出し語の項末に(↔)の形で示した。語義の一部に該当する対義語は、その語義の用例・訳のあとに示した。

(8) 省略記述として、次のような記号を用いた。

→…他の見出し語の語釈やその語に関する事項などを参照させる場合。

⇨…現代かなづかいによる見出しから歴史的かなづかいの見出しへ指示する場合。また、『学習』を参照させる場合。

(9) 見出しとした和歌・歌謡・俳句・川柳には、通釈を施し

た。なお、歌中・句中に含まれる枕詞・序詞・掛詞・縁語などの修辞は、通釈のあとに( )で囲んで指摘・説明した。また、出典によって表記の異なるもの、作品の成立事情、解釈に諸説のあるもの、本歌どりの歌の場合はその本歌を、その他学習上特記すべき事柄などについては、**参考**欄で解説した。

▼なりたち **なりたち**

連語・慣用句・古文特有の言い回しなどについては、組成・語形の変化など、その構成を明らかにした。

▼接 続 **接続**

助詞・助動詞について、その語が文法上どのような語、また、どのような活用形につくかを説明した。

▼文 法 **文法** **文法**

**文法** 主要な助詞・助動詞には、その文法的機能・意味用法などについて、詳細な解説を施した。

**文法** 最重要語・重要語の用例と見出し和歌・俳句を中心に、訳出するうえでポイントとなる文法事項を指摘した。

▼語 法 **語法**

見出し語の実際の用いられ方、用法などについて特に注意を要する点などについて指摘した。

▼注 意 **注意**

その見出し語について理解するうえで、また、学習上特に注意を要する点、誤りやすい点などを指摘した。

## ▼参考 参考

見出し語についての理解をいっそう深めるため、語義の補足説明、時代による語の盛衰・語義の移り変わりなどの語史的説明、類似語との比較説明、その他古語・古典を理解するうえで参考となる事柄について解説を加えた。

## ▼学習 学習

古語を理解するうえで、まちがえやすい点、わかりにくい点、また、覚えておくと便利な事柄などについて解説を加えた。

## ▼冒頭文 冒頭文

著名な作品は見出しでとりあげ、解説のあとに冒頭の一節とその通釈を取めた。

## ▼枕詞・歌枕・季語

①枕詞は次のように示した。

**あまのはら**【天の原】枕詞「富士」にかかる。……

②歌枕は次のように示した。

明石(あか)【地名】歌枕今の兵庫県明石市。……

③見出し語のうち、俳句の季語となるものには、その語釈のあとに、春夏秋冬の記号でその季を示した。また、見出し語から派生した季語は、次のように( )に囲んで示した。

**あし**【葦・蘆】(名)……。秋。(葦茂る夏・葦の花秋)

## 用 例

(1) 語義・用法の理解を助ける適切な用例を、次の基準によって採録した。

- ①著名古典を中心として、さらに教科書・大学入試問題などによくとりあげられ、親しまれているもの。
- ②文脈がわかりやすく、短くくぎれるもの。

(2) 表記は、歴史的かなづかいによった。むずかしい漢字には読みがなを付け、またはかな書きに改め、送りがなや句読点を補うなどして読みやすくした。

(3) 用例中の見出し語にあたる部分は「一」で示した。なお、見出し語が動詞・形容詞・形容動詞である場合は、その語幹にあたる部分を「一」で示し、語尾は「・」でくぎってそのあとに示し、かつその活用形をも(用)などの表示で示した。連語の類もこれに準じて示した。

ただし、語幹・語尾の区別のない動詞(上一・下一・力変・サ変・下二の「得(う)」)および助動詞については、それらが活用して変化した語形を、助詞については語形を(宋)などの表示で活用形を示した。

なお、各活用形の表示は次の通りである。

(未)→未然形      (用)→連用形      (終)→終止形

(体)→連体形      (已)→已然形      (命)→命令形

**す・く**【過ぐ】(自ガ上二) {ぎ・ぎ・く・ぐる・くれ・ぎよ}……………。

万葉「一・二八『春一・ぎ(用)て夏来(きた)るらし白栲(しろたへ)の……』」

**みる**【見る】(他マ上一) {み・み・みる・みる・みれ・みよ}……………。

土佐「『……女もしてみ(未)むとてするなり』」

ぬ(助動ナ変型)……。〔古今〕冬『わが待たぬ年は来ぬれ

㊦ど冬草のかれに㊦し人はおとづれもせず』

なべて-ならず【並べてならず】……。〔方丈〕二『一-ぬ

㊦法ども行はるれど、更にそのしるしなし』

- (4) 用例の一部分を省略する場合、省略した部分を「…」を用いて示した。

## 用例の訳

用例には原則として現代語訳を施し、〔訳〕の記号で表示した。現代語訳を施すに際しては、次の方針によった。

- (1) 訳文は、学習上の観点から、できうる限り文法に忠実な逐語訳であるように心がけ、助詞・助動詞・敬語なども的確に訳し込むようにつとめた。
- (2) 文体は、原則として「だ・である」体を用いた。会話文・韻文などでも、原文に敬語が含まれていなければ、通常の文体で訳を施した。ただし、見出し和歌・俳句の訳については、一つの作品ととらえて、適宜「です・ます」体を用いた。
- (3) 時制については、原文の時制と訳文の時制とが一致することを原則とし、文脈上通常過去形の訳をあてるような場合においても、原文が現在形であれば訳文も現在形とした。
- (4) 文脈をわかりやすくするための、主語・客語・その他の状況説明などの補足は、( )に囲んで補った。
- (5) 訳文中、意味のむずかしい語・部分については、該当する語・部分の直下に(= )の形で説明を補った。
- (6) 用例が短くかつ容易で、現代語訳を必要としないと認めた

ものについては、訳を省いた場合もある。また、むずかしい語のみに補注または部分訳を付して全文訳を省いた場合もある。

- (7) とりあげた用例中に、掛詞・縁語・枕詞・序詞が含まれていればその詳細の説明を、また、別解・補足説明などを、訳文のあとに( )で囲んで示した。
- (8) 用例としてとりあげた和歌・歌謡・俳句・川柳が見出しとして立項されている場合は、そのつど訳をつけず、見出しの通釈を参照するようにした。

## 出典の表示

用例の出典の示し方は、次の方針によって表示した。

- (1) 教科書・大学入試などに頻出する重要作品20点については特に、次のような略称の記号で表示し、目立たせた。

〔竹取〕(竹取物語)

〔大鏡〕(大鏡)

〔伊勢〕(伊勢物語)

〔方丈〕(方丈記)

〔土佐〕(土佐日記)

〔宇治〕(宇治拾遺物語)

〔大和〕(大和物語)

〔平家〕(平家物語)

〔蜻蛉〕(蜻蛉日記)

〔著聞〕(古今著聞集)

〔枕〕(枕草子)

〔徒然〕(徒然草)

〔源氏〕(源氏物語)

〔細道〕(おくのほそ道)

〔堤〕(堤中納言物語)

〔万葉〕(万葉集)

〔更級〕(更級日記)

〔古今〕(古今和歌集)

〔今昔〕(今昔物語集)

〔新古今〕(新古今和歌集)

- (2) 前項にあげた作品のほか、次の作品も略称で示した。  
古事記→〔記〕  
落窪物語→〔落窪〕



日本書紀→〔紀〕仁徳など 栄花物語→〔栄花〕

日本霊異記→〔霊異記〕 十訓抄→〔十訓〕

宇津保物語→〔宇津保〕 雨月物語→〔雨月〕

(3) (1)(2)以外の出典は、原則として書名をそのまま掲げた。ただし、歌集は「和歌集」の部分省略して示した。

(4) 和歌には歌集名・部立て(主として勅撰集に)を、俳句には句集名・作者名を示した。特に「万葉集」は、巻数と国歌大観番号を示した。

〔拾遺〕冬 〔猿蓑〕芭蕉 〔万葉〕二・一四二

(5) 著名な出典には、「巻名」「巻数」「段数」「編名」「小見出し」「説話番号」などを付記した。(「枕草子」の段数、小見出し、説話番号などは日本古典文学大系のそれによった)

(6) ジャンル名・種類の表示は、次のような略称で示した。

①芸能に関するもの

浄瑠璃→浄 謡曲→謡 狂言→狂 歌舞伎→伎

②近世の小説類のうち、次にあげたジャンル名は略称で示し、その他は作品名のみ表示した。

浮世草子→浮 仮名草子→仮名 御伽草子→伽

黄表紙→黄 洒落本→洒

略語・記号一覧

〔品詞・その他〕

(名) 名詞  
 (代) 代名詞  
 (自) 自動詞  
 (他) 他動詞  
 (補動) 補助動詞  
 (形) 形容詞  
 (形口) 口語形容詞  
 (形動) 形容動詞  
 (形動口) 口語形容動詞  
 (連体) 連体詞  
 (副) 副詞  
 (接) 接続詞  
 (感) 感動詞  
 (助動) 助動詞  
 (格助) 格助詞  
 (接助) 接続助詞  
 (副助) 副助詞

(間助) 間投助詞  
 (係助) 係助詞  
 (終助) 終助詞  
 (接頭) 接頭語  
 (接尾) 接尾語

〔活用〕

(四) 四段活用  
 (上一) 上一段活用  
 (上二) 上二段活用  
 (下一) 下一段活用  
 (下二) 下二段活用  
 (カ変) カ行変格活用  
 (サ変) サ行変格活用  
 (ナ変) ナ行変格活用  
 (ラ変) ラ行変格活用  
 (ク) ク活用  
 (シク) シク活用  
 (タリ) タリ活用

(ナリ) ナリ活用

㊦ 未然形  
 ㊧ 連用形  
 ㊨ 終止形  
 ㊩ 連体形  
 ㊪ 已然形  
 ㊫ 命令形

〔その他〕

\* 最重要語  
 \* 重要語  
 【 】 現代かなづかいによる見出し語  
 ↔ 対義語  
 (↔) 語義①②③……の全体に共通する対義語  
 → 他の見出し語の語釈やその語に関する事項などへの参照  
 ⇨ 現代かなづかいから歴史的かなづかいへの指示および学習への参照

# 動詞活用表

種類	行	例語	語幹 語尾	活用形						活用する段	
				未然形	連用形	終止形	連体形	已然形	命令形		
四 段 活 用	カ	咲 <small>さ</small> く	さ	-か						ア段	
					-き					イ段	
						-く	-く			ウ段	
								-け	-け	エ段	
										オ段	
	五十音図の「ア・イ・ウ・エ」の四段にわたって活用する。										
	ガ サ タ ハ バ マ ラ	泳 <small>およ</small> ぐ 消 <small>け</small> す 待 <small>まち</small> つ 思 <small>おも</small> ふ 呼 <small>よ</small> ぶ 読 <small>よ</small> む 取 <small>と</small> る	およ け ま おも よ よ と	-が	-ぎ	-ぐ	-ぐ	-げ	-げ		
				-さ	-し	-す	-す	-せ	-せ		
				-た	-ち	-つ	-つ	-て	-て		
				-は	-ひ	-ふ	-ふ	-へ	-へ		
-ば				-び	-ぶ	-ぶ	-べ	-べ			
-ま	-み	-む	-む	-め	-め						
-ら	-り	-る	-る	-れ	-れ						
ラ 行 変 格 活 用 (ラ変)	有 <small>あり</small>	あ	-ら							ア段	
				-り	-り					イ段	
						-る				ウ段	
							-れ	-れ		エ段	
										オ段	
ラ行の四段にわたって活用するが、終止形がイ段の音(「り」)で終わり、四段活用とちがっている。「有り」「居 <small>ゐ</small> り」「侍 <small>ざむらい</small> り」「いまそがり」の四語が基本。											
ナ 行 変 格 活 用 (ナ変)	死 <small>し</small> ぬ	し	-な							ア段	
				-に						イ段	
					-ぬ	-ぬる	-ぬれ			ウ段	
								-ね		エ段	
										オ段	
ナ行の四段にわたって活用するが、連体形・已然形はウ段の音(「ぬ」)に「る」「れ」が付き、四段活用とちがっている。「死ぬ」「往 <small>い</small> ぬ(去 <small>い</small> ぬ)」の二語。											

種類	行	例語	語幹 語尾	活用形						活用する段
				未然形	連用形	終止形	連体形	已然形	命令形	
下 一 段 活 用	カ	蹴 <small>蹴</small> ける (蹴)								ア段
										イ段
										ウ段
				け	け	ける	ける	けれ	けよ	エ段
										オ段
エ段の「け」と、それに「る」「れ」「よ」の付いたものことからなる。「蹴る」の一語。										
下 二 段 活 用	ア	得 <small>得</small> (得)								ア段
										イ段
						う	うる	うれ		ウ段
				え	え				えよ	エ段
										オ段
ウ・エ・の二段と、ウ段の音に「る」「れ」、エ段の音に「よ」が付いたものことからなる。										
下 二 段 活 用	カ ガ サ ザ タ ダ ナ ハ バ マ ヤ ラ ワ	受 <small>う</small> く 告 <small>つ</small> ぐ 寄 <small>よ</small> す 混 <small>ま</small> ぜず 捨 <small>す</small> つ 出 <small>い</small> づ 寝 <small>ね</small> (寝) 経 <small>へ</small> (経) 比 <small>べ</small> くら 改 <small>あらた</small> む 覚 <small>おぼ</small> ゆ 流 <small>なが</small> る 握 <small>う</small> す	う つ よ ま す い ね へ くら あらた おぼ なが す	-け	-け	-く	-くる	-くれ	-けよ	
				-げ	-げ	-ぐ	-ぐる	-ぐれ	-げよ	
				-せ	-せ	-す	-する	-すれ	-せよ	
				-ぜ	-ぜ	-ず	-ずる	-ずれ	-ぜよ	
				-て	-て	-つ	-つる	-つれ	-てよ	
				-で	-で	-づ	-づる	-づれ	-でよ	
				ね	ね	ぬ	ぬる	ぬれ	ねよ	
				へ	へ	ふ	ふる	ふれ	へよ	
				べ	べ	ぶ	ぶる	ぶれ	べよ	
				め	め	む	むる	むれ	めよ	
				え	え	ゆ	ゆる	ゆれ	えよ	
				れ	れ	る	るる	るれ	れよ	
				系	系	う	うる	うれ	系よ	
主な用法 [活用形の 見分け方]				ム・ズに 連なる	タリに 連なる	言い切 る	トキ・ コトに 連なる	ドモに 連なる	命令の意 味で言い 切る	

種類	行	例語	語幹 語尾	活用形					活用する段		
				未然形	連用形	終止形	連体形	已然形		命令形	
上一段活用	カ	着 <sup>きる</sup> (着)								ア段	
				き	き	きる	きる	きれ	きよ	イ段	
										ウ段	
										エ段	
										オ段	
	イ段の音と、それに「る」「れ」「よ」が付いたものとなる。										
	ナハマヤワ	似 <sup>きる</sup> (似) 干 <sup>ひる</sup> (干) 見 <sup>みる</sup> (見) 射 <sup>いる</sup> (射) 居 <sup>ゐる</sup> (居)			に	に	にる	にる	にれ	によ	
					ひ	ひ	ひる	ひる	ひれ	ひよ	
					み	み	みる	みる	みれ	みよ	
					い	い	いる	いる	いれ	いよ	
ゐ					ゐ	ゐる	ゐる	ゐれ	ゐよ		
上二段活用	カ	起 <sup>お</sup> く	お							ア段	
				-き	-き				-きよ	イ段	
						-く	-くる	-くれ		ウ段	
										エ段	
										オ段	
	イ・ウの二段と、ウ段の音に「る」「れ」、イ段の音に「よ」が付いたものとなる。										
	ガタダハバママヤラ	過 <sup>たぐ</sup> す 落 <sup>お</sup> つ 恥 <sup>はづ</sup> は 強 <sup>し</sup> ふ 延 <sup>の</sup> ぶ 恨 <sup>む</sup> うら 悔 <sup>ゆ</sup> く 下 <sup>お</sup> る			-ぎ	-ぎ	-ぐ	-ぐる	-ぐれ	-ぎよ	
					-ち	-ち	-つ	-つる	-つれ	-ちよ	
					-ぢ	-ぢ	-づ	-づる	-づれ	-ぢよ	
					-ひ	-ひ	-ふ	-ふる	-ふれ	-ひよ	
-び					-び	-ぶ	-ぶる	-ぶれ	-びよ		
		-み	-みる	-むれ	-みよ						
		-い	-ゆる	-ゆれ	-いよ						
		-り	-る	-るれ	-りよ						

種類	行	例語	語幹 語尾	活用形					活用する段	
				未然形	連用形	終止形	連体形	已然形		命令形
カ行変格活用 (カ変)	来 <sup>く</sup>	(来)								ア段
					き					イ段
						く	くる	くれ		ウ段
										エ段
				こ					こ (こよ)	オ段
				イ・ウ・オの三段の音と、ウ段の音に「る」「れ」、オ段の音に「よ」の付いたものとなる。「来」の一語。						
サ行変格活用 (サ変)	為 <sup>た</sup>	(為)								ア段
					し					イ段
						す	する	すれ		ウ段
				せ					せよ	エ段
										オ段
イ・ウ・エの三段の音と、ウ段の音に「る」「れ」、エ段の音に「よ」の付いたものとなる。「為」「おはす」のほかに、複合語「ものす」「愛す」「命ず」「重んず」など。										
主な用法 【活用形の 見分け方】				ム・ズに 連なる	タリに 連なる	言い切 る	トキ・ コトに 連なる	ドモに 連なる	命令の意 味で言い 切る	

## 形容詞活用表

種類	例語	語幹 語尾	活 用 形					
			未然形	連用形	終止形	連体形	已然形	命令形
ク活用	よし	よ	-から	-く -かり	-し	-き -かる	-けれ	-かれ
シク活用	美し	うつく	-しから	-しく -しかり	-し	-しき -しかる	-しけれ	-しかれ
主な用法 [活用形の 見分け方]			ズに連なる	キ・ナルに連なる	言い切る	トキ・ベシに連なる	ドモに連なる	命令の意味で言い切る

## 形容動詞活用表

種類	例語	語幹 語尾	活 用 形					
			未然形	連用形	終止形	連体形	已然形	命令形
ナリ活用	静かなり	しづか	-なら	-なり -に	-なり	-なる	-なれ	-なれ
タリ活用	堂々たり	だうだう	-たら	-たり -と	-たり	-たる	-たれ	-たれ
主な用法 [活用形の 見分け方]			ズに連なる	キ・ナルに連なる	言い切る	トキ・ベシに連なる	ドモに連なる	命令の意味で言い切る

# 主要助動詞活用表

種類	尊敬	使役		尊敬	可能 自発	受身	打消
基本形	す	さす		しむ	る	らる	ず
未然形	せ	させ		しめ	れ	られ	ざら〇〇
連用形	せ	させ		しめ	れ	られ	ざりず <small>(に)</small>
終止形	す	さす		しむ	る	らる	ず <small>(ぬ)</small> <small>(る)</small>
連体形	する	さする		しむる	るる	らるる	ざる〇ぬ
已然形	すれ	さすれ		しむれ	るれ	らるれ	ざれ〇ね
命令形	せよ	させよ		しめよ <small>(しめ)</small>	れよ <small>〇</small> 可能 自発	られよ <small>〇</small> 可能 自発	ざれ〇〇
活用型	下二段型	下二段型		下二段型	下二段型	下二段型	特殊型
接続	四段・ナ変・ラ変の未然形	左のほかの未然形		未然形	四段・ナ変・ラ変の未然形	左のほかの未然形	未然形
意味・用法	<p>① 使役の意を表す。…させる。</p> <p>② 尊敬の動詞「賜<small>たま</small>ふ」「宣<small>のたま</small>ふ」などに付いて、最高の尊敬の意を表す。</p> <p>③ 謙譲の動詞「参<small>まゐ</small>る」「奉<small>たが</small>む」などに付いて、謙譲の意を強める。</p> <p>④ 尊敬の補助動詞「給<small>たま</small>ふ」「おはします」「まします」。尊敬の助動詞「らる」などにも用いて、尊敬の意をさらに強める。最高敬語。お：になられる。…なされる。</p> <p>⑤ 軍記物などで、受身の「る」に代えて用いる。「武者詞<small>むしゃご</small>」といわれ、「…れる」というところを「…させる」と言い表す。</p>			<p>① 使役の意を表す。…させる。</p> <p>② 尊敬の補助動詞「給<small>たま</small>ふ」「おはします」「まします」。尊敬の助動詞「らる」などにも用いて、尊敬の意をさらに強める。最高敬語。お：になられる。…なされる。</p> <p>③ 謙譲の意の「聞<small>き</small>こゆ」とともに用いて、最高の謙譲の意を表す。申し上げる。お：申し上げる。</p> <p>④ 軍記物などで、受身の「らる」に代えて用いる。「武者詞<small>むしゃご</small>」といわれ、「…られる」というところを「…させる」と言い表す。</p> <p>① 使役の意を表す。…させる。</p> <p>② 尊敬の補助動詞「給<small>たま</small>ふ」「おはします」「まします」。尊敬の助動詞「らる」などにも用いて、尊敬の意をさらに強める。最高敬語。お：になられる。…なされる。</p> <p>③ おもに会話文で、「聞<small>き</small>こゆ」「申<small>ま</small>す」「奉る」「啓<small>か</small>す」などの謙譲語に付いて、より高い謙譲の意を表す。</p>		<p>① 受身の意を表す。…れる。</p> <p>② 自発の意を表す。自然に…られる。…ないではいられない。</p> <p>③ 可能の意を表す。…ことができる。</p> <p>④ 尊敬の意を表す。お：になる。…なさる。</p>	<p>打消の意を表す。…ない。</p>

マ〔〕内は、上代のもの、あるいは用例の少ないもの。〔〕内は、そのように表記されることもあるもの。また、へ〔〕内の基本形は、上代語。

推量				
(ん)む	(ん)むず	(ら)む	(け)む	めり
○	○	○	○	○
(ん)む	(ん)むず	(ら)む	(け)む	めり
(ん)む	(ん)むずる	(ら)む	(け)む	める
め	(ん)むずれ	らめ	けめ	めれ
○	○	○	○	○
四段型	サ変型	四段型	四段型	ラ変型
未然形	未然形	終止形、ラ変 には連体形	連用形	終止形、ラ変 には連体形
<p>① 目前の事実について推量する意を表す。…ように見える。…ようだ。</p> <p>② 断定を避けて婉曲にいう意を表す。…ようだ。</p> <p>③ 過去の事実ある動作・状態を推量する意を表す。…ただろう。…ていただろう。</p> <p>④ (疑問語とともに用いて)過去の事実について、時・所・原因・理由などを推量する意を表す。…たのだろう。…ていたのだろう。</p> <p>⑤ 過去の事実入つてに聞き知つたように婉曲に表す。…たという。…たとかいう。</p> <p>⑥ 現在の事実について、その原因・理由を推量する意を表す。(…というので)…。だろう。</p> <p>⑦ 現在の事実について、その原因・理由を疑問をもって推量する意を表す。どうして…ているのだろう。…ているのはなぜだろう。</p> <p>⑧ 他から聞いたり読んだりしたという伝聞の意を表す。…ているという。…そうだ。</p> <p>⑨ 連体形を用いて(仮定または婉曲に)の意を表す。…ているとすれば、その…しているような。</p> <p>⑩ 「む」と同じく、単なる推量の意を表す。…たろう。</p> <p>⑪ 「已然形」らむが疑問の助詞「や」を伴つて(反語の意を表す。…ているだろう(か)(いや、…ないだろう))。</p>	<p>① 推量の意を表す。…(の)だろう。</p> <p>② 意志・意向の意を表す。…う。…よう。…つもりだ。</p> <p>③ (連体形を用いて)仮定または婉曲にの意を表す。…とすれば、その。…ような。</p> <p>④ 多く「こそ」の結びとして已然形を用いて(適当・当然、婉曲に)な命令の意を表す。…のがよい。…はずだ。</p> <p>⑤ 勧誘の意を表す。…う。…よう。…ない(か)。</p> <p>⑥ 「已然形」めが疑問の助詞「や」「か」を伴つて(反語の意を表す。…たろう(か)(いや、…ないだろう)。…ないだろう(か)(いや、…たろう))。</p>	<p>① 推量の意を表す。…(の)だろう。</p> <p>② 意志・意向の意を表す。…う。…よう。…つもりだ。</p> <p>③ (連体形を用いて)仮定または婉曲にの意を表す。…とすれば、その。…ような。</p> <p>④ 多く「こそ」の結びとして已然形を用いて(適当・当然、婉曲に)な命令の意を表す。…のがよい。…はずだ。</p> <p>⑤ 勧誘の意を表す。…う。…よう。…ない(か)。</p> <p>⑥ 「已然形」めが疑問の助詞「や」「か」を伴つて(反語の意を表す。…たろう(か)(いや、…ないだろう)。…ないだろう(か)(いや、…たろう))。</p>	<p>① 過去の事実ある動作・状態を推量する意を表す。…ただろう。…ていただろう。</p> <p>② (疑問語とともに用いて)過去の事実について、時・所・原因・理由などを推量する意を表す。…たのだろう。…ていたのだろう。</p> <p>③ 過去の事実入つてに聞き知つたように婉曲に表す。…たという。…たとかいう。</p> <p>④ 現在の事実について、その原因・理由を推量する意を表す。(…というので)…。だろう。</p> <p>⑤ 現在の事実について、その原因・理由を疑問をもって推量する意を表す。どうして…ているのだろう。…ているのはなぜだろう。</p> <p>⑥ 他から聞いたり読んだりしたという伝聞の意を表す。…ているという。…そうだ。</p> <p>⑦ 連体形を用いて(仮定または婉曲に)の意を表す。…ているとすれば、その…しているような。</p> <p>⑧ 「む」と同じく、単なる推量の意を表す。…たろう。</p> <p>⑨ 「已然形」らむが疑問の助詞「や」を伴つて(反語の意を表す。…ているだろう(か)(いや、…ないだろう))。</p>	<p>① 目前の事実について推量する意を表す。…ように見える。…ようだ。</p> <p>② 断定を避けて婉曲にいう意を表す。…ようだ。</p> <p>③ 過去の事実ある動作・状態を推量する意を表す。…ただろう。…ていただろう。</p> <p>④ (疑問語とともに用いて)過去の事実について、時・所・原因・理由などを推量する意を表す。…たのだろう。…ていたのだろう。</p> <p>⑤ 過去の事実入つてに聞き知つたように婉曲に表す。…たという。…たとかいう。</p> <p>⑥ 現在の事実について、その原因・理由を推量する意を表す。(…というので)…。だろう。</p> <p>⑦ 現在の事実について、その原因・理由を疑問をもって推量する意を表す。どうして…ているのだろう。…ているのはなぜだろう。</p> <p>⑧ 他から聞いたり読んだりしたという伝聞の意を表す。…ているという。…そうだ。</p> <p>⑨ 連体形を用いて(仮定または婉曲に)の意を表す。…ているとすれば、その…しているような。</p> <p>⑩ 「む」と同じく、単なる推量の意を表す。…たろう。</p> <p>⑪ 「已然形」らむが疑問の助詞「や」を伴つて(反語の意を表す。…ているだろう(か)(いや、…ないだろう))。</p>

(基本形) 未然形 (連用形) (終止形) 連体形 已然形 (命令形) (活用型) (接続)

(意味・用法)

推量		推定	伝聞	量の打消	
らし	べし	まし	なり	じ	まし
○	べから	まし <small>(ませ)</small> か	○	○	まじから
○	べ <small>(べかり)</small> く	○	なり	○	まじく
らし	べし	まし	なり	じ	まじ
らし <small>(らしき)</small>	べ <small>(べかる)</small> き	まし	なる	じ	まじき
らし	べけれ	まし <small>(ませ)</small> か	なれ	じ	まじけれ
○	○	○	○	○	○
特殊型	ク活用型	特殊型	ラ変型	特殊型	型
終止形、ラ変には連体形	終止形、ラ変には連体形	未然形	終止形、ラ変には連体形	未然形	終止形、ラ変には連体形
③ 根拠・理由は示さないが、確信をもっている。きつと：だろ。	① ある根拠・理由に基づき、確信をもって推定する意を表す。…にちがいない。きつと：だろ。	④ (中世題)単なる推量の意を表す。…う。…よう。…だろ。	⑧ (周囲の状況などから判断して)推定する意を表す。…ようだ。…らしい。	① (音や声が聞こえることから)推定する意を表す。…ようだ。…のが聞こえる。	① 打消の推量の意を表す。…でもない。…ないだろう。
② 明らかなる事実・状態を表す語に付いて、その原因・理由を推定する意を表す。…(じ)いので：らしい。	② 明らかなる事実・状態を表す語に付いて、その原因・理由を推定する意を表す。…(じ)いので：らしい。	⑤ ⑥ ⑦ ⑧ ⑨ ⑩ ⑪ ⑫ ⑬ ⑭ ⑮ ⑯ ⑰ ⑱ ⑲ ⑳ ㉑ ㉒ ㉓ ㉔ ㉕ ㉖ ㉗ ㉘ ㉙ ㉚ ㉛ ㉜ ㉝ ㉞ ㉟ ㊱ ㊲ ㊳ ㊴ ㊵ ㊶ ㊷ ㊸ ㊹ ㊺ ㊻ ㊼ ㊽ ㊾ ㊿	② (音や声が聞こえることから)推定する意を表す。…ようだ。…のが聞こえる。	② 世間のうわさ・人の話、故事などによる伝聞の意を表す。…そうだ。…という：た。	② 打消の当分の意を表す。…はない。…ない。…のばふさわしくない。
③ 根拠・理由は示さないが、確信をもっている。きつと：だろ。	③ 根拠・理由は示さないが、確信をもっている。きつと：だろ。	④ (中世題)単なる推量の意を表す。…う。…よう。…だろ。	⑧ (周囲の状況などから判断して)推定する意を表す。…ようだ。…らしい。	① (音や声が聞こえることから)推定する意を表す。…ようだ。…のが聞こえる。	③ 打消の当分の意を表す。…はない。…ない。…のばふさわしくない。
② 明らかなる事実・状態を表す語に付いて、その原因・理由を推定する意を表す。…(じ)いので：らしい。	② 明らかなる事実・状態を表す語に付いて、その原因・理由を推定する意を表す。…(じ)いので：らしい。	⑤ ⑥ ⑦ ⑧ ⑨ ⑩ ⑪ ⑫ ⑬ ⑭ ⑮ ⑯ ⑰ ⑱ ⑲ ⑳ ㉑ ㉒ ㉓ ㉔ ㉕ ㉖ ㉗ ㉘ ㉙ ㉚ ㉛ ㉜ ㉝ ㉞ ㉟ ㊱ ㊲ ㊳ ㊴ ㊵ ㊶ ㊷ ㊸ ㊹ ㊺ ㊻ ㊼ ㊽ ㊾ ㊿	② (音や声が聞こえることから)推定する意を表す。…ようだ。…のが聞こえる。	② 世間のうわさ・人の話、故事などによる伝聞の意を表す。…そうだ。…という：た。	④ 禁止の意を表す。…てはならない。
③ 根拠・理由は示さないが、確信をもっている。きつと：だろ。	③ 根拠・理由は示さないが、確信をもっている。きつと：だろ。	④ (中世題)単なる推量の意を表す。…う。…よう。…だろ。	⑧ (周囲の状況などから判断して)推定する意を表す。…ようだ。…らしい。	① (音や声が聞こえることから)推定する意を表す。…ようだ。…のが聞こえる。	⑥ 不可能の予測を表す。…(こと)ができて：うもない。
② 明らかなる事実・状態を表す語に付いて、その原因・理由を推定する意を表す。…(じ)いので：らしい。	② 明らかなる事実・状態を表す語に付いて、その原因・理由を推定する意を表す。…(じ)いので：らしい。	⑤ ⑥ ⑦ ⑧ ⑨ ⑩ ⑪ ⑫ ⑬ ⑭ ⑮ ⑯ ⑰ ⑱ ⑲ ⑳ ㉑ ㉒ ㉓ ㉔ ㉕ ㉖ ㉗ ㉘ ㉙ ㉚ ㉛ ㉜ ㉝ ㉞ ㉟ ㊱ ㊲ ㊳ ㊴ ㊵ ㊶ ㊷ ㊸ ㊹ ㊺ ㊻ ㊼ ㊽ ㊾ ㊿	② (音や声が聞こえることから)推定する意を表す。…ようだ。…のが聞こえる。	② 世間のうわさ・人の話、故事などによる伝聞の意を表す。…そうだ。…という：た。	⑦ 打消の意志を表す。…まい。…ないつもりだ。
③ 根拠・理由は示さないが、確信をもっている。きつと：だろ。	③ 根拠・理由は示さないが、確信をもっている。きつと：だろ。	④ (中世題)単なる推量の意を表す。…う。…よう。…だろ。	⑧ (周囲の状況などから判断して)推定する意を表す。…ようだ。…らしい。	① (音や声が聞こえることから)推定する意を表す。…ようだ。…のが聞こえる。	⑧ 打消の意志を表す。…まい。…ないつもりだ。

(基本形) (未然形) (運用形) (終止形) (連体形) (已然形) (命令形) (活用型)

(接続)

(意味・用法)





完了	希望		断定		比況	受身 可能 自発		尊敬	反復 継続
	まし	たし	なり	たり		へ	らへ		
り	まし	たし	なり	たり	い	へ	らへ	へ	へ
ら	まほしから	たから	なら	たら	○	え	らえ	さ	は
り	まほしかり	(たく) たかり	(じ) なり	(と) たり	いとく	え	○	し	ひ
り	まほし	たし	なり	たり	いとし	ゆ	○	す	ふ
る	まほしがる	(たか) たき	なる	たる	いとぎ	ゆる	○	す	ふ
れ	まほしけれ	たけれ	なれ	たれ	○	ゆれ	○	せ	へ
れ	○	○	なれ	たれ	○	○	○	せ	へ
ラ変型	型	ク活用型	型	型	ク活用型	下二段型	下二段型	四段型	四段型
四段の已然形 サ変の未然形	未然形	連用形	体言・連体形	体言	連体形、助詞 「の」が	四段・ナ変・ ラ変の未然形	ナ行下二段の 未然形	四段・サ変の 未然形	四段の未然形
③ 動作・作用が完了した意を表す。……しまった。……た。	① 動作・作用が継続している意を表す。……ている。	① 動作の主体の希望の意を表す。……たい。 ② 他に対してその状態への希望の意を表す。……してほしい。	④ (近世語) 人名などを表す語を受けて、「……という意を表す。 ⑤ 親族関係を表す語を受けて「資格を表す。……である。……にあたる。 ⑥ 場所などを表す語を受けて「存在を表す。……にある。……にいる。 ⑦ 断定を表す。……である。……だ。	断定の意を表す。……だ。……である。	③ (平安時代末期以降) 多くの中からあるものを例示する意を表す。たとえば「……(〇) ようだ。 ④ ある事柄を他の似ている事柄に比べたとえる意を表す。……(〇) ようだ。 ⑤ ある事柄が他のある事柄と同じである意を表す。……(と) 同じだ。……(〇) とおりだ。	① 受身の意を表す。……れる。 ② 可能の意を表す。……ことができる。 ③ 自発の意を表す。自然に……れる。	① 可能の意を表す。……ことができる。……られる。 ② 軽い尊敬、親愛の意を表す。お……になる。……なさる。	① 動作の反復の意を表す。何度も……。しきりに……。 ② 動作の継続の意を表す。……つつける。	

(基本形) (未然形) (連用形) (終止形) (連体形) (已然形) (命令形) (活用型)

(接続)

(意味・用法)

## パーソナルカタカナ語辞典編集要旨

### 見出し語の表記

- 1 原則として平成3年内閣告示「外来語の表記」の趣旨にしたがいながら、新聞などで一般的によく使われている表記を用いた。
- 2 工行やオ行の長音は、原則として「エー」「オー」の表記を優先にしている。ただし、慣用として「エイ」や「オウ」が一般的なものは、それにしがつたものもある。  
(例) ボール・ペン    ボウリング(スポーツ)
- 3 原語がvのものは「ヴ」を用いず「バ」行を用いた。ただし、商標や固有名詞のものは「ヴ」にしがつた。  
(例) ビレッジ    イヴ・サンローラン
- 4 原語のdi、tiには「ジ」「ディ」「チ」「ティ」の2通りの表記法があるが、慣例にしがつた。  
(例) ジレンマ    ディレクトリー
- 5 語末の長音は、理化学用語などでは省略されることが多いが、長音のままとした。  
(例) コンピューター
- 6 複合語は、原語が分かれている場合にだけ・を置いた。

### 配列

- 1 配列は、カタカナ部分だけでなく、漢字・数字・アルファベットまでもカナに変えた読みで五十音順とした。
- 2 長音符(ー)の読みと・は省略して、配列した。  
(例) グリーンGDP (ぐりんじでいび)
- 3 同じ読みで長音符のある語とない語では、ないものを前に置いた。
- 4 清音、濁音、半濁音の順番に配列した。

- 5 原語の異なる同音語や同じつづりでも語源の異なる語は別見出し語とし、右肩に123…の数字を付けて区別した。

### 原語の表記

- 1 原語は見出し語の直後に【 】にくくって入れた。
- 2 原語名を原語の直後に置いて示した。ただし、原語が英語のものはそれを表記していない。また、商標や地名などは、原語名を省略した。
- 3 原語の英語は、基本的にイギリス式つづりよりもアメリカ式つづりを採用した。
- 4 ギリシャ語、ロシア語、中国語など、特殊な文字をもつ原語については、ローマ字化して示した。
- 5 植物の属名など学名表記が一般的なものはラテン語で表した。
- 6 漢字・平仮名とカタカナが混じったもので、原語が特定できないものは、その部分をダッシュで省略した。  
(例) ミサイル療法【missile -】
- 7 原語のないもの、示しようのないものは原語表記をしていないものがある。
- 8 商標に関しては、全部が大文字のものでも、本辞典では語頭のみ大文字で表記した。

### 和製語

- 1 和製語のものは【 】内の原語の後に **和** を入れた。
- 2 原語が変化したものや省略されたものは、その語に「<」を用いて記し、和製語と同じ扱いとした。  
(例) ジルバ【<jitterbug】
- 3 漢字や仮名の混じった語は、**和** を入れていない。
- 4 複数の外国語からなる複合語は+を用いて表した。  
(例) アルペン・スキー【Alpen トイ + ski **和**】

- 5 原語はその外国語としては成立するが、意味が極めて日本独自の内容で用いられているものなどには、本文中に「和製用法」の記述を入れた。

### 本文中の語義と記号

- 1 語義に複数の意味があるときは、①②③…を用いて示した。
- 2 補注と記号
  - \* 同義のカタカナ語、略語・記号などを示した。
  - ◇ 用例を示した。
  - ◆ 語源や類語解説、補足説明などを必要に応じて記述した。
  - ⇒ 参照語を示した。
  - ⇒ 解説: 見出し語と同義であり、くわしい解説があることを示した。
  - ⇒ ⇔ 反対語、対語を示した。
  - 【 】 原義や他の外国語での表記など、原語上の注記を与えた。
- 3 分野表記  
必要に応じて《 》でくくり、特定分野などの表示をした。  
宇…宇宙 気…気象 経…経済・経営 航…航空  
鉱…鉱物 社…社会学 宗…宗教 心…心理  
生…生化学 俗…俗語 地…地学 天…天文学  
電…電気 電算…コンピューター 美…美術 服…服飾  
理…物理 アメフト…アメリカン・フットボール  
フィギュア…フィギュア・スケート 造語…造語成分  
など
- 4 商標に関しては、多くを《商標》として記したが、主に商品名にとどめ、企業名などはその表記を省略した。

## 学研 故事ことわざ辞典

### 故事ことわざ辞典編集要旨

#### ■見出し語

配列 五十音順。

#### 表記

- 1 現代かなづかい。
- 2 中国出典のものについてはなるべく原典を尊重した。
- 3 比較的長いもの、区切り方に注意を要するものについては積極的に読点「、」を入れた。
- 4 見出し語の表記とは別の読み方があるもの、また、表記の一部に異なった言い方があるものについては、注釈の中で解説した。
- 5 意味が同じで全体の表記や言い方に違いがある場合には、頻度の高いほうを見出し語とし、他方は ⇒ でその語が参照できるようにした。

#### ■解説と記号

##### 意味 **意味**

見出し語の意味を示した。

##### 注釈 **注釈**

ことわざの背景、用語の解説、誤用に対する注意、異なる表記や言い方の違いなどの情報を記載した。

##### 出典 **出典**

特に、中国出典のものについて書名または人名で示した。

##### 例 **例**

特に、慣用的に使われる用法や古川柳を示した。

### 類句 **類句**

見出し語と類似のことわざ、関連のあることわざなどを示した。

### 反対句・対句 **対句**

反対の意味のことわざ、対句として用いられるものを示した。

### 英語のことわざ **英語**

見出し語と似た意味のことわざ、発想が似ているもの、意味は反対だが場面が似ているなど、参考となるものを示した。

・・・[ことわざ使用についてのご注意]・・・

ことわざは、その成立過程から言って、その当時の社会通念を反映しており、きわめて差別的な意味を含んでいたたり、蔑視的な表現であったりするものが少なくありません。

また、知らないことわざを調べるという辞典の性格上、古典にしか出現しないものも取り上げてあることをご理解ください。このようなことわざについては、人の心を傷つけ、人権を侵害することのないよう、使い方には十分注意してください。

参考として掲載した古川柳や英語のことわざにも同じ配慮をお願いします。

### 参考：「使用シーン/内容」別のタイトル一覧

使用シーン/内容	タイトル		
使用シーン	結婚式 入学/卒業式 誕生日/記念日	葬式 入社/退職 会議/朝礼	成人式 出産 歓送迎会
感情	喜び 不安/恐怖	悲しみ/絶望	怒り/憎悪
性格・行動	長所 行動	短所	思考
人生・生活	運命 成功/失敗 暮らし	生/老/死 チャンス 容姿	健康/病気 危険/困難 宗教
人間関係	家族 教育	恋愛/友情	道徳
自然・時	自然 数	時間 方向	色

## 四字熟語辞典編集要旨

### ■四字熟語とは何か

2字以上の漢字が結合して、ある意味を表す漢語のことを熟語といい、その熟語と他のもう1つの熟語が連結して四字で1つのまとまった意味を表すものを「四字熟語」という。

本辞典ではおもに中国の古典に典拠をもつ四字熟語を採録した。そのため、「左側通行」「経済成長」など、四字として特別な意味をもたない複合語・合成語は採録しなかった。また、日本で訓読するとき慣用的に「の」を補足して読んでいる語は、「之」の字を加えて四字熟語としたものもある。

### ■見出し語

配列 五十音順。

#### 表記

見出し語の漢字が、偏(へん)や旁(つくり)の違いだけで、同音・同義の異体字である場合、また、国語審議会報告の『同音による書きかえ』資料などによって、書き替えることになっている漢字については、次のように示した。

(例) 意気消沈 (= 意気銷沈)

また、意味が同じで表記に違いのある場合には、原則として、頻度の高いほうを見出し語とし、他方は ➡ で参照できるようにした。

#### 読み

見出し語の読み方で、慣用上「の」を入れて読むこともある語については、それを示した。「の」を入れたり入れなかったりして読む場合は、別の見出し語をたてて示した。

(例) 君子三楽→くんしさんらく

君子三楽→くんしのさんらく

#### 活用

見出し語が動詞として使われたり、状態表現として使われたりするものは、それを示した。

(例) 悪戦苦闘 (スル) 〈動詞〉 悪逆非道 (ナ・ノ) 〈状態表現〉

#### レベル表示

※※※ みんなが当然使っている表現

※※ 使って損はない表現

※ 知らねば損をする表現

〈無印〉 知っていて損はない表現

### ■解説と記号

#### 意味 **意味**

見出し語の意味を示した。

#### 注釈 **注釈**

四字熟語の背景、用語の解説のほか、いろいろな情報を記載した。

#### 出典と引用文 **出典**

中国出典・仏典のものについて書名または人名で示した。

#### 例 **例**

文章作成やスピーチに役立つように、実際の使い方の文例を示した。

#### 類句 **類句**

見出し語と類似の四字熟語、または関連のものを示した。

#### 反対句・対句 **対句**

反対の意味、対句として用いられる四字熟語、および関連のものを示した。

#### 参考 **参考**

英語のことわざ、だじゃれ、古川柳など、ことば遊びやちょっとした情報を示した。

# 学研 漢字辞典

## 漢字辞典編集要旨

### 収録範囲

この漢字辞典では親字(見出し語になっている漢字)としてJIS第1水準、JIS第2水準で規定されている漢字6,355字すべてを収録しています。

### 見出し語情報

見出し語に関する情報は次のように表示されます。

【例】

(a)	(b)	(c)	(d)	(e)	
漢字 見出し語 熟語					
教					
総画:11画 部首:支 第1水準 教育					
区点:2221 JIS:3635 シフトJIS:8BB3					
音					
音					
訓意					
訓意					

(f) 総画  
(g) 区点  
(h) 音  
(i) 訓意  
(j) 訓意

① 見出し漢字

② 見出し漢字の総画数

③ 見出し漢字の部首

④ 漢字の区別

区別には次のような分類があります。

第1水準：JIS第1水準

第2水準：JIS第2水準

教育：教育漢字

常用：常用漢字(教育漢字を除く)

人名用：人名用漢字

旧字体：旧字体

異体字：異体字(意味はまったく同じだが、標準の文字と字体の異なる文字)

常用外：常用漢字以外の漢字

① 漢字コード：区点コード、JISコード、シフトJISコード

② 常用漢字表の音読み **音**

③ 常用漢字表以外の音読み **音**

④ 常用漢字表の訓読み・漢字の意味など **訓意**

⑤ 常用漢字表以外の訓読み・漢字の意味など **訓意**

読み中の“・”は読みと送りがなの区切りを示しています。

### 総画数

漢字の画数については特に規定されたものではありませんが、この辞典はJIS-X0208-1990の漢字表の字体にもとづいて、画数を決めています。

### 部首

部首は『康熙字典』に準じて分類されています。ただし、検索のしやすさを考慮し、便宜的に他の部首のところに分類しているものなどがあります。

【例】『腹』や『肩』などの漢字の部首は、本来「肉」(にく)ですが、検索のしやすさを考慮して「月」(つきへん)に収録されています。

### 熟語情報

漢字検索の後、その漢字を使い、かつ必要性が高いと思われる熟語を表示させることができます。

学研監修 漢字辞典は電子版の辞書であり、書籍版は刊行されていません。

## 常用漢字の難読辞典

- 見出し語は、一字目の常用漢字の音訓順に並べた。
- 見出し語には、当て字や、通常はかな書きにすることばも含まれる。
- 常用漢字表の表内音訓で読めるものは、見出し語の後に◇印を付した。なお、それには常用漢字表付表の語も含まれる。
- ▼のあとには、見出し語についての、読み書きを中心とした情報を示した。

▼「○○」とも。 =見出し語と意味が同じで、異なる表記や異なる読みがある場合。

例・象る【かたどる】… ▼「模る」とも。

例・玄孫【やしご】… ▼「げんそん」とも。

例・濁酒【どぶろく】… ▼「濁<sup>×</sup>醪」とも。また「だくしゅ」とも。

なお、表記に付した×印は、常用漢字表外の漢字であることを表す。この印は「読み書き 問題編」にも用いた。

▼「○○」と読めば別の意。 =見出し語と表記が同じで、読みおよび意味が異なる場合。

例・変化【へんげ】… ▼「へんか」と読めば別の意。

例・漁る【すなどる】… ▼「あさる」と読めば別の意。

なお、このケースには、まったく別の意味である場合や、意味が一部重なる場合、また、別の意味を含む場合などがある。ただし、独立して用いられることの少ない語や古語は省略し、また、おもなことばを選んで載せた。

## 英文ビジネスレター事典

この事典は、キーワードで引く英文ビジネスレター表現集を中心に、レター作成に欠かせない基礎知識、ビジネスの各場面に応じたモデルレター、さらに、最近のビジネスシーンに対応したファクス・Eメールのレターの書き方から成っています。

### ● キーワードで引く英文ビジネスレター表現集

使用頻度の特に高い表現は決まり文句として分かりやすく掲げています。項目のほとんどに解説を設けて、ビジネスレターで用いる際の注意やそれぞれの語・表現のニュアンスの違い、語法解説などを施してあります。また、類義表現を ⇨ で示して相互参照(ジャンプ)できるようにしています。決まり文句では、代名詞が一人称の場合、便宜的に we/our/us で統一して示してあります。また、that 節が続くものは that が省略可能なものでも that を入れてあります。

### ● 用いている記号類について

( ) : 補足説明、または省略可能

[ ] : 直前の語句と言い換え可能

/ : 同義の語句や表現の並記

⇨ : 参照

### ● 英文ビジネスレターの基礎知識

英文ビジネスレターを作成するに当たって、心得ていなければならない基本的な知識について解説しています。



## 世界の料理・メニュー辞典

### ■本辞典の構成

各国は次のような流れで説明されている。

〈各国料理の解説〉

〈各国内の地域別の特色、レストラン事情など〉

〈メニュー例〉

〈料理辞典〉

実際の手順は、

- ① レストランなどに行く前に、各国料理の解説を参考にして注すべき候補をメニュー例から選んでおく
- ② 実際に料理が出されてわからないときは、メニュー例と料理辞典で探す、ということになるだろう。

### ■発音表記について

本辞典の発音は、カタカナで便宜的に示した。各国語をできるだけ原音に近く表記するにはつとめたが、日本語にない音をどうするかなどの大問題もあり、いくらかの矛盾・不統一・原音との相違などは避けられない。

- 料理用語・素材名・国名・地名などは、BとVの日本語表記をできるだけ区別するようにし、Bは「は行」の濁音(バナなど)、Vは「あ行」の濁音(ヴ)とした。一般の用語については、この表記ではなく、慣用的表記に従ったものもある。スペイン語は、「あ行」の濁音を用いない慣用になっているので、Vでも「は行」の濁音となっている。

### ●モデルレター30例

合計30の英文ビジネスレターの文例を紹介しています。ここで取り上げたものは、ビジネスの各場面で用いられる模範的な代表例で、実際の状況に即して応用のきく文面になっています。POINTにその項目のレターを作成するにあたって押さえるべき重要なポイント、語釈と応用例に重要な表現、注意を要する表現の語釈と言い換え例を示しています。

### ●ファクス・Eメールのレター

特にEメールでメッセージを送るときに注意すべき事項や、知っておくと便利な事柄を中心に解説し、ファクス2例、Eメール8例の文例を紹介しています。

## 英語類語使い分け辞典

1. 日本語類語における ➡ マークは、参照送りであり、その日本語見出し語にも関連する英語類語の使い分けがある(ジャンプできる)ことを示している。
2. 「使い分け」の解説において、英語単語のスピーチレベルとしては、〔口語〕と〔格式語〕があり、〔格式語〕とは英語の formal の訳で、改まった書き言葉や話し言葉の意味。
3. 「慣用表現」においては、その英語類語の慣用表現であるだけでなく、その日本語見出し語から連想される慣用表現も掲載している。

- 複合語からなる原語の日本語の表記は、強いて原語と一致させたり、原則を設けて当てはめるより、適宜単語間に「・」や空きを入れたり、省いたりして読みやすいようにしてある。
- 解説文のなかでは、日本で一般的に呼称されている料理用語を用いているが、例外的に現地の発音で表記すべきところでは、現地の発音を採用している。それも各担当執筆者の判断によっているため、必ずしも統一された表記とはなっていない。

## ■料理用語について

本文中の料理用語には、できるだけ原語を付記し、現地の料理用語になじめるようにつとめた。とくに、発音表記([ ]で示した)のないものは、各国の料理辞典で確認されたい。アルファベット系の原語の名詞などは、おおむね大文字で表記してある。

## ■料理辞典と凡例

料理辞典の見出し語は、各国語を知らない人でも引きやすいように、アクセント記号のあるアルファベットも記号のないものと区別しない配列とした。各国の特殊な原語事情は、必要最小限「凡例」に示すことにとどめた。

## 「医者からもらった薬がわかる本」

### 一般薬剤名と製剤商品名(銘柄)について

薬は化学的組成、使用目的、性質などいろいろな基準で分類され、一般的な名称(一般薬剤名)がつけられています。本内容では、そのうち約500種類の薬剤をとりあげて解説しています。製薬会社がこれらの薬を商品化するときには、それぞれ独自の製剤商品名(銘柄)をつけます。この商品名とメーカー名が、製剤欄に列挙されています。例えば、解熱鎮痛薬(抗凝血薬)のアスピリンは、一般名がアスピリンであり、有名な商品名としてパファリンがあります。「名前から探す」では、一般名、商品名のどちらからでも引くことができます。

- 分類……  
薬の成分、効能、用途などから分類された名称
- 処方目的……  
どんな病気や症状のときに使われるのか(健康保険で認められている適応症)
- 解説……  
薬の効き方(作用)、薬のつくられた由来、その薬の使用状況などの情報
- 製剤名(商品名)……  
製剤商品名(銘柄)と、その商品のメーカー名
- PC(プレグナンシー・カテゴリー)…  
妊婦が使用した場合の安全性を示します。359ページに詳しい説明があります。

### ●海外評価……

その薬の主要先進国(英・米・独・仏)での承認・発売状況を示しています。358ページに詳しい説明があります。

### ●1日量……

その薬を標準的に使用する場合の1日あたりの分量です。病状や治療方針によっては例外もありますので、一応の目安とを考えてください。なお、一概にいえない薬については記載していません。

### ●50%1g31.20円など……

その薬を健康保険で使う場合の価格を単価で示してあります。

### ●一般的な注意……

使用してはいけない場合、慎重に使用する場合、妊婦・授乳婦の安全性、服用時の自動車運転、服用時に必要な検査など…

これらの場合には、薬の服用について処方医と相談してください。

### ●副作用の注意……

重大な副作用、おこることがある副作用、服用を中止して処方医に連絡する副作用など、分類して掲載しています。

### ●他の薬剤使用時の注意……

いわゆる“薬の飲み合わせ”のことです。他の薬を飲んでいる場合は、その薬との相互作用で副作用が出るがあるので、注意が必要です。

### ●警告……

極めて重大な副作用がおこりうるものについては、「警告」として注意を促しています。

## 副作用について気をつけたいこと

[副作用の注意]に説明している副作用とは、必ずおこるものではありません。1万回の投与について1回しかおこらないものまでを含んでいるからです。

そのうち、とくに注意すべき副作用については、「重大な副作用」として示してあります。この「重大な副作用」とは、医療関係者向けの注意書き(添付文書と呼びます)に記載されているものをまとめています。ただし、重大だからおこりやすいというわけではありません。

副作用が出る頻度については、次のような基準が目安となっています。

「まれに」……0.1%未満

「ときに」……0.1～5%未満

とくに副詞なし……5%以上または頻度が不明

副作用については、素人判断は禁物です。薬によっては、自分勝手な判断で服用を止めてしまうと危険な場合もあるからです。処方された薬は、処方医の指示通りに正しく飲むことがまず大切です。服用していて、もし異常を感じたら、処方医または薬剤師に早めに相談しましょう。

## 海外評価の説明

(主要先進国での薬の承認・発売状況がわかる)

薬の詳細画面中にある「製剤欄」に記載されている一般薬剤名のところに「海外評価」を付けています。これは、その薬のイギリス、アメリカ、ドイツ、フランスでの承認・発売状況を点数化し、その合計点を表示したものです。

- イギリスでの承認・発売あり… 2点
- アメリカでの承認・発売あり… 2点
- ドイツでの承認・発売あり…… 1点
- フランスでの承認・発売あり…0.5点

として計算しています。

※ 海外評価点の計算は「医者からもらった薬がわかる本2003年版」独自のものです。世界で最も薬剤承認基準が厳しいと考えられるイギリスとアメリカ、次いで厳しいとされるドイツ、フランスでの承認状況を勘案して評価しています。その他の国での状況は考慮していません。

※ 「海外評価」は、日本で繁用され標準的薬剤とされている約430種の薬(日本医師会編・発行『薬の正しい使い方』に掲載されているものなど)についてのみ掲載しています。

※ なお、海外での承認・発売状況については以下の書籍を参考にしました。

1. Martindale "The Complete Drug Reference" 32nd. ed. (1999)  
(The Royal Pharmaceutical Society/イギリス)
2. Physicians' Desk Reference (PDR)57th. (2003)  
(Medical Economics Company/アメリカ)

3. Monthly Index of Medical Specialties (mims) Jun. 2002  
(Haymarket Medical Ltd./イギリス)
4. Rote Liste 2003  
(Rote Liste Service GmbH/ドイツ)
5. Dictionnaire VIDAL 2002  
(Editions du Vidal/フランス)
6. USP DI 23rd. ed. (2003)  
(US Pharmacopeial Convention, Inc./アメリカ)
7. The Merck Manual of Medical Information (Home Edition 1997)  
(Merck Research Laboratories/アメリカ)
8. The Essential Guide to Prescription Drugs (1998)  
(Harper Perennial/アメリカ)
9. Prescription for Disaster (by Thomas J. Moore, 1998)  
(Simon & Shuster/アメリカ)
10. Bitter Pills (by Stephen Fried, 1998)  
(Bantam Books/アメリカ)

### 〔海外評価合計点の表示の見方〕

#### 5.5点(満点)

**英米独仏** …… イギリス、アメリカ、ドイツ、フランスともに承認・発売しています。

#### 0点

**英米独仏** …… イギリス、アメリカ、ドイツ、フランスともに承認・発売はありません。

## PC (プレグナンシー・カテゴリー)の説明

(妊娠時服用における安全性基準がわかる)

薬の詳細画面中の「製剤名欄」にある PC (プレグナンシー・カテゴリー)とは、その薬を妊娠時に使用したときの安全性を示したもので、アメリカ食品医薬品局(FDA)が設定した基準をそのまま掲載しています。以下の説明をよく読んだ上で、判断の目安にしてください。

### ● 分類妊娠時の使用にあたっての薬剤分類(プレグナンシー・カテゴリー PC)の見方

プレグナンシー・リスク・ファクター(=プレグナンシー・カテゴリー PC と略)は、A、B、C、D、Xの5段階で示されています。アメリカ食品医薬品局(FDA)は、体内に吸収された薬が、生まれてくる胎児に対してどの程度影響するかという可能性を示すために、これら5つのカテゴリーをつくりました。カテゴリー間の重要な差異は、薬についての研究文献の確実性と、その薬の危険性と有益性のどちらが勝るかという比率に依っています。“X”という評価は、催奇性があり、有益性より危険性のほうがあきらかに勝っていることを示すデータが存在し、妊娠中には絶対に用いてはならないとされている薬です。

**PC A** 妊婦に対しての研究結果では、妊娠3ヵ月時でも、その後の妊娠期間にも、胎児に対しての危険が発見されなかったもの。胎児に対して害を与える可能性は、ほとんどないと思われる。

**PC B** 動物実験では、胎児に対しての影響は発見されなかったが、妊婦における臨床検査は行われていないもの。もしくは

は、動物実験で胎児に対しての影響が発見されているが(生殖力の低下を除く)、妊婦に対しての臨床検査では、妊娠3ヵ月時でも、その後の妊娠期間でも、危険性が確認されていないもの。

**PC C** 動物実験においては、胎児に対する危険性が発見されているが(奇形児や未熟児、その他の影響)、妊婦における臨床検査がなされていないもの。もしくは、動物実験も妊婦における臨床検査も行われていないもの。“C”と評価された薬は、その薬の有益性が胎児に対する危険性を上まわったときだけに処方されるべきである。

**PC D** 人間の胎児に対する危険性がはっきりと確認されているもの。ただし、危険性にもかかわらず、その薬を妊婦に対して処方することを容認すべき場合がある。(その薬を使わないと命にかかわる場合や、深刻な病気にかかっているその薬よりもっと安全な薬が使えない、もしくは効果がない場合)

**PC X** 動物実験でも、妊婦における臨床検査でも、胎児に対する異常が発見されている。もしくは、人体に実際に使った結果から胎児に対する危険性が発見されている。“X”と評価された薬は、妊婦に処方する場合、いかなる有益性よりも危険性のほうが上まわっている。妊娠中もしくはこれから妊娠しようという女性は絶対に服用してはいけない。

※ プレグナンシー・カテゴリーは製剤欄の中の一般薬剤名に付記してあります。なお、アメリカで薬として認められていないものには記載されていません。

※ 妊娠時には十分に注意がなされた上で投薬されますが、不安な点がある場合には、処方医とよく相談してください。

## 世界人名事典

1. 掲載人物の選定にあたっては、原則として戦後に活躍した人物を中心に選んだが、一部20世紀前半に活躍した人物も含めている。また、近年に注目されている人物でまだ評価が定まっていない場合でも、本事典の性格を考慮して含めている場合もある。反対に、スペースの関係で、一定の評価を得ている外国人で日本人には直接のかかわりがほとんどないと思われる場合に一部割愛している人物もいる。
2. 日本人の見出しは、原則として現代かなづかいにより、ひらがなと漢字で示している。
3. 外国人は原語の音を尊重した読みをカタカナで示して、あわせて原綴りを示している。原則として「姓、名」の並びで示している。また、通常略される部分はかっこでくくった。中国人名は漢字の日本語読み、韓国／朝鮮人名は現地音を示している。
4. 外国人で長い名前の場合は、不都合が起こらない範囲で適宜略したものがあ、その場合には、必要に応じて本文で正式な記述を再掲している。
5. 見出し横には、該当人物の人となりが目でわかるような「囲み」を設けている。最初のマークは「分野」を表し、それぞれの分野と分類は以下の通りである。  
複数の分野にまたがっている人物については、その分野での活躍の度合いがより強いほうを示している。  
〔政治〕 政治家、政治評論家、国連、NGO、その他

- 〔経済〕 企業家、経済評論家、その他  
〔人文・社会〕 各種人文・社会系の学者、報道・メディア、その他  
〔自然科学〕 各種自然科学系の学者、その他  
〔文芸〕 作家、詩人、歌人、俳人、エッセイスト、その他  
〔芸術〕 音楽以外の芸術、その他  
〔文化〕 俳優、歌手、料理、その他  
〔スポーツ〕 各種スポーツ関係、その他
6. 見出し横の「囲み」内にはほかに、生没年(日本人は日本年号も併記)、職業・地位など、生地(原則として日本人は都道府県名、外国人は国名)を記している。一部不詳のものもある。
  7. 本文は、客観的な記述を心がけ、教育、略歴、業績、作品などを記している。〔学〕は原則として最終学歴を、〔作〕は主要作品を、〔著〕は主要著書を記している。
  8. 本文内では、できるだけ時系列の記述を心がけている。年代については、原則として外国人は西暦のみ、日本人は西暦(日本年号)を記している。
  9. 本文量の多い・少ないは、原則としてその人物の重要度に応じているが、特に外国人などでは、情報量が少ない場合には、その限りではない。

## 参 考

### 字形について

- この製品に使われている漢字の字形はJIS-X0208-1990の漢字表に準拠していますので、一般の辞典などで採用されている文字と字形が異なるものがあります。
- ただし、JISの漢字表以外の漢字も一部含まれています。
- また、限られたドット数で文字を構成しているため、一部の漢字は略字を用いています。

#### 【例】

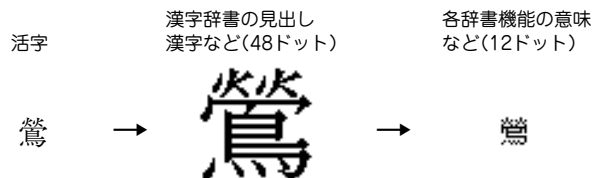

### コンテンツ(辞書など)の表現の違いについて

- この製品は、基本的に各コンテンツ(辞書など)の内容を変更することなく収録しています。このため、同じ語を別々の辞書などで引いた場合、表現などに違いがあることがあります。

### コンテンツの内容について

- この製品に収録されている各コンテンツで書籍が刊行されているものの内容は、基本的に書籍版の内容を変更することなく収録しておりますが、画面表示の都合、その他の事情により、各出版社の監修に基づいて一部内容を変更していることがあります。

## 参考にしてほしいこと

この製品は精密な電子機器です。長くご愛用いただくための注意点など、参考にしていただきたいことをまとめています。よく読んで正しく使ってください。

### 充電電池について

この製品は、リチウムイオン充電電池を使用しています。充電電池の残量が少なくなっている警告メッセージが表示されたときは速やかに充電してください。また、こまめに充電することをおすすめします。

### 充電電池の交換について

充電電池は消耗品です。充放電を繰り返すうちに劣化し、使用時間が極端に短くなります(常温で約500回が目安です)。

充電電池の劣化は、使用状況や動作環境によって異なります。満充電にしても極端に使用時間が短くなったときは、新しい充電電池と交換してください。

充電電池のお買い求めは、製品に同梱しております「お客様ご相談窓口のご案内」をご覧のうえ、もよりのサービス会社へ、下記の種類、形名を指定してお申し付けください。

### 使用している電池

種類	形名	個数
リチウムイオン充電電池	EA-BL10	1個

※ 指定している電池以外は使用しないでください。電池容量、電圧が異なるため、誤動作や故障の原因となります。

充電電池の取り扱いについては2~3ページの「◎充電電池の取り扱いについて」も十分にお読みください。

- 製品を長時間使わないときは充電電池を取り外しておいてください。
- 消耗した充電電池をそのままにしておきますと、液もれにより製品を傷めることがあります。



## リサイクルについて

### リチウムイオン充電電池のリサイクルご協力お願い

- リチウムイオン充電電池はリサイクル可能な貴重な資源です。ご使用済みリチウムイオン充電電池の廃棄の際は、リサイクルにご協力ください。
- ご使用済みリチウムイオン充電電池は「当店は充電式電池のリサイクルに協力しています」のステッカーを貼ったシャープ製品取り扱いのお店へご持参ください。



リチウムイオン電池のリサイクルマークです。

Li-ion

- リサイクルのときは、次のことに注意してください。
  - ・充電電池の端子すべてにテープを貼る。
  - ・充電電池を分解しない。

## 電池の交換手順

**1** 電源を切ります。

**2** 本体裏面の電池ぶたを外します。

電池ぶたの  部分を押しながら矢印①の方向に引き、矢印②の方向に持ち上げて外します。

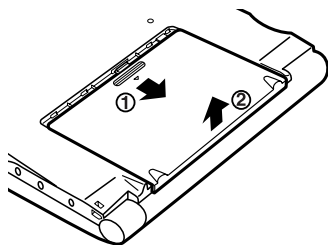

**3** 充電電池を取り外します。

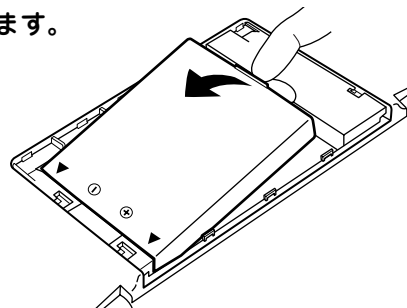

**4** 新しい電池を入れます。  
向きをまちがえないように入れてください。

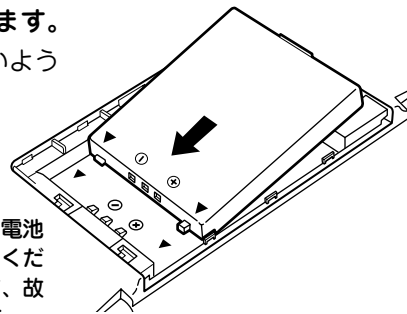

充電電池および本体の電池端子には触れないでください。接触不良など、故障の原因になります。

- 充電電池と本体の ⊕、⊖、▶ マークの位置を合わせるように斜めに入れ、上から軽く押さえて入れます。
- 充電電池は上下や左右が逆では入りません。よく確認し、無理やり入れようとしないでください。破損など不具合の原因になります。

**5** 電池ぶたをもとどおり取り付けます。

**6** 6 ページの方法で充電を行ってください。

## 異常が発生したときの処理

ご使用中に強度の外來ノイズや強いショックを受けた場合など、ごくまれに **クリア** も含めたすべてのキーが働かなくなるなどの異常が発生することがあります。このときは、以下のリセット操作をしてください。

### リセット操作

- 1** 本体裏側のリセットスイッチをボールペンなどで押します。

電源が切れます。

- リセットスイッチの操作に、先の折れやすいものや先のとがったものは使用しないでください。

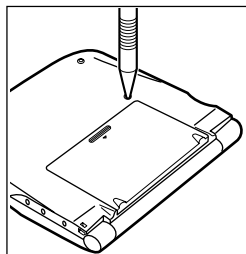

- 2** 本体を開き、**入/切** を押して電源を入れます。  
メインメニュー画面が表示されます。

もし、メインメニュー画面の代わりに、次の画面が表示されたときは、お客様が登録されたデータに異常があったため、本体を初期の状態に戻したことを示します。

このときは次のように操作してください。

☑データに異常があったため製品を初期の状態にしました  
(原因として考えられること)

- ・電源が切れる前にアダプターを抜いた  
→電源が切れたことを確認してからアダプターを抜いてください
- ・電源が入ったままでカードを抜き差しした  
→カードは電源が切れたことを確認してから抜き差ししてください
- ・強度の外來ノイズや強いショックを受けた など

[検索/決定]を押してください

- 3** **検索/決定** を押します。  
キータッチ音の設定確認画面が表示されます。

キータッチ音を鳴らしますか?  
(メニューの各種設定でも変更できます)

[Y]はい [N]いいえ

---

●[Y]を押すと鳴らします  
●[N]を押すと鳴らしません

- 4** **Y** または **N** キーでキータッチ音を設定します。  
メインメニュー画面が表示されます。

- 本体のデータに異常があると、単語帳や電卓のメモリー、しおりの内容、通貨換算機能の設定が消去され、「各種設定」で設定した内容や、消費税電卓の税率(初期状態：5%)などが初期の状態に戻ります。

なお、各コンテンツのデータは消去されません。

## ご購入直後の状態(初期状態)に戻りたいときは

登録した内容などをすべて消去して、ご購入直後の状態に戻りたいときは、次の操作で初期化を行います。

- 1 **[入/切]** を押したままボールペンなどで本体裏側のリセットスイッチを押し、ボールペンを離した後、初期化の確認画面(下記)が出たら **[入/切]** を離します。

- リセットスイッチの操作に、先の折れやすいものや、先のとがったものは使用しないでください。

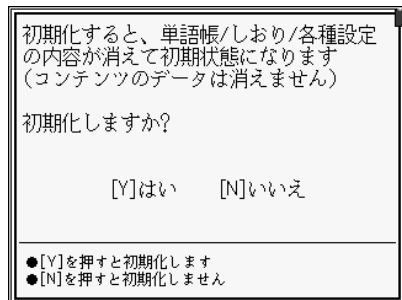
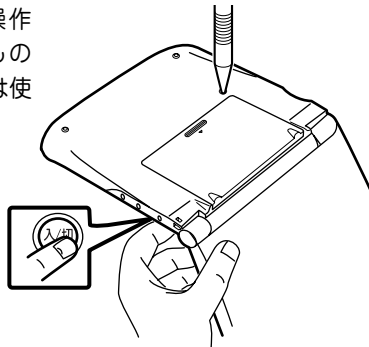

- 2 **[Y]** キーを押します。  
画面に「初期化中です」「初期化しました」と一時表示したあと、キータッチ音の設定確認画面が表示されます。

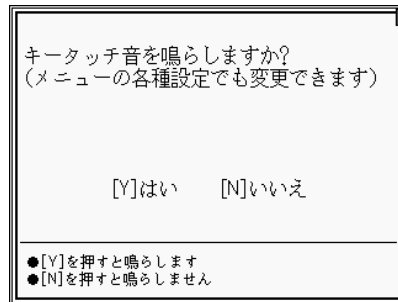

- 3 **[Y]** または **[N]** キーでキータッチ音を設定します。  
メインメニュー画面が表示されます。

- この操作により、単語帳や電卓のメモリー、しおりの内容、通貨換算機能の設定が消去され、「各種設定」で設定した内容や、消費税電卓の税率(初期状態：5%)などが初期の状態に戻ります。  
なお、各コンテンツのデータは消去されません。

# ローマ字 → かな変換表

あ行	A	I	U	E	O
ぁ行	XA	XI	XU	XE	XO
か行	KA CA	KI	KU CU QU	KE	KO CO
さ行	SA	SI SHI	SU	SE	SO
た行	TA	TI CHI	TU TSU	TE	TO
っ行			XTU		
な行	NA	NI	NU	NE	NO
は行	HA	HI	HU FU	HE	HO
ま行	MA	MI	MU	ME	MO
や行	YA		YU		YO
ゃ行	XYA		XYU		XYO
ら行	RA LA	RI LI	RU LU	RE LE	RO LO
わ行	WA	WYI(ゐ)		WYE(ゑ)	WO(を)
っゃ行	XWA				
ん	N	NN	NX		

う行			VU		
が行	GA	GI	GU	GE	GO
ざ行	ZA	ZI JI	ZU	ZE	ZO
だ行	DA	DI	DU	DE	DO
ば行	BA	BI	BU	BE	BO
ぱ行	PA	PI	PU	PE	PO

注) 表中の行名は、つづりを探し易くするために便宜上つけた名称です。

いえ行				YE	
うぁ行	WHA	WI WHI		WE WHE	WHO
きゃ行	KYA	KYI	KYU	KYE	KYO
くぁ行	QA KWA	QI KWI QWI		QE KWE QWE	QO KWO QWO
しゃ行	SHA SYA	SYI	SHU SYU	SHE SYE	SHO SYO
ちゃ行	CHA CYA TYA	CYI TYI	CHU CYU TYU	CHE CYE TYE	CHO CYO TYO
つぁ行	TSA	TSI		TSE	TSO
てゃ行	THA	THI	THU	THE	THO
とう行			TWU		
にゃ行	NYA	NYI	NYU	NYE	NYO
ひゃ行	HYA	HYI	HYU	HYE	HYO
ふぁ行	FA HWA	FI HWI FYI		FE HWE FYE	FO HWO
ふゃ行	FYA		FYU		FYO
みゃ行	MYA	MYI	MYU	MYE	MYO
りゃ行	RYA LYA	RYI LYI	RYU LYU	RYE LYE	RYO LYO
うぁ行	VA	VI		VE	VO
づゅ行			VYU		
ぎゃ行	GYA	GYI	GYU	GYE	GYO
くぁ行	GWA	GWI	GWU	GWE	GWO
じゃ行	JA JYA ZYA	JYI ZYI	JU JYU ZYU	JE JYE ZYE	JO JYO ZYO
ぢゃ行	DYA	DYI	DYU	DYE	DYO
でゃ行	DHA	DHI	DHU	DHE	DHO
どう行			DWU		
びゃ行	BYA	BYI	BYU	BYE	BYO
ぴゃ行	PYA	PYI	PYU	PYE	PYO

## 撥音(はつおん)の入力

“ん”の次に母音または“Y”がくるときや、“ん”で終わるときは“NN”と入力する。または“N”の後ろに“X”をつける。

ほんやく → HONNYAKU (HONXYAKU)

はんい → HANNI (HANXI)

ほん → HONN (HONX)

- 上記以外るとき

ほんき → HONKI

## 促音(そくおん)の入力

“N”以外の子音を重ねる。または“XTU”と入力する。

けっか → KEKKA (KEXTUKA)

とっきゅう → TOKKYUU (TOXTUKYUU)

## 変換できないローマ字のつづりを入れたときは

この製品は、ローマ字のつづりを入力する場合、1字入力するごとに、かなに変換できる候補の有無を確認し、一致すればかなに変換します。もし、候補がないときは、先頭の文字を削除して候補の有無を確認します。それでも候補がない場合は、もう1字削除して確認します。

	入力操作	表示
例1	<b>Q</b> <b>W</b> →	<b>qw</b>
	<b>A</b> →	わ (qが削除されwaを変換)
例2	<b>K</b> <b>Y</b> →	<b>ky</b>
	<b>W</b> →	<b>w</b> (kyが削除されwが残る)
	<b>O</b> →	を (woを変換)

## 仕様

形名	PW-C8000
品名	電子辞書
表示	320×240ドットTFTカラー液晶表示
収録数	スーパー大辞林：約250,000項目 全訳古語辞典：約22,000語 パーソナルカタカナ語辞典：約28,000語 漢字辞典：6,355字(JIS第1/2水準) 故事ことわざ辞典：約4,500項目 四字熟語辞典：約1,450項目 言葉の作法辞典：約1,800項目 日本語知識辞典：6テーマ 全国方言一覧辞典：約1,200語 常用漢字の難読辞典：約1,280語 ジーニアス英和辞典：約95,000語 ジーニアス和英辞典：約82,000語 OXFORD現代英英辞典：語数…約80,000語 例文…約82,000例 英語類語使い分け辞典：日本語見出し…約1,800語 英語見出し…約1,200語 カタカナで引ける英和辞典：約44,000語 英文手紙用例辞典：約200例 英文ビジネスレター事典：項目…約1,600項目 例文…約4,000例 TOEIC® テスト 英単語・熟語マスター2000： 2000単熟語 英会話とっさのひとこと辞典：例文…約8,000例

英会話Make it! :

基本表現編 例文…約2,600例

場面攻略編 例文…約2,400例

使ってトクする英語 損する英語 : 135テーマ

語源で覚える「英単語」2000 : 2,000語

これが英語で言えますか : 約650語

家庭の医学 : 索引項目…約8,000項目

食の医学館 : 約650項目

医者からもらった薬がわかる本 :

薬数…約8,000品目

血液サラサラ健康事典 : 150項目

EBM 正しい治療がわかる本 : 177疾病

「医者いらず」の食べ物事典 : 112項目

サプリメント小事典 : 94項目

漢方の診察室 : 7テーマ

働きざかりのこころの病気 : 77項目

ブリタニカ国際大百科事典Quick Search Version :

項目……………約153,000項目

写真・イラスト・図版など…約6,400点

花作り花育てQ&A : 70品種

暮らしの中の法律相談 : 76項目

クイズ 法律事務所 : クイズ100問

冠婚葬祭入門 : 約710項目

手紙文例集 : 約600例

スピーチ文例集 : 約100例

世界人名事典 : 約2,100人

世界の名言・名句(コンパクト版) : 文例…約100例

魔法の粉ベーキングソーダ : 335の使いかた

「ガーデニング」ワザあり事典 : 413項目

「汚れを落とす!」ワザあり事典 : 75項目

「生活」ワザあり事典 : 365項目

「やりくり」ワザあり事典 : 342項目

「ダンドリ」ワザあり事典 : 155項目

カナ引きパソコン用語辞典 : 約1,250語

パソコンで困ったときに開く本 :

Q&A…413項目

語数 …830語

もっとうまいeメールの書き方 : 例文…約110例

日経エレクトロニクス略語小辞典 : 2,754語

最新 インターネット用語 語源で納得! : 115項目

最新 パソコン用語 語源で納得! : 114項目

最新版 早わかりビジネス用語 : 約380語

1週間で「ビジネスの法律」が身につく本 : 7テーマ

わがまま歩き旅行会話 :

英語 : 例文…約2,300例 単語…約4,500語

イタリア語 :

例文…約2,500例 単語…約8,500語

フランス語 :

例文…約2,500例 単語…約8,000語

スペイン語 :

例文…約2,500例 単語…約7,500語

ドイツ語 :

例文…約2,500例 単語…約8,000語

韓国語 :

例文…約2,500例 単語…約8,500語

らくらく旅の中国語 : 例文…約150例

**電卓機能** トラベル英会話：例文…約1,460例  
世界の料理・メニュー辞典：約3,200語  
「海外旅行」ワザあり事典：約290項目  
計算桁数：12桁  
消費税電卓(税込/税抜計算、加減乗除、メモリー、パーセント計算など)  
通貨換算、単位換算、年号計算、年齢計算

**出力端子** 音声出力端子：ステレオヘッドホン端子(3.5Φ)  
映像出力端子：テレビ出力端子(2.5Φ)

**使用温度** 0℃～40℃

**電 源** 充電電池：リチウムイオン充電電池(EA-BL10)1個  
公称電圧 DC 3.7V  
公称容量 2000mAh  
充電温度 0℃～40℃  
**ACアダプター**：EA-73  
入力 AC 100V(50/60Hz) 11VA  
出力 DC 5.0V 1.0A

**消費電力** 3.8 W

**使用時間** 満充電において：  
約 20時間(カード非装着、常温25℃で1分検索、10分表示状態をくり返したとき。表示の明るさは初期の設定で、表示状態になった30秒後に表示が暗くなる場合)  
※ 使用環境やカードのご使用により、使用時間が短くなることがあります。

**質 量** 約 304 g(充電電池、保護カードを含む)

**外形寸法** 幅 147.2mm×奥行 111.5mm×厚さ 21.6mm(閉じているとき)

**付 属 品** リチウムイオン充電電池(EA-BL10)、ACアダプター(EA-73)、テレビ接続ケーブル、保護カード、取扱説明書、お客様ご相談窓口のご案内

## アフターサービスについて

### 保証について

1. この製品には取扱説明書の巻末に保証書がついています。  
保証書は販売店にて所定事項を記入してお渡しいたしますので、内容をよくお読みのうえ大切に保存してください。
2. 保証期間は、お買いあげの日から1年間です。  
保証期間中でも有料になることがありますので、保証書をよくお読みください。
3. 保証期間後の修理は…  
修理によって機能が維持できる場合は、ご要望により有料修理いたします。

### 補修用性能部品の保有期間

- 当社は電子辞書の補修用性能部品を製造打切後7年保有しています。
- 補修用性能部品とは、その製品の機能を維持するために必要な部品です。

### 修理を依頼されるときは

1. 異常があるときは使用をやめて、お買いあげの販売店にこの製品を **お持込み** のうえ、修理をお申しつけください。ご自分での修理はしないでください。
2. アフターサービスについてわからないことは…  
お買いあげの販売店、またはもよりのシャープお客様ご相談窓口にお問い合わせください。

### お問い合わせは

この製品についてのご意見、ご質問は、もよりのお客様ご相談窓口へお申しつけください。

付属の「お客様ご相談窓口のご案内」とおり、全国にお客様ご相談窓口を設けております。

この製品では、シャープ株式会社が液晶画面で見やすく、読みやすくなるよう設計したLCフォントが搭載されています。LCフォント/LCFONTおよびLCロゴマークは、シャープ株式会社の登録商標です。

ただし記号など、一部LCフォントでないものもあります。





## よくあるご質問

ご質問内容	対応方法(回答)
表示が暗い・明るい	<ul style="list-style-type: none"> <li>各種設定の「表示の明るさを調整する」で、表示を見やすい明るさに調整してください(☞31ページ)。</li> <li>日中の屋外などの明るい場所では画面が見えにくくなります。日陰など、強い光が当たらないようにしてご使用ください。</li> </ul>
キータッチ音は消せますか	キータッチ音の「鳴る(入)／鳴らない(切)」を切り替えるときは、 <b>メニュー</b> <b>0</b> <b>9</b> と押して各種設定画面にし、 <b>2</b> キーを押します(☞30ページ)。
調べたい語が出てこない	<p>次のことを確認してみてください。</p> <ul style="list-style-type: none"> <li>読みかたは正しいですか。別の読みかたではありませんか。</li> <li>「つ」と「っ」など、大きい文字と小さい文字がまちがって入力されていませんか。</li> <li>「ば」と「ぱ」など、濁音や半濁音がまちがって入力されていませんか。</li> <li>「づ」と「ず」、「ぢ」と「じ」などの使いかたが違っていませんか。</li> </ul>
調べたい単語が出てこない	単語は変化形ではありませんか。変化形で出てこないときは原形で調べてみてください。
読みのわからない漢字の調べかたは...	部品の読みや、部首画数、総画数で調べることができます(☞63ページ)。
“?”や“~”が使える機能は?	ワイルドカード“?”、ブランクワード“~”は、スーパー大辞林、英和辞典、和英辞典、英英辞典などで使えます(☞39ページ)。逆引き大辞林などでは使えません。
ローマ字で思うように入力できない	<p>366～367ページをご参照いただいで入力してください。</p> <p>スーパー大辞林の読み入力などで、<b>A</b> や <b>S</b> を押しても何も入らないときは、「50音かな入力」方法になっていると思われます。<b>メニュー</b> <b>0</b> <b>9</b> と押して各種設定画面にし、<b>3</b> キーを押してかな入力方法を切り替えてみてください(☞30ページ)。</p>

ご質問内容	対応方法(回答)
「50音かな入力」ができない キーを押すと「っっっ…」と小さい「っ」が入る	かなの入力方式が「ローマ字かな入力方式」になっていると思われます。 (メニュー) (0) (9) と押して各種設定画面にし、(3) キーを押してかな入力方法を切り替えてみてください(☞30ページ)。
消費税の税率が変わってしまったら... レートが変わったら...	消費税の税率や、通貨の換算レートは変更することができます。245ページをご覧ください、設定を変更してご使用ください。
国名などが変わっている 古いデータになっている	この製品は、書籍版のコンテンツ(辞書など)のデータを収録しておりますので、その辞書などの記述に合わせております。
検索したリストに同じ見出し語が複数個表示 されることがあるのはなぜ...	1つの見出し語に複数の語が収録されている場合、個々の語に対して検索を行うので、同じ見出し語が複数個表示されることがあります。
ジャンプ機能で、ほかの辞書などにもあるはずの語へジャンプできない	辞書などにより見出し語などに使われる文字の種類や表記のしかたが違うことがあり、このような場合は違う言葉と判断されるためジャンプできません。 例 表記の違い: 敢え無い(スーパー大辞林) 敢えない(和英)
英和辞典などで数字を含む見出し語を引く 方法は?	見出し語の読みどおりにアルファベットで入力して検索します。 例 2 → two 3 → three 24 → twentyfour
写真が表示されないが...	プログレッシブ形式のJPEGデータなど、JPEGデータでも形式によっては表示されない場合があります。他の形式のJPEGデータを選んで表示させてください。
電子の本の書籍情報に意味不明の日付が 表示されるが...	書籍情報の「配付時の刻印情報」に表示される数字などは、本の商品番号などであり、日付ではありません。
電源を入れたとき「データに異常があったため製品を初期の状態にしました」と表示された	電源が切れる前にACアダプターを抜き差ししたり、強度の外来ノイズや強いショックを受けたりしたときに、単語帳、しおりなどの登録データに異常が発生する場合があります。この場合、電源を入れたときに製品を初期の状態に戻します(☞364ページ)。
オプションで辞書などのデータをパソコンに取り込んだり、印刷する機器はありませんか	辞書などの内容は各出版社等の著作物であり、著作権保護のうえから、そのようなオプション機器は用意しておりません。

ご質問内容	対応方法(回答)
製品の上面が温かくなりますが、異常では...	本製品は、画面を明るくするためにバックライトを使っています。長時間使っていると、このバックライトの熱が伝わって製品の上面が少し温かくなりますが、故障ではありません。
テレビに写すと画面の下が切れて表示されないが...	電子辞書とテレビでは表示の解像度が異なるため、電子辞書の画面をすべてテレビに表示させることはできません。このため画面の下が少し隠れて表示されます(隠れる大きさはテレビによって異なります)。 表示される位置は <b>機能</b> (O)、 <b>機能</b> (L) で上下に調整することができます(☞ 293 ページ)。
テレビに画面を表示させると電子辞書に画面が表示されないが...	テレビに画面を表示させているとき、電子辞書の画面にはテレビ画面の表示位置調整の操作案内が表示されます。テレビと電子辞書に同じ画面を表示させることはできません。
テレビに表示されない(電子辞書の電源が入らない) テレビに一瞬しか表示されない(電子辞書の電源が切れる)	充電式電池の残量が少なくなっています。付属のACアダプターを接続して電源を入れてみてください。
音声の再生ができない	本体右側の音量調整ダイヤルが小さい音量になっていませんか。調整してみてください。 本体左側の音声出力端子にヘッドホンやテレビ接続ケーブルのプラグが接続されていませんか。接続されているとスピーカーから音が出ません。 充電電池の残量が少なくなっている可能性があります。付属のACアダプターを接続して電源を入れてみてください。
満充電したのに、電源を入れると充電ランプが点灯する	電源を切っている場合、充電ランプが点灯しているときは充電を行っています、電源を入れている場合、充電ランプは通常、点灯しています。

## 故障かな?と思ったら

次のような場合は故障でないことがありますので、修理を依頼される前にもう一度お調べください。それでも具合の悪いときは370ページの「アフターサービスについて」をご覧くださいのうえ修理を依頼してください。

こんなとき	ここをお確かめください
電源が入らない	<ul style="list-style-type: none"><li>● 充電電池が消耗していませんか(☞7、8ページ)。</li><li>● 充電電池が正しい向きで取り付けられていますか(☞5~6ページ)。</li><li>● ACアダプターが正しく接続されていますか(☞6ページ)。</li></ul> ※上記のどれでもないときは本体裏側のリセットスイッチを押してください(☞364ページ「異常が発生したときの処理」)。
充電ランプが点滅する	● 充電電池を取り外し、破損していないか、指定の充電電池が確認してください(☞7ページ)。
表示が暗い(明るい)	● 表示が見やすい明るさに調整されていますか(☞31ページ)。
すべてのキーが働かない	● 本体裏側のリセットスイッチを押してください(☞364ページ)。
キーを押したとき“ピッ”と鳴らない	● キータッチ音が「切」になっていませんか(☞30ページ)。
文字が入らない 正しく入らない	● かな入力方法が切り替わっていませんか。かな入力方式を切り替えてみてください(☞30ページ)。
自動的に電源が切れる	● この製品には、しばらく使わないと自動的に電源が切れるオートパワーオフ機能がついています。 電源が切れるまでの時間は変更することができます(☞30ページ)。
電源を入れると、デモ(商品紹介)の確認画面や写真などが表示される	● オープニング設定画面で「表示なし」に設定してください。(☞33ページ)。
カードを装着して電源を入れるとすぐに電源が切れる カードを装着しても「カードが入っていません」と表示される	● 充電電池が消耗していませんか。充電電池を充電してみてください(☞6ページ)。 カードを認識しなかった場合は、充電後、もう一度カードを入れ直してください。

● 製品についてのお問い合わせは・・

お客様相談センター

東日本相談室 TEL **043-299-8021** FAX **043-299-8280**  
西日本相談室 TEL **06-6794-8021** FAX **06-6792-5993**

《受付時間》 月曜～土曜：午前9時～午後6時 日曜・祝日：午前10時～午後5時 (年末年始を除く)

● 修理のご相談は・・

製品に付属の『お客様ご相談窓口のご案内』をご参照ください。

● シャープホームページ

<http://www.sharp.co.jp/>

# シャープ株式会社

本社 〒545-8522 大阪市阿倍野区長池町22番22号  
情報通信事業本部 〒639-1186 奈良県大和郡山市美濃庄町492