



# 声が聞こえにくいときは

30～31ページの受話音量を変える操作を行っても相手の方の声が聞こえにくいときや、相手の方にこちらの声が聞こえにくいと言われたときは、親機の設定でさらに大きくすることができます。

| 声が聞こえにくいときは                              |  |
|--|--|
| 親機使用中、こちらの声が相手の方に聞こえにくいときは<br>(親機送話音量切替) | 登録/取消  (2カ ABC) (1ア @) (2カ ABC) 停止  と押す<br>元に戻すときは 登録/取消  (2カ ABC) (1ア @) (1ア @) 停止  と押す     |
| 子機使用中、こちらの声が相手の方に聞こえにくいときは<br>(子機送話音量切替) | 登録/取消  (2カ ABC) (2カ ABC) (2カ ABC) 停止  と押す<br>元に戻すときは 登録/取消  (2カ ABC) (2カ ABC) (1ア @) 停止  と押す |
| 子機使用中、相手の方の声が聞こえにくいときは<br>(子機受話音量切替)     | 登録/取消  (2カ ABC) (3サ DEF) (2カ ABC) 停止  と押す<br>元に戻すときは 登録/取消  (2カ ABC) (3サ DEF) (1ア @) 停止  と押す |

声が聞こえにくいときは

ごましたとき



# 記録紙に白や黒い線が入るときは

親機やハンドコピーでコピーした記録紙または、送信時、相手の方の受信用紙に白や黒い線が入るときなどは原稿読取部のガラスや原稿送りローラに修正液やインクなどの汚れが付着している可能性があります。

こんなときは、まず、ガラスと原稿送りローラの汚れをふき取ってください。

それでも、黒線などが消えない場合は、付属の「読み取り調整シート」を使って次の手順を行ってください。

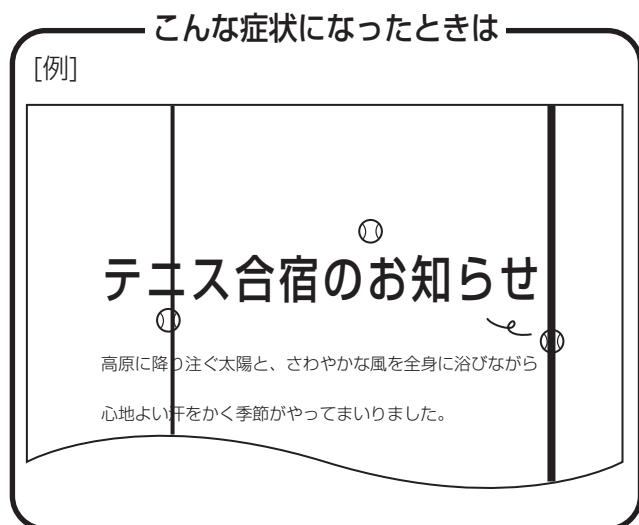

原稿送りローラとガラスの清掃

汚れのひどいときや原稿がスリップして正しくセットできないときは、水にひたした布をよくしぼって、原稿送りローラを回しながらふきとります。その後、もう一度乾いた柔らかい布で水分をふき取ってください。

読み取り調整シートを使用するときは

受話器を置いたまま操作します。

- 原稿ガイドをいっぱいに広げて「読み取り調整シート」を表向きにセットする
- 登録/取消 と押す
- スタート を押す

「読み取り調整シート」のセットする方向と向きにご注意してください。

コピー等をおこなって白や黒い線が入らなくなったか確認してください。

## お知らせ

- 読み取り調整シートは捨てないで大切に保管しておいてください。
- 読み取り調整シートは汚したり曲げたりしないでください。
- 読み取り調整シートが汚れたときは、水にひたした布をよくしぼって汚れをふき取ります。
- 読み取り調整シートを使用しても黒線などが消えないときは、お買いあげの販売店、またはもよりのシャープお客様相談窓口（244～245ページ）にお問い合わせください。
- 読み取り調整は正しく行わないとコピーやファクス送信できなくなることがあります。読み取り調整を行ったあとで「ハンドコピー ヲ サイセット」と表示されたときは、もう一度正しい操作で読み取り調整を行ってください。読み取り調整シートを正しく原稿挿入口にセットしたとき全く引き込まれなくても、登録ボタンを押したあと、登録ボタンを押したあと、スタートボタンを押すと読み取り調整が始まります。

記録紙に白や黒い線が入るときは

こまごま



# お手入れのしかた

親機や子機が汚れたときは、乾いた柔らかい布でふいてください。

## 親機の清掃

親機は、乾いた柔らかい布でふいてください。

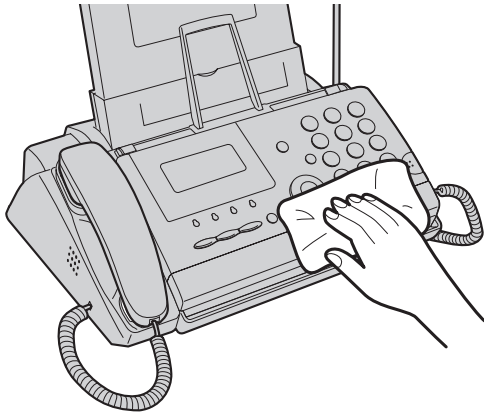

汚れのひどいときは、水にひたした布をよくしぼって、ふき取ります。その後、もう一度乾いた柔らかい布で水分をふき取ってください。

## 子機、充電器、充電端子の清掃

子機や充電器、充電端子は、乾いた柔らかい布でふいてください。



汗などついた手で、充電端子をさわらないようにしてください。充電端子が汚れていると、充電ができなくなることがあります。綿棒や乾いた布でふいてください。

## 記録ヘッド、記録紙送りローラ、原稿給紙ローラの清掃

記録ヘッド、記録紙送りローラ、原稿給紙ローラは、乾いた柔らかい布でふいてください。また、ローラの部分は回しながらふいてください。

記録紙送りローラ

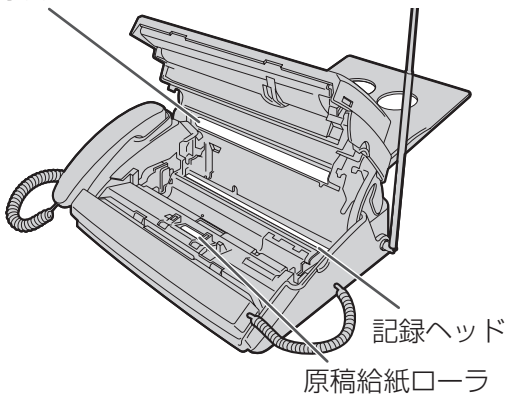

記録紙送りローラや原稿給紙ローラの汚れがひどいときは、布に水を含ませて、固く絞ってから、ローラの部分を回しながらふき取ってください。（ただし記録ヘッドは水ぶきしないでください。）

### ■ 汚れが落ちないときは

- コピーして、まだ汚れているときは、もう一度やり直してください。
- 受信ファクスの汚れが消えないときは、相手側が汚れている場合があります。

### ☺ お知らせ

- アルコール、ベンジン、シンナーなど、揮発性のものは使わないでください。（変色、変形、変質や故障の原因になります。）
- 汗などついた手で、充電端子をさわらないようにしてください。充電端子が汚れていると、充電ができなくなることがあります。
- 汚れのひどいときは、水にひたした布をよくしぼって、ふき取ります。ただし記録ヘッドや充電端子は水ぶきしないでください。
- 記録ヘッドは熱くなっている場合があります。電源コードを抜いてよく冷ましてから清掃してください。



# 原稿や記録紙が詰まったときは

原稿が詰まったときは、機能選択ボタンを押したあと⑧を押して原稿を排出してください。排出されないときは、次の手順で取り除いてください。

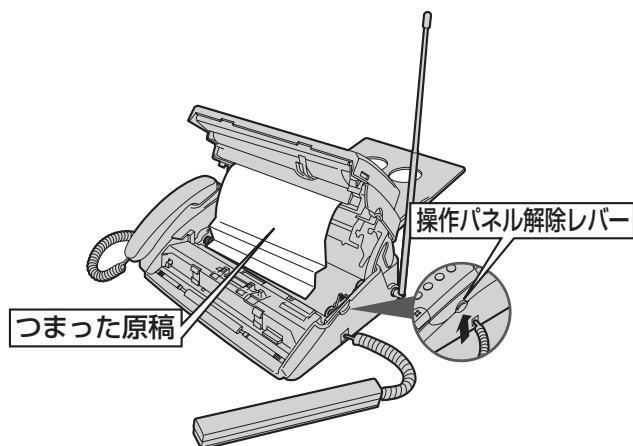

## 原稿が詰まったときは

記録紙をセットしているときは、記録紙カセットカバーを取り外して、記録紙を取り出してから操作します。(27ページ)

**1** ハンドコピー取外しボタンを押してハンドコピーを取り外す

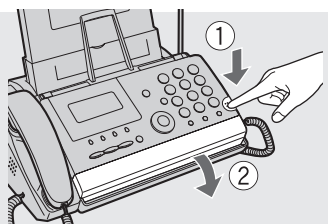

**2** 操作パネル解除レバーを引いて操作パネルを開ける

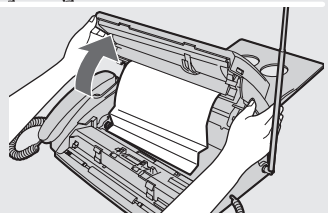

**3** つまった原稿を取り除く

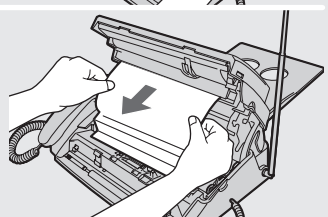

**4** 原稿が取り除けたら、操作パネルを閉めてハンドコピーを取り付ける



● つまった原稿が途中で破れないよう注意して取り除いてください。

記録紙を再セットしてください。(25～26ページ)

原稿や記録紙が詰まったときは

こまったときは

### お知らせ

● 原稿は無理に引っばると、破れることがあります。また、故障の原因になります。



## 原稿や記録紙が詰まったときは

記録紙が詰まったときは次の手順で取り除いてください。

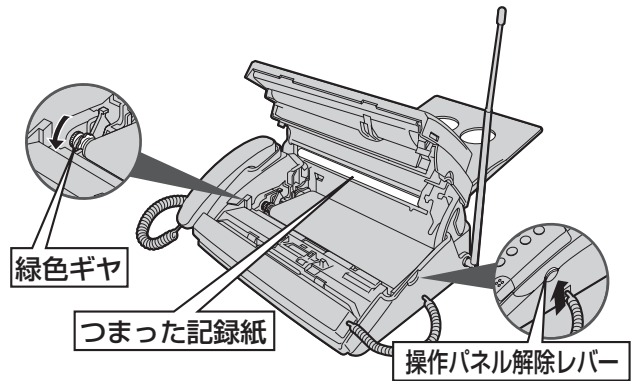

### 記録紙が詰まったときは

記録紙をセットしているときは、記録紙カセットカバーを取り外して、記録紙を取り出してから操作します。(27ページ)

**1** 操作パネル解除レバーを引いて操作パネルを開ける

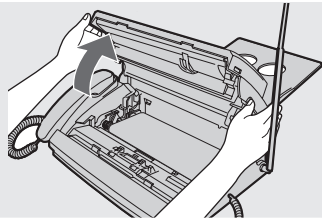

**2** つまった記録紙を取り出す

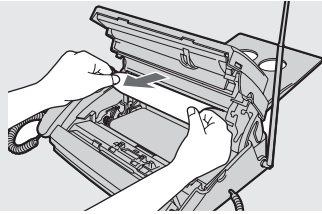

**3** 緑色のギヤを矢印の方向にまわして、インクリボンのたるみを取る

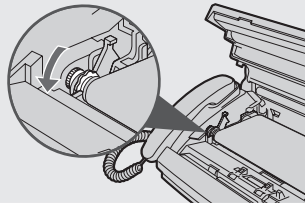

**4** 操作パネルを閉める



記録紙を再セットしてください。(25～26ページ)

原稿や記録紙が詰まったときは

ごまっただきは

#### お知らせ

- 操作パネルを開けないままですつまった記録紙を引き抜かないでください。故障の原因になることがあります。
- 記録紙が破れたときは、紙片がファクシミリ本体の中に残らないよう、完全に取り除いてください。
- プリントの途中でインクリボンがなくなったときは、記録紙が途中で止まる(つまる)ことがあります。そのときはまず記録紙を取り出してから、インクリボンを交換してください。(240～241ページ)

# こんなときは (親機)

| こんなときは  |                              | 原因 → 対応  | 参照ページ                       |
|---------|------------------------------|--|-----------------------------|
| 動作しない…  |                              | <ul style="list-style-type: none"> <li>●電話機コードや電源コードがはずれていませんか？<br/>→電話機コード、電源コードをしっかりと接続します。それでも動作しないときは、お買いあげの販売店にご相談ください。</li> </ul> <p><b>全く動作しないときなど、「強制リセット」すると正常に動作することがあります。</b></p>   | 21<br><br>238               |
| 電話を…    | <p>かけられない</p>                | <ul style="list-style-type: none"> <li>●電話機コードは正しく接続されていますか？<br/>→正しく接続します。</li> <li>●電話回線の種類は正しく設定されていますか？<br/>→正しく設定します。</li> <li>●電源が入っていますか？<br/>→電源コードをコンセントに差し込みます。</li> <li>●停電になっていませんか？<br/>→停電のときは電話をかけることはできません。</li> <li>●子機をお使いになっていませんか？<br/>→ご使用が終わってから電話をかけます。</li> </ul>                            | 21<br>22<br>21<br>239<br>—  |
|         | <p>受けられない</p>                | <ul style="list-style-type: none"> <li>●電話線コードは正しく接続されていますか？<br/>→正しく接続します。</li> <li>●電源が入っていますか？<br/>→電源コードをコンセントに差し込みます。</li> <li>●停電になっていませんか？<br/>→停電のときは電話を受けることはできません。</li> <li>●ナンバー・ディスプレイを契約しているのに、ナンバー・ディスプレイの設定を「シナイ」にしていませんか？<br/>→設定を「スル」にします。</li> <li>●子機を優先呼出に設定していませんか？<br/>→優先呼出を解除します。</li> </ul> | 21<br>21<br>239<br>23<br>48 |
| ダイヤル中に… | <p>発信音 (ピッ・ポッ・パッ) が遅れて鳴る</p> | <ul style="list-style-type: none"> <li>●スーパーACR2をご利用になっていませんか？<br/>→トーン (プッシュホン) 回線でスーパーACR2をご利用になるとダイヤル時に発信音 (ピッ・ポッ・パッ) が遅れて聞こえることがあります。(これはスーパーACR2機能が働いているためで故障ではありません。)</li> </ul>   | —                           |



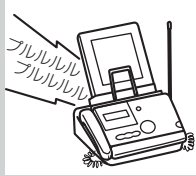

# こんなときは（親機）

| こんなときは  |                                | ●原因 →対応  | 参照ページ                     |
|---|--------------------------------|--|---------------------------|
| <b>呼出音が…</b><br> | 鳴らない<br>(聞こえにくい)               | <ul style="list-style-type: none"> <li>●呼出音を「切」に設定していませんか？<br/>(呼出音が小さすぎませんか？)<br/>→呼出音の音量を変えます。</li> <li>●子機を優先呼出に設定していませんか？<br/>→優先呼出を解除します。</li> </ul>  | 30<br>48                  |
|   | 設定している音とちがう                    | <ul style="list-style-type: none"> <li>●ノンコール着信を設定していませんか？<br/>→ノンコール着信を解除します。</li> <li>●ナンバー・ディスプレイを契約しているときは、着信鳴り分けの機能が働いている可能性があります。</li> </ul>         | 112～113<br>130～131<br>209 |
| <b>スピーカー音が…</b>   | 鳴らない<br>(聞こえにくい)               | <ul style="list-style-type: none"> <li>●音量の設定が小さくなっていませんか？<br/>→適当な大きさに調節します。</li> </ul>   | 30                        |
| <b>通話中に…</b>  | 相手の方の声が聞こえにくい                  | <ul style="list-style-type: none"> <li>●受話音量が小さすぎませんか？<br/>→受話音量を大きくします。</li> </ul>  | 30                        |
|   | こちら側の声が相手の方に届かない               | <ul style="list-style-type: none"> <li>●受話器の下の穴を手でふさいでいませんか？<br/>→ふさがないように正しく持ちます。</li> </ul>  | 14                        |
|   | 雑音が入る                          | <ul style="list-style-type: none"> <li>●電話機コードと電源コードをいっしょに束ねていませんか？<br/>→できるだけ離して接続します。</li> </ul>   | 21                        |
|   | 通話を録音できない                      | <ul style="list-style-type: none"> <li>●メモリーがいっぱいになっていませんか？<br/>→不要な録音、Eメールを消去します。<br/>メモリー受信データがあるときはプリントします。</li> </ul>                                  | 99、110、<br>180、187        |
| <b>通話中や保留中に…</b>  | 突然ファクス受信に切り替わる                 | <ul style="list-style-type: none"> <li>●声などに反応して、まれに、おまかせ受信が働くことがあります。<br/>→頻繁におこるときは、おまかせ受信を「ナシ」にします。(ファクスを受けるときはスタートボタンを押します。)</li> </ul>                | 100～101                   |
| <b>相手の方に聞こえる呼出音の音色が…</b>  | 途中から変わる<br>(プルプルプルからブルブル音に変わる) | <ul style="list-style-type: none"> <li>●ノンコール着信を設定していませんか？<br/>→ノンコール着信を解除します。</li> </ul>  | 112～113<br>130～131        |
| <b>原稿が(を)…</b>  | まっすぐに入っていない                    | <ul style="list-style-type: none"> <li>●原稿ガイドは原稿の幅に合わせて調節されていますか？<br/>→原稿ガイドを原稿の幅に合わせます。</li> <li>●原稿挿入口に紙片などの異物がつまっていますか？<br/>→紙片などの異物を取り除きます。</li> </ul> | 75<br>—                   |

こんなときは（親機）

ごまごま

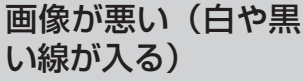

| こんなときは         |   | ●原因 →対応   | 参照ページ                 |
|----------------|---|---|-----------------------|
| 原稿が (を)<br>... | セットできない   | <ul style="list-style-type: none"> <li>●ハンドコピーは正しくセットされていますか？<br/>→ハンドコピーを正しく取り付けます。</li> <li>●「ハンドコピーハズレタイムス」と表示されていませんか？<br/>→ハンドコピーを正しく取り付けます。</li> </ul> <p><b>ハンドコピーを正しくセットしても、「ハンドコピー ヲ サイセッ</b>と表示されているときは、付属の「読み取り調整シート」を使って読み取り調整を行います。</p>                | 79<br>79<br>221       |
| 記録紙が...        | よく詰まる (送り込まれない)<br>   | <ul style="list-style-type: none"> <li>●よくさばいてからセットしていますか？<br/>→よくさばいてからセットします。</li> <li>●記録紙解除プレートを元の位置に戻していますか？<br/>→記録紙解除プレートを元の位置に戻します。</li> <li>●当社推奨品をお使いですか？<br/>→当社推奨品をお使いください。</li> </ul>  | 25~27<br>25~27<br>246 |
|                | 白紙で出てくる<br>          | <ul style="list-style-type: none"> <li>●コピーをしているときは、原稿を表向きにセットしていますか？<br/>→正しくセットしてください。</li> <li>●ファクス受信をしているときは、相手の方が原稿の表裏をまちがえてセットしていませんか？<br/>→相手の方に確認します。</li> <li>●感熱カット紙をお使いのとき、印刷面をまちがえてセットしていませんか？<br/>→正しくセットしてください。</li> </ul>                           | 75<br>—<br>26         |
| コピーすると<br>...  | 白紙が出てくる   | <ul style="list-style-type: none"> <li>●原稿が裏向きにセットされていませんか？<br/>→表向きにセットします。</li> <li>●感熱カット紙のプリント面が表向きにセットされていませんか？<br/>→プリント面を裏向きにセットします。</li> </ul>  | 75<br>26              |
|                | 画像が悪い (白や黒い線が入る)<br> | <ul style="list-style-type: none"> <li>●記録ヘッドやハンドコピーのガラス面が汚れていませんか？<br/>→汚れをふき取ります。</li> </ul> <p><b>汚れをふき取っても黒線などが消えないときは、付属の「読み取り調整シート」を使って読み取り調整を行います。</b></p> <ul style="list-style-type: none"> <li>●記録紙やインクリボンは当社の推奨品をお使いですか？<br/>→当社の推奨品をご使用ください。</li> </ul> | 221~222<br>221<br>246 |

こんなときは (親機)

こまごま





# こんなときは（親機）



| こんなときは   |                    | ●原因 →対応   | 参照ページ   |
|----------|--------------------|---|---|
| コピーすると…  | 両端が欠けてプリントされる      | ●B4原稿を等倍でコピーしていませんか？<br>→B4原稿をコピーするときは、縮小コピーします。  | 77~78   |
|          | 上下の部分が欠けてプリントされる   | ●規定の大きさより幅が小さい原稿（ハガキなど）をコピーしていませんか？<br>→規定の大きさより幅が小さい原稿は別売品のキャリアシート（246ページ）を使うかハンドコピーを使ってコピーします。  | 74  |
| ハンドコピーで… | 読み取れない             | ●ハンドコピーのメモリーがいっぱいになっていませんか？<br>→いったん読み取ったデータをプリントします。<br>●親機のメモリーがいっぱいになっていませんか？<br>→不要な録音、Eメールを消去します。<br>●メモリー受信したデータがありませんか？<br>→メモリー受信データをプリントします。<br>●メモリーコピー「スル」で読み取ったデータがありませんか？<br>→メモリーコピーできるデータは1件のみです。ハンドコピーを本体に取り付けて、読み取ったデータを消去します。 | 82<br>110、180、187<br>99<br>81   |
|          | コピーすると上下や左右が逆さまに写る | ●ハンドコピーの読み取り方向が逆になっていませんか？<br>→ハンドコピーに表示されている矢印の方向に動かします。   | 82~83   |
|          | ファクスを…             | 送れない  | ●電話機コードは正しく接続されていますか？<br>→正しく接続します。<br>●原稿は正しくセットされていますか？<br>→正しくセットしてください。<br>●ハンドコピーが外れていませんか？<br>→ハンドコピーを正しくセットします。<br>●相手の方のファクスの記録紙がなくなっていないですか？<br>→相手の方に確認します。 |



こんなときは（親機）

ごまっただきは



| こんなときは      |  | ●原因 →対応  | 参照ページ                      |
|-------------|--|--|----------------------------|
| ファクスを…      | 受けられない<br>    | <ul style="list-style-type: none"> <li>●電話機コードは正しく接続されていますか？<br/>→正しく接続します。</li> <li>●メモリーがいっぱいになっていませんか？<br/>→不要な録音、Eメールを消去します。メモリー受信データがあるときはプリントします。</li> <li>●在宅モード時のコール回数を7回以上でお使いのとき、相手の方が自動送信していませんか？<br/>(相手の方のファクシミリが送信を中止してしまうことがあります。)<br/>→在宅モード時のコール回数を6回以下に設定するか、呼出音が鳴っているときに受話器を取ってスタートボタンを押します。</li> </ul> | 21<br>99、110、180、187<br>98 |
| ファクスを送信したが… | 終了音が鳴らない<br> | <ul style="list-style-type: none"> <li>●終了音を「ナシ」にしていますか？<br/>→終了音を「トリノコエ」または「アラームオン」にします。</li> </ul>   | 100~101                    |
|             | 相手の方の記録紙に何もプリントされない  | <ul style="list-style-type: none"> <li>●原稿を裏向きにセットしていませんか？<br/>→原稿の送る面を表向きにセットします。</li> </ul>  | 75                         |
|             | 相手の方に届いたファクスの画像が悪い   | <ul style="list-style-type: none"> <li>●原稿送りローラやハンドコピーのガラス面が汚れていませんか？<br/>→汚れをふき取ります。</li> </ul> <p>汚れをふき取っても黒線などが消えないときは、付属の「読み取り調整シート」を使って読み取り調整を行います。</p>   | 221<br>221                 |
|             | 「ツウシンエラー」と表示されている  | <ul style="list-style-type: none"> <li>●ファクス送信が正しく行われていません。回線の状態や相手のファクシミリの状態（記録紙がないなど）によって正しく送信できないことがあります。<br/>→相手の方に確認して、ファクスが届いていないときは、もう一度送信します。</li> <li>●キャッチホンサービスをご利用のときでファクス通信中に、他の方から着信がありませんでしたか？<br/>→相手の方に確認して、ファクスが届いていないときは、もう一度送信します。</li> </ul>  | —<br>133                   |

こんなときは（親機）

こまごま



こんなときは

ファクスを受信したが…



記録紙に何もプリントされない

●原因 →対応

参照ページ

- 感熱カット紙のプリント面が表向きにセットされていませんか？  
→プリント面を裏向きにセットします。
- 相手の方がファクスを送るときに原稿の向きを裏表逆にセットしている場合もあります。  
→相手の方に確認します。

26

—

ファクスの画像が悪い

- 記録紙やインクリボンは当社の推奨品をお使いですか？  
→当社の推奨品をご使用ください。
- 記録ヘッドや記録紙送りローラは汚れていませんか？  
→汚れをふき取ります。
- 雷が鳴っていませんでしたか？  
→回線の状態が悪くなっていることがあります。相手の方に、もう一度送信を依頼します。
- キャッチホンを利用していませんか？（受信中に電話がかかると画像が乱れることがあります。）  
→相手の方に、もう一度送信を依頼します。

246

222

—

133

「ツウシンエラー」と表示されている

- ファクス受信が正しく行われていません。回線の状態や相手のファクシミリの状態によって正しく受信できないことがあります。  
→相手の方に、もう一度送信を依頼します。

—

ポーリングモードで…

受けられない

- 相手の方のファクシミリはポーリング送信できる機種ですか？  
→相手の方に確認します。
- 相手の方のファクシミリに原稿はセットされていますか？  
→相手の方に確認します。

132

—

情報サービスを…

受けられない



- 情報サービスの提供先によっては季節や時刻によってサービスを行っていないこともあります。  
→各サービスの提供先に確認します。
- ダイヤル回線を使用しているときで、情報サービスに接続後、トーン（プッシュホン）信号に切り替えましたか？  
→情報サービスに接続後、トーン（プッシュホン）信号に切り替えます。

132

117



## こんなときは（親機）

| こんなときは          |                               | ●原因 →対応   | 参照ページ   |
|-----------------|-------------------------------|---|---|
| 留守モードに設定しても…    | 自分で作った応答メッセージが流れない            | <ul style="list-style-type: none"> <li>● 応答メッセージの設定が「固定」になっていませんか？<br/>→ 応答メッセージの設定を確認します。</li> <li>● 記録紙やインクリボン、録音するためのメモリーがなくなっていますか？<br/>→ 記録紙やインクリボンをセットします。<br/>→ 不要な録音、Eメールを消去します。<br/>メモリー受信データがあるときはプリントします。</li> </ul> | 106<br><br>25~26、<br>240~241、<br>99、110、<br>180、187 |
|                 | 用件録音できない<br>(用件録音されていない)      | <ul style="list-style-type: none"> <li>● メモリーがいっぱいになっていませんか？<br/>→ 不要な録音、Eメールを消去します。<br/>メモリー受信データがあるときはプリントします。</li> </ul>   | 99、110、<br>180、187                                  |
|                 | 用件録音中にファクス受信に切り替わってしまう        | <ul style="list-style-type: none"> <li>● 無音検出の機能が働いていることがあります。<br/>→ 頻繁に起きるようでしたら、無音検出時間を長く設定してください。</li> </ul>   | 112~113   |
|                 | 留守モードを解除して再生しても留守ボタンが2回点滅している | <ul style="list-style-type: none"> <li>● 未再生の録音がありませんか？<br/>→ 未再生の録音を再生します。</li> </ul>  | 107~109   |
| ノンコールモードに設定しても… | 呼出音が鳴る                        | <ul style="list-style-type: none"> <li>● 相手の方が手動送信または電話をかけてきていませんか？<br/>→ 相手の方に確認します。</li> </ul>  | 130~131   |
| リモート操作で…        | 応答メッセージが流れない                  | <ul style="list-style-type: none"> <li>● 暗証番号を登録していますか？<br/>→ 暗証番号を登録します。</li> </ul>  | 125   |
| 登録操作が…          | できない                          | <ul style="list-style-type: none"> <li>● 操作パネルが開いていませんか？<br/>→ 操作パネルを正しく閉めます。</li> </ul>  | —   |

こんなときは（親機）

こまごま





# こんなときは (子機)

| こんなときは |                           | ●原因 →対応   | 参照ページ                                 |
|--------|---------------------------|---|---------------------------------------|
| 動作しない… |                           | <ul style="list-style-type: none"> <li>●充電機のコネクタが外れていませんか？<br/>→正しく接続します。</li> <li>●充電機の容量が少なくなっていますか？<br/>→充電器に子機をセットして充電します。</li> </ul>   | 29<br>29                              |
| 電話を…   | かけられない<br>／受けられない<br><br> | <ul style="list-style-type: none"> <li>●親機の電源コードや電話機コードは正しく接続されていますか？<br/>→正しく接続します。</li> <li>●停電になっていませんか？<br/>→停電のときは電話をかけることはできません。</li> <li>●別の所で親機や他の子機を使用していませんか？<br/>→使用が終わってから電話をかけます。</li> <li>●充電機のコネクタが外れていませんか？<br/>→正しく接続します。</li> <li>●充電機の容量が少なくなっていますか？<br/>→充電器に子機をセットして充電します。</li> <li>●親機から離れすぎていませんか？<br/>→電波が届く範囲で使います。</li> <li>●電波が干渉しやすい環境で使っていますか？<br/>→少し動かしてみるか、場所を少し移動してみます。</li> </ul> | 21<br>239<br>—<br>29<br>29<br>13<br>— |
| 充電が…   | できない                      | <ul style="list-style-type: none"> <li>●ACアダプターのコードが充電器から外れていませんか？<br/>→正しく接続します。</li> <li>●子機や充電器の充電端子が汚れていませんか？<br/>→充電端子の汚れをふき取ります。</li> <li>●充電機のコネクタが外れていませんか？<br/>→正しく接続します。</li> </ul>   | 28<br>222<br>29                       |

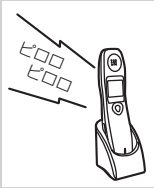

# こんなときは (子機)

| こんなときは   |  | ●原因 →対応   | 参照ページ                |
|--|--|---|----------------------|
| 呼出音が…<br> | 鳴らない<br>(聞こえにくい)   | <ul style="list-style-type: none"> <li>●呼出音を「切」や「小」に設定していませんか？<br/>→呼出音の音量を変えます。</li> <li>●充電機のコネクタが外れていませんか？<br/>→正しく接続します。</li> <li>●充電機の容量が少なくなっていますか？<br/>→充電機に子機をセットして充電します。</li> <li>●親機や他の子機、PHS、携帯電話の充電機などと一緒に置いていませんか？<br/>→できるだけ離して設置してください。</li> </ul> | 31<br>29<br>29<br>14 |
|  | 設定している音とちがう  | <ul style="list-style-type: none"> <li>●ナンバー・ディスプレイを契約しているときは、着信鳴り分け機能が働いている場合があります。<br/>→着信鳴り分けを解除します。</li> </ul>  | 211                  |
| スピーカー音が…   | 聞こえにくい   | <ul style="list-style-type: none"> <li>●音量の設定が小さくなっていませんか？<br/>→適当な大きさに調節します。</li> </ul>  | 31                   |
| 通話中に…  | 相手の方の声が聞こえにくい  | <ul style="list-style-type: none"> <li>●受話音量が小さすぎませんか？<br/>→受話音量を大きくします。</li> </ul>   | 31                   |
|  | こちら側の声が相手の方に届かない   | <ul style="list-style-type: none"> <li>●子機の送話口 (マイク) を手でふさいでいませんか？<br/>→ふさがないように正しく持ちます。</li> </ul>   | 14                   |
|  | 雑音が入る<br> | <ul style="list-style-type: none"> <li>●親機と子機が離れすぎていませんか？<br/>→雑音が入らない位置で子機を使用します。</li> <li>●親機やPHS、携帯電話の充電機、その他の電気製品の近くで通話していませんか？<br/>→他の電気製品から離れて子機を使用します。</li> <li>●アンテナに電源コードや電話機コードを巻き付けていませんか？<br/>→アンテナから電源コード、電話機コードを取ります。</li> </ul>                    | 13<br>14<br>14       |
| 通話中や保留中に…  | 突然ファクス受信に切り替わる   | <ul style="list-style-type: none"> <li>●声などに反応して、まれに、おまかせ受信が働くことがあります。<br/>→頻繁におこるときは、おまかせ受信 (100~101ページ) を「ナシ」にします。(ファクスを受けるときは機能ボタンを押します。)</li> </ul>   | 100~101              |

こんなときは (子機)

こまごま



# こんなときは（各種サービス）

## こんなときは

ナンバー・ディスプレイで...

相手の方の電話番号が表示されない

## ●原因 →対応

- ナンバー・ディスプレイサービスの利用契約をされましたか？  
→表示させるときは、ナンバー・ディスプレイの契約が必要です。
- ナンバー・ディスプレイの利用設定を「スル」にしていますか？  
→「スル」に設定します。

## 参照ページ

196

23

電話帳に登録した相手の方の呼出音が変わらない（着信鳴り分けができない）

- 電話帳に登録した番号は市外局番から登録しましたか？  
→着信鳴り分け機能をご使用のときは、相手の方の電話番号を市外局番から登録してください。

52~53  
57~58

キャッチホン・ディスプレイで...

相手の方の電話番号が表示されない



- キャッチホン・ディスプレイサービスの利用契約をされましたか？  
→表示させるときは、ナンバー・ディスプレイの契約とキャッチホン・ディスプレイおよび「キャッチホン、キャッチホンII、マジックボイス、ボイスワープII、話中転送」サービスの中から、いずれかの契約が必要です。
- キャッチホン・ディスプレイの利用設定とナンバー・ディスプレイの利用設定を「スル」にしていますか？  
→「スル」に設定します。

218

23~24

でんわdeメールが...

利用できない

- でんわdeメールの利用契約をされましたか？  
→日本テレコムとの契約が必要です。

174~175

メールの送信・受信ができない



- 送信先のアドレスが正しく合っていますか？  
→正しいアドレスを入力します。
- 「受信箱」がメールでいっぱいになっていませんか？  
→必要のないメールは早めに消去します。

178

187

「送信箱」または「受信箱」に保存できる件数はそれぞれ30件までです。30件を越えるとメールの送受信ができなくなります。

こんなときは（各種サービス）

ごまっただきは

# こんなときは (エラー表示/アラーム音)



| 親機を使っているとき   |   |       |
|--|---|-------|
| ディスプレイ表示/アラーム音   | ●原因 →対応   | 参照ページ |
| <p>キロクシ ガ<sup>○</sup> アリマセン<br/>ACR</p>  | <ul style="list-style-type: none"> <li>●記録紙がなくなっていないですか?<br/>→記録紙をセットします。</li> <li>●記録紙が正しくセットされていますか?<br/>→記録紙を正しくセットします。</li> </ul>   | 25~27 |
| <p>ジ ュシンデ<sup>○</sup> ータガ<sup>○</sup> アリマス<br/>ACR</p>                         | <ul style="list-style-type: none"> <li>●メモリー受信したデータがあります。<br/>→メモリー受信したデータをプリントしてください。</li> </ul>   | 99    |
| <p>ゲ ンコウ ガ<sup>○</sup> ツマツタイムス<br/>ACR</p>                                     | <ul style="list-style-type: none"> <li>●原稿が途中で止まっています。<br/>→機能選択ボタンを押したあと、8<sup>th</sup>を押します。<br/>→操作パネルを開け、ハンドコピーをはずして原稿を取り出します。</li> </ul>   | 223   |
| <p>ツウシンエラー1 ガ<sup>○</sup> アリマシタ<br/>ACR</p> <p>「通信エラーがありました。」と聞こえる</p>         | <ul style="list-style-type: none"> <li>●回線の状態などで送信や受信ができていないことがあります。<br/>→相手の方に確認の上、もう一度送信するか、相手の方に送信してもらいます。(通信エラー1~7の番号が表示されますが、これは弊社のサービスマンが通信状況などを確認するためのものです。頻繁に起こるときは、ご相談窓口までご連絡ください。)</li> </ul> | —     |
| <p>ヘット<sup>○</sup> ガ<sup>○</sup> コウオン デ<sup>○</sup> ス<br/>ACR</p>              | <ul style="list-style-type: none"> <li>●長時間連続して受信やコピーをしていませんか?</li> <li>●真っ黒に印刷されていませんか?<br/>→記録部の過熱保護機能が働いて動作しなくなります。しばらくお待ちください。</li> </ul>   | —     |
| <p>ハンド コピ<sup>○</sup> ー ヲ サイセツト<br/>ACR</p> <p>「ハンドコピーをセットし直してください」と音声聞こえる</p> | <ul style="list-style-type: none"> <li>●ハンドコピーが正しくセットされていません。<br/>→正しく取り付けます。</li> </ul>  | 79    |
| <p>ハンド コピ<sup>○</sup> ーハズ レタイムス<br/>ACR</p> <p>「ピピピピ」</p>                      | <ul style="list-style-type: none"> <li>●ハンドコピーが外れたまま原稿をセットしていませんか?<br/>→正しく取り付けます。</li> </ul>   | 79    |
| <p>ガ イセン ジ ド ウオウトウ中<br/>ACR</p>  | <ul style="list-style-type: none"> <li>●留守モードなどで応答メッセージが流れて自動応答しています。</li> </ul>  | —     |

こんなときは (エラー表示/アラーム音)

こまごま





# こんなときは（エラー表示／アラーム音）

こんなときは（エラー表示／アラーム音）

こまごま

| ディスプレイ表示／アラーム音                        | ●原因 →対応   | 参照ページ          |
|---------------------------------------|---|----------------|
| ガ イセシ シヨウ中 1<br>[ACR]<br>「ツーツー」音が聞こえる | <ul style="list-style-type: none"> <li>●子機を使用中です。（子機番号を表示します。）<br/>→子機の使用が終わるまでお待ちください。</li> </ul>  | —              |
| ゾ ウセツテ シヨウ中<br>[ACR]<br>「ツーツー」音が聞こえる  | <ul style="list-style-type: none"> <li>●増設電話機を使用中です。<br/>→増設電話機の使用が終わるまでお待ちください。</li> </ul>   | —              |
| キロクシ/リボ シ カクニン<br>[ACR]               | <ul style="list-style-type: none"> <li>●記録紙がつまっていますか？<br/>→つまった記録紙を取り除きます。</li> <li>●インクリボンがなくなっていますか？<br/>→インクリボンをセットします。</li> </ul>           | 224<br>240～241 |
| インクリボ シ テンケン<br>[ACR]                 | <ul style="list-style-type: none"> <li>●インクリボンがなくなっていますか？<br/>→インクリボンをセットします。</li> <li>●インクリボンがたるんでいませんか？<br/>→緑色のギヤをまわして、たるみをとります。</li> </ul>  | 240～241        |
| シ ュシメモリ フソク<br>[ACR]                  | <ul style="list-style-type: none"> <li>●メモリー使用量を確認します。（機能選択ボタンと (5) を押す）<br/>→不要な録音メッセージを消去します。<br/>→メモリー受信した内容をプリントします。</li> </ul>             | 110<br>99      |
| メモリーサ シリョウ フソク<br>[ACR]               | <ul style="list-style-type: none"> <li>●メモリー使用量を確認します。（機能選択ボタンと (5) を押す）<br/>→不要な録音メッセージを消去します。<br/>→メモリー受信した内容をプリントします。</li> </ul>             | 110<br>99      |
| メモリー ガ イッパ イテ ス<br>[ACR]              | <ul style="list-style-type: none"> <li>●メモリー使用量を確認します。（機能選択ボタンと (5) を押す）<br/>→不要な録音メッセージを消去します。<br/>→メモリー受信した内容をプリントします。</li> </ul>             | 110<br>99      |
| ケンスウ ガ イッパ イテ ス<br>[ACR]              | <ul style="list-style-type: none"> <li>●録音件数が30件になっていませんか？<br/>→不要な録音メッセージを消去します。</li> </ul>  | 110            |
| インクリボ シオトリクダ サイ<br>[ACR]              | <ul style="list-style-type: none"> <li>●インクリボンをセットしたまま、感熱紙モードにしていませんか。<br/>→普通紙をセットしているときは普通紙モードにします。感熱カット紙をセットしているときはインクリボンを取り出します。</li> </ul> | 25～26          |
| カバ シ ガ アイテイマス<br>[ACR]                | <ul style="list-style-type: none"> <li>●操作パネルは開いていませんか？<br/>→操作パネルを閉めます。</li> </ul>   | —              |



## こんなときは（エラー表示／アラーム音）

| 子機を使っているとき                |  |               |
|---------------------------|--|---------------|
| アラーム音                     | ●原因 →対応  | 参照ページ         |
| 「ピーピー」                    | <ul style="list-style-type: none"> <li>●親機や増設子機、増設電話機が使用中ではありませんか？<br/>→親機や増設子機、増設電話機を確認します。</li> <li>●親機から離れすぎていませんか？<br/>→電波が届く範囲で使います。</li> <li>●親機の電源コードがはずれていませんか？<br/>→電源コードを接続します。</li> </ul> | —<br>13<br>21 |
| 「ピピピピ」                    | <ul style="list-style-type: none"> <li>●名前文字数やアラーム時刻の設定など登録範囲を超えていませんか？</li> </ul>   | —             |
| 「ピッピッピッ…」                 | <ul style="list-style-type: none"> <li>●子機の充電電池の容量が少なくなっていますか？<br/>→充電器に子機をセットして充電します。</li> </ul>  | 28～29         |
| 「ピッピッピッピッ」                | <ul style="list-style-type: none"> <li>●子機が使用範囲をこえていますか？<br/>→約20秒後に電話が切れますので速やかに使用範囲内に戻ってください。</li> </ul>   | 13            |
| 子機で通話中に「ピーピー」と2回鳴ってすぐに切れる | <ul style="list-style-type: none"> <li>●大きな雑音聞こえる場所で長い時間使っていますか？<br/>→雑音の少ないところで使います。</li> </ul>   | 13～14         |

こんなときは（エラー表示／アラーム音）

こまったときは



# 故障かな?と思ったときは (修理依頼される前に)

下記のような症状が出たときは、修理やアフターサービスをお申し付けになる前に、まず差し込みプラグを電源コンセントから抜いてもう一度差し込んでみてください。  
また、電話帳以外クリアや電話帳初期化をすることで、症状が改善することもあります。(248ページ) (電話帳や登録設定した内容は消去されます。)

それでも症状が出るときは次の操作 (強制リセット) をおこなってください。【但し、強制リセットをおこなった場合、電話帳に登録した内容など、全てのデータが消えてしまいますのでご注意ください。(工場出荷状態に戻ります。)】



また、強制リセットをおこなっても症状の改善がみられない場合または、症状が再三発生する場合は、お買いあげの販売店へお申し付けください。

| こんなときは  | 理由  |
|---|---|
| <ul style="list-style-type: none"> <li>・ディスプレイ表示が化けている。</li> <li>・ボタンが全く効かない。</li> <li>・電話帳リストなどをプリントするとデータがみだれている。</li> <li>・コピーなど、プリントができない状態が続く。</li> <li>・その他、誤動作するときなど。</li> </ul> | <p>一般的にマイコン (IC) を使用している機器は、大きな外来ノイズがあると誤動作する場合があります。左記のような症状が発生した場合、修理やアフターサービスをお申し付けになる前に、まず、差し込みプラグを電源コンセントから抜いて、もう一度差し込んでみてください。</p> <p>それでも症状がでるときは強制リセットをおこなってください、正しい動作に復帰することがあります。</p> |

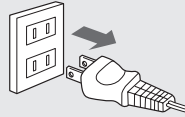

## 強制リセット操作方法

**1** 親機の差し込みプラグを電源コンセントから抜き取る

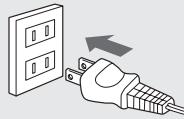

**2**  と  を同時に押したまま、差し込みプラグを電源コンセントに差し込む



**3** ディスプレイに「メモリークリア中」と表示されるまで  と  を約2秒間押したままにする

**4**  と  から指を離す

強制リセットをして、工場出荷時に戻すと、スーパーACR2の拒否発信操作を行っていた場合でも、日本テレコムよりデータが送られてきて、スーパーACR2が利用できるようになります。利用しないときは、再度、拒否発信操作を行ってください。

故障かな?と思ったときは (修理依頼される前に)

ごましたときは

### お知らせ

- 強制リセット後の主な登録内容は、249ページの表の「初期値」になります。



# 停電になったときは

停電や電源が切れた状態（コンセント抜け、ブレーカー落ちなど）では、次のようになります。

|        |   |
|--------|---|
| 電話機    | <ul style="list-style-type: none"> <li>●停電になると、電話を受けたり、かけたりすることはできません。</li> <li>●停電のときは、子機を使用することはできません。通話中に停電したときは、通話が切れてしまいます。</li> <li>●各種サービスは動きません。</li> </ul>                   |
| 留守番    | <ul style="list-style-type: none"> <li>●留守番電話動作中に停電したときは、電話が切れて録音もされません。</li> <li>●外出先からリモート操作中に停電したときは、電話が切れて動作も止まります。</li> <li>●停電になっても、録音内容は消えません。</li> </ul>                      |
| ファクス   | <ul style="list-style-type: none"> <li>●停電中は、ファクスを送ることも受けることもできません。</li> <li>●送信や受信をしているときに停電になると、通信が切れてしまいます。送信のときは、復旧したあと原稿を取り出して再送信してください。受信のときは、相手の方にもう一度再送信を依頼してください。</li> </ul> |
| コピー    | <ul style="list-style-type: none"> <li>●停電中は、通常のコピーはできません。復旧後あらためてコピーしてください。</li> <li>●ハンドコピーで読み取って、メモリーに記憶した内容は消えてしまいます。復旧後、あらためて読み取り直してください。</li> </ul>                             |
| 登録した内容 | <ul style="list-style-type: none"> <li>●電話帳などに登録されている内容は、内蔵のリチウム電池で保持されていますので消えません。</li> </ul>  |
| ドアホン   | <ul style="list-style-type: none"> <li>●停電中は、使用することはできません。ドアホン通話中に停電したときは、通話が切れてしまいます。</li> </ul>   |

停電中は増設電話を使うと「電話をかける」または「電話を受ける」ことができます。

- 増設電話端子に電源不要の電話機を接続しておくと、停電中でも増設電話機で電話をかけたり、受けたりすることができます。
- ナンバー・ディスプレイをご利用時に停電になったときは、増設電話機を接続していると、はじめに少し短い呼出音が増設電話機で鳴ります。（このとき受話器を取ってもお話しできません。）このあと通常の呼出音が鳴りますので、このとき増設電話機の受話器を取ると、お話しできます。

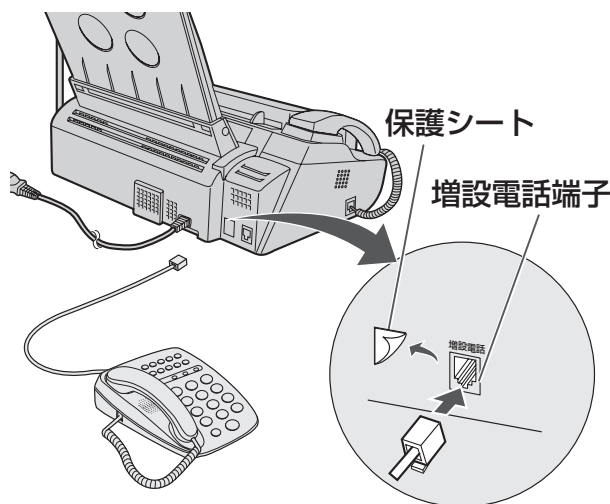

停電になったときは

こまったときは



# インクリボンの交換が必要になったときは

インクリボンがなくなったときは交換してください。

インクリボンは、当社推奨品のUX-NR2A4 (30m×1本)または、UX-NR2A4T (30m×3本)をお使いください。インクリボン30mでA4原稿を通常使用で約100枚プリントすることができます。(246ページ)なお、あらかじめお買い上げ時に付属しているインクリボンはテスト用であり、消耗品として別売しているものにくらべて長さが短くなっています。  
(ご注文は、お買いあげの販売店へお申し付けください。)

## インクリボンの交換のしかた

記録紙をセットしているときは  
①記録紙カセットカバーを取り外す  
②記録紙を取り出す (27ページ)

**1** 操作パネル解除レバーを上げて操作パネルを開ける

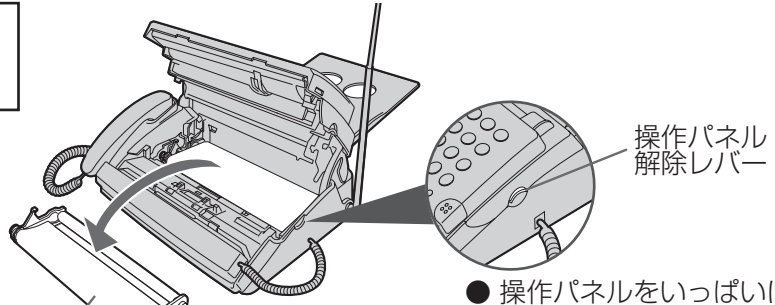

**2** カートリッジを取り出す

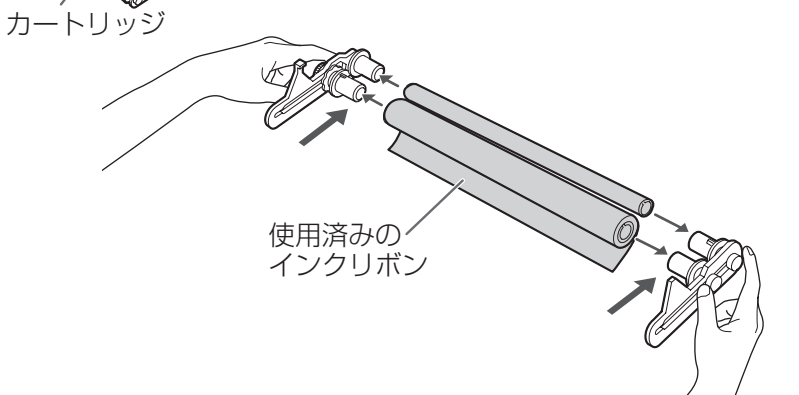

**3** 手前側の左右2つのギヤを、外側のツマミを持ってカートリッジの溝に沿って移動させ、カートリッジから使用済みのインクリボンを取り外す

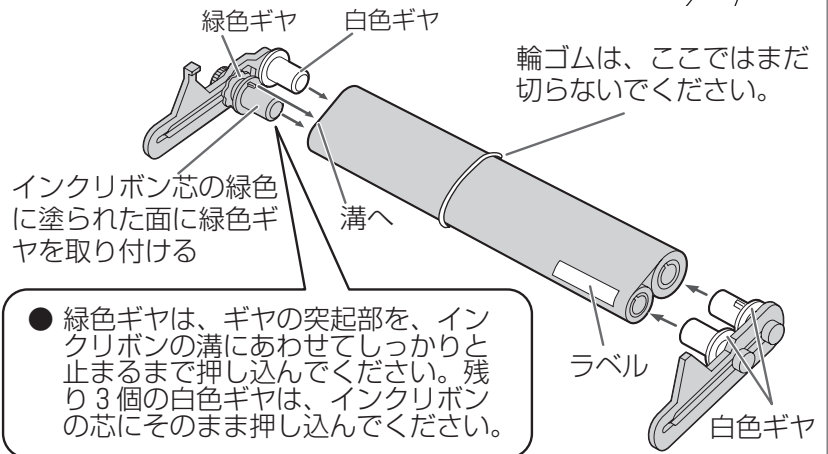

**4** 新しいインクリボンにカートリッジ (2個) を取り付ける

**5** 輪ゴムを切って、手前側の左右2つのギヤをカートリッジの溝に沿って移動させる

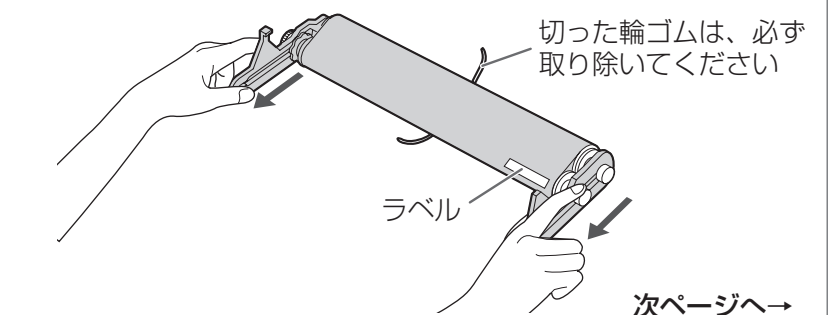

次ページへ→

インクリボンの交換が必要になったときは

ごましたとき



## インクリボンの交換が必要になったときは

→つづき

- 6** 緑色ギヤが本体の緑色ギヤの位置（左手前）にくるようにしてカートリッジを本体に取り付ける

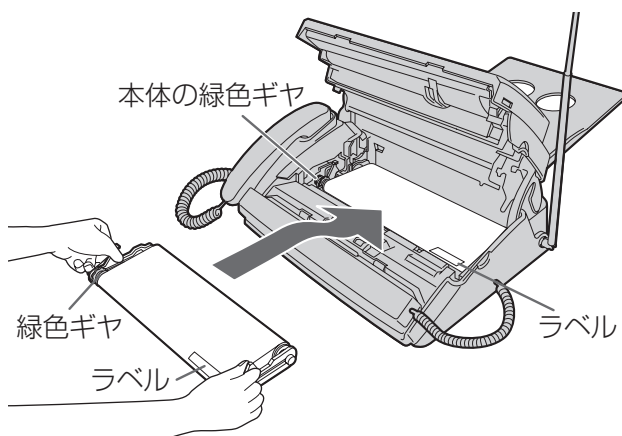

- 7** 緑色ギヤを手前に2～3回まわしてインクリボンのたるみを取る

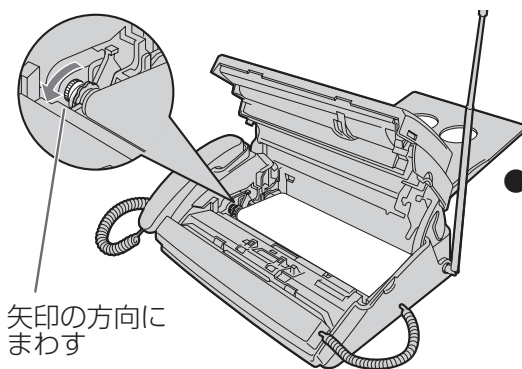

- 新しいインクリボンをセットするときは、インクリボンの上に貼っているラベルがかけれるまで巻き取ってください。

- 8** 操作パネルを閉める

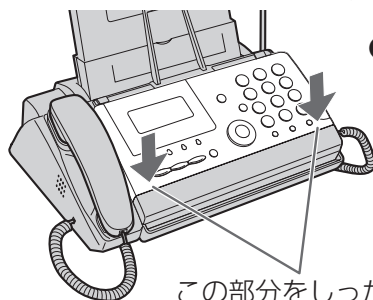

- インクリボンがたるんでいるとき「インクリボン テンケン」と表示されます。こんなときは、もう一度手順7～8をやり直してください。

この部分をしっかり押し閉めてください

### 普通紙を再セットします

- ① 記録紙カセットに普通紙をセットする
- ② 記録紙解除プレートを必ず閉じる
- ③ 記録紙カセットカバーを取り付ける（25ページ）

- インクリボンを交換したあとディスプレイに「ジュシデータガアリマス」と表示しているときは  
受信した内容がメモリーに残っていますので、プリントしてください。（99ページ）

- インクリボンの使用量を確かめるときは
  - ① 機能選択ボタンを押したあと と押す（使用量を表示します）
  - ② 停止ボタンを押す

- インクリボンの交換をしたときは  
次の手順で使用量クリア（0m）にしてください。
  - ① 機能選択ボタンを押したあと と押す
  - ② 停止ボタンを押す

### ■ インクリボンの取り扱いについて

- ご使用済みのインクリボンにはコピーや受信したときの内容がフィルム上に白く残っています。コピーや受信した内容を他の人に見られたくないときは、ハサミなどで切り取ってから、お捨てください。
- また、ご使用済みのインクリボンは「燃えるゴミ」としてお捨てください。（地域によっては「不燃ゴミ」として取り扱われている場合があります。）インクリボンの芯は紙、フィルムはポリエチレン、カーボンパラフィンなどでできています。

### 📣 お知らせ

- インクリボンは当社推奨品をお使いください。（246ページ）当社推奨品以外のインクリボンをご使用になると、故障や印刷かすれの原因になることがあります。

インクリボンの交換が必要になったときは

ごまったくきは



# 充電電池の交換が必要になったときは

長時間充電しても通話できる時間が短いときは、新しい別売りの充電電池と交換してください。

## 約2年程度で交換してください

子機に内蔵している専用の充電電池は消耗品です。使用頻度にもよりますが、約2年程度で充電電池の容量が減少していきます。

そのときは、いっばいに充電された状態でも、続けて使用できる時間が、短くなってきます。長時間充電してもすぐに充電電池の容量がなくなるときには、新しい別売りの充電電池（246ページ）に交換してください。

## 子機の充電電池を交換する

**1** 充電電池ふたを外して、充電電池を取り外す

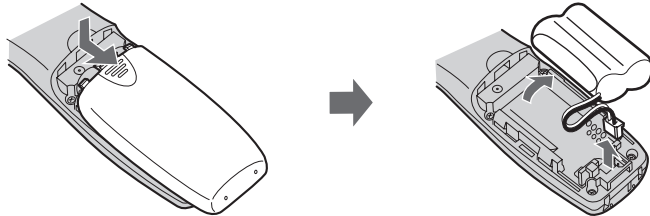

**2** 新しい充電電池を入れる

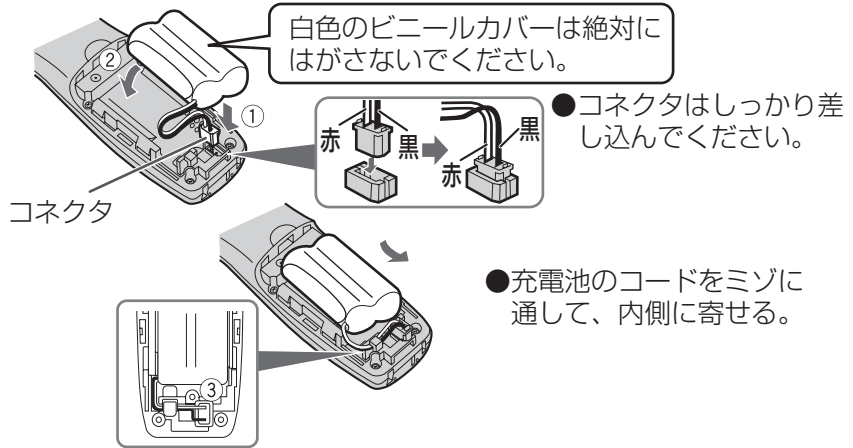

**3** 充電電池ふたを取り付ける

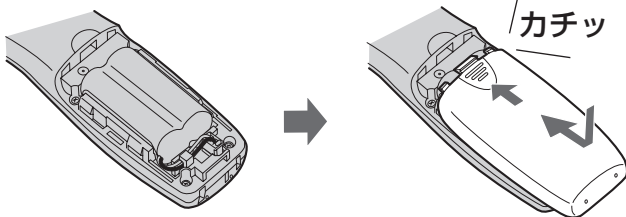

充電電池のコードをはさまないように充電電池ふたを取り付ける  
充電電池を交換したあとは、充電電池ふたをもとどおり取り付けて充電してください

### 10時間以上充電

してください。

#### ■ 充電電池について

- 充電電池は使わないで放置しておいても自己放電します。  
このため、新しい充電電池でもはじめから容量が少なくなっていたり、全くないことがあります。  
これは、充電電池の不良ではありません。
- 充電電池をはじめて使うときや、長時間使わなかったときは、必ず充電してください。
- 充電電池が自己放電したときは、充電しても通常の使用時間より短いことがあります。  
このようなときは、充電と通話または読み取り（充電・放電）を何回か繰り返すと通常の状態に戻ります。

#### ■ 充電式電池のリサイクルご協力をお願い

充電式電池はニカド電池を使用しています。この電池は、リサイクル可能な貴重な資源です。電池の交換、廃棄に際しては、リサイクルにご協力ください。



Ni-Cd

ニカド電池のリサイクルマークです。

- ご使用済みの電池は、「当店は充電式電池のリサイクルに協力しています。」のステッカーを貼ったシャープ商品取り扱いのお店へご持参ください。
- リサイクルのときは、次のことにご注意ください。
  - ・ (+) 端子と (-) 端子にテープを貼る。
  - ・ 外装カバー（被覆・チューブなど）をはがさない。
  - ・ 分解しない。

充電電池を取りはずすと、設定がお買いあげ時の状態に戻ります。（ただし、増設登録、電話帳や着信記録の内容は消えません）

充電電池の交換が必要になったときは

ごましたときは



# 保証とアフターサービス（よくお読みください）

## 保証書（別添）

- 保証書は「お買いあげ日・販売店名」等の記入をお確かめのうえ、販売店から受け取ってください。保証書は内容をよくお読みの後、大切に保存してください。
- 保証期間  
お買いあげの日から1年間です。  
保証期間中でも有料になることがありますので、保証書をよくお読みください。

## 補修用性能部品の保有期間

- 当社は、普通紙コピーファクシミリの補修用性能部品の製造打切後、7年保有しています。
- 補修用性能部品とは、その製品の機能を維持するために必要な部品です。

## 不明な点や修理に関するご相談は

- 修理に関するご相談ならびにご不明な点は、お買いあげの販売店、またはもよりのシャープお客様ご相談窓口（244～245ページ）にお問い合わせください。

## 修理を依頼されるときは 出張修理

- こんなときは（225～237ページ）を調べてください。  
それでも異常があるときは、使用をやめて、必ず電源プラグを抜いてから、お買いあげの販売店にご連絡ください。

### ご連絡していただきたい内容

品名：普通紙コピーファクシミリ  
 形名：UX-F41CL/KW  
 お買いあげ日（年月日）  
 故障の状況（できるだけ具体的に）  
 ご住所（付近の目印も合わせてお知らせください。）  
 お名前  
 電話番号  
 ご訪問希望日

**便利メモ** お客様へ…  
お買いあげ日・販売店名を記入されると便利です。

|        |         |
|--------|---------|
| お買いあげ日 | 販売店名    |
| 年 月 日  | 電話（ ） - |

### 保証期間中

修理に際しましては保証書をご提示ください。保証書の規定に従って販売店が修理させていただきます。

### 保証期間が過ぎているときは

修理すれば使用できる場合には、ご希望により有料で修理させていただきます。

### 修理料金のしくみ

修理料金は、技術料・部品代・出張料などで構成されています。

|     |                          |
|-----|--------------------------|
| 技術料 | 故障した製品を正常に修復するための料金です。   |
| 部品代 | 修理に使用した部品代金です。           |
| 出張料 | 製品のある場所へ技術者を派遣する場合の料金です。 |

保証とアフターサービス（よくお読みください）

こまごま

## 長年ご使用の普通紙コピーファクシミリの点検を！

### 愛情点検



このような症状はありませんか？

- 電源コードが異常に熱い
- コゲくさい臭いがする
- 電源コードやACアダプターに深いキズや変形がある
- その他の異常や故障がある

## ご使用中止

故障や事故防止のため、ACアダプター、電源コードをコンセントから抜き、必ず販売店に点検をご依頼ください。なお、点検・修理に要する費用は、販売店にご相談ください。





# お客様ご相談窓口一覧表

シャープ製品の修理・お取扱い・お手入れについてのご相談ならびにご依頼はお買いあげの販売店へ

なお、転居されたり、贈答品などで保証書記載の販売店にご相談できない場合は、下記の窓口にご相談ください。

- 製品の故障や部品のご購入などのご相談は・・・「修理ご相談窓口」へ  
(注) \*印の窓口は「持ち込み修理及び部品購入」のご相談窓口です。
- 製品に対するご意見・ご要望などは・・・「一般ご相談窓口」へ

## 修理ご相談窓口

出張修理ご相談はCSセンターにご連絡ください。

受付時間 月曜日～土曜日 午前9時～午後5時40分

\*日曜日、祝日など弊社休日は休ませていただきます。

### シャープエンジニアリング株式会社

| 担当地域          | 拠点名  | 電話番号          | 所在地                            | 担当地域          | 拠点名  | 電話番号          | 所在地                                     |               |                                |               |                   |               |             |
|---------------|--|---------------|--------------------------------|---------------|--|---------------|---|---------------|--------------------------------|---------------|-------------------|---------------|-------------|
| 北海道           | CSセンター<br>(*札幌<br>北見<br>帯広<br>苫小牧<br>室蘭<br>釧路<br>旭川<br>函館) | (011)641-4690 | 札幌市西区二十四軒1条7-3-17              | 東京都           | CSセンター<br>(*江東<br>*城南<br>*城北<br>*世田谷<br>*田端<br>*三多摩) | (03)5692-7722 | 東京都墨田区石原2-12-3                          |               |                                |               |                   |               |             |
|               |  | (011)641-4685 | 北見市三輪435                       |               |  | (03)3626-4642 | 東京都大田区南馬込1-5-15                         |               |                                |               |                   |               |             |
|               |  | (0157)36-4649 | 帯広市西8条南3-17                    |               |  | (03)3776-2419 | 東京都板橋区東新町1-33-11                        |               |                                |               |                   |               |             |
|               |  | (0155)21-6925 | 苫小牧市本町2-6-10                   |               |  | (03)3972-4195 | 東京都世田谷区用賀3-8-18                         |               |                                |               |                   |               |             |
|               |  | (0144)34-7740 | 室蘭市中島町1-9                      |               |  | (03)3707-3345 | 東京都北区東田端2-13-17                         |               |                                |               |                   |               |             |
|               |  | (0143)45-4649 | 釧路市光陽町8-13                     |               |  | (03)5692-7765 | 日野市日野台5-5-4                             |               |                                |               |                   |               |             |
|               |  | (0154)25-4649 | 旭川市一条通4-左10                    |               |  | (042)586-6059 |   |               |                                |               |                   |               |             |
|               |  | (0166)25-4649 | 函館市五稜郭町31-17                   |               |  |               |   |               |                                |               |                   |               |             |
|               |  | (0138)51-4649 |                                |               |  |               |   |               |                                |               |                   |               |             |
|               |  | (0177)38-0281 | 青森市妙見3-3-4                     |               |  | 千葉県           | CSセンター<br>(*千葉<br>*西千葉<br>*東千葉<br>*木更津) | (03)5692-7722 | 千葉県美浜区中瀬1-9-2                  |               |                   |               |             |
| (0172)27-4649 | 弘前市豊田3-5-1   | (043)299-8840 | 松戸市稔台295-1                     |               |  |               |   |               |                                |               |                   |               |             |
| (0178)44-4649 | 八戸市小中野2-8-16   | (0473)68-4766 | 八日市場市高字東2779-4                 |               |  |               |   |               |                                |               |                   |               |             |
| (0182)33-4649 | 秋田市川尻町大川反170-56  | (0479)79-1181 | 木更津市請西2-5-22                   |               |  |               |   |               |                                |               |                   |               |             |
| (0182)33-4649 | 横手市横手町六の口5   | (0438)37-7912 |                                |               |  |               |   |               |                                |               |                   |               |             |
| (019)638-6087 | 紫波郡矢巾町流通センター南3-1-1   | 神奈川県          | CSセンター<br>(*横浜<br>*湘南<br>*相模原) | (03)5692-7722 | 横浜市磯子区中原1-2-23                                       |               |   |               |                                |               |                   |               |             |
| (0193)23-4649 | 釜石市上中島町4-6-43  |               |                                | (045)753-4647 | 平塚市田村1381  |               |   |               |                                |               |                   |               |             |
|               |  |               |                                | (0463)54-4738 | 相模原市横山2-2-12   |               |   |               |                                |               |                   |               |             |
|               |  |               |                                | (0427)59-4195 |  |               |   |               |                                |               |                   |               |             |
|               |  |               |                                | 山梨県           | CSセンター<br>(*山梨)                                      |               |   | (03)5692-7722 | 甲府市富竹2-1-17                    |               |                   |               |             |
|               |  |               |                                |               |  | (055)228-5375 |   |               |                                |               |                   |               |             |
|               |  |               |                                |               |  | 静岡県           | CSセンター<br>(*静岡<br>*沼津<br>*浜松)           | (054)285-9360 | 静岡市曲金6-8-44                    |               |                   |               |             |
|               |  |               |                                |               |  |               |   | (054)285-9340 | 沼津市宮前町11-4                     |               |                   |               |             |
|               |  |               |                                |               |  |               |   | (0559)22-5249 | 浜松市植松町1476-2                   |               |                   |               |             |
|               |  |               |                                |               |  |               |   | (053)463-4680 |                                |               |                   |               |             |
|               |  | 長野県           | CSセンター<br>(*松本<br>*長野)         |               |  |               |   | (026)293-6612 | 松本市芳野8-14                      |               |                   |               |             |
|               |  |               |                                |               |  |               |   | (026)293-6262 | 長野市篠ノ井塩崎東田沢6877-1              |               |                   |               |             |
|               |  |               |                                |               |  |               |   | 愛知県           | CSセンター<br>(*名古屋<br>*岡崎<br>*豊橋) | (052)332-5880 | 名古屋市中川区山王3-5-5    |               |             |
|               |  |               |                                |               |  |               |   |               |                                | (052)332-2623 | 岡崎市柿田町1-21        |               |             |
|               |  |               |                                | (0564)24-2343 | 豊橋市下地町橋口17-1   |               |   |               |                                |               |                   |               |             |
|               |  |               |                                | (0532)53-4647 |  |               |   |               |                                |               |                   |               |             |
|               |  |               |                                | 岐阜県           | CSセンター<br>(*岐阜)                                      | (052)332-5880 | 岐阜市六条南3-12-9                            |               |                                |               |                   |               |             |
|               |  |               |                                |               |  | (058)273-4969 |   |               |                                |               |                   |               |             |
|               |  |               |                                |               |  | 三重県           | CSセンター<br>(*三重)                         |               |                                | (052)332-5880 | 津市栗真町屋田蒲池328      |               |             |
|               |  |               |                                |               |  |               |   |               |                                | (059)232-6300 |                   |               |             |
|               |  | 富山県           | CSセンター<br>(*富山)                |               |  |               |   |               |                                | (076)269-1875 | 富山市金泉寺71-1        |               |             |
|               |  |               |                                |               |  |               |   |               |                                | (076)451-2459 |                   |               |             |
|               |  |               |                                |               |  |               |   | 石川県           | CSセンター<br>(*金沢)                | (076)269-1875 | 石川郡野々市町御経塚町1096-1 |               |             |
|               |  |               |                                |               |  |               |   |               |                                | (076)249-2434 |                   |               |             |
|               |  |               |                                |               |  |               |   |               |                                | 福井県           | CSセンター<br>(*福井)   | (076)269-1875 | 福井市北四ツ居町625 |
|               |  |               |                                |               |  |               |   |               |                                |               |                   | (0776)54-2459 |             |

お客様ご相談窓口一覧表

ごまじったとき



# お客様ご相談窓口一覧表

| 担当地域 | 拠点名   | 電話番号   | 所在地   | 担当地域 | 拠点名                            | 電話番号   | 所在地  |
|------|---|--|---|------|--------------------------------|--|--|
| 滋賀県  | CSセンター<br>〔*滋賀<br>*彦根                               | (06)6795-2899<br>(077)545-4692<br>(0749)24-4643  | 大津市栗林町11-35<br>彦根市東沼波町133   | 山口県  | CSセンター<br>〔*山口<br>*東山口         | (083)972-0870<br>(083)972-0891<br>(0833)44-0923                  | 吉敷郡小郡町若草町4-12<br>下松市西豊井173-1                         |
| 京都府  | CSセンター<br>〔*京都<br>*北近畿                              | (06)6795-2899<br>(075)672-2378<br>(0773)23-9151  | 京都市南区上鳥羽菅田町48<br>福知山市末広町6-13  | 香川県  | CSセンター<br>〔*香川                 | (087)823-5513<br>(087)823-4901                                   | 高松市朝日町6-2-8  |
| 大阪府  | CSセンター<br>〔*大阪<br>*堺<br>*大阪TC<br>*南大阪<br>*北大阪       | (06)6795-2800<br>(06)6643-5331<br>(0722)45-4651<br>(06)6794-5611<br>(0724)31-1950<br>(0726)34-4519 | 大阪市浪速区恵美須西1-2-9<br>堺市老松町1-39<br>大阪市平野区加美南3-7-19<br>貝塚市沢1215<br>茨木市鮎川5-15-3          | 徳島県  | CSセンター<br>〔*徳島                 | (088)625-4684<br>(088)625-4654                                   | 徳島市中常三島町3-11-14                                      |
| 兵庫県  | CSセンター<br>〔*兵庫<br>*神戸<br>*姫路<br>*豊岡                 | (06)6795-2899<br>(078)791-1541<br>(078)453-4651<br>(06)6421-4877<br>(0792)66-1819<br>(0796)23-7515 | 神戸市須磨区弥栄台3-15-2<br>神戸市東灘区魚崎北町1-6-18<br>尼崎市猪名寺3-2-10<br>姫路市青山5-7-7<br>豊岡市九日市上町下畑77-1 | 愛媛県  | CSセンター<br>〔*愛媛                 | (089)971-4729<br>(089)971-4563                                   | 松山市高岡町178-1  |
| 奈良県  | CSセンター<br>〔*奈良<br>*奈良南                              | (06)6795-2899<br>(0743)53-6693<br>(0745)65-1492  | 大和郡山市美濃庄町492<br>御所市茅原4-3  | 高知県  | CSセンター<br>〔*高知                 | (088)882-4021<br>(088)882-4635                                   | 高知市高須960-1   |
| 和歌山県 | CSセンター<br>〔*和歌山<br>*南紀                              | (06)6795-2899<br>(073)445-4615<br>(0739)25-3121  | 和歌山市西小二里2-4-91<br>田辺市稲成町44-1-1  | 福岡県  | CSセンター<br>〔*福岡<br>*南福岡<br>*北九州 | (092)586-1122<br>(092)572-4652<br>(0942)45-8211<br>(093)592-4677 | 福岡市博多区井相田2-12-1<br>久留米市御井旗崎3-7-14<br>北九州市小倉北区大手町6-12 |
| 鳥取県  | 鳥取  | (0857)27-8831  | 鳥取市青葉町2-204   | 佐賀県  | CSセンター<br>〔*佐賀                 | (092)586-1122<br>(0952)24-9450                                   | 佐賀市鍋島町八戸五本松管2043-2                                   |
| 岡山県  | CSセンター<br>〔*岡山                                      | (086)292-1707<br>(086)292-1709   | 都窪郡早島町矢尾828   | 長崎県  | CSセンター<br>〔*長崎<br>佐世保          | (095)844-1870<br>(0957)52-3511<br>(0956)32-6666                  | 大村市古賀島町613-3<br>佐世保市白岳町107-5                         |
| 島根県  | CSセンター<br>〔*松江                                      | (0852)24-4811<br>(0852)24-4810   | 松江市西津田3-1-10  | 大分県  | CSセンター<br>〔*大分                 | (097)552-9416<br>(097)552-2313                                   | 大分市松原町3-5-3  |
| 広島県  | CSセンター<br>〔*広島<br>CSセンター<br>〔*東広島<br>CSセンター<br>〔*福山 | (082)874-8071<br>(082)874-8149<br>(0824)28-7448<br>(0824)28-7490<br>(0849)51-7644<br>(0849)51-7654 | 広島市安佐南区西原2-13-4<br>東広島市八本松東4-3-30<br>福山市津之郷町津之郷上開地                                  | 熊本県  | CSセンター<br>〔*熊本<br>天草           | (096)366-7070<br>(096)364-4777<br>(0969)23-8711                  | 熊本市新屋敷3-15-17<br>本渡市港町19-3                           |
|      |   |  |   | 宮崎県  | CSセンター<br>〔*宮崎                 | (0985)31-1823<br>(0985)31-1832                                   | 宮崎市原町4-12  |
|      |   |  |   | 鹿児島県 | CSセンター<br>〔*鹿児島                | (099)253-0250<br>(099)253-4600                                   | 鹿児島市鴨池新町12-1   |

## ■ 沖縄シャープ電機株式会社

| 担当地域 | 拠点名      | 電話番号                           | 所在地                      | 担当地域 | 拠点名 | 電話番号          | 所在地       |
|------|----------|--------------------------------|--------------------------|------|-----|---------------|-----------|
| 沖縄県  | 那覇<br>先島 | (098)861-0866<br>(09807)3-3603 | 那覇市曙2-10-1<br>平良市下里214-4 | 鹿児島県 | 奄美  | (0997)53-4777 | 名瀬市塩浜町8-1 |

## ☎ 一般ご相談窓口 ☎

### ■ シャープ株式会社

|        |                                       |                           |
|--------|---------------------------------------|---------------------------|
| 東日本相談室 | TEL (043) 299-8021 FAX (043) 299-8280 | 〒261-8520 千葉市美浜区中瀬1-9-2   |
| 西日本相談室 | TEL (06) 6794-8021 FAX (06) 6792-5993 | 〒547-0003 大阪市平野区加美南4-3-41 |

受付時間 月曜日～土曜日 午前9時～午後6時  
\*日曜日、祝日など弊社休日は休ませていただきます。

### ■ シャープエンジニアリング株式会社

|             |                |                             |
|-------------|----------------|-----------------------------|
| 北海道支店消費者相談室 | (011) 642-4649 | 〒063-0801 札幌市西区二十四軒1条7-3-17 |
| 東北支店消費者相談室  | (022) 288-9147 | 〒984-0002 仙台市若林区卸町東3-1-27   |
| 首都圏支店消費者相談室 | (03) 3893-4649 | 〒114-0013 東京都北区東田端2-13-17   |
| 中部支店消費者相談室  | (052) 332-4649 | 〒454-8721 名古屋市中川区山王3-5-5    |
| 近畿支店消費者相談室  | (06) 6794-7041 | 〒547-8510 大阪市平野区加美南3-7-19   |
| 中国支店消費者相談室  | (082) 874-4649 | 〒731-0113 広島市安佐南区西原2-13-4   |
| 四国支店消費者相談室  | (087) 823-4901 | 〒760-0065 高松市朝日町6-2-8       |
| 九州支店消費者相談室  | (092) 572-4655 | 〒816-0081 福岡市博多区井相田2-12-1   |

受付時間 月曜日～金曜日 午前9時～午後5時40分  
\*土・日曜日、祝日など弊社休日は休ませていただきます。

所在地・電話番号などは変わることがありますので、その節はご容赦願います。(0012)



# 別売品／消耗品

別売品／消耗品として、次のものを用意しています。この普通紙コピーファクシミリを長い間安心してお使いいただくためにも、当社の推奨品をお使いください。推奨品以外の記録紙やコピー用紙、インクリボンを使用されるとプリントがかすれたり、薄くプリントされたりすることがあります。なお、価格などは予告なく変更することがありますので、ご了承ください。

下記の別売品、消耗品の価格には、消費税は含まれておりません。また、別売品／消耗品のご注文は、お買いあげの販売店へお申し付けください。

## ■ 普通紙

| 形名       | サイズ   | 数量   | 希望小売価格 |
|----------|-------|------|--------|
| UX-P10A4 | A4サイズ | 100枚 | 400円   |

## ■ 感熱カット紙

| 形名      | サイズ   | 数量   | 希望小売価格 |
|---------|-------|------|--------|
| WP-4AS7 | A4サイズ | 100枚 | 850円   |
| WP-4AS6 | A4サイズ | 100枚 | 700円   |

※ワープロ用と共通です。

## ■ インクリボン

| 形名        | サイズ     | 数量   | 希望小売価格 |
|-----------|---------|------|--------|
| UX-NR2A4  | A4幅×30m | 1本   | 900円   |
| UX-NR2A4T | A4幅×30m | 3本1組 | 2,500円 |

## ■ キャリアシート

| 形名        | サイズ      | 数量    | 希望小売価格 |
|-----------|----------|-------|--------|
| ST-130FB4 | B4サイズ    | 5枚1組  | 3,300円 |
| ST-130FA4 | A4サイズ    | 5枚1組  | 2,200円 |
| ST-130FB5 | B5サイズ    | 5枚1組  | 1,650円 |
| ST-130FP3 | B4,A4,B5 | 各1枚1組 | 1,650円 |

## ■ 子機用充電電池（ニカド電池）

| 部品コード         | 流通コード        | 希望小売価格 |
|---------------|--------------|--------|
| UBATN0141AFZZ | 142 932 0042 | 1,600円 |

## ■ 延長コード（モジュラープラグつき）

| 種類  | 部品コード         | 流通コード        | 希望小売価格 |
|---|---------------|--------------|--------|
| 5m（2芯）（白）                                     | QCNWGO121AFSA | 142 512 0331 | 510円   |
| 10m（2芯）（白）                                    | QCNWGO122AFSA | 142 512 0332 | 780円   |
| （NTTの電話回線と、ターミナルボックスDZ-T20/DZ-T30を接続するコードです。） |               |              |        |
| 5m（6芯）（グレー）                                   | QCNWGO282AFSA | 142 512 0668 | 1,000円 |
| 10m（6芯）（グレー）                                  | QCNWGO283AFSA | 142 512 0669 | 1,800円 |
| （ターミナルボックスDZ-T20と、このファクシミリの親機を接続するコードです。）     |               |              |        |
| 5m（6芯）（白）                                     | QCNWGO321AFSA | 142 512 0776 | 1,000円 |
| 10m（6芯）（白）                                    | QCNWGO322AFSA | 142 512 0777 | 1,800円 |
| （ターミナルボックスDZ-T30と、このファクシミリの親機を接続するコードです。）     |               |              |        |

注意）上記の6芯コードのDZ-T20用とDZ-T30用とは極性が逆ですので互換性はありません。

## ■ 増設子機

| 形名     | 希望小売価格  |
|--------|---------|
| CJ-KS5 | 18,000円 |
| CJ-KS3 | 15,000円 |
| CJ-KS2 | 12,000円 |
| CJ-KS1 | 14,000円 |

※ 増設子機を使用するときは、操作が異なりますので、くわしくは増設子機の取扱説明書をごらんください。

## ■ BS/CS通信チューナー用コードレスユニット

| 形名      | 希望小売価格 |
|---------|--------|
| CJ-KBS1 | 8,000円 |

※ 子機として増設し、BS デジタルチューナーやデジタルCSチューナーとこのコードレス通信ユニットを接続しておけば、通常、チューナーに接続した電話回線を通して送信される有料番組視聴時の課金情報などを配線不要で送信できます。

## ■ テレビドアホンユニット

| 形名      | 希望小売価格        |
|---------|---------------|
| DZ-MH70 | 55,000円（調整費別） |

## ■ ターミナルボックス（ドアホン接続用）

| 形名           | 希望小売価格        |
|--------------|---------------|
| DZ-T20-WH（白） | 10,000円（調整費別） |

## ■ テレビドアホン対応ターミナルボックス（ドアホン接続用）

| 形名          | 希望小売価格        |
|-------------|---------------|
| DZ-T30-W（白） | 13,800円（調整費別） |

## ■ ドアホン

| 形名             | 希望小売価格       |
|----------------|--------------|
| DZ-H30-T（ブラウン） | 4,000円（調整費別） |

## 📢 お知らせ

- 増設できる子機は、CJ-KS5、CJ-KS3、CJ-KS2、CJ-KS1のみです。他の子機は増設できませんのでご注意ください。
- また、BS/CSチューナー用コードレス通信ユニット（CJ-KBS1）も子機として増設します。



# マルチファンクションキーとスタートボタンを使った登録・設定操作について

この取扱説明書では、番号を入力して登録や設定、機能選択する項目を選ぶ方法で説明していますが、番号入力する代わりに、ディスプレイ表示のようにマルチファンクションキーとスタートボタンを使って項目を選ぶこともできます。例として32ページの「親機の呼出音の種類を変える」の操作をマルチファンクションキーとスタートボタンを使う方法で説明します。

## 親機の呼出音の種類を変える

受話器を置いたまま操作します。

1 登録/取消 を押す

<トウロク>  
1: ショキ トウロク  
[ACR]

切り替わります

<トウロク>  
[▲] [▼] デ センタク  
[ACR]

切り替わります

<トウロク>  
[スタート] デ ケツタイ  
[ACR]

途中でやめるとき

停止ボタンを押す

1つ前に戻るとき

取消ボタンを押す

2 または で  
「3: オヤキヨビダシ  
オン」を選んだあと、  
スタート を押す

<オヤキヨビ ダ シオン>  
1: ヨビ ダ シカイスウ  
[ACR]

●番号入力のときは(3)を押すと、この手順と同じ操作になります。

3 または で  
「2: ヨビダシオン  
キリカエ」を選んだあ  
と、スタート を押す

<ヨビ ダ シオン キリカエ>  
1: デ ンワベ ルオン  
[ACR]

●番号入力のときは(2)を押すと、この手順と同じ操作になります。

4 または で  
呼出音を選んだあと、  
スタート を押す

(例)  
トリノコエ ニ シマシタ  
[ACR]

●番号入力のときは(1)~(6)を押して選ぶと、この手順と同じ操作になります。

5 停止 を押す

●待機画面に戻ります。

マルチファンクションキーとスタートボタンを使った登録・設定操作について

ご参考に

### お知らせ

●他の登録や設定、機能選択の操作をこの方法で行うときは、ディスプレイを見ながら行ってください。



# 親機の登録・設定・電話帳の内容を初期化するとき

登録・設定した内容を工場出荷時に戻したり、電話帳に登録した内容をすべて消去することができます。

電話帳以外をクリアすると登録・設定した内容の他に、留守録のメモ録音、メモリー受信データ、でんわdeメールの受信箱、送信箱のデータがすべて工場出荷時に戻ります。(消去されます。)

## 登録・設定した内容などを工場出荷時に戻すときは（電話帳以外クリア）

受話器を置いたまま操作します。

**1** 登録/取消 と押す

5 ナ 4 フ 1 ア

<デ°ンワチョウイカ°イクリア>  
1:シナイ 2:スル  
[ACR]

途中でやめるとき  
停止ボタンを押す

1つ前に戻るとき  
取消ボタンを押す

**2** 2カを押す

クリア シマシタ  
[ACR]

●工場出荷時に戻ります。(249ページ)

**3** 停止 を押す

## 電話帳に登録した内容をすべて消去する（電話帳初期化）

受話器を置いたまま操作します。

**1** 登録/取消 と押す

5 ナ 4 フ 2 カ

<デ°ンワチョウシヨキカ>  
1:シナイ 2:スル  
[ACR]

途中でやめるとき  
停止ボタンを押す

1つ前に戻るとき  
取消ボタンを押す

**2** 2カを押す

クリア シマシタ  
[ACR]

●電話帳の登録件数が5件になります。(消去していたときでも再登録されます。)

**3** 停止 を押す

親機の登録・設定・電話帳の内容を初期化するとき

ご参考に



# 初期設定（工場出荷時）一覧表

## お買いあげ時の初期設定

| 分類           | 項目            | 説明  | 初期値                    | 選択項目                     | 参照ページ              |
|--------------|---------------|---|------------------------|--------------------------|--------------------|
| 日時           | 日付・時刻の設定      | 親機はディスプレイに日時表示、送信時に相手の方の記録紙に日時印字、留守録にタイムスタンプ、子機はディスプレイに時刻表示 | 親機：工場出荷時に設定済<br>子機：未登録 | 登録操作                     | 34、35              |
|              | モーニングコール      | 設定した時刻になるとアラーム音が鳴る  | OFF                    | ON/OFF                   | 116                |
| 音量・音の種類・音の回数 | 呼出音量          | 電話がかかってきたときの呼出音の大きさ   | 親機：3<br>子機：大           | 親機：5段階<br>子機：小/大         | 30~31              |
|              | 受話音量          | 通話中に受話器から聞こえる相手の方の声の大きさ                                     | 親機：1<br>子機：標準          | 親機：5段階<br>子機：標準/特大       | 30~31              |
|              | スピーカー音量       | 録音再生時やオンフック受話時にスピーカーから聞こえる音の大きさ                             | 親機：3<br>子機：標準          | 親機：5段階<br>子機：標準/大        | 30~31              |
|              | 呼出音の種類        | 着信したときの呼出音の種類   | 親機：電話ベル音<br>子機：パターン1   | 親機：6種類<br>子機：10種類        | 32~33              |
|              | 留守モード時のコール回数  | 留守設定時、応答メッセージに切り替わるまでのコール回数。トールセーバー（127ページ）に設定することもできる      | 4回                     | ①トールセーバー/<br>②01~25回     | 105                |
|              | 在宅モード時コール回数   | 在宅モード時に電話に出られなかった場合にFAX受信に切り替わるまでの回数                        | 10回                    | ①回数選択（01~25回）/<br>②無制限呼出 | 98                 |
|              | 通信/コピー終了音の種類  | コピーやFAXの送受信後に鳴る終了音の種類                                       | 鳥の声                    | ①鳥の声/②アラーム音/③なし          | 100~101            |
|              | 子機キータッチ音出力    | ボタンを押したときや、マルチファンクションキーを操作したときに「ピッ」音を鳴らす                    | 設定                     | 設定/解除                    | 134~135            |
| 受信           | おまかせ受信（親機/子機） | 相手の方から自動送信でFAX時、受話器を取ると自動的にFAX受信に切り替える                      | あり                     | ①あり/②なし                  | 100~101            |
| 留守録          | 用件録音時間        | 用件メッセージを録音できる1件あたりの時間                                       | 1分                     | ①20秒/②1分/③3分             | 112~113            |
|              | お声拝聴          | 留守設定中に応答メッセージと相手の方の録音中の声がスピーカーから聞こえる                        | あり                     | ①あり/②なし                  | 112~113            |
|              | 在宅モード時の留守録    | 留守設定しなくても、電話に出られなかった場合に、相手の方のメッセージが録音できる                    | なし                     | ①あり/②なし                  | 112~113            |
|              | ノンコール着信       | 自動送信でファクスが送られてきたときは呼出音を鳴らさずに受信する                            | なし                     | ①あり/②なし                  | 112~113<br>130~131 |
| 送信           | あなたの名前（発信元名）  | ファクスを送った場合に相手の方の記録紙に印字される                                   | 未登録                    | 登録操作                     | 37                 |
|              | あなたの番号（発信元番号） | ファクスを送った場合に相手の方の記録紙に印字される                                   | 未登録                    | 登録操作                     | 36                 |
|              | 画質優先選択        | ファクス送信時に自動的にこの画質が優先される                                      | 普通字                    | ①小さな字/②普通字               | 100~101            |

### 別途付加サービス契約が必要な機能

|        |               |  |          |                                | 参照ページ |
|--------|---------------|--|----------|--------------------------------|-------|
| ACR2   | スーパーACR2      | 相手先の場所、曜日、時間帯に応じて日本テレコムとNTTから自動的にお得な電話会社に接続する            | ACR2 OFF | 利用設定<br>①ACR2 ON/<br>②ACR2 OFF | 161   |
| ディスプレイ | ナンバー・ディスプレイ   | かかってきた相手の方の番号を表示させる（ナンバー・ディスプレイ契約時に設定）                   | しない      | 利用設定<br>①する/②しない               | 23    |
| ディスプレイ | キャッチホン・ディスプレイ | ナンバー・ディスプレイ利用時、キャッチホン割り込み者の番号を表示させる（キャッチホン・ディスプレイ契約時に設定） | しない      | 利用設定<br>①する/②しない               | 24    |



# ファクシミリ通信網（Fネット）について

## Fネットとは・・・

NTTのファクシミリ専用ネットワークです。いったん文書をFネット内に蓄積してから送信するシステムにより、さまざまなサービスが実現できます。スピーディーで確実なファクシミリ通信をさらに経済的かつ効率的にお使いいただけます。Fネットを利用するときは、Fネット利用設定を「アリ」にしてください。（24ページ）

## ■ 2段階制の明確料金

Fネットなら、送信に時間のかかる文字の細かい文書でもB4版1ページ25円（夜間・100Km以内）で日本国内へどこへでも送れます。昼間でも40円とお得です。さらに100Kmを越える場合は夜間30円、昼間は50円と低価格の一定料金です。（標準モードの場合）

## ■ 無鳴動自動受信

Fネットで送ると相手の方のファクスのベルを鳴らさずに受信させることができます。受信側では電話と間違えて受話器をとる手間がありません。また夜でも静かにファクスを受けることができます。

## ■ 再コール

相手の方がお話し中の場合、Fネットが2分間隔で5回、自動的に再コールします。

## ■ 不達通知

再コールしても送信できなかった場合、送信できなかった理由と送信内容の一部をFネットよりお知らせします。

## ■ ファクシミリ案内サービス（※）

Fネットを契約していると、ホットな情報が簡単に取り出せます。しかも、料金がFネットの通信料のみと低価格で明確化していますので安心です。このサービスには、レジャー・スポーツ・観光・金融・くらしに係わるさまざまな情報がいっぱいです。

ファクス番号 162・・・#284—〇〇—〇〇〇〇—〇〇〇〇—△△#  
(情報提供者番号) (情報案内番号)

(取り出し方法)

- ①電話する感覚で受話器を上げ、162をダイヤルします。
- ②ブツブツと聞こえたら（ダイヤル回線の場合はブツブツの後にトーンボタンを押してブッシュ信号に切り替えてから次の操作をしてください。）
- ③#284（又は#287）—〇〇—〇〇〇〇—〇〇〇〇—△△#とダイヤルします。
- ④「サービスを受け付けました」とアナウンスが入るので
- ⑤受話器を戻し、しばらく待つと情報が送られてきます。

## ■ Fネット親展通信

暗証番号を使って通信するサービスです。暗証番号を知っている人以外には原稿が取り出せないのが、重要な書類も安心してやりとりできます。

## ■ ファクシミリボックス（※）

Fネットから送信された原稿を、Fネット側で一時お預かりするサービスです。ファクスや電話を長時間使っていても、ファクシミリボックスに蓄積された原稿を後で受け取ることができます。

## ■ 一斉同報通信

1回のダイヤル操作で、10カ所までの宛先に同一原稿を同時に送信できます。サークルやクラブなどの連絡に便利です。Fネット短縮ダイヤルを利用すれば、簡単な操作で最大10,000カ所までの同報通信が行えます。

## ■ 夜間配送指定通信

昼間Fネットへ原稿を送信し、夜間の割引時間帯（午後7時～翌朝8時まで）にFネットから相手の方へ送信させることができます。約40%の割引になります。

☆ 短縮ダイヤルや（※）印のサービスには別途ご契約が必要です。

Fネットをご利用の場合、ポーリング受信（132ページ）はご利用できません。  
Fネットのご利用については利用契約が必要ですので、NTT窓口へお問い合わせください。



# 仕様

外觀・仕様は予告なしに変更することがあります。

## ■ ファクシミリ部

|         |  |
|---------|--|
| 形名      | UX-F41CL / UX-F41KW 送受信兼用卓上型   |
| 使用回線    | 一般加入電話回線、NCC回線帯域、ファクシミリ通信網 (Fネット) * 1、Fポート   |
| 圧縮方式    | MH・独自圧縮  |
| 通信モード   | G3 * 2   |
| 走査方式    | 密着イメージセンサー方式   |
| 走査線密度   | 主：8本/mm (普通字、小さな字、精細、写真)<br>副：3.85本/mm (普通字)<br>7.7本/mm (小さな字、写真)<br>15.4本/mm (精細) * 3 |
| 記録方式    | 熱転写記録方式  |
| 表示装置    | バックライト付液晶ディスプレイ  |
| 通信速度    | 9600/7200/4800/2400 bit/s<br>：自動フォールバック  |
| 電送時間    | 約15秒 * 4   |
| 中間調伝送   | 有り (64階調)  |
| 記録紙サイズ  | A4サイズ  |
| 最大記録有効幅 | 205mm  |
| 最大送信原稿幅 | 257mm  |
| 読み取り有効幅 | 251mm  |

## ■ 留守録部

|                  |   |
|------------------|---|
| オリジナル<br>応答メッセージ | 3件  |
| 用件録音時間           | 約12分 (応答メッセージ3件、メモリー受信、でんわdeメールなどを含む)<br>用件ごとに記録するタイムスタンプは、別の専用メモリーを使っています。 |

## ■ 共通部

|               | 親機  | 子機                             | 充電器  |
|---------------|---|--------------------------------|--|
| 寸法            | 338 (幅) × 260 (奥行) × 138 (高さ) mm<br>受話器含む、カセット部、突起部、アンテナを除く | 44 (幅) × 43 (奥行) × 180 (高さ) mm | 66 (幅) × 84.5 (奥行) × 81 (高さ) mm            |
| 質量            | 約 4.0 kg<br>インクリボン、記録紙カセット含む                                | 約 155g<br>充電池含む                | 約 85g<br>ACアダプター含まず                        |
| 電源            | AC100V ± 10% 50/60Hz  | 2.4V、600mAh<br>(ニカド電池) * 6     | 入力：AC100V ± 10% 50/60Hz<br>出力：DC7.5V 100mA |
| 消費電力 (100VAC) | 約0.8W (待機時) / 約100W (動作時最大)                                 | 約1.2W (待機時)                    |  |
| 使用環境          | 温度 5℃～35℃ 相対湿度 30%～85%RH                                    |                                |  |

- \* 1 本機は1300Hz対応機です。
- \* 2 本機で送受信できるのは、相手機もG3規格のファクシミリに限られます。
- \* 3 ITU-T(国際規格)準拠
- \* 4 A4判700字程度の原稿を標準的画質 (8 × 3.85本/mm) で高速モード (9600 bit/s)、独自圧縮で送ったときの速さです。これは画像情報のみの電送速度で、通信の制御時間は含まれておりません。なお、実際の通信時間は原稿の内容、相手機種、回線の状態により異なります。
- \* 5 待受時とは、充電完了後、子機を充電器に置かずに、一度も通話しない状態のことです。通話したり、着信の呼出音が鳴ったりすると待受時の使用可能時間は短くなります。
- \* 6 本電池はリサイクル可能なニカド電池です。使用済電池につきましては、お買いあげの販売店までご持参いただき、リサイクルの推進にご協力をお願いします。

## ■ コードレス部 (子機)

|                   |   |
|-------------------|---|
| 充電完了時間            | 約10時間   |
| 使用可能時間<br>(充電完了後) | 待受時 * 5<br>標準設定時：約200時間<br>長時間設定時：約240時間<br>通話時：約6時間 (スピーカーホン通話を除く) |
| 表示装置              | 液晶ディスプレイ  |

## ■ 電話部

|               | 親機                                 | 子機                               |
|---------------|------------------------------------|----------------------------------|
| ダイヤル形式        | 押しボタン式パルスダイヤル<br>／押しボタン式トーンダイヤル    |                                  |
| 選択信号種別        | DP信号 (10PPS/20PPS)<br>／PB信号 (DTMF) |                                  |
| 呼び出し方式        | トーンリンガー (呼出音) 呼び出し<br>／ (音量切替式)    |                                  |
| 電話番号の<br>記憶容量 | 電話帳：100人分<br>(32桁以内)<br>再ダイヤル：1局   | 電話帳：100人分<br>(16桁以内)<br>再ダイヤル：3局 |





# 登録／設定メニューリスト

親機では次の登録／設定、機能選択、Eメール機能の操作が行えます。

## ■登録／設定項目一覧表（親機）

登録ボタンを押したあと、操作できる項目です。

| 機能名                             | 機能の説明                                       | 参照ページ |
|---------------------------------|---|-------|
| <b>① ショキ トウロク（初期登録）</b>         |   |       |
| ① ヒツケ・ジコク（日付・時刻）                | 日付と時刻を登録します。                                | 34    |
| ② ハッシンモト バンゴウ（発信元番号）            | ファクスを送ったときに記録される発信元番号を登録します。                | 36    |
| ③ ハッシンモトメイ（発信元名）                | ファクスを送ったときに記録される発信元名を登録します。                 | 37    |
| ④ カイセンシュベツ センタク（回線種別選択）         | 電話回線の種別を設定します。                              | 22    |
| ⑤ サービスリヨウセツテイ（サービス利用設定）         | ナンバー・ディスプレイ、キャッチホン・ディスプレイ、Fネットの利用を設定／解除します。 | 23～24 |
| <b>② オンリョウチョウセイ（音量調整）</b>       |   |       |
| ① オヤキ ソウワ オンリョウ（親機送話音量切替）       | 親機でお話中に相手の方に聞こえるこちらの声の大きさを変えます。             | 220   |
| ② コキ ソウワ オンリョウ（子機送話音量切替）        | 子機でお話中に相手の方に聞こえるこちらの声の大きさを変えます。             | 220   |
| ③ コキ ジュワ オンリョウ（子機受話音量切替）        | 子機でお話中にこちらに聞こえる相手の方の声の大きさを変えます。             | 220   |
| <b>③ オヤキヨビダシオン（親機呼出音）</b>       |   |       |
| <b>① ヨビダシカイスウ（呼出回数）</b>         |   |       |
| ① ギイタクジ コールスウ（在宅モード時のコール回数）     | 在宅モード時の呼出音の回数を設定します。                        | 98    |
| ② ルスモードコールカイスウ（留守モード時のコール回数）    | 留守モード時の呼出音の回数を設定します。                        | 105   |
| ③ ノンコールジ コールスウ（ノンコールモード時のコール回数） | ノンコールモード時の呼出音の回数を設定します。                     | 130   |
| ② ヨビダシオン キリカエ（親機呼出音切替）          | 親機の呼出音を選びます。                                | 32    |
| <b>④ デンシデンワチョウ（電子電話帳）</b>       |   |       |
| ① トウロク（登録）                      | 親機の電話帳に登録します。                               | 52～53 |
| ② テンソウ（転送）                      | 親機の電話帳の内容を子機の電話帳にコピーします。                    | 62    |



## ■登録／設定項目一覧表（親機）

登録ボタンを押したあと、操作できる項目です。

| 機能名                       | 機能の説明                                   | 参照ページ   |
|---------------------------|---|---------|
| <b>⑤ ショウサイセッテイ（詳細設定）</b>  |   |         |
| ① ルスロク モード（留守録機能設定）       | 留守機能をもっと便利に使うときに設定します。                  | 112~113 |
| <b>② ナンバー・ディスプレイ</b>      |   |         |
| ① デンワチョウ ヒョウジ（電話帳名前表示）    | 電話帳に登録している相手の方から電話がかかってくる<br>と名前を表示します。 | 199     |
| ② チャクシンナリワケ（着信鳴り分け）       | 着信の種類に合わせて呼出音を鳴らします。                    | 209     |
| ③ ヨビダシオン（着信鳴り分け時の呼出音）     | 着信の種類ごとに呼出音を設定します。                      | 210     |
| ④ ヒツウチオコトワリ（非通知おことわり）     | 「非通知おことわり」の動作の設定をします。                   | 213     |
| ⑤ コウシュウオコトワリ（公衆電話おことわり）   | 「公衆電話おことわり」の動作の設定をします。                  | 214     |
| ⑥ ケンガイオコトワリ（表示圏外おことわり）    | 「表示圏外おことわり」の動作の設定をします。                  | 214     |
| ⑦ トクテイバンゴウセッテイ（特定番号着信設定）  | 「特定番号着信」の動作の設定をします。                     | 217     |
| ⑧ トクテイバンゴウ（特定番号登録）        | 「特定番号着信」の対象番号を登録します。                    | 216     |
| ③ FAX／コピー                 | コピーやファクスの機能をもっと便利に使うときに設定<br>します。       | 100~103 |
| ④ ショキカ（初期化）               | 親機の電話帳や登録／設定を初期（工場出荷時）に戻し<br>ます。        | 248     |
| <b>⑥ ACR モード（ACR機能設定）</b> |   |         |
| ① サービスリヨウセッテイ（サービス利用設定）   | スーパーACR2の利用を一時的に設定／解除します。               | 161     |
| ② リヨウハッシンソウサ（利用発信操作）      | スーパーACR2を初期設定します。                       | 159、163 |
| ③ キョヒハッシンソウサ（拒否発信操作）      | スーパーACR2を利用できないようにします。                  | 159     |
| ④ メロディー カクニン（メロディー確認）     | 取り込んだメロディーを確認／消去します。                    | 172     |
| ⑤ インターネットカクニン（インターネット確認）  | インターネットダイヤルを利用できるか確認します。                | 165     |
| ⑥ メールショキカソウサ（メール初期化操作）    | でんわdeメールの内容を初期（工場出荷時）に戻します。             | 176     |



## ■機能選択項目一覧表（親機）

機能選択ボタンを押したあと、操作できる項目です。

| 機能名                        | 機能の説明                           | 参照ページ |
|----------------------------|---------------------------------|-------|
| ① コピーセッテイ（コピー設定）           | 拡大／縮小／白黒反転／マルチ（複数枚）コピーします。      | 78    |
| ② チャクシン キロク（着信記録）          | 着信記録を表示します。                     | 200   |
| ③ デンワバンゴウリスト（電話番号リスト）      | 親機の電話帳に登録した電話番号や宛先のリストをプリントします。 | 53    |
| ④ トクテイバンゴウ リスト（特定番号リスト）    | 登録した特定番号のリストをプリントします。           | 216   |
| ⑤ メモリー ショウリョウ（メモリー使用量表示）   | 親機のメモリーの使用量を表示します。              | 110   |
| ⑥ インクリボン ショウリョウ（インクリボン使用量） |                                 |       |
| ① ヒョウジスル（表示する）             | インクリボンの使用量を表示します。               | 241   |
| ② クリアスル（クリアする）             | インクリボンの使用量を0 mに戻します。            | 241   |
| ⑦ ポーリング ジュシン（ポーリング受信設定）    | ポーリングモードに切り替えます。                | 132   |
| ⑧ ゲンコウ ハイシュツ（原稿排出）         | セットしている原稿を排出します。                | 75    |



## ■ Eメールの機能項目一覧表（親機）

Eメールボタンを押したあと、操作できる項目です。

| 機能名                    | 機能の説明   | 参照ページ           |
|------------------------|---|-----------------|
| ① ジュシンバコ（受信箱）          | 受信したメールを確認します。                                      | 187             |
| ② ソウシンバコ（送信箱）          | 送信したメールを確認します。                                      | 180             |
| ③ シンキサクセイ（新規作成）        | 新しくメールを作成します。                                       | 178~179         |
| ④ センタートイアワセ（センター問い合わせ） | でんわdeメールサーバーに電話をかけ、メールを送受信します。                      | 185             |
| ⑤ アテサキリスト（宛先リスト）       | よくメールを送る方のアドレスを登録します。                               | 177             |
| ⑥ ジブンノアドレス（自分のアドレス）    | 自分のアドレスを確認します。<br>また、オートFAXサービス利用時に自分でニックネームを登録します。 | 175、193         |
| ⑦ ジドウトイアワセ（自動問い合わせ）    | 自動的に「センター問い合わせ」をするように設定します。                         | 191             |
| ⑧ ゼンショウキヨ（全消去）         | 受信箱／送信箱／宛先リストの内容を消去します。                             | 177、<br>180、187 |
| ⑨ テイケイブン（定型文）          | あらかじめよく使う文章を登録します。                                  | 183~184         |



子機では次の機能を設定できます。

## ■機能項目一覧表（子機）

機能ボタンを押したあと、操作できる項目です。

| 機能名                 | 機能の説明                          | 参照ページ   |
|---------------------|--------------------------------|---------|
| ヨウケンサイセイ（用件再生）      | 親機に録音されている用件を再生します。            | 109     |
| ユウセンヨビダシ（優先呼出）      | 子機に優先呼出を設定します。                 | 48      |
| チャクシンネイロ（着信音色）      | 呼出音を設定します。                     | 33      |
| チャクシンナリワケ（着信鳴り分け）   | 着信の種類ごとに呼出音を設定します。             | 211     |
| メロディトウロク（メロディ登録）    | オリジナルメロディを変更／新規登録します。          | 119~120 |
| メロディショウキョ（メロディ消去）   | オリジナルメロディを消去します。               | 120     |
| チャクシンキロククリア（着信記録消去） | 着信記録をすべて消去します。                 | 202     |
| サイダイヤルクリア（再ダイヤル消去）  | 再ダイヤルをすべて消去します。                | 66      |
| デンワチョウテンソウ（電話帳転送）   | 子機に登録されている電話帳を親機に転送します。        | 63      |
| トケイトウロク（時計登録）       | 時間を登録します。                      | 35      |
| アラームセッテイ（アラーム設定）    | モーニングコールの設定／解除、開始時刻を設定します。     | 116     |
| クイックツウワ（クイック通話）     | クイック通話の使用を設定／解除します。            | 134~135 |
| キータッチトーン（キータッチ音出力）  | ボタンやマルチファンクションキーの操作音を設定／解除します。 | 134~135 |
| マチウケジカン（待ち受け時間）     | 待ち受け時間「標準」、「長時間」を設定します。        | 134~135 |

# さくいん

## あ

|                   |                 |
|-------------------|-----------------|
| ISDN回線への接続        | 22              |
| あなたの電話番号を登録／消去する  | 36              |
| あなたの名前を登録／消去する    | 37              |
| 暗証番号              | 125             |
| Eメール              | 149~156.173~195 |
| インクリボンの交換のしかた     | 240~241         |
| インターネットダイヤル       | 165~170         |
| Fネット              | 250             |
| 応答メッセージの種類を選ぶ     | 106             |
| 応答メッセージの録音内容を変更する | 111             |
| 応答メッセージを消去する      | 111             |
| 応答メッセージを録音する      | 111             |
| お客様ご相談窓口一覧表       | 244~245         |
| お声拝聴機能            | 112~113         |
| お手入れのしかた          | 222             |
| おまかせ受信            | 100~101         |
| オリジナル（自作）メロディーを作る | 118~124         |
| 音声応答メッセージ         | 112~113         |
| 音量の調節             | 30~31           |

## か

|                       |         |
|-----------------------|---------|
| 海外へ送信する               | 87~88   |
| 外出先から用件や伝言を聞く（リモート操作） | 125~127 |
| 回線種別を合わせる             | 22      |
| 拡大コピー                 | 78      |
| 画質優先選択                | 100~101 |
| 画質を選ぶ                 | 76      |
| 感熱カット紙をセットする          | 26      |
| キータッチトーン              | 134~135 |
| キャッチホンサービス            | 133     |
| キャリアシート               | 74.246  |
| 強制リセット操作方法            | 238     |
| 記録紙がつまったときは           | 224     |
| 記録紙に白や黒い線が入るときは       | 221     |
| 記録紙をセットする             | 25~27   |
| クイック通話                | 134~135 |
| 原稿がつまったときは            | 223     |
| 原稿の取り出し（セットした原稿）      | 75      |
| 原稿をセットする              | 75      |
| 原稿を追加する               | 75      |
| 公衆電話おことわり             | 214     |
| 子機間通話                 | 69      |
| 子機で電話する               | 45.47   |
| 子機でファクスを受信する          | 96      |
| 子機の充電電池を交換する          | 242     |
| 子機優先呼出                | 48      |
| 子機を壁に掛けて使う            | 28      |
| コピーする                 | 77      |
| こまったときは               | 220~245 |
| こんなときは                | 225~237 |

## さ

|                          |             |
|--------------------------|-------------|
| 再生する                     | 107~109     |
| 再ダイヤル                    | 65~66.90.92 |
| 在宅モード時の呼出回数              | 98          |
| 在宅モード時の留守録               | 112~113     |
| 時刻を合わせる                  | 34~35       |
| 自動縮小機能（B4からA4へ）          | 74          |
| 自動縮小受信                   | 93          |
| 自動送信（お話ししないでそのままファクスを送る） | 85.130      |
| Sharp Space Town for FAX | 144~156     |
| 写真を送信する                  | 76          |
| 充電器を接続する                 | 28          |
| 充電電池の交換                  | 242         |
| 縮小コピー                    | 78          |
| 縮小受信                     | 93          |
| 受信プリント                   | 100~101     |
| 手動送信                     | 130         |
| 受話音量を変える                 | 30~31       |
| 消去する                     | 110         |
| 情報サービスを取り出す              | 132.146     |
| 消耗品一覧                    | 246         |
| 初期設定（工場出荷時）一覧表           | 249         |
| 白黒反転コピー                  | 78          |
| スーパーACR2（日本テレコム）         | 157~195     |
| スピーカー音量を変える              | 30~31       |
| スピーカーホン                  | 50~51       |
| 接続する                     | 21~22.28    |
| 送信できる原稿                  | 74          |
| 増設子機                     | 137~139.246 |
| 増設電話機を使う                 | 136         |

## た

|                   |                   |
|-------------------|-------------------|
| ダイレクトFAXサービスを利用する | 147~148           |
| 着信記録              | 200~208           |
| 着信鳴り分け            | 209~211           |
| 着メロ作曲機能           | 118~124           |
| 通信エラーがあった時は       | 235               |
| 通信／コピーの終了音を選択する   | 100~101           |
| 通話録音              | 115               |
| 停電になったときは         | 239               |
| 電話回線に接続する         | 21~22             |
| 電話帳を使う            | 55~56.60~61.89.91 |
| 電話帳を登録／消去する       | 52~53.57~58       |
| 電話帳データ転送（親機→子機）   | 62                |
| 電話帳データ転送（子機→親機）   | 63                |
| 電話帳でファクスを送る（自動送信） | 89                |
| でんわdeメール          | 173~195           |
| 電話番号表をプリントする      | 53                |
| 電話をかける／受ける        | 44~47             |

ドアホンを接続する . . . . . 140  
 ドアホンを使う . . . . . 141~143  
 トールサーバー . . . . . 127  
 登録内容を一齐に消去する (電話帳以外クリア) . . . 248  
 トーン信号 . . . . . 117  
 特定番号おことわり . . . . . 215~217  
 特定番号着信 . . . . . 215~217  
 とりつぎ転送 . . . . . 70~72

な

内線シフトコール . . . . . 70  
 内線通話 . . . . . 67~68  
 ナンバー・ディスプレイ . . . . . 196~219  
 濃度を選ぶ . . . . . 76  
 ノンコール着信 . . . . . 112~113.130~131

は

発信音までの待ち時間 . . . . . 112~113  
 発信元番号を登録/消去する . . . . . 36  
 発信元名を登録/消去する . . . . . 37  
 ハンドコピーした内容をファクスで送る . . . 128~129  
 ハンドコピーする . . . . . 79~83  
 BS/CSチューナー用コードレス通信ユニット . . . 246  
 ビジネスホンへの接続 . . . . . 15  
 非通知おことわり . . . . . 213  
 日付、時刻を合わせる . . . . . 34~35  
 ひと声通知 . . . . . 138  
 ひと声転送 . . . . . 139  
 表示圏外おことわり . . . . . 214  
 ファクス専用受信 . . . . . 94  
 ファクス専用で使う . . . . . 94  
 ファクスの受けかたを選ぶ . . . . . 93~94  
 ファクスを受ける . . . . . 95~96  
 ファクスを送る . . . . . 84~92  
 ふぁっぴいEメール . . . . . 149~156  
 ふぁっぴいBOX . . . . . 146  
 フォトフレームを使うときは . . . . . 27  
 付属品 . . . . . 12  
 普通紙をセットする . . . . . 25  
 プッシュホンサービス . . . . . 117  
 ブランチ (親子) 接続について . . . . . 15  
 別売品 . . . . . 246  
 傍受 (ぼうじゅ) について . . . . . 13  
 ポーズボタン . . . . . 16  
 ホームテレホンプロセッサへの接続 . . . . . 15  
 ポーリング受信 . . . . . 132  
 ホットラインダイヤル . . . . . 64  
 保留メロディ . . . . . 49

ま

マルチファンクションキー . . . . . 16.19

無音検出時間 . . . . . 112~113  
 メモリー受信 . . . . . 99.100~101  
 メモ録音 . . . . . 115  
 モーニングコール . . . . . 116  
 文字の入れかた . . . . . 38~43

や

優先呼出 . . . . . 48  
 用件録音時間 . . . . . 112~113  
 呼出音の大きさを変える . . . . . 30~31  
 呼出音を選ぶ (着信鳴り分け) . . . . . 210~211  
 呼出音を選ぶ (呼出音選択) . . . . . 32~33  
 呼出音リフレッシュ . . . . . 171~172  
 読み取り調整シートを使用するときは . . . . . 221  
 読み取り範囲 . . . . . 74

ら

リチウム電池 . . . . . 14  
 リモート操作 . . . . . 125~127  
 料金表示 . . . . . 164  
 留守番電話 . . . . . 104~113  
 留守番電話を設定/解除する . . . . . 106~107  
 留守録の使い方を選ぶ . . . . . 112~113  
 留守録用件を再生する . . . . . 107~109  
 留守録用件を消去する . . . . . 110  
 録音 . . . . . 111.115

わ

私だけコール . . . . . 217

## リモート操作手順カード

### ■外出先から一般録音をリモート操作するには

- 1.電話をかける
- 2.応答メッセージが聞こえたら→[#] を押す
- 3.応答メッセージが止まったら  
→ □□□□ (暗証番号)と [#] を押す
- 4.応答メッセージについてリモート操作番号を押す

〈暗証番号記入欄〉



- リモート操作には暗証番号を使います。
- リモート操作は、プッシュホンまたはトーン信号の出せる電話機から行います。(ダイヤル回線でトーン信号の出せる電話機の場合は電話をかけてからトーン信号に切り替えます。)
- くわしい操作方法は、取扱説明書をごらんください。

**SHARP**

## リモート操作手順カード

### ■外出先から一般録音をリモート操作するには

- 1.電話をかける
- 2.応答メッセージが聞こえたら→[#] を押す
- 3.応答メッセージが止まったら  
→ □□□□ (暗証番号)と [#] を押す
- 4.応答メッセージについてリモート操作番号を押す

〈暗証番号記入欄〉



- リモート操作には暗証番号を使います。
- リモート操作は、プッシュホンまたはトーン信号の出せる電話機から行います。(ダイヤル回線でトーン信号の出せる電話機の場合は電話をかけてからトーン信号に切り替えます。)
- くわしい操作方法は、取扱説明書をごらんください。

**SHARP**

## リモート操作手順カード

### ■外出先から一般録音をリモート操作するには

- 1.電話をかける
- 2.応答メッセージが聞こえたら→[#] を押す
- 3.応答メッセージが止まったら  
→ □□□□ (暗証番号)と [#] を押す
- 4.応答メッセージについてリモート操作番号を押す

〈暗証番号記入欄〉



- リモート操作には暗証番号を使います。
- リモート操作は、プッシュホンまたはトーン信号の出せる電話機から行います。(ダイヤル回線でトーン信号の出せる電話機の場合は電話をかけてからトーン信号に切り替えます。)
- くわしい操作方法は、取扱説明書をごらんください。

**SHARP**

## リモート操作手順カード

### ■外出先から一般録音をリモート操作するには

- 1.電話をかける
- 2.応答メッセージが聞こえたら→[#] を押す
- 3.応答メッセージが止まったら  
→ □□□□ (暗証番号)と [#] を押す
- 4.応答メッセージについてリモート操作番号を押す

〈暗証番号記入欄〉



- リモート操作には暗証番号を使います。
- リモート操作は、プッシュホンまたはトーン信号の出せる電話機から行います。(ダイヤル回線でトーン信号の出せる電話機の場合は電話をかけてからトーン信号に切り替えます。)
- くわしい操作方法は、取扱説明書をごらんください。

**SHARP**



### リモート操作番号

|                   |      |                |
|-------------------|------|----------------|
| 録音内容を聞くには         | 再生中に | [1] [#]        |
| 早聞きや遅聞きをするには      | 再生中に | [1] [#] (早聞き)  |
|                   |      | ↓              |
|                   |      | [1] [#] (遅聞き)  |
|                   |      | ↓              |
|                   |      | [1] [#] (元に戻る) |
| 今聞いている録音内容を聞き直すには | 再生中に | [3] [#]        |

|                     |      |                 |
|---------------------|------|-----------------|
| 今聞いている録音内容の1件前を聞くには | 再生中に | [3] [#] [3] [#] |
| 次の録音内容を聞くには         | 再生中に | [4] [#]         |
| 止めるには               | 再生中に | [5] [#]         |
| 再生済み録音内容を消すには       | 停止中に | [0] [1] [#]     |
| 録音内容をすべて消すには        | 停止中に | [0] [2] [#]     |
| 留守を設定／解除するには        | 停止中に | [6] [#]         |

### リモート操作番号

|                   |      |                |
|-------------------|------|----------------|
| 録音内容を聞くには         | 再生中に | [1] [#]        |
| 早聞きや遅聞きをするには      | 再生中に | [1] [#] (早聞き)  |
|                   |      | ↓              |
|                   |      | [1] [#] (遅聞き)  |
|                   |      | ↓              |
|                   |      | [1] [#] (元に戻る) |
| 今聞いている録音内容を聞き直すには | 再生中に | [3] [#]        |

|                     |      |                 |
|---------------------|------|-----------------|
| 今聞いている録音内容の1件前を聞くには | 再生中に | [3] [#] [3] [#] |
| 次の録音内容を聞くには         | 再生中に | [4] [#]         |
| 止めるには               | 再生中に | [5] [#]         |
| 再生済み録音内容を消すには       | 停止中に | [0] [1] [#]     |
| 録音内容をすべて消すには        | 停止中に | [0] [2] [#]     |
| 留守を設定／解除するには        | 停止中に | [6] [#]         |

### リモート操作番号

|                   |      |                |
|-------------------|------|----------------|
| 録音内容を聞くには         | 再生中に | [1] [#]        |
| 早聞きや遅聞きをするには      | 再生中に | [1] [#] (早聞き)  |
|                   |      | ↓              |
|                   |      | [1] [#] (遅聞き)  |
|                   |      | ↓              |
|                   |      | [1] [#] (元に戻る) |
| 今聞いている録音内容を聞き直すには | 再生中に | [3] [#]        |

|                     |      |                 |
|---------------------|------|-----------------|
| 今聞いている録音内容の1件前を聞くには | 再生中に | [3] [#] [3] [#] |
| 次の録音内容を聞くには         | 再生中に | [4] [#]         |
| 止めるには               | 再生中に | [5] [#]         |
| 再生済み録音内容を消すには       | 停止中に | [0] [1] [#]     |
| 録音内容をすべて消すには        | 停止中に | [0] [2] [#]     |
| 留守を設定／解除するには        | 停止中に | [6] [#]         |

### リモート操作番号

|                   |      |                |
|-------------------|------|----------------|
| 録音内容を聞くには         | 再生中に | [1] [#]        |
| 早聞きや遅聞きをするには      | 再生中に | [1] [#] (早聞き)  |
|                   |      | ↓              |
|                   |      | [1] [#] (遅聞き)  |
|                   |      | ↓              |
|                   |      | [1] [#] (元に戻る) |
| 今聞いている録音内容を聞き直すには | 再生中に | [3] [#]        |

|                     |      |                 |
|---------------------|------|-----------------|
| 今聞いている録音内容の1件前を聞くには | 再生中に | [3] [#] [3] [#] |
| 次の録音内容を聞くには         | 再生中に | [4] [#]         |
| 止めるには               | 再生中に | [5] [#]         |
| 再生済み録音内容を消すには       | 停止中に | [0] [1] [#]     |
| 録音内容をすべて消すには        | 停止中に | [0] [2] [#]     |
| 留守を設定／解除するには        | 停止中に | [6] [#]         |



この面を裏向きにして、矢印の向きに送信してください

## シャープファクス無料通信テストのご案内 (通信テストシート)

この度は、シャープファクスをお買い上げいただき誠にありがとうございます。  
この通信テストシートは、ご購入いただきましたファクシミリの通信状態をご確認していただくためのものです。お手数ではございますが、裏面の項目にご記入の上、下記に記載のシャープファクシミリ通信テストセンターまでご送信いただきますようお願いいたします。お客様からご送信いただきました通信テストシートにより、受信状態を確認し、通信結果をお送りいたします。

なお、この通信テストシートに関するお問い合わせは、同じくファクシミリ通信テストセンター（FAX番号 0120-364889）まで、ファクスでお送りください。

### 〈送信時のご注意〉

- ①ご記入にあたっては、必ずB以上の濃い鉛筆をご使用ください。（ボールペンなどで記入されている場合は、インクが乾いてから送信してください。）
- ②ファクシミリ電話番号は必ずご記入ください。
- ③このシートを原稿挿入口にセットします。この面を裏向きにして、上の矢印の向きにセットします。（正しくセットされると、自動的に原稿が奥に引き込まれ、「ピッ」音とともに、ディスプレイに「原稿セットしました」の表示が出ますので、ご確認ください。）
- ④受話器を上げるか「オンフック」ボタンを押した後、下記に記載の通信テストセンターのフリーダイヤル番号をダイヤルします。
- ⑤「ピー・ヒョロヒョロ」音の後、音声ガイダンスの「FAXを送信します。（受話器を戻してください。）」というメッセージが聞こえ、自動的に送信を開始します。（（ ）内は、受話器を上げている時のみ流れます。）受話器を上げている場合は、音声ガイダンスを聞いた後、受話器を戻します。

### 〈送信後〉

- ⑥このシートをご送信いただいた後、通信テストセンターから通信結果シートが送られてくるまでは、ファクシミリ本体の電源を切らないでください。  
また、外出される場合は「留守」ボタンを押して点灯させてください。
- ⑦通信結果シートが送られてくる場合は、受話器を上げた時、「ポー・ポー」音が聞こえます。  
「スタート」ボタンを押して受信してください。（音声ガイダンスの「FAXを受信します。受話器を戻してください。」というメッセージが聞こえたときは、「スタート」ボタンを押さなくても、受話器を戻すだけで自動的に受信を開始します。）

※ なお、年末年始、ゴールデンウィーク、夏期休暇などは誠に勝手ながら長期連休となります。この間にご送信いただいた分は、通信結果シートをお送りするのが通常より遅くなりますので、あらかじめご了承ください。

**お願い** 返信がない場合は、原稿の表裏が逆に送られていることが考えられますので、もう一度この面を裏向きにして送信してください。



(太線内は、必ずご記入ください。)

|            |                                       |  |                              |                  |
|------------|---------------------------------------|--|------------------------------|------------------|
| 機種名        | UX-F41CL/KW                           |  | 性別                           | 1. 男性      2. 女性 |
| (ふりがな)     |                                       |  | 年齢                           | (    ) 才         |
| お名前        |                                       |  |                              |                  |
| (ふりがな)     |                                       |  |                              |                  |
| ご住所        | 〒                                     |  |                              |                  |
| ファクシミリ電話番号 | ※市外局番から記入ください<br>(    ) (    ) (    ) |  | ← ファクシミリ電話番号が未記入の場合は返信できません。 |                  |

◆アンケートにご協力ください。

|                        |  |  |  |  |
|------------------------|--|--|--|--|
| ご職業                    | 1. 事務職                      9. 農林漁業<br>2. 販売・サービス業      10. 自由業 (    )<br>3. 技術職 (    関係)      11. デザイン・印刷<br>4. 管理職・団体役員      12. 建設・設計<br>5. 商工自営                  13. 主婦<br>6. 医師・病院関係        14. 学生 (中・高・大・専)<br>7. 税理士・会計士        15. その他<br>8. 教職・塾 (    ) | 気に入った特長は (いくつでも○印を)  | 1. 普通紙記録                  12. スーパーACR2対応<br>2. 子機間通話                  13. 呼出音リフレッシュ (UX-F41KWのみ)<br>3. でんわdeメール対応      14. ナンバー・ディスプレイ対応<br>4. スティックハンドコピー   15. キャッチホン・ディスプレイ対応<br>5. 感熱カット紙対応        16. 親機デザイン<br>6. 記録紙50枚セット        17. 子機デザイン<br>7. シャープスペースタウン for FAXの「ふあっぴいBOX」対応   18. フォトフレーム付記録紙カバー<br>8. 親子各100人分の電話帳   19. 待機時消費電力 (親機)<br>9. 子機着メロ作曲機能      20. BS/CSチューナー用コードレス通信ユニット (別売)<br>10. デジタル留守録<br>11. 子機デジタルスピーカーホン      21. 価格 |  |
| ご購入者                   | 1. 個人    2. 会社/事務所/店舗  |  | シャープスペースタウン for FAX 情報サービスへの申込みは   | 1. 申込んだ                      3. 興味があり検討中<br>2. 申込予定                      4. 申込まない<br>[ 1,2,3を選ばれた方へ…どのサービスに魅力を感じましたか ] |
| ご購入機種 (どちらかに○印を)       | 1. UX-F41CL    2. UX-F41KW<br>[ 2機種のうち、そちらを選ばれた理由をお聞かせください。 ]  | FAXの主な通信相手は (いくつでも○印を)   |  | この商品に関するご意見・ご感想は   |
| ファクシミリのお買い上げは          | 1. 初めて購入する (電話機の買い替え/買い増し)<br>2. 既に所有のファクシミリの買い替え (    台目)<br>3. 既に所有のファクシミリの買い増し (計    台所有)<br>4. その他 (    )  |  |  |  |
| FAXの主な通信相手は (いくつでも○印を) |  | 1. 友人 (    人位と)    5. FAXリクエスト<br>2. 家族・親戚            6. 通信販売<br>3. 会社 (仕事用)        7. FAX塾<br>4. FAX情報サービス    8. その他 (    ) | ◆ご協力ありがとうございました。   |  |

(シヤープフクシミリ通信システム) (自動受信) 0120-364889 (無料) <長編>

(通信システム受付時間) 月～金曜日 (土、日、祝日は休み) 午前9時～午後5時 ……この時間帯にご送信いただけます。

当日通信結果をご返信いたします。

月～水曜日午後5時以降のご送信…翌日のご返送となります。

金曜日午後5時以降おひつ、日、祝日、年末年始、夏期休暇のご送信となります。

※なお、年末年始、コルテソウケツ、夏期休暇などは誠に勝手ながら長期連休となります。この間に送信いただいた分は、通常より返信が遅くなります。あらかじめご了承ください。



## 【お問い合わせは】

この製品についてのご意見・ご質問は、シャープ消費者相談室、またはお客様ご相談窓口へお申し付けください。くわしくは、244～245ページをごらんください。

# シャープ株式会社

本社 〒545-8522 大阪市阿倍野区长池町22番22号  
電話 (06) 6621-1221(大代表)  
通信システム事業本部 〒739-0192 東広島市八本松飯田2丁目13番1号  
ビジネス通信事業部 電話 (0824) 28-2401(大代表)



当社は国際エネルギースタープログラムの参加事業者として、本製品がエネルギースタープログラムの基準に適合していると判断します。

お客様へ・・・お買いあげ日、販売店名を記入されますと、修理などの依頼のときに便利です。

|         |        |   |   |
|---------|--------|---|---|
| お買いあげ日  | 年      | 月 | 日 |
| お買いあげ店名 |        |   |   |
|         | 電話 ( ) | — |   |