

## オーブントースター (家庭用)

### 取扱説明書

形名

ケイゼット ピー

# KZ-P27

- 業務用(喫茶店など)として、使用しないでください。
- 調理以外の目的で、使用しないでください。

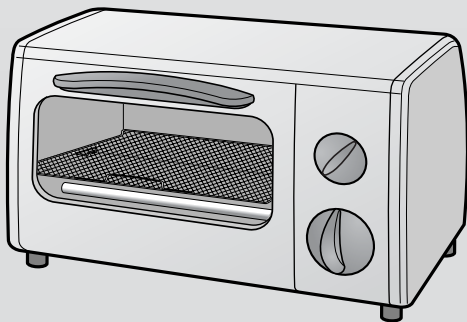

## もくじ

### 必ずお読みください

ページ

#### ● 安全上のご注意

安全使用に関する重要な内容です。

- 警告
- 注意

2  
2

### お使いになる前に

- お使いいただく前に
- 各部のなまえ

4  
4

### 使いかた

- 使いかた
- お料理の目安

調理時間の目安です。

- 調理時間
- 火力切換について
- お料理のアドバイス
  - 繰返し調理する場合
  - 冷凍食品を調理する場合
  - アルミホイルを上手に使いましょう
  - もちを焼く場合
  - 冷凍パンを焼く場合

5  
6  
6  
7  
7  
7  
7

### お手入れ

- お手入れ

汚れがひどくなる前に!

- 本体・庫内
- パンくずトレイ
- 受皿
- 焼網

8  
8  
8  
8

### 困ったときに

- 故障かな?
- 保証とアフターサービス
- お客様ご相談窓口のご案内
- 仕様
- 

おかしいな?と思ったら。

9  
9  
10  
11

裏表紙

お買いあげいただき、まことにありがとうございました。この取扱説明書(保証書付)をよくお読みのうえ、正しくお使いください。ご使用前に、「安全上のご注意」を必ずお読みください。この取扱説明書は、いつでも見ることができる所に必ず保存してください。

# 安全上のご注意

この取扱説明書および商品には、安全にお使いいただくためにいろいろな表示をしています。その表示を無視して誤った取り扱いをすることによって生じる内容を、次のように区分しています。内容をよく理解してから本文をお読みになり、記載事項をお守りください。

- ⚠ 警告 …………… 人が死亡または重傷を負うおそれがある内容を示しています。  
⚠ 注意 …………… 人がけがをしたり財産に損害を受けるおそれがある内容を示しています。

## ⚠ 警告

- コードを傷付けたり、無理に曲げたり引っ張ったり、ねじったり、束ねたり、高温部に近づけたり、重い物をのせたり、挟み込んだり、加工したりしないコードが破損し、火災・感電の原因となります。



禁止

- 交流100V以外では、使用しない  
火災・感電の原因となります。



禁止

- 受皿に油を入れて使わない  
火災のおそれがあります。



禁止

- 子供だけで使わせたり、乳幼児の手の届く所で使わない  
やけど・感電・けがをするおそれがあります。



禁止

- カーテンなど、可燃物の近くで使用しない  
火災のおそれがあります。



禁止

- コードや差込プラグが傷んだり、コンセントの差し込みがゆるいときは、使用しない  
感電・ショート・発火の原因となります。



禁止

## ⚠ 注意

- 生の魚や肉を直接焼かない  
調理物が落ちたり、はねて発火することがあります。



禁止

- 水のかかる所や火気の近くでは、使用しない  
感電や漏電の原因になります。



禁止

- 使用中は、本体から離れない  
調理物が発火することがあります。



禁止

- バターやジャムを塗ったパンを焼かない  
パンが発火することがあります。



禁止

- 本体の上に物をのせたり、本体の下に入れて使用しない  
本体や物の変形・変質したり、火災の原因になります。



禁止

- 不安定な場所や熱に弱い敷物(じゅうたん・ビニールシートなど)の上では、使用しない  
火災の原因となります。



禁止

- 壁や家具の近くで使わない  
熱で壁や家具を傷めたり、変色・変形の原因となります。



禁止

- 缶詰や瓶詰めなどを直接加熱しない  
破裂したり赤熱して、やけどやけがをすることがあります。



禁止

- 調理以外の目的で使用しない  
発煙・発火・やけどをすることがあります。



禁止

- 使用中や使用後しばらくは、熱板など高温部に触れない  
やけどの原因になります。



接触禁止

図記号の意味



禁止

してはいけないことを表しています。



接触禁止

触れてはいけないことを表しています。



プラグを抜く

必ず差込プラグをコンセントから抜くことを表しています。



分解禁止

分解や修理改造の禁止を表しています。



水ぬれ禁止

ぬらしてはいけないことを表しています。



ぬれ手禁止

ぬれた手で触れてはいけないことを表しています。



必ず実施

しなければならないことを表しています。

- 「安全上のご注意」は使用前に必ず読み、いつでも見られる所に保管しておいてください。

- 改造はしない。また修理技術者以外の方は、分解したり修理をしない。火災・感電・けがの原因となります。修理は、お買いあげの販売店、またはもよりのお客様ご相談窓口にご相談ください。



分解禁止

- ぬれた手で差込プラグを抜き差ししない。感電やけがをすることがあります。



ぬれ手禁止

- 水につけたり、水をかけたりしない。ショート・感電のおそれがあります。



水ぬれ禁止

- 定格15A以上のコンセントを単独で使う。他の器具と併用すると分岐コンセント部が異常発熱して、発火することがあります。



必ず実施

- 差込プラグの刃および刃の取付面に、ほこりが付着している場合はよく拭く。火災の原因になります。



必ず実施

- 差込プラグはコンセントの奥までしっかり差し込む。感電・ショート・発煙・発火のおそれがあります。



必ず実施

- 使用時以外は、差込プラグをコンセントから抜く。けがややけど・絶縁劣化による感電・漏電・火災の原因になります。



プラグを抜く

- 調理物が発煙・発火した場合は、すぐにタイマーを切り、差込プラグを抜く。火災の原因になります。



必ず実施

- 必ず「パンくずトレイ」を取り付けて使用する。取りはずしたままにすると、火災の原因になります。



必ず実施

- 差込プラグを抜くときは、コードを持たずに必ず先端の差込プラグを持って引き抜く。感電やショートして発火することがあります。



必ず実施

- お手入れは冷めてからおこなう。高温部に触れ、やけどのおそれがあります。



必ず実施

- 使用後は、必ずお手入れする。調理くずや油分が残ったまま調理すると、発煙・発火のおそれがあります。



必ず実施

- 周囲の可燃物から4.5cm以上。上面は10cm以上離す。前面および側面の片一方は解放する。

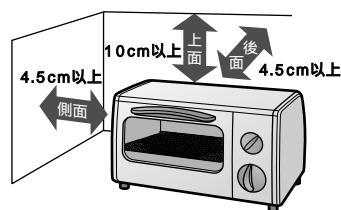

消防法 基準適合

# お使いいただく前に

必ず、庫内の焼網を固定している焼網固定材(ダンボール)を取り除いてください。

焼網固定材  
(ダンボール)

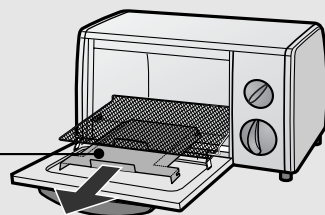

タイマーつまみを「5」にセットし、カラ焼きをしてください。

- 煙やにおいが出ますが、ご使用に伴い出なくなります。
- 換気をしながらおこなってください。
- カラ焼き後は、本体が冷めてから使用してください。

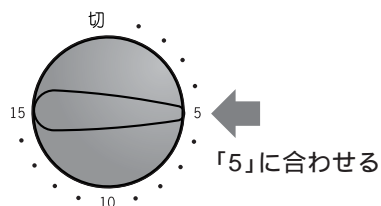

## 各部のなまえ

火力切替つまみ

本体

庫内

焼網

ヒーター  
(上1本、下1本)

ドアガラス

ドア(ドアとって)

タイマーつまみ

差込プラグ

受皿(付属品)

焼網の目より小さいもの、汁の出るものなどを調理するときを使用してください。

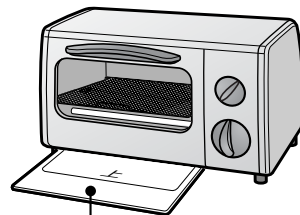
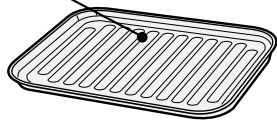

パンくずトレイ  
(スライド式)

この製品には、サーモスタットが取り付けられています。

- 調理中にヒーターが消えたり、ついたりしますが、故障ではありません。
- サーモスタットとは・・・、庫内の過熱を防ぐはたらきをします。自動的にヒーターが消えたり、ついたりする動作を繰り返します。

### お願い

- 焼網・パンくずトレイを着脱するときや受皿・調理皿などを出し入れのときは、ヒーターのガラス管に絶対に当てないでください。ガラス管が破損すると、感電やけがのおそれがあります。

# 使いかた

- オーブントースターは、調理物を高温で短時間に焼き上げる器具です。目を離さないでください。
- 調理時間は目安です。焼き具合を見ながらタイマーを「切」にしてください。

## 準備

差込プラグをコンセントに差し込む

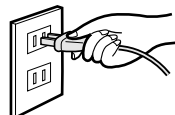

## 1

調理物を中央に均等に入れる

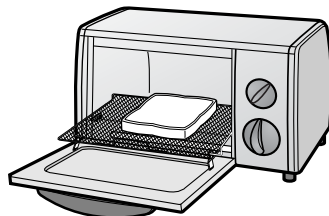

## 2

メニューに応じて火力切替つまみを合わせる

- 火力切替つまみは左右どちらにもまわせます。

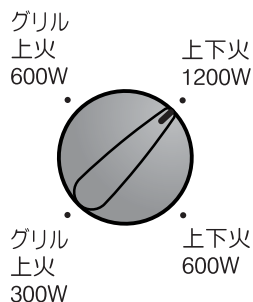

## 3

タイマーつまみを合わせる

- 「5」以下に合わせるときは、「6」以上にしてから戻してください。
- 途中で切るときは、「切」に戻してください。

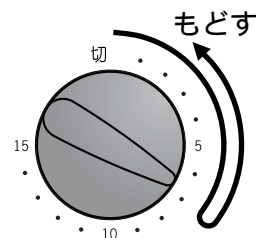

## 4

「チーン」と鳴ってタイマーが切れたら鍋つかみ(ミトン)などで調理物を取り出す

- タイマーが切れた後も、しばらくはタイマーの動く音がしますが、故障ではありません。

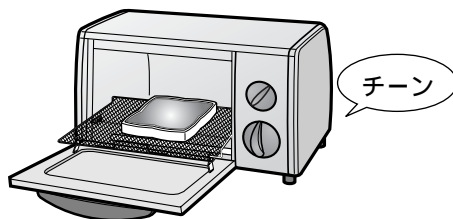

### ご注意

使用後は、差込プラグをコンセントから抜く。

- やけどに注意してください。

# お料理の目安

## 調理時間

火力切換		調理メニュー	受皿	調理時間の目安(分)		備考	
上下火	1200W	トースト	無	2枚	1.5 ~ 2.5	6枚切の場合。大きさや厚さ、種類により時間は加減する。	
		ホイル焼き	有	2包	8 ~ 15	1包み120g。汁がこぼれないようアルミホイルで包む。具の種類や量により時間は加減する。	
		冷凍食品	トースト	無	2枚	2 ~ 3	6枚切の場合。大きさや厚さ、種類により時間は加減する。
			グラタン	有	1皿	12 ~ 15	冷凍状態のままから焼く。1皿の内容量約220g(市販品)。
	600W	ピザ	有	1枚	4 ~ 5	直径約15cm。焦げそうなときは、途中でアルミホイルをかぶせる。	
		ホットドッグ	無	2個	7 ~ 9	下ごしらえした具をパンにはさみ、アルミホイルで包んで焼く。	
		きりもち	無	2個	4 ~ 5	1個約50g。	
		バターロール あたため	無	2個	1.5 ~ 2.5	1個約30g。	
グリル上火	600W	冷凍トースト	無	2枚	6 ~ 8	4枚切の場合。大きさや厚さ、種類により時間は加減する。	
	600W	グラタン	有	1皿	6 ~ 8	1皿の内容量約150g(市販品)。	
グリル上火	300W	マドレーヌ あたため	無	2個	6 ~ 8	1個約30g。	

初回の調理時間の目安です。2回目以降は、様子を見ながら調節してください。

- 15分以上の調理は、タイマーが切れた後、もう一度タイマーつまみを回して残り時間を合わせてください。
- 調理時間は、材料の温度・種類・量・厚みなどにより調節が必要です。焼け具合を見ながら調理してください。

## 火力切換について

火力切換	上ヒーター	下ヒーター
上下火 1200W	600W	600W
上下火 600W	300W	300W
グリル上火 600W	600W	
グリル上火 300W	300W	

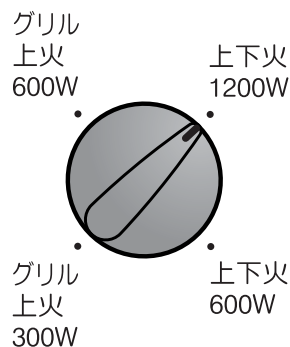



# お料理のアドバイス

## ● 繰り返し調理する場合

- トーストなど時間の短い調理はやや短かめに、グラタンなど比較的時間の長い調理はやや長めに、時間を加減してください。

調理中に、サーモスタットがはたらき、ヒーターが消えたりついたりして加熱不足になる場合があります。このようなときには、焼け具合を見ながら調理時間を延長するか、調理を続ける前にドアを開き、庫内を冷ましてからご使用ください。

## ● 冷凍食品を調理する場合

- 表面についた霜を取り除いておくと、焼きむらが少なくなります。
- 市販の冷凍食品は、「オーブトースター用」と表示してあるものを使用してください。食品の包装に記載された調理(加熱)時間を参考にして、調理時間を加減してください。

## ● アルミホイルを上手に使いましょう

- 表面が焦げやすいもの、厚いものは加熱の途中でアルミホイルをかぶせ、お好みの焼き色に加減します。
- 受皿に敷いて調理しますと、汚れを防ぐことができます。

## ● もちを焼く場合

- 焼きあがったもちは、すぐに取り出してください。  
(放置しておくと、網にくっつく場合があります)
- もちの種類によっては、もちの表面が焼けても内部が固い場合があります。その場合は、そのまま庫内に2～3分入れておきます。

## ● 冷凍パンを焼く場合

- パンの種類によっては、内部が温まりにくい場合があります。その場合は、「切」にしてそのまま2～3分庫内に入れておきます。

### ご注意

- 魚、チキンナゲット、ナッツ類(クルミなど)の油分の多いものの加熱調理はしないでください。調理物が発火することがあります。
- 薄切りパン(サンドイッチ用)などを焼く場合は、タイマーを「2」以上に合わせないでください。パンが発火することがあります。

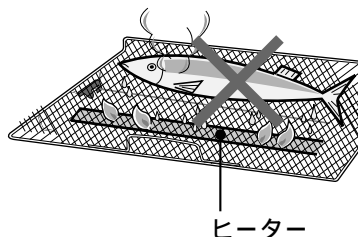

# お手入れ

## ⚠ 注意



必ず実施

- 使用後は必ずお手入れをする  
庫内、とくにパンくずトレイは、こまめにお手入れしてください。  
汚れたまま使うと、調理カスの発火・異常発熱でテーブルを焦がしたり、  
焼きむらなど、調理の仕上がりに悪い影響をおよぼす原因になります。
- お手入れは、冷えてからおこなう  
高温部に触れ、やけどのおそれがあります。

## お願い

- 本体の丸洗いは絶対にしないでください。感電・故障の原因になります。
- 汚れをとるとき、次のものは使わないでください。傷・腐食・変色の原因になります。
  - ベンジン・漂白剤・みがき粉・シンナー・アルコール・スチールタワシ・ナイロンタワシ・亀の子たわし。

### 本体・庫内

台所用合成洗剤(中性)をしみこませた布をかたく絞ってふく。

#### お願い

ヒーターに触れない。  
(ヒーターが割れる原因になります)

### パンくずトレイ

こまめに引き出して、調理カスを捨てる。台所用合成洗剤(中性)で洗い、よく乾かす。お手入れ後は、必ず"上"印の入った面を上にして取り付ける。

### 受皿

台所用合成洗剤(中性)で洗い、よく乾かす。

#### お願い

受皿が熱いとき、水で急冷しない。  
(変形の原因になります)

## 焼網

はずして台所用洗剤で洗い、よく乾かす。

### はずしかた

- ① ドアを半開きにして、手でやさながら、焼網を手前に引き、ドアフックからはずす。
- ② 焼網を、庫内の奥まで移動させて上に持ち上げ、軸からはずす。  
セットするときは、逆の手順でおこない、必ず、軸、ドアフックにかける。

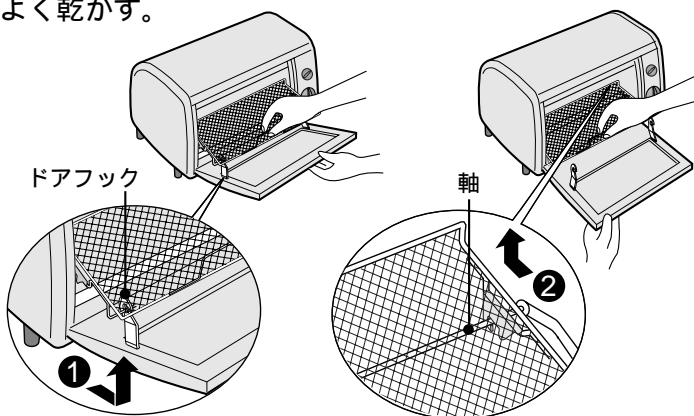

ご注意 ● お手入れ後、焼網・パンくずトレイは確実にセットする。(火災を防ぐためです)

- 焼網をはずしたときは、ドアの開閉はていねいにおこなってください。  
ドアが全開し、ドアとってなどに傷がつくおそれがあります。



# 故障かな？

次のような場合は故障でないことがありますので、修理を依頼される前にもう一度お調べください。  
なお、アフターサービスについては、下記をご覧ください。

こんなとき	次の点をお調べください
<ul style="list-style-type: none"><li>●トーストの焼きむらがきつい</li><li>●きれいに焼き上がらない</li></ul>	<ul style="list-style-type: none"><li>●庫内やパンくずトレイが、汚れていませんか？</li><li>●受皿やアルミホイルの使いかたが、まちがっていませんか？</li></ul>
<ul style="list-style-type: none"><li>●調理中にヒーターが消えたりついたりする</li></ul>	<ul style="list-style-type: none"><li>●サーモスタットがはたらいているため、故障ではありません。サーモスタットについては、<a href="#">4ページ</a>をご覧ください。</li></ul>

## 保証とアフターサービス

修理を依頼されるときは **持込修理**

- 1 上記の「故障かな？」をお調べください。
- 2 それでも異常があるときは使用をやめて、必ず差込プラグを抜いてください。
- 3 お買いあげの販売店にご連絡ください。

### 保証書(一体)

- 保証期間...お買いあげの日から1年間です。保証期間中でも有料になることがありますので、保証書をよくお読みください。

### 保証期間中

- 修理に際しましては保証書をご提示ください。保証書の規定に従って販売店が修理させていただきます。

### 保証期間が過ぎているときは

- 修理すれば使用できる場合には、ご希望により有料で修理させていただきます。

### 補修用性能部品の保有期間

- 当社はオーブントースターの補修用性能部品を製造打切後、5年保有しています。
- 補修用性能部品とは、その製品の機能を維持するために必要な部品です。

### 修理料金のしくみ

修理料金は、技術料・部品代などで構成されています。

技術料	故障した製品を正常に修復するための料金です。
部品代	修理に使用した部品代金です。

### 便利メモ

お客様へ...お買いあげ日・販売店名を記入されると便利です。

お買いあげ日	販売店名
年 月 日	電話( ) -

### 愛情点検



長期ご使用の場合は商品の点検を！

こんな症状はありませんか？

- コードや差込プラグ、本体が異常に熱くなることがある。
- コードを折り曲げると通電したり、しななかったりすることがある。
- いつもと違って温度が異常に高くなったり、焦げ臭いにおいがすることがある。
- その他の異常や故障がある。

故障や事故の防止のため、使用を中止し差込プラグをコンセントから抜き、必ず販売店に点検をご依頼ください。なお、点検・修理に要する費用については販売店にご相談ください。

# お客様ご相談窓口のご案内

修理・お取扱い・お手入れについての「ご相談」ならびに「ご依頼」は、お買いあげの販売店へご連絡ください。

転居や贈答品などで、保証書記載の販売店にご相談できない場合は、下記窓口にご相談ください。

- 製品の故障や部品のご購入に関するご相談は..... **シャープ修理相談センター** へ
- 製品のお取扱い方法、その他ご不明な点は..... **シャープお客様相談センター** へ

## シャープ修理相談センター

- 修理相談センター（沖縄・奄美地区を除く）
  - 受付時間 \*月曜～土曜：午前9時～午後6時 \*日曜・祝日：午前10時～午後5時（年末年始を除く）



### 0570-02-4649

当ダイヤルは、全国どこからでも一律料金でご利用いただけます。  
呼出音の前に、NTTより通話料金の目安をお知らせいたします。  
(注) 携帯電話・PHSからは、下記電話におかけください。

		東日本地区	西日本地区
●携帯電話 / PHSでのご利用は.....	(一般電話)	043-299-3863	06-6792-5511
●FAXを送信される場合は.....	(FAX)	043-299-3865	06-6792-3221

●沖縄・奄美地区については、下表の「那覇サービスセンター」にご連絡ください。

- ◎「持込修理」および「部品購入」のご相談は、上記「修理相談センター」のほか、下記地区別窓口にて承っております。

- 受付時間 \*月曜～土曜：午前9時～午後5時30分（祝日など弊社休日を除く）  
〔ただし、沖縄・奄美地区〕は... \*月曜～金曜：午前9時～午後5時30分（祝日など弊社休日を除く）

担当地区	拠点名	電話番号	郵便番号	所在地
北海道地区	札幌 サービスセンター	011-641-4685	〒063-0801	札幌市西区二十四軒1条7-3-17
東北地区	仙台 サービスセンター	022-288-9142	〒984-0002	仙台市若林区御町東3-1-27
関東地区	さいたま サービスセンター	048-666-7987	〒331-0812	さいたま市北区宮原町2-107-2
	宇都宮 サービスセンター	028-637-1179	〒320-0833	宇都宮市不動前4-2-41
	東京 テクニカルセンター	03-5692-7765	〒114-0013	東京都北区東田端2-13-17
	多摩 サービスセンター	042-586-6059	〒191-0003	日野市日野台5-5-4
	千葉 サービスセンター	047-368-4766	〒270-2231	松戸市稲台295-1
東海地区	横浜 テクニカルセンター	045-753-4647	〒235-0036	横浜市の磯子区中原1-2-23
	静岡 サービスセンター	0543-44-5781	〒424-0067	静岡市清水鳥坂1170-1
北陸地区	名古屋 サービスセンター	052-332-2623	〒454-8721	名古屋市中川区山王3-5-5
	金沢 サービスセンター	076-249-2434	〒921-8801	石川郡野々市町御経塚4-103
近畿地区	京都 サービスセンター	075-672-2378	〒601-8102	京都市南区上鳥羽菅田町48
	大阪 テクニカルセンター	06-6794-5611	〒547-8510	大阪市平野区加美南3-7-19
中国地区	阪神 サービスセンター	06-6422-0455	〒661-0981	兵庫県尼崎市猪名寺3-2-10
	広島 サービスセンター	082-874-8149	〒731-0113	広島市安佐南区西原2-13-4
四国地区	高松 サービスセンター	087-823-4901	〒760-0065	高松市朝日町6-2-8
九州地区	福岡 サービスセンター	092-572-4652	〒816-0081	福岡市博多区井相田2-12-1
沖縄・奄美地区	那覇 サービスセンター	098-861-0866	〒900-0002	那覇市曙2-10-1

## シャープお客様相談センター

- 受付時間 \*月曜～土曜：午前9時～午後6時 \*日曜・祝日：午前10時～午後5時（年末年始を除く）

東日本相談室	TEL <b>043-297-4649</b>	FAX 043-299-8280	〒261-8520 千葉県千葉市美浜区中瀬1-9-2
西日本相談室	TEL <b>06-6621-4649</b>	FAX 06-6792-5993	〒581-8585 大阪府八尾市北亀井町3-1-72

●所在地・電話番号などについては変更になることがありますので、その節はご容赦願います。(0410)

# 仕 様

定 格	100V-1,200W
タイマー	15分（報知音付）
外形寸法	幅390mm×奥行230mm×高さ225mm
庫内寸法	幅260mm×奥行177mm×高さ97mm
質 量	約3.3kg（受皿を含む）
コードの長さ	約1.2m
付 属 品	受皿（1枚）、取扱説明書（保証書付）

● 製品についてのお問い合わせは...	東日本相談室 TEL 043-297-4649 FAX 043-299-8280
シャープお客様相談センター	西日本相談室 TEL 06-6621-4649 FAX 06-6792-5993

《受付時間》月曜～土曜：午前9時～午後6時 日曜・祝日：午前10時～午後5時（年末年始を除く）

● 修理のご相談は...	10ページ記載の「お客様ご相談窓口のご案内」をご参照ください。
--------------	---------------------------------

● シャープホームページ	<a href="http://www.sharp.co.jp/">http://www.sharp.co.jp/</a>
--------------	---

## シャープ株式会社

本社 〒545-8522 大阪市阿倍野区長池町22番22号  
電化システム事業本部 〒581-8585 大阪府八尾市北亀井町3丁目1番72号