

# 子機だけに電話がかかってくるようにするには (優先呼出)

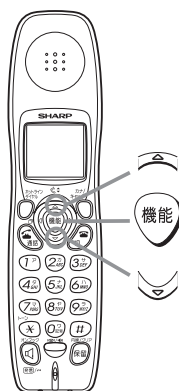

手もとの子機だけに着信音が鳴るように設定できます。夜間に電話がかかっても、設定した子機以外の電話機は鳴りませんので、家族の方に迷惑がかかりません。

- CJ-X55CWまたは子機を増設しているときは、設定した子機のみ着信音が鳴ります。設定できるのは、1台のみです。



## 優先呼出を設定する

通話ボタンを消灯させた状態（待受画面）で…

- 1 **機能** を押したあと、 または で“ユウセンヨビダシ”を選ぶ。
- 2 **機能** を押す。

表示

- 「優先呼出を設定しました」と聞こえます。
- 「ピピピピ」と鳴ったら、すでに他の子機 [CJ-X55CWまたは子機増設時] に優先呼出が設定されています。

- 優先呼出は、設定してから約9時間を経過すると、自動的に解除されます。

## 優先呼出を解除するには

液晶画面に **優先呼出** が表示されているときに…  
操作 1～2 を行います。

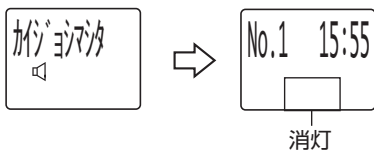

- 「優先呼出を解除しました」と聞こえます。

## 電話がかかってくると

### CJ-X55CLの場合

子機のみ着信音が鳴ります。

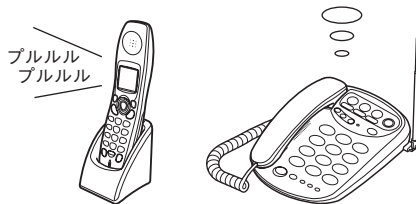

### CJ-X55CWまたは子機増設時

優先呼出を設定した子機のみ着信音が鳴ります。

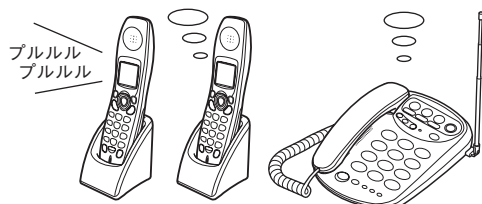

- このとき、親機や他の子機で電話にすることはできません。
- 優先呼出を設定しても留守録音や内線通話、外線通話のとりつぎはできません。

## お知らせ

- 他の電話機と並列に接続しているとき、並列接続されている電話機の着信音は、電話がかかってくると鳴ります。
- 優先呼出を設定中に充電電池を交換したときや充電容量がなくなると、**優先呼出** の表示が消え、充電しても **優先呼出** は表示されません。このとき、優先呼出は設定されたままになっています。**優先呼出** を表示したいときは、優先呼出を解除し、もう一度設定し直してください。
- 留守設定中に優先呼出を設定すると、着信音の回数が設定した回数より少ない回数で留守録音になる場合があります。

便利な機能

# 通話内容を録音するには (通話録音)

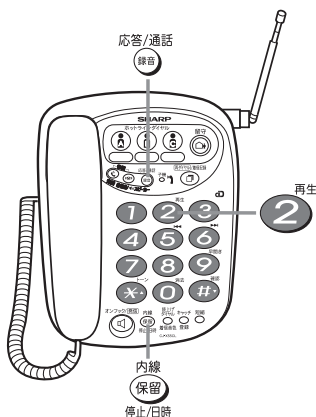

外の相手の方との通話中に、相手の方の声を録音しておけば、電話を切ったあとに聞き直すことができます。

- 録音した内容は、留守録音の用件と同じ扱いになります。留守録音の項目もごらんください。(P.38～42ページ)



## 録音する

### 1 通話中に…

応答/通話

を押す。

- 通話録音が始まります。(最大約 10 分) 録音中は留守ボタンが「チカッ、チカッ」とゆっくり点滅します。
- 録音可能時間が3分未満のときは、留守ボタンが1秒おきに速く点滅します。
- 録音可能時間が1分未満のときは、留守ボタンがさらに速く点滅します。

### 2 録音を止めるには…

応答/通話

または または を押す。

内線  
保留  
停止/日時

- 電話を切っても録音は止まります。



## 録音内容を聞く

電話を切ったあと…

を押す。

- 録音されている件数(通話録音と留守録音の用件の合計)がアナウンスされて、1件目から順に再生が始まります。
- すべての用件や通話録音の再生が終わると、自動的に止まります。
- 一度聞いた内容を聞き直したり、次の通話録音を聞いたり、早聞きをするときは、41ページをごらんください。

## 途中で再生を止めるには

再生中に…

または を押します。  
内線  
保留  
停止/日時

### 録音できる時間や件数は？

最大約 10 分(録音の状態によって、録音時間は変わることがあります。)または最大 50 件まで録音できます。

すでに留守番電話の用件(P.40ページ)が録音されているときは、録音時間や件数は減ります。

- 録音できる時間がなかったり、録音件数が 50 件になっているときは、「ピピピピ」と鳴り録音できません。

### お知らせ

- 通話録音中に録音残り時間がなくなったときは、録音が終了します。
- 子機では通話録音をすることはできません。
- 親機と子機で内線通話をしているときは、通話録音はできません。
- 通話録音中は、保留することはできません。
- オンフックダイヤルで電話をかけたり受けたりしているときも通話録音をすることができます。

# 外出先から留守番電話の用件を聞くには (リモート操作)



暗証番号を登録しておけば、外出先の電話機から電話をかけ留守番電話に録音されている用件を聞くことができます。



## 暗証番号を登録する

親機に受話器を置いた状態で…

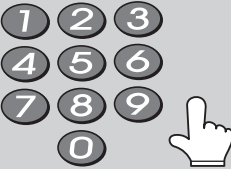
- 1 **キャッチ登録** を押す。
- 2 **再生 2** を押す。
- 3 **登録したい暗証番号を4ケタ押す。**  
  
 ● \* や # は使えません。
- 4 **キャッチ登録** を押す。 **ピー**  
 ● 暗証番号が登録され、登録した番号が聞こえます。

暗証番号が登録されているか確かめるには

親機に受話器を置いた状態で…

**確認 # 再生 2** の順に押す。

- 登録されているときは「ピー」と聞こえます。登録されていないときは「ピピピピ」と聞こえます。

暗証番号を変更するには

操作1からやり直します。  
(前の暗証番号は消えます)

暗証番号を消すには

操作3をとばして操作します。  
● 暗証番号を消すと、外出先の電話機からのリモート操作ができなくなります。

暗証番号を登録したとき

登録した暗証番号は、129ページのリモート操作手順カードに記入してください。

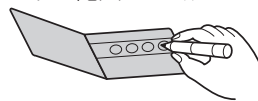

- 外出するときは、このカードを切り取ってお出かけください。

### お知らせ

- 暗証番号の内容を確かめることはできません。
- 暗証番号を知らない人でも、偶然番号が合い、盗聴されることも考えられます。留守番電話は、重大な秘密などの連絡用としてではなく、便利な伝言板としてお使いになることをおすすめします。
- 登録中に電話がかかってくると、登録は中止されます。

便利な機能

# 外出先から留守番電話の用件を聞くには（リモート操作）（続き）

外出先の電話機から電話をかけ、留守番電話に録音されている用件を聞くことができます。

●各操作は1分以内に行ってください。（1分以上あいだをあげると電話は切れます。）

## 外出先から用件を聞くとき

### 1 自宅に電話をかける。



- 外出先の電話機（プッシュホンまたはトーン信号を出せる電話機）から、自宅に電話をかけます。

トールセーバーを設定しておく

用件が録音されているときは、2回で留守応答します。用件が録音されていないときは、5回で留守応答します。（ 80 ページ）

### 2 応答メッセージが聞こえている間に…

**＃** を押す。

- 応答メッセージが止まります。止まらないときは、もう一度押します。

### 3 応答メッセージが止まったら… 暗証番号〇〇〇〇（4ケタ）を押す。

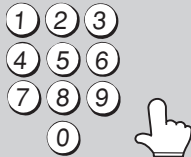

### 4 **＃** を押す。

- 「ピピピピ」と聞こえたときは、暗証番号がまちがっています。このときは、暗証番号を押し直してください。

外出前にご確認ください

暗証番号は登録しましたか。（ 77 ページ）  
暗証番号は覚えていますか。

- 暗証番号が登録されていないときや、わからないときは、リモート操作はできません。

ダイヤル回線でトーン信号の出せる電話機の場合

電話がつながったあと、**＊** ボタンを押してトーン信号に切り替えてから操作してください。（電話機によってはトーン信号に切り替えるボタンが異なることがあります。）

暗証番号を押すときは

- 10秒以上あいだをあげると、「ピピピピ」と聞こえます。そのときは、暗証番号をはじめから押し直してください。
- ボタンを押して20秒以上あいだをあげたり、暗証番号を2度まちがえると電話は切れます。
- ゆっくりと確実に押してください。

用件が録音されていると…

「ピッ〇件です」と聞こえます。

新しく録音された用件が最後まで再生されます。

再生が止まります。

1分以内に…

他のリモート操作をする。  
（次ページ）

電話を切る。

- 用件の件数が聞こえないときは、新しい用件が録音されていません。

新しい用件とは？

親機の留守ボタンを押して再生したあとに録音された用件のことです。  
リモート操作で新しい用件を再生してもそれらはまだ新しい用件として扱われます。  
親機で一度聞いた用件（消去しないで残っている用件）を聞きたいときは **①** **＃** を押してください。

	行いたい操作	押すボタン	動作
再生中	用件を録音した相手の方の電話番号を確かめる (「ナンバー・ディスプレイ」契約時)	① #	<ul style="list-style-type: none"> <li>● 再生が途中で止まり、かけてきた相手の方の電話番号と日付・時刻が聞こえます。続いて次の用件が再生されます。</li> <li>● 電話番号が記録されていないときは、日付・時刻だけが聞こえます。</li> </ul>
	再生中の用件を聞き直す	③ #	● 再生中の用件を最初から再生します。
	1件前の用件を聞き直す	③ ③ #	● 1件前の用件を頭出しして再生します。
	次の用件を聞く	④ #	● 次の用件を頭出しして再生します。
	早聞きする	#	● ボタンを押した所から早聞き再生します。もう一度、押すと普通の速さに戻ります。
再生を止める	⑤ #	● 再生が停止します。	
停止中	すべての用件を聞き直す	① #	<ul style="list-style-type: none"> <li>● 「○件です」と留守番電話に録音されたすべての用件件数が聞こえ、すべての用件が再生されます。</li> <li>● ナンバー・ディスプレイ契約時は、用件のあとに、相手の方の電話番号が聞こえます。また、用件が録音されていない着信も、相手の方の電話番号が聞こえます。</li> </ul>
	すべての用件を消去する	① #	<ul style="list-style-type: none"> <li>● 「すべての用件を消去します」と聞こえます。消去が完了すると「ピー」と鳴ります。「ピー」と鳴るまでは、次の操作はできません。</li> <li>● 次の用件は、新しく1件目として録音されます。</li> </ul>
	自分の声で応答メッセージを録音(変更)する	* # →	<p>「録音をどうぞ ピー」と聞こえたら応答メッセージを話す。</p> <ul style="list-style-type: none"> <li>● 録音は、約20秒で自動的に止まります。</li> <li>● 20秒以内に録音を終わるときは、# ボタンを押します。</li> <li>● 録音した応答メッセージが再生されます。</li> </ul>

用件に続いてこんなメッセージが聞こえたら

- 「非通知です」……… 電話番号が通知されていないとき
- 「公衆電話です」……… 公衆電話からのとき
- 「表示圏外です」……… 電話番号が通知できない地域や回線のとき
- 「受信エラーです」… 情報が正しく受信できないとき

お知らせ

- 早聞きで再生しても、日付・時刻や電話番号は普通の速さで再生されます。
- 日付・時刻や電話番号の再生中に # ボタンを押しても、早聞き再生にはなりません。
- 再生中に ① # を押しても、すべての用件を消去することはできません。  
⑤ # を押して再生を止めてから、消去の操作を行ってください。

# 外出先から用件録音の有無を確認するには

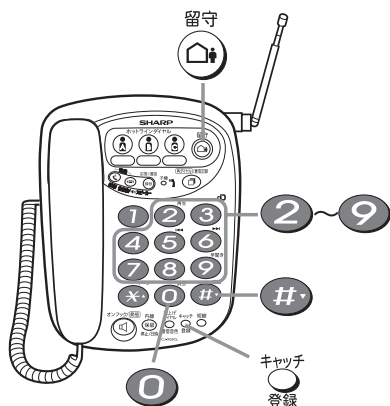

トールセーバーとは、留守録音に設定しているとき、外出先からかけた電話の着信音の回数によって、用件録音の有無を確認できる機能です。

トールセーバーを設定しているときに用件が録音されると、次の電話から着信音が2～3回鳴ると留守応答します。(用件が録音されていないときは、5～6回で留守応答します。)



## トールセーバーを設定する

親機に受話器を置いた状態で…

- 1 キャッチ登録を押す。
- 2 留守を押す。
- 3 #を押す。
- 4 0を押す。
- 5 キャッチ登録を押す。

便利な機能

## トールセーバーを解除するには

操作4で、2～9を押して留守応答の着信音の回数(2回～9回)を選びます。

### トールセーバーと留守録音を設定中に外から電話をかけると

- 2～3回の着信音でつながったとき  
用件が録音されています。  
→ リモート操作(☎ 78ページ)で用件を聞くことができます。
- 2～3回の着信音でつながらなかったとき  
用件は録音されていません。  
→ このとき(4回目の着信音が聞こえてすぐに)電話を切ると、通話料金がかかりません。

## お出かけの前に

留守録音に設定する。

留守  
留守を押す。



### お知らせ

- 非通知お断りのサイレントお断り(☎ 98ページ)や公衆電話または表示圏外お断り(☎ 96ページ)を設定しているときは、トールセーバーが働かない場合があります。非通知お断りや公衆電話または表示圏外お断りの動作が優先されるためです。
- 外出先の電話機から聞こえる着信音と、実際に親機で鳴る着信音は、ずれることがあります。このため、用件が録音されている場合でも、親機が留守応答するまでに、外出先の電話機から聞こえる着信音が、3回聞こえることがあります。
- ナンバー留守録で録音されたものは用件がないため5～6回で留守応答します。(☎ 99ページ)

# ダイヤル回線で トーン信号を送るには

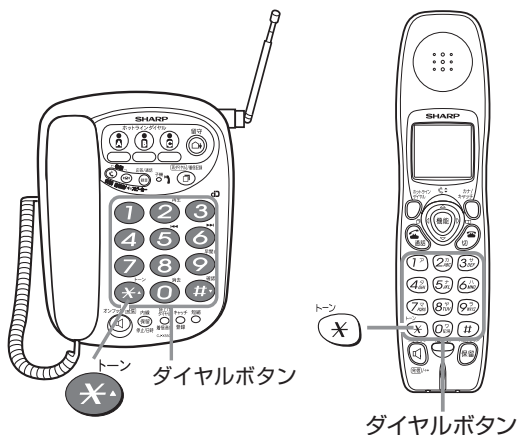

ダイヤル回線をお使いの場合でも、相手の方を呼び出したあと、トーン信号を送ることができます。

次のようなプッシュホンサービスなどにご利用いただけます。

- 銀行の残高照会や各種アンサーサービス
- クレジット通話サービス
- ポケットベルサービス
- ホームテレホンにおけるテレコントロール
- 留守番電話におけるリモート操作など



## トーン信号を送る

### 1 各種サービスに電話をかける。

- テレホンサービスのメッセージが聞こえます。

### 2 トーン信号切替ボタンを押す。



トーン  
\* を押す。



トーン  
\* を押す。

- これ以降は、ダイヤルボタンを押すとトーン信号が送られます。
- 電話を切ると、自動的にもとのダイヤル回線の信号（パルス信号）に戻ります。

### お知らせ







- トーン信号切替ボタン（\*）を使っても、サービスを受けられない場合もあります。
- 具体的な利用方法については、各サービスをしている所にお確かめください。
- 子機でトーン信号をダイヤルしてサービスを受ける場合、トーン信号をうまく受け付けられないサービスもあります。このときは、親機を利用してください。

# モーニングコールを使うには



## モーニングコールを設定する

通話ボタンを消灯させた状態(待受画面)で…

- 1 現在時刻を確かめたあと…  
機能 を押したあと、  
または で  
“アラームセッテイ”  
を選ぶ。 
- 2 機能 を押したあと、  
( または ) で  
“ON” を選ぶ。 
- 3 機能 を押したあと、  
アラーム時刻を入力する。  
(4ケタ：24時間制)  
カーソル  
   
(例) 午前 7:30 に設定する場合 07:30  
午後 5:00 に設定する場合 17:00  
すでにアラーム時刻が設定されているとき  
アラーム時刻の入力はしないで、機能 を押します。  
アラーム時刻を変更するとき  
( または ) で、アラーム時刻にカーソルを移動させたあと、新しいアラーム時刻を入力します。
- 4 機能 を押す。  表示 

### お知らせ

- 子機の時計を合わせていないときは、モーニングコールの設定はできません。(エラー音が鳴ります。)
- モーニングコール設定後、時計合わせを行うと、モーニングコール設定は“OFF”になります。

## 設定した時刻になると

アラーム音が鳴りはじめ、液晶画面のが点滅します。(約1分間)

- アラーム音は4段階に変化します。

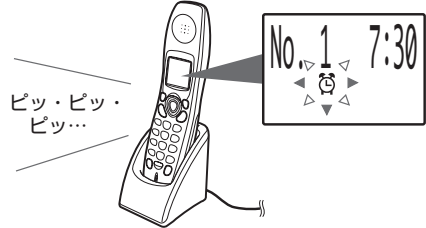

↓約5分後

再び、アラーム音が鳴りはじめます。(約1分間)



約5分間隔で7回くり返します。

7回くり返すと、モーニングコールは自動的に解除されます。  
(アラーム音が鳴り終わると、が消えます。)

例) 午前7:00にモーニングコールを設定したとき

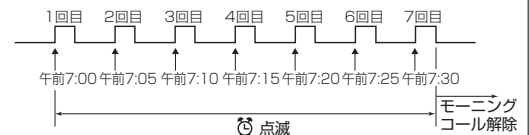

- アラーム音が鳴りはじめる時刻に、子機を使用しているときは、その回にはアラーム音は鳴りません。

## アラーム音を途中で一時止めるには

アラーム音が鳴っているときに…

子機を充電器から取る、またはダイヤルボタンなどの操作ボタンを押す。(設定は解除されません。)

- このあと、約5分後に再びアラーム音が鳴りはじめます。

## モーニングコールを解除するには

左記の操作2で“OFF”を選び、機能 を押します。

- 待受画面に戻り、が消えます。

## お知らせ

- モーニングコールが解除されたあと、再びモーニングコールを使いたいときは、モーニングコールを設定してください。
- アラーム音は、子機で設定されている着信音量と同じ大きさで鳴ります。  
“切”に設定しているときは“小”の大きさで鳴ります。



# いろいろな設定内容を変えるには

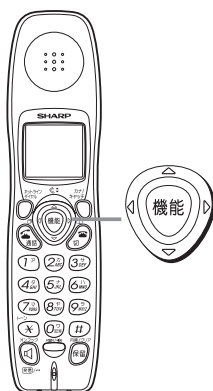

## 子機のクイック通話の解除（設定）：

クイック通話とは、子機を充電器から取り上げるだけで、通話ボタンを押さなくても電話をかけたり、受けたりできる機能です。このクイック通話を使わないようにすることができます。

## 子機のキータッチトーンの解除（設定）：

子機のボタンやマルチファンクションキーを押したときの「ピツ」という音を消すことができます。

## 子機の待ち受け時間の変更：

子機の待ち受け時間を長くすることができます。（約240時間）

### クイック通話の解除

- はじめは、「ON」になっています。

通話ボタンを消灯させた状態（待受画面）で…

- 1 機能 を押したあと、  
☰ または ☷ で  
“クイックツウワ”  
を選ぶ。
- 2 機能 を押したあと、  
☺ または ☻ で “OFF”  
を選ぶ。
- 3 機能 を押す。 ☰  
  - このあと、待受画面に戻ります。
  - クイック通話を設定するときは、操作2で“ON”を選びます。

### キータッチトーンの解除

- はじめは、「ON」になっています。

通話ボタンを消灯させた状態（待受画面）で…

- 1 機能 を押したあと、  
☰ または ☷ で  
“キータッチトーン”  
を選ぶ。
- 2 機能 を押したあと、  
☺ または ☻ で “OFF”  
を選ぶ。
- 3 機能 を押す。 ☰  
  - このあと、待受画面に戻ります。
  - キータッチ音を出すときは、操作2で“ON”を選びます。

### 待ち受け時間の変更

- はじめは、「ヒョウジュン（約200時間）」になっています。

通話ボタンを消灯させた状態（待受画面）で…

- 1 機能 を押したあと、  
☰ または ☷ で  
“マチウケジカン”  
を選ぶ。
- 2 機能 を押したあと、  
☰ または ☷ で  
“チョウジカン”  
を選ぶ。
- 3 機能 を押す。 ☰  
  - このあと、待受画面に戻ります。
  - 待ち受け時間を標準にするときは、操作2で“ヒョウジュン”を選びます。

便利な機能

### お知らせ

- 待ち受け時間を「チョウジカン」に設定すると、電話がかかってきたときや、親機または他の子機（CJ-X55CWまたは子機増設時）から内線呼び出しがあったときは、「ヒョウジュン」に比べて子機の着信音が鳴るのが遅くなる場合があります。
- 待ち受け時間は充電電池の寿命によって、短くなることがあります。

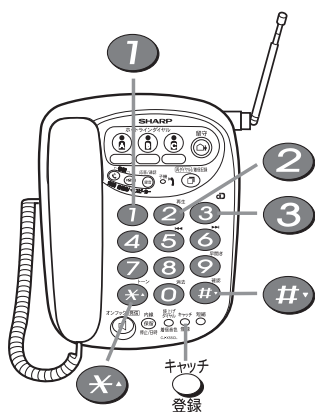

- ISDN回線のターミナルアダプターに接続してお使いになるときやADSLをご利用になるとき、自分の声や相手の方の声が大きく聞こえて話しづらいつきや、受話器を持ち上げると「ピーピー」と鳴ることがあります。

このようなときは、次の操作で“小さくする”に設定してご使用になることをおすすめします。

- 電話基地局から離れた場所でお使いのときは、回線のロスにより、相手の方の声が聞こえにくくなることがあります。

このようなときは、次の操作で“大きくする”に設定してご使用になることをおすすめします。



## 回線／TA接続の設定

- はじめは、「通常」になっています。

親機に受話器を置いた状態で…

<b>1</b>	キャッチ登録 <input type="radio"/> を押す。			
<b>2</b>	<b>#</b> を押す。			
<b>3</b>	<b>*</b> を押す。			
<b>4</b>	<b>3</b> を押す。			
<b>5</b>	<table border="0"> <tr> <td>小さくする <b>1</b></td> <td>通常 <b>2</b></td> <td>大きくする <b>3</b></td> </tr> </table> <ul style="list-style-type: none"> <li>● ターミナルアダプターに接続してお使いになったあとに、一般回線に接続してお使いになるときは“通常”にしてください。</li> </ul>	小さくする <b>1</b>	通常 <b>2</b>	大きくする <b>3</b>
小さくする <b>1</b>	通常 <b>2</b>	大きくする <b>3</b>		
<b>6</b>	キャッチ登録 <input type="radio"/> を押す。 <b>ピー</b>			

### お知らせ

- ターミナルアダプターの種類によっては、電話をかけるときに「ツー」という音が聞こえないことがあります。
- ターミナルアダプターのアナログポートは疑似的にアナログ回線と同等の環境を作り出していますが、本当のアナログ回線ではありません。したがって、使用されているターミナルアダプターによっては接続ができて、うまく通信できない場合もあります。
- 停電中は、使用されているターミナルアダプターの種類によっては、お使いいただけない場合があります。
- ターミナルアダプターの種類によっては、音の大きさを変えられるものがあります。大きく聞こえて話しづらいつきは、音の大きさを変えてみてください。



パソコンでインターネットやEメールを利用されるため、電話回線の種類を変更されたときは、次のように電話機コードをつなぎかえたり、回線種別を変更してください。  
どの場合も、これまでにつないでいるコードをすべて外してから始めると間違いやすくなります。できるだけ少しずつ外したり、接続してつなぎかえることをおすすめします。

## ADSLに変更したとき

ADSLは、サービス提供会社によって接続の方法などが異なる場合もありますが、代表的な例について説明します。

### ISDNからADSLに変更したときは

#### ● ISDN 接続図

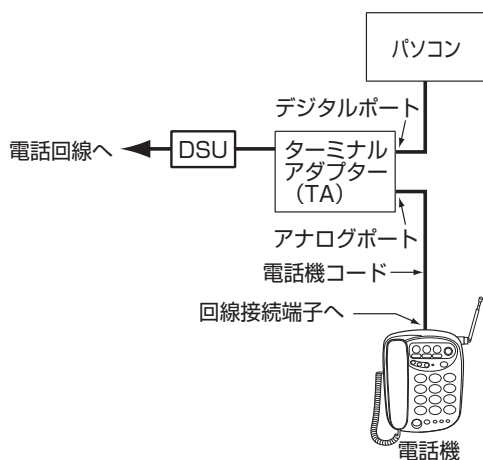

#### ● ADSL 接続図

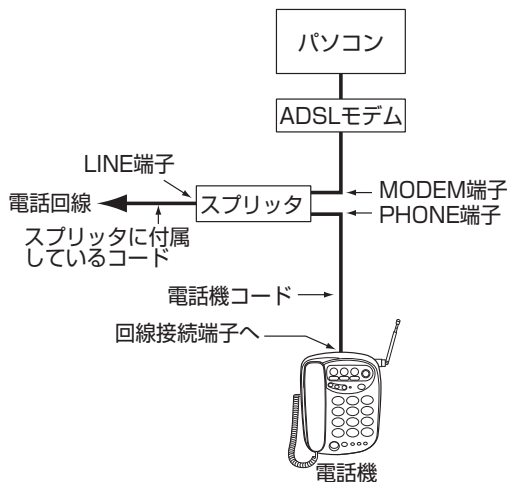

#### お知らせ

- ポートや端子の名称はADSL各サービス会社またはスプリッタのメーカーにより異なることがあります。



### 回線をつなぎかえる

- 1 電話回線から、ISDNのターミナルアダプタ (TA) または DSU (デジタル・サービス・ユニット) につながっているコードを外す。

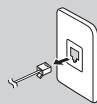

- 2 電話回線に、ADSLのスプリッタをつなぐ。

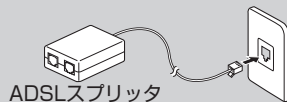

- 3 ISDNのTAのアナログポートにつないでいた電話機の電話機コードをスプリッタのPHONE端子につなぐ。

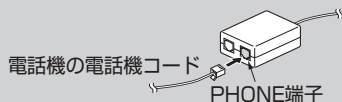

- 4 スプリッタのMODEM端子には、ADSLモデムをつなぐ。

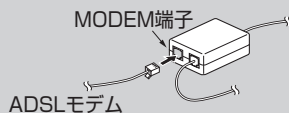

- パソコンとの接続のしかたは、ADSLモデムに付属の取扱説明書をご覧ください。

- 5 電話機の回線種別は、契約している回線種別に設定する。

- 以前一般回線で20PPSまたは10PPSで契約されていて、ISDNに変更されたあとADSLに変更された場合、トーン(プッシュ回線)から20PPSまたは10PPSに変更する(戻す)のを忘れないようにしてください。  
確実に変更するために、手動で設定されることをおすすめします。(☎ 18ページ)

一般回線から ADSL に変更したときは

● 一般回線接続図

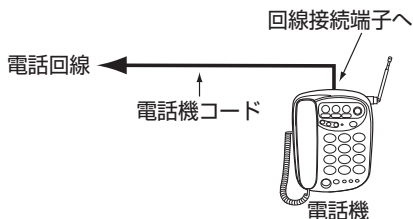

● ADSL 接続図

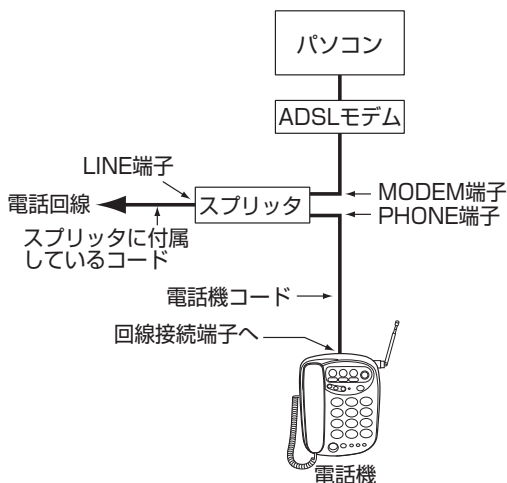

一般回線から ADSL に回線をつなぎかえる

1 電話回線から、電話機の電話機コードを外す。



2 電話回線に、ADSL のスプリッタをつなぐ。



3 スプリッタの PHONE 端子に電話機の電話機コードをつなぐ。



4 スプリッタの MODEM 端子には、ADSL モデムをつなぐ。

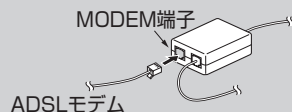

- パソコンとの接続のしかたは、ADSL モデムに付属の取扱説明書をご覧ください。
- 電話機の回線種別は、変更する必要はありません。ただし、電話の受発信がうまくできないようであれば、設定を確認してください。(18 ページ)

お知らせ

- 端子の名称は ADSL 各サービス会社またはスプリッタのメーカーにより異なることがあります。一般回線や ISDN から ADSL に変更した場合、サービス会社や接続条件によっては、次のようになります。
- 電話にノイズが入ったりすることなどがあります。その場合は、各 ADSL サービス会社にご相談ください。
- 電話番号を通知するように選択されていても、携帯電話、PHS に発信した場合は、非通知になります。
- 発信時、局番の頭に 0000、0120、0570、0990 などをつけた場合、また 110、119、177、117、186、184、122 などの番号にかけたとき、かからない (つながらない) などといった現象が発生することがあります。このときは、NTT と契約されている回線種別と電話機の回線設定が合っているかを確認していただき、合っていない場合は手動で設定し直してください。(18 ページ)
- ADSL には、加入電話と共用するタイプ (タイプ 1) と、共用しないタイプ (タイプ 2) とがあります。タイプ 2 のときは、同じ電話回線に電話機をつなぐことはできません。
- ADSL モデムには電話機コードの差込口の他に LAN ケーブルの差込口もついています。電話機コードを誤って差し込まないように注意してください。詳しくは、ADSL モデムに付属している取扱説明書をご覧ください。

# ISDN に変更したとき

## 一般回線から ISDN に変更したときは

### ● 一般回線接続図

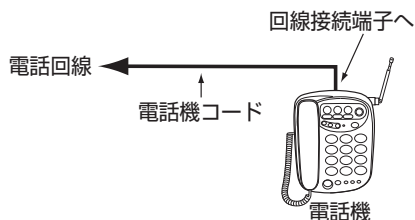

### ● ISDN 接続図

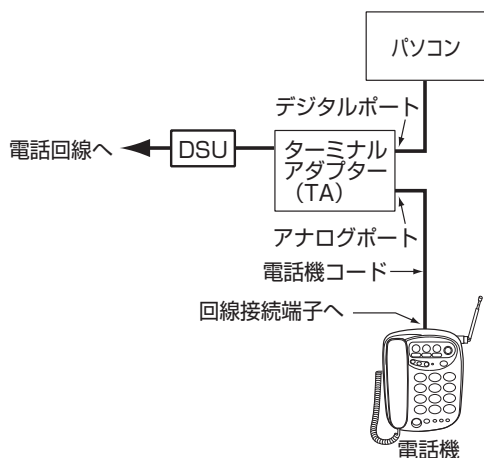

### お知らせ

- ポートの名称はターミナルアダプターのメーカーにより異なることがあります。
- 「ナンバー・ディスプレイ」サービスをご利用になるときは、TAもナンバー・ディスプレイに対応している必要があります。対応状況は、お手持ちのTAメーカーにお問い合わせになるか、TAメーカーのホームページで確認してください。
- 「ナンバー・ディスプレイ」サービスをご利用にならないときは、サービスの利用の設定を「利用しない」に設定してください。  
(☎ 92 ページ)
- TAによっては、電源を入れないと電話機が動作しない機種があります。詳しくは、TAの取扱説明書をご覧ください。
- ISDN 回線には極性があります。極性が合わないと電話の受発信ができなくなります。必ず極性を合わせてください。  
詳しくは、TAメーカーにお問い合わせください。



## 一般回線から ISDN に回線をつなぎかえる

- 1 ISDN のターミナルアダプタ (TA) を設置し、デジタルポートにパソコンを接続する。

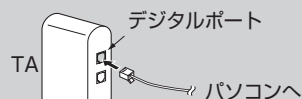

- パソコンとの接続のしかたは、ISDN の TA に付属の取扱説明書をご覧ください。

- 2 電話回線から、電話機の電話機コードを外す。



- 3 電話回線に、DSU (デジタル・サービス・ユニット) をつなぐ。

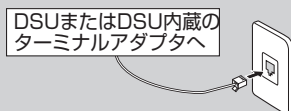

- TA によっては DSU を内蔵している機種もあります。詳しくは、TA の取扱説明書をご覧ください。

- 4 電話機の電話機コードを、TA のアナログポートにつなぐ。

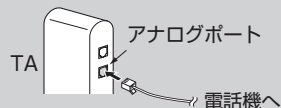

- 5 電話機の回線種別を、トーン (プッシュ回線) に変更する。  
(☎ 18 ページ)

# PBX (構内交換機) やホームテレホンの内線電話機として使うには

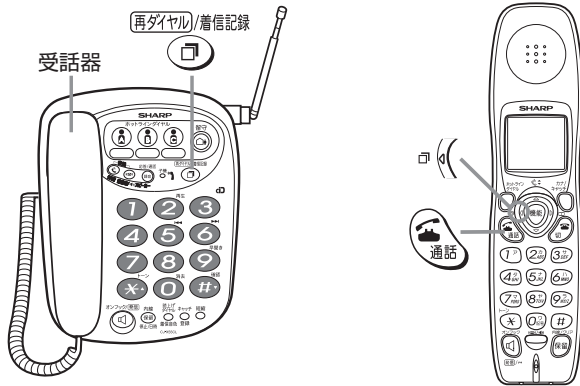

## 外線に電話をかける

1



受話器を取る。



充電器に置いているとき  
子機を取る。

充電器に置いていないとき



を押す。

2

外線につなぐ番号を押す。

- 一般的には **0** がよく使われています。設置するPBXによっては番号が異なることがあります。

3

“ツー” という音が聞こえたら…  
相手の方の電話番号を押す。

### 再ダイヤルをできるようにするには

外線への電話を再ダイヤルするときは、外線につなぐ番号と相手の方の電話番号の間に、発音音を待つ時間（ポーズ時間）を加えておく必要があります。

外線につなぐ番号を押したあと…



再ダイヤル/着信記録



- 1回押すと約4秒、2回目からは約2秒の間隔があきます。
- 次に同じ相手の方に電話をかけるときは、再ダイヤルが使えます。
- 短縮ダイヤルや電話帳に電話番号を登録するときは、外線につなぐ番号に続き、再ダイヤル/着信記録ボタンを押したあと、電話番号を登録します。子機の再ダイヤル/着信記録ボタンを押すと、液晶画面に [ ] が表示されます。

### お知らせ

- PBXやホームテレホンの種類によっては、操作方法が異なることがあります。
- この電話機は自動的に電話回線種別を選んでもくれますが、PBXやホームテレホンの種類によっては正しく選べないことがあります。このときは、手動で回線種別を選んでください。(☎ 18 ページ)
- 「ナンバー・ディスプレイ」サービス (☎ 92 ページ) を契約し、利用するときは、PBX (構内交換機) やホームテレホンに接続しないでください。
- PBXやホームテレホンに接続する場合は、ナンバー・ディスプレイの利用を解除してください。利用する設定になっていると、電話を受けられない場合があります。(☎ 92 ページ)

# 「ナンバー・ディスプレイ」サービスについて

## 「ナンバー・ディスプレイ」サービスとは？

「ナンバー・ディスプレイ」サービスとは、かけてきた相手の方の電話番号を電話機などの液晶画面に表示させる NTT のサービスです。

この電話機は、サービスに契約し、利用の設定\*がされていると、かけてきた相手の方の電話番号などを子機の液晶画面に表示させることができます。

※はじめは、「サービスを利用する」に設定されています。

## ナンバー・ディスプレイサービスを使うときのご注意

「ナンバー・ディスプレイ」サービスでは、着信音が鳴る前に電話番号などのデータが送られてきます。

この電話機では、データ受信中は着信音が鳴らないようにしていますので、他の電話機（「ナンバー・ディスプレイ」サービスに対応していない電話機）と並列につないだときは、次のことに注意してください。

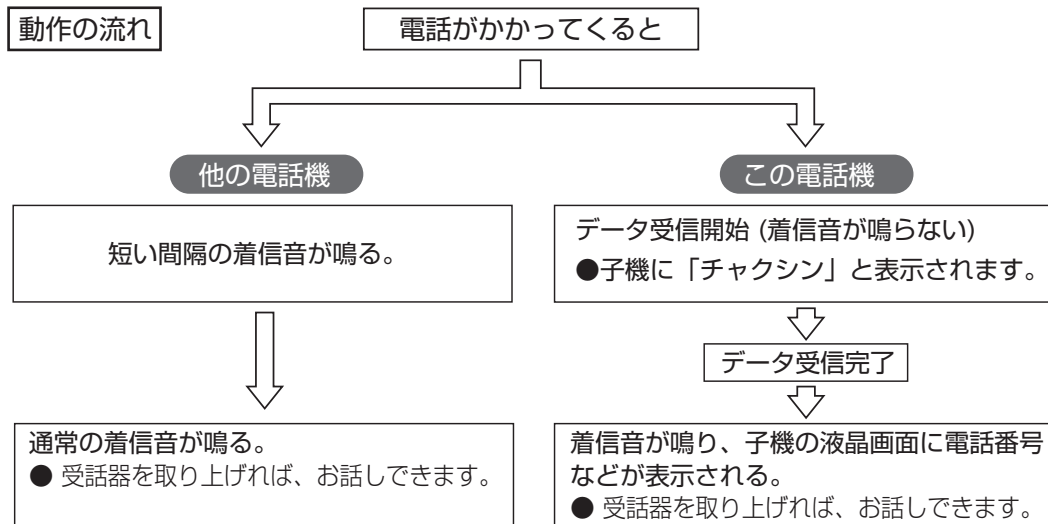
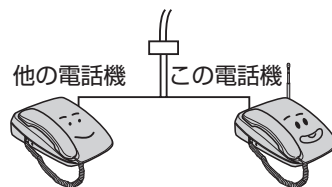

### ■他の電話機で短い間隔の着信音が鳴っているときの注意

- 他の電話機側の受話器を取り上げないでください。かけてきた方の電話番号などを表示することができなくなります。
- 他の電話機側の受話器を取り上げてもお話しはできません。もし、取り上げたときは、5秒以内に受話器を戻してください。受話器を取り上げたままにしておくと、相手の方は「ツーツー」と話し中となってしまいます。

### ■他の電話機に留守番機能があるときの注意

- 他の電話機側の留守番機能を働かないようにしてください。短い間隔の着信音で他の電話機が留守応答すると、かけてきた方の電話番号などを表示することができなくなります。

### ■ファクシミリやホームテレホン、PBX（構内交換機）につないでいるときの注意

- 電話番号などを表示することができません。「ナンバー・ディスプレイ」サービスを使って電話番号などを表示させたいときは、ファクシミリやホームテレホン、PBX（構内交換機）につながないでください。

### 📢お知らせ

- 「ナンバー・ディスプレイ」サービスに対応した電話機と並列につなぐ場合は、一方の電話機のサービスの利用を止めてください。
- 接続されている電話機によっては、発信電話番号が正確に表示されないことがあります。

# 「ナンバー・ディスプレイ」サービスを利用すると こんなことができます

「ナンバー・ディスプレイ」サービスを利用するためには、92ページの「サービスに契約するには」をごらんください。

## ■ 迷惑電話に対応する場合

電話番号を通知してくる相手の方には：

- 相手の方の電話番号表示で、電話に出るかどうかを判断する。(子機のみ)
- 相手の方の名前表示で判断する。(子機のみ)
- 電話を拒否してメッセージを流す。
- 留守番機能で応答する。

電話番号を通知してこない相手の方には：

- 電話を拒否してメッセージを流す。
- 留守番機能で応答する。

公衆電話からかけてくる相手の方には：

- メッセージを流す。

表示圏外からかけてくる相手の方には：

- メッセージを流す。

## ■ 相手の方が誰か？を知りたい場合

電話番号を通知してくる相手の方には：

- 電話帳に登録して、名前を液晶画面で確認する。(子機のみ)

## ■ かかってきた電話を利用したい場合

電話番号を通知してくる相手の方には：

- ダイヤルせずにかけ直す。
- 留守録再生時に電話をかける。
- かかってきた番号を短縮ダイヤル、ホットラインダイヤルまたは電話帳に登録。
- 留守録された番号を確かめる。

## 相手の方がどのように電話をかけてきたか

### 電話番号通知

電話番号を通知してかけてきた場合、相手の方からの電話は、番号を確認できます。  
(☎93ページ)

### 電話番号非通知

相手の方が番号を通知しない方法でかけた場合、または、「通常非通知(回線ごと非通知)」の契約をされている回線からかけた場合。

### 公衆電話

相手の方が公衆電話を使ってかけた場合。

### 表示圏外

相手の方が番号通知ができない地域(国際電話など)や回線(アナログ式携帯電話機など)からかけた場合。





### 名前を表示 (子機)

電話帳に登録した相手の方から電話がかかってくると、電話にでる前に登録している名前を液晶画面で確認できます。

📞 93 ページ

### 特定番号お断り

あらかじめ登録した特定の方から電話がかかってくると、親機・子機の着信音を鳴らさずに留守応答または、お断りメッセージを流すことができます。

📞 94 ページ

### ナンバー留守録 (親機)

用件が録音されなかった電話や、留守応答する前に切れた電話も相手の方の電話番号と日時を記録し、用件再生時に確認できます。

📞 99 ページ

### 着信記録& コールバック

かかってきた電話番号 (名前) と日時を、最大 20 件まで記録し、あとから確認することができます。  
また、確認中に簡単にその電話番号へかけ直すことができます。

📞 101 ページ

### 着信記録から短縮ダイヤルやホットラインダイヤルに登録 (親機)

着信記録から相手の方の電話番号を、短縮ダイヤルやホットラインダイヤルに登録することができます。

📞 103 ページ

### 着信記録から電話帳に登録 (子機)

着信記録から相手の方の電話番号を、電話帳に登録することができます。

📞 104 ページ

### 着信鳴り分け

電話番号を通知しないでかかってきた電話、公衆電話や表示圏外からの電話、親機の短縮ダイヤルまたはホットラインダイヤル、子機の電話帳に登録されている方からの電話など着信の種類により着信音を変えることができます。

📞 106、  
107 ページ

### 非通知お断り

親機・子機の着信音を鳴らさずに留守応答または、お断りメッセージを流すことができます。

📞 98 ページ

### 公衆電話／表示圏外お断り

電話番号を入力するようにお知らせし、親機の短縮ダイヤルまたはホットラインダイヤルに登録されている方のみ呼び出しを行います。登録されていない方に対しては、着信音を鳴らさずに留守録音またはお断りメッセージを流すことができます。

📞 96 ページ

# サービスに契約するには



「ナンバー・ディスプレイ」サービスを利用するためには、NTTへ「ナンバー・ディスプレイ」サービスの申し込みを行います。

このあと、子機で電話番号などを表示できるようになります。

- はじめは、「サービスを利用する」に設定されていますので、設定操作は必要ありません。

## サービスに契約する

NTTへ「ナンバー・ディスプレイ」サービスの申し込みが必要です。  
(月額使用料および工事費が必要です。)

お申し込みは…

局番なしの『116番』、  
またはお近くのNTT支店へ  
どうぞ



利用できるようになると…

子機で電話番号（電話帳に登録しているときは、名前）を表示します。  
(☎93ページ)

### お知らせ

- 「ナンバー・ディスプレイ」サービスは、NTTの他のサービスと併用して使用できない場合があります。くわしくはNTTにお問い合わせください。
- ISDN回線のターミナルアダプターのアナログポートにつながると、「ナンバー・ディスプレイ」サービスが使用できない場合があります。

### PBX(構内交換機)や ホームテレホンにつながるとき

PBX(構内交換機)やホームテレホンにつながると、「ナンバー・ディスプレイ」サービスは利用できません。

また、この電話機は、はじめは「サービスを利用する」に設定されていますので、電話を受けられない場合もあります。

PBX(構内交換機)やホームテレホンにつないで使用される場合は、下記の操作で「サービスを利用しない」に設定してください。

### 「サービスを利用しない」に 設定するとき



親機に受話器を置いた状態で…

- 1 **キャッチ登録** **#** **\*** の順に押す。
- 2 **9** を押す。
- 3 **0** を押す。
- 4 **キャッチ登録** を押す。

### 「サービスを利用する」に設定するときは

上記の操作3で **1** を押す。

- ふたたび一般回線に接続して「ナンバー・ディスプレイ」サービスをご利用になる場合は、「サービスを利用する」に設定してください。「サービスを利用しない」にしている場合、電話がかかってくると、はじめに短い着信音が5～6回鳴ります。(このとき、電話にでると切れてしまいます。)  
このあと、通常の着信音が鳴ります。

# 電話番号などの表示について



## 電話がかかってきたとき

相手の方が電話をかけてくると…

データの受信を開始します。



データの受信が完了する。  
着信音が鳴ります。



電話に出る。

通話中の表示

液晶画面に…

(子機)

チャイム



0323456789

● 電話帳に登録されていない相手の方の場合

アキ 伊吹

● 電話帳に登録されている相手の方の場合



0:30



### ■電話番号以外の着信表示

着信情報	子機の表示
<b>非通知</b> 相手の方が番号を表示しない方法でかけた場合、または、「通常非通知（回線ごと非通知）」の契約をされている回線からかけた場合。	
<b>公衆電話</b> 相手の方が公衆電話を使ってかけた場合。 ● 公衆電話からでも 184 をつけてダイヤルされたときは、「ヒツウチ」が表示されます。	
<b>表示圏外</b> 相手の方が番号通知ができない地域（国際電話など）や回線（アナログ式携帯電話機など）からかけた場合。	
<b>受信エラー</b> 相手の方の電話番号の情報が正しく受信できなかった場合。	

### お知らせ

- 番号通知ができない地域、または回線については、最寄りのNTTにお問い合わせください。
- ナンバー・ディスプレイに契約しているときは、クイック通話を解除 (83 ページ) しておくことをおすすめします。電話がかかってきたとき、子機を充電器から取って相手の方の電話番号などを手もとで確認することができます。

- 子機の電話帳に登録されている相手の方から電話がかかってきたときは、登録されている名前が表示されます。（電話番号を市外局番から登録しておかないと名前は表示されません。）
- 内線通話中に電話がかかってきたときは、着信表示されません。

# 特定番号の電話をお断りするには(特定番号お断り)

ナンバー・ディスプレイのご契約が必要です。

特定番号を登録(最大30件)しておくと、その特定番号からかかってきた電話を、どの電話機も鳴らさずに留守応答、またはお断りメッセージを流したりすることができます。

●はじめは、「解除」の設定になっています。

## 電話がかかってくると

「サイレント留守録音」に設定すると

どの電話機の着信音も鳴らさずに、用件を録音します。

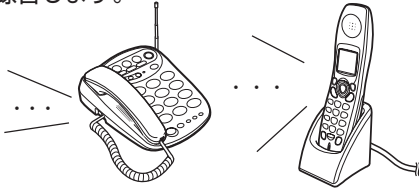

### 留守応答メッセージ

ただいま留守にしております。  
“ピー”と鳴りましたら、  
お名前とご用件をお話ください。

- 留守設定をしていなくても録音が終わると、留守ボタンが点滅し留守設定になります。
- 自分の声で応答メッセージを録音しているときは、そのメッセージが流れます。
- 次のようなときに自動的に応答専用切り替わったときは、応答専用のメッセージが流れ録音できません。
  - ・録音時間が残っていないとき
  - ・録音件数が50件録音されているとき

「サイレントお断り」に設定すると

どの電話機の着信音も鳴らさずに、メッセージが3回流れて、電話が切れます。

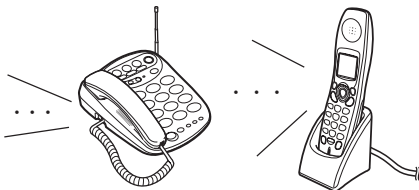

### お断りメッセージ

この電話はお受けすることができません。

- 応答中のメッセージや相手の方の声は、スピーカーから聞こえません。



## 機能を設定する

親機に受話器を置いた状態で…

**1** キャッチ登録 (再ダイヤル)/着信記録 の順に押す。

**2** ダイヤルボタンで機能を選ぶ。

**5** : 留守応答する。  
(サイレント留守録音)

**6** : お断りメッセージを流す。  
(サイレントお断り)

**3** キャッチ登録 を押す。 ピー

## 解除するには

上記の操作2で、**0** を押す。

## お知らせ

- ナンバー・ディスプレイのサービスを利用する設定になっていないと、特定番号お断りは設定できません。(P.92ページ)
- 上記の設定をしても、特定番号に登録していない方から電話がかかってきたときは、親機と子機の両方で着信音が鳴ります。
- 留守設定をしていなくても特定番号お断りは働きます。ただし、特定番号お断りで**5**(サイレント留守録音)を選んだ場合、次のようなときは特定番号お断りは働きません。(親機だけの着信になりますが、着信音は鳴りません。)
  - ・応答専用になっているとき
  - ・録音時間が残っていないとき
  - ・録音件数が50件録音されているとき



## 特定番号を登録する

親機に受話器を置いた状態で…

**1** キヤッチ登録 (再ダイヤル)/着信記録 **2** の順に押す。

- 現在の登録件数が聞こえます。

**2** 電話番号を市外局番から入力する。



- すでに 30 件登録されているときは「ピピピピ」と鳴り、登録できません。

**3** キヤッチ登録 を押す。 ピー

- 登録が完了します。
- すでに特定番号として登録されている電話番号を再度登録しようとすると「ピピピピ」と鳴り、登録できません。

続けて他の電話番号を登録するときは

操作 1～3 をくり返します。

### お知らせ

- 特定番号を登録するときは、ナンバー・ディスプレイ機能を使用するため、必ず市外局番から登録してください。

着信記録の電話番号を特定番号に登録することができます。

- 「特定番号を登録する」の操作 2 で (再ダイヤル)/着信記録 を押したあと、\* または # を押して、登録したい電話番号を選びます。登録したい電話番号が聞こえたら、操作 3 を行います。



## 登録した特定番号を確認する

親機に受話器を置いた状態で…

**1** キヤッチ登録 (再ダイヤル)/着信記録 **2** の順に押す。

- 現在の登録件数が聞こえます。

**2** # を押す。

- 最も新しく登録した電話番号が聞こえます。

**3** \* または # を押して、登録されている電話番号を確認する。

- \* : 1 件新しい電話番号が聞こえます。
- # : 1 件古い電話番号が聞こえます。



## 特定番号を消去する

親機に受話器を置いた状態で…

**1** 「登録した特定番号を確認する」の操作 1～2 を行う。

**2** \* または # を押して、消去したい電話番号を選ぶ。

**3** 0 を押す。 ピー

- 消去されます。

# 公衆電話や表示圏外からの電話をお断りするには

ナンバー・ディスプレイのご契約が必要です。

公衆電話または番号通知ができない地域や回線を使って電話をかけてきた方に対して、電話番号を入力するようにお知らせします。

このとき、入力された電話番号や暗証番号（暗証番号を登録しているとき）によって着信音を鳴らしたり、どの電話機も着信音を鳴らさずに、留守応答またはお断りメッセージを流すことができます。

## 電話がかかってくると

どの電話機も着信音を鳴らさずに、メッセージを流します。

メッセージ  
おそれいりますが、あなたの電話番号を市外局番から入力して、最後にシャープボタンを押してください。

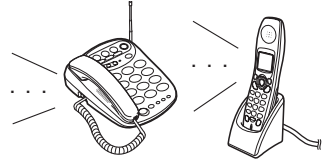

●メッセージが終わったあとに、電話番号または暗証番号を入力します。

(※1) (※2)  
相手の方が電話番号または暗証番号を入力したとき  
電話番号の入力例 03-1234-5678のとき  
①③ ①②③④ ⑤⑥⑦⑧ #  
暗証番号の入力例 1234のとき  
①②③④ #

(※2)  
相手の方が電話番号または暗証番号を入力しなかったとき

電話番号が親機の短縮ダイヤルまたは  
ホットラインダイヤルに登録されている。  
または、暗証番号が合っている。

●電話番号が親機の短縮ダイヤルまたはホットラインダイヤルに登録されていない。  
●暗証番号が合っていない。  
●入力しなかったり、10秒以上あいだをあけると、「おそれいりますが、もう一度あなたの電話番号を市外局番から入力して、最後にシャープボタンを押してください。」とメッセージが流れます。もう一度、正しく入力します。

正しく入力されなかったとき

(※3)  
着信音が鳴ります。  
●子機の液晶画面には、電話番号が表示されます。子機の電話帳にも登録されている場合は、電話をかけてきた方の名前が表示されます。暗証番号が入力されたときは、「\*\*\*\*」が表示されます。

「サイレント留守録音」に設定すると

電話にでないときは、着信音が8回鳴り、自動的に留守応答します。

どの電話機も着信音を鳴らさずに、着信を録音します。

留守応答メッセージ  
ただいま留守しております。“ピー”と鳴りましたら、お名前とご用件をお話してください。

留守応答メッセージ  
ただいま留守しております。“ピー”と鳴りましたら、お名前とご用件をお話してください。

●留守設定をしていなくても録音が終わると、留守ボタンが点滅し留守設定になります。  
●次のときは応答専用のメッセージが流れ録音できません。  
・おまかせ留守が解除の場合で、留守設定をしていないとき  
・応答専用になっているとき  
・自動的に応答専用に切り替わったとき  
・「サイレントお断り」に設定しているとき

●留守設定をしていなくても録音が終わると、留守ボタンが点滅し留守設定になります。  
●応答専用になっているときは、お断りのメッセージ「入力された電話番号は登録されていません。」が流れ録音できません。

「サイレントお断り」に設定すると

どの電話機も着信音を鳴らさずに、メッセージが3回流れて、電話が切れます。

お断りメッセージ  
入力された電話番号は登録されていません。

### お知らせ

(※1) 入力された電話番号が特定番号お断りに登録され、設定されているときは、特定番号お断りが働きます。  
(※2) 暗証番号を登録しているとき (☎ 77ページ) 暗証番号を家族の方に教えておくと、公衆電話からの電話でも着信音を鳴らすことができます。また、留守応答のメッセージが流れているときに # → 暗証番号 → # と押すと、リモート操作することができます。(☎ 78ページ)

(※3) 着信音をメロディに設定しているときは、設定したメロディで鳴ります。また、着信鳴り分けの設定で「公衆電話からの電話」または「表示圏外からの電話」に設定されているときは、それぞれ着信鳴り分けで設定した着信音が鳴ります。着信記録には、「コウシュウデンワ」または「ヒョウジケンガイ」で記録されます。  
●自分の声で応答メッセージを登録しているときは、そのメッセージが流れます。

ナンバー・ディスプレイ

# (公衆電話／表示圏外お断り)



● はじめは、「解除」の設定になっています。

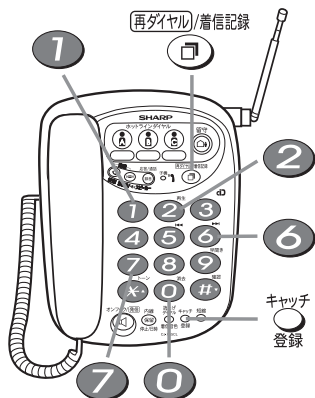

## 公衆電話お断りを設定する

親機に受話器を置いた状態で…

**1** キャッチ (再ダイヤル)/着信記録 **6** の順に押す。

**2** 「サイレント留守録音」に設定するとき親機の短縮ダイヤルまたはホットラインダイヤルに登録されていない電話番号が入力された場合や、間違った暗証番号が入力されたとき

**7** を押す。

「サイレントお断り」に設定するとき親機の短縮ダイヤルまたはホットラインダイヤルに登録されていない電話番号が入力された場合や、間違った暗証番号が入力されたとき

**2** を押す。

**3** キャッチ を押す。ピー

解除するには

上記の操作2で、**0** を押す。



## 表示圏外お断りを設定する

親機に受話器を置いた状態で…

**1** キャッチ (再ダイヤル)/着信記録 **7** の順に押す。

**2** 「サイレント留守録音」に設定するとき親機の短縮ダイヤルまたはホットラインダイヤルに登録されていない電話番号が入力された場合や、間違った暗証番号が入力されたとき

**7** を押す。

「サイレントお断り」に設定するとき親機の短縮ダイヤルまたはホットラインダイヤルに登録されていない電話番号が入力された場合や、間違った暗証番号が入力されたとき

**2** を押す。

**3** キャッチ を押す。ピー

解除するには

上記の操作2で、**0** を押す。

### お知らせ

- ナンバー・ディスプレイのサービスを利用する設定になっていないと、公衆電話／表示圏外お断りは設定できません。(P.92 ページ)
- 「サイレント留守録音」または「サイレントお断り」の設定にすると、応答中のメッセージや相手の方の声はスピーカーから聞こえません。
- 公衆電話または表示圏外お断りを設定すると、公衆電話または表示圏外からの電話は、トールセーバーが動かなくなります。(P.80 ページ)

- 留守設定をしていなくても、公衆電話または表示圏外お断りは働きます。ただし、「サイレント留守録音」に設定した場合、次のようなときは用件録音されずに、お断りまたは応答専用メッセージを流します。
  - ・ 応答専用になっているとき
  - ・ 録音残り時間がないとき
  - ・ 録音件数が 50 件録音されているとき

# 番号を通知しない電話をお断りするには (非通知お断り)



ナンバー・ディスプレイのご契約が必要です。

番号を通知しないで電話をかけてきた方に対して、どの電話機も着信音を鳴らさずに留守応答、またはお断りメッセージを流すことができます。

●はじめは、「解除」の設定になっています。

## 電話がかかってくると

相手の方が非通知「184をダイヤル」または通常非通知「回線ごと非通知」で電話をかけてきた場合…

「サイレント留守録音」に設定すると

どの電話機も着信音を鳴らさずに、用件を録音します。

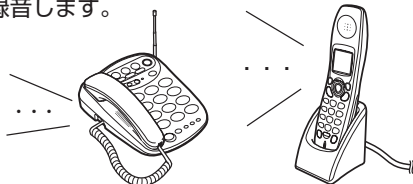

留守応答メッセージ

ただいま留守しております。  
“ピー”と鳴りましたら、  
お名前とご用件をお話してください。

- 留守設定をしていなくても録音が終わると、留守ボタンが点滅し留守設定になります。
- 自分の声で応答メッセージを登録しているときは、そのメッセージが流れます。
- 次のようなときに自動的に応答専用に切り替わったときは、応答専用のメッセージが流れ録音できません。
  - ・録音残り時間がないとき
  - ・録音件数が50件録音されているとき

「サイレントお断り」に設定すると

どの電話機も着信音を鳴らさずに、メッセージが3回流れて、電話が切れます。

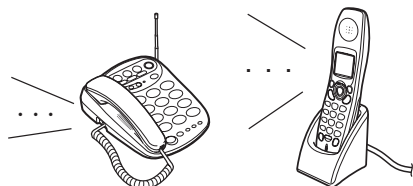

お断りメッセージ

おそれいりますが電話番号の前に186を付けてダイヤルするなど、番号を通知しておかけ直してください。

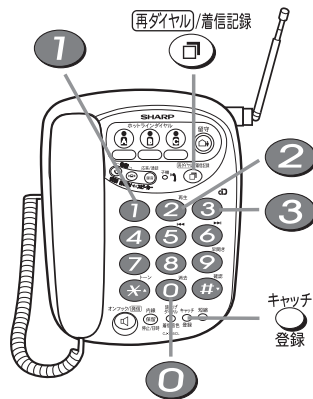

## 設定する

親機に受話器を置いた状態で…

1 キャッチ登録 (再ダイヤル/着信記録) 3 の順に押す。

2 「サイレント留守録音」に設定するとき

1 を押す。

「サイレントお断り」に設定するとき

2 を押す。

3 キャッチ登録 を押す。ピー

解除するには

上記の操作2で、0 を押す。

ナンバー・ディスプレイ

## お知らせ

- ナンバー・ディスプレイのサービスを利用する設定になっていないと、非通知お断りは設定できません。(P.92ページ)
- 「サイレント留守録音」または「サイレントお断り」の設定にすると、応答中のメッセージや相手の声はスピーカーから聞こえません。
- 留守設定をしていなくても、非通知お断りは働きます。ただし、「サイレント留守録音」に設定した場合、次のようなときは、非通知お断りは働きません。(親機だけの着信になりますが、着信音は鳴りません。)
  - ・応答専用になっているとき
  - ・録音残り時間がないとき
  - ・録音件数が50件録音されているとき



# ナンバー留守録を使うには



ナンバー・ディスプレイのご契約が必要です。

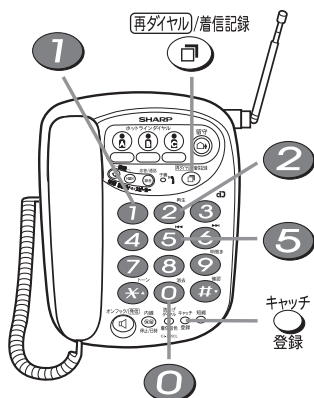

## ナンバー留守録とは？

留守中に電話がかかってきたとき、留守応答する前や応答メッセージが流れている途中で、相手の方が電話を切っても、相手の方の電話番号やかかった日時を要件に記録します。あとで、留守要件を再生するときに、電話番号や日時を確認することができて便利です。

● 応答メッセージは、留守番機能で使用されているメッセージです。

## ナンバー留守録を設定する

● はじめは、**1**「留守設定しているときのみナンバー留守録をする」の設定になっています。

親機に受話器を置いた状態で…

**1** キャッチ登録 **5** の順に押す。

**2** 希望の項目を選ぶ。

留守設定しているときのみナンバー留守録するとき

**1** を押す。

いつもナンバー留守録するとき

**2** を押す。

**3** キャッチ登録 を押す。ピー

解除するには

上記の操作2で、**0** を押す。

## 留守中に電話がかかってくると

**1** 電話がかかってくると…

あら留守だわ  
またかけ直しましょう

ただいま留守に  
しております…

**2** 相手の方が、要件を録音しないまま電話を切っても、電話番号、日時を要件に記録します。(留守応答の前に切れた電話も、電話番号、日時を記録します。)

ハイ、記録します  
ぼくにまかせてネ!

**3** 留守ボタンが点滅していれば、電話があったことがわかります。

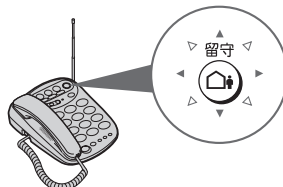

**4** 帰宅して要件を再生すると…  
(100 ページ)

留守

0323456789  
8月10日  
午後3時25分です

あ…この電話番号  
は〇〇さんから  
電話があったんだ

このようなときは

- 留守録音をしない応答専用(100 46ページ)に設定していてもナンバー留守録はできません。
- 次のときはナンバー留守録は働きません。
  - ・ 録音件数が50件のとき
  - ・ 録音残り時間がないとき
- ナンバー留守録の設定を**2**(いつもナンバー留守録をする)の設定にすると、おまかせ留守を解除していても、電話がかかってくると、ナンバー留守録したあと自動的に留守設定されます。

ナンバー・ディスプレイ

## 再生したとき、次の内容が聞こえます

再生内容の設定 (※ 1) によって、聞こえる内容は以下になります。  
はじめは、“番号+日時”に設定されています。

### ■相手の方が用件を録音されたとき

“番号+日時”に設定	相手の方の用件 「もしもし…」	➡ (※2) 相手の方の電話番号 「031234の5678」	➡ 「録音日付・時刻」
“日時”に設定	相手の方の用件 「もしもし…」	➡ 「録音日付・時刻」	

### ■相手の方が用件を録音されなかったとき

“番号+日時”に設定	(※2) 相手の方の電話番号 「031234の5678」	➡ 「録音日付・時刻」
“日時”に設定		

#### 〔※ 1〕再生内容の設定を変えるには

親機に受話器を置いた状態で…

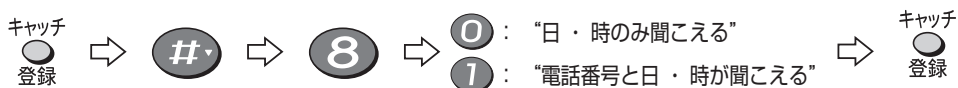

(※ 2) 「非通知」「公衆電話」「表示圏外」からの電話および「受信エラー」のときは、それぞれ「非通知です」「公衆電話です」「表示圏外です」「受信エラーです」と聞こえます。

### 留守録音した内容を消すには

「留守録音された、用件を消すには」(☎ 42 ページ) の操作を行います。

#### 📢お知らせ

- ナンバー留守録の内容は、外出先から用件を聞くとき (リモート操作) でも確認できます。(☎ 78 ページ)
- 「非通知お断り」、「公衆電話／表示圏外お断り」、「特定番号お断り」の対象電話からかかってきた場合は、ナンバー留守録は働きません。

# 着信記録を確認するには



ナンバー・ディスプレイのご契約が必要です。

電話がかかってきたときは、電話にでても、でなくても、相手の方の電話番号や着信した日時などが最大20件まで自動的に記録されます。(着信記録)

また、かけてきた相手の方に電話をかけ直すこともできます。(コールバック)

- 記録される電話番号は、1件あたり16ケタまでです。
- 子機の電話帳に登録されている方からの着信記録は、名前が表示されます。
- 公衆電話からの電話や非通知でかけられた電話などのときは、相手の方の電話番号は表示されませんが、着信記録(コウシュウデンワ、ヒツウチなど)は残ります。



## 親機の着信記録を確認する

親機に受話器を置いた状態で…

1 を押す。

- 一番新しい着信記録の相手の方の電話番号と、着信日時「〇月〇日午前(または午後)〇時〇分です。」が聞こえます
- 相手の方が電話番号を非通知または公衆電話などでかけてきたときは、次のように聞こえます。
  - 非通知の場合  
「非通知です。」
  - 公衆電話の場合  
「公衆電話です。」
  - 表示圏外の場合  
「表示圏外です。」
  - 受信エラーの場合  
「受信エラーです。」
- オンフック/発信ボタンが点滅します。

2 または icon"/> で確認する。

- : 1件新しい着信記録が聞こえます。
- icon"/> : 1件古い着信記録が聞こえます。
- または icon"/> を押したときに、これ以上古いまたは新しい着信記録がない場合、「ピピピピ」と鳴ります。

操作を止めるには

を押します。  
内線 保留 停止/日時

### お知らせ

- 着信記録が20件記録されているときに電話がかかってくると、新しい着信記録が残り、一番古い着信記録が自動的に消えます。
- かかってきた電話にでたときや外出先からリモート操作を行ったときにも、着信記録が残ります。
- 親機の時計を合わせておかないと、「1月1日午前0時0分」が記録されます。
- 着信記録された電話番号を親機の短縮ダイヤルやホットラインダイヤル、子機の電話帳に登録することができます。  
( 103 ページ)



## 子機の着信記録を確認する

通話ボタンを消灯させた状態(待受画面)で…

1 を2回押して、 着信記録を表示する。

- 一番新しい着信記録が表示されます。
- 電話帳に登録されている方のときは、名前が表示されます。

2 または で確認する。

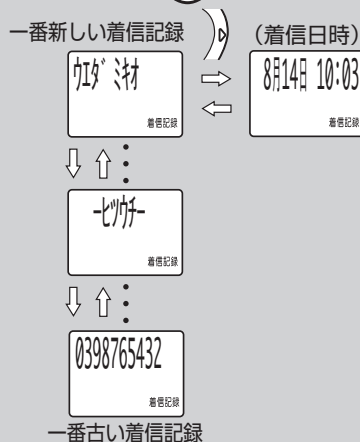

- 名前や電話番号が表示されているときに を押すと、着信日時が表示されます。

操作を止めるには

を押します。

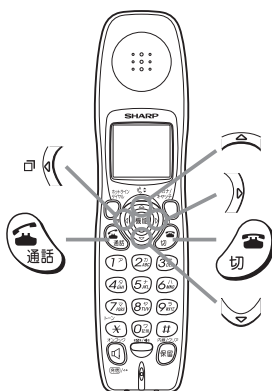

### 親機でかけ直す

親機に受話器を置いた状態で…

#### 1 かけ直したい相手の方の着信記録を選ぶ。

- 「親機の着信記録を確認する」(☞ 101 ページ) の操作 1～2 を行う。

#### 2 かけ直したい電話番号が聞こえたら…受話器を取る。

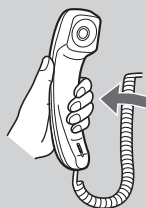

- 聞こえた電話番号にダイヤルされます。
- 電話番号以外が聞こえたときは、電話をかけることができません。



### 子機でかけ直す

通話ボタンを消灯させた状態(待受画面)で…

#### 1 かけ直したい相手の方の着信記録を選ぶ。

- 「子機の着信記録を確認する」(☞ 101 ページ) の操作 1～2 を行う。

#### 2 電話番号または名前が表示されている状態で…



を押す。

- 表示されている電話番号または名前にダイヤルされます。
- 「ヒツウチ」などの電話番号のない着信記録を選んだときは、電話をかけることができません。

#### お知らせ

- 操作2で、オンフック/発信ボタンを押すと、オンフックダイヤルができます。

# 着信記録の電話番号を登録するには



着信記録から相手の方の電話番号を呼び出し、親機の短縮ダイヤルやホットラインダイヤル、子機の電話帳に登録することができます。

- 非通知などの電話番号のない着信記録は登録できません。



## 親機の短縮ダイヤルに登録する

親機に受話器を置いた状態で…

- 1 再ダイヤル/着信記録 を押す。  
● 一番新しい電話番号が聞こえます。
- 2 または を押して、登録したい着信記録を選ぶ。
- 3 キャッチ 短縮 の順に押す。  
登録   
● 電話番号以外の着信記録を選んだときは、「ピピピピ」と鳴り、登録できません。
- 4 短縮ダイヤルに登録したいボタン (1 ~ 0) を1つ押す。  
● や は使えません。
- 5 キャッチ 登録 を押す。 ピー

続けて別の番号を登録するときは

操作1からくり返します。

途中で登録を止めるには

受話器を取り上げる、または 内線 保留 を押します。  
停止/日時

### お知らせ

- 登録中に電話がかかってくると、登録は中止されます。はじめからやり直してください。



## 親機のホットラインダイヤルに登録する

親機に受話器を置いた状態で…

- 1 再ダイヤル/着信記録 を押す。  
● 一番新しい電話番号が聞こえます。
- 2 または を押して、登録したい着信記録を選ぶ。
- 3 キャッチ 登録 を押す。  
● 電話番号以外の着信記録を選んだときは、「ピピピピ」と鳴り、登録できません。
- 4 登録させたいホットラインダイヤルボタン (A、B、C) を1つ押す。
- 5 キャッチ 登録 を押す。 ピー

ナンバー・ディスプレイ

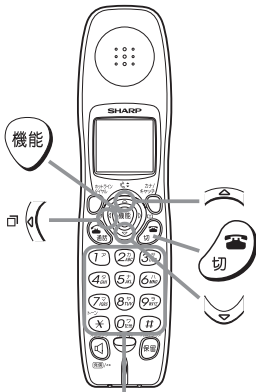

ダイヤルボタン



## 子機の電話帳に登録する

通話ボタンを消灯させた状態(待受画面)で…

**1** ☐◀ を2回押す。

0323456789  
着信記録

- 一番新しい着信記録が表示されます。

**2** ▲ または ▼ で登録したい着信記録を選ぶ。

0312345678  
着信記録

**3** 機能 を押す。

ナミ?  
カナ

- 「ヒツウチ」などの電話番号がない着信記録を選んだときは「ピピピピ」と鳴り、登録できません。

**4** 名前を入力する。(最大 12文字)

1<sup>ア</sup> 2<sup>イ</sup> 3<sup>ウ</sup>

4<sup>エ</sup> 5<sup>オ</sup> 6<sup>カ</sup>

7<sup>キ</sup> 8<sup>ク</sup> 9<sup>ケ</sup>

\* 0 #

ナミ  
カナ

- 文字の入力方法は、51～53ページをごらんください。

名前を入力しないとき

操作5に進みます。

**5** 機能 を押す。ピー

/リ 16

- 残りの登録可能な件数が表示され、待受画面に戻ります。

続けて別の番号を登録するときは操作1からくり返します。

途中で登録を止めるには

を押します。

ナンバー・ディスプレイ

# 着信記録の内容を消すには

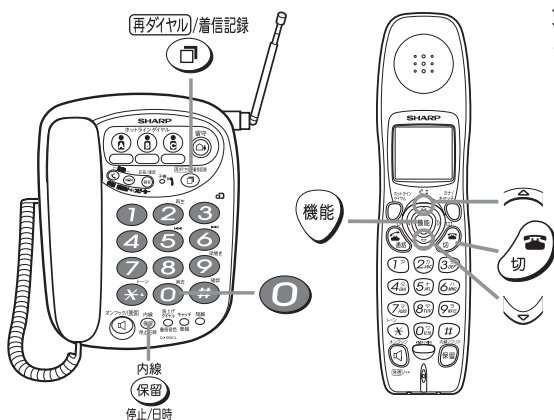

不要になった着信記録を消去することができます。



## 親機の着信記録をすべて消す

親機に受話器を置いた状態で…

**1** 「ピッ…ピッ」と音が2回鳴るまで、  
再ダイヤル/着信記録  
 を押し続ける。(2秒以上)

**2** を押す。 ピー

●「消去します」と聞こえ、すべての着信記録が消去されます。

### 途中で消去を止めるには

受話器を取り上げる、または 内線保留 を押します。



## 子機の着信記録をすべて消す

通話ボタンを消灯させた状態(待受画面)で…

**1** 機能 を押したあと、  
 または で、  
“チャクシンキロククリア”  
を選ぶ。

チャクシンキロククリア

**2** 機能 を押す。

消去?

**3** 機能 を押す。 ピー

消去完了

●このあと、待受画面に戻ります。

### 途中で消去を止めるには

切 を押します。

### お知らせ

- 消去中に電話がかかってくると、消去は中止されます。はじめからやり直してください。
- 着信記録を1件ずつ消すことはできません。

# 着信の種類に合わせて着信音を変えるには (着信鳴り分け)

ナンバー・ディスプレイのご契約が必要です。

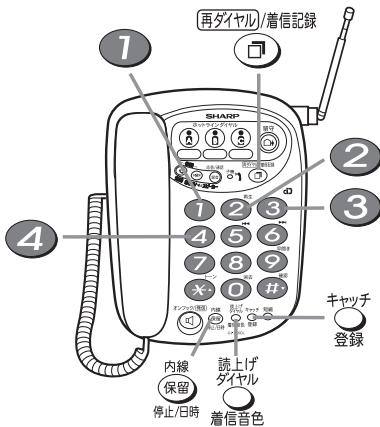

電話がかかってきたときに、「非通知の電話」、「公衆電話からの電話」、「表示圏外からの電話」の着信の種類に合わせて着信音を変えることができます。

また、親機は短縮ダイヤルまたはホットラインダイヤル、子機は電話帳に登録されている方からかかってきたときの着信音も変えることができます。



## 親機の鳴り分けを設定する

親機に受話器を置いた状態で…

**1** キャッチ登録 **再ダイヤル/着信記録** **4** の順に押す。

**2** 鳴り分けを設定したい着信の種類を選ぶ。

- ①：非通知の電話
- ②：公衆電話からの電話
- ③：表示圏外からの電話
- ④：短縮ダイヤルまたはホットラインダイヤルに登録されている方からの電話

**3** 読上げダイヤル **着信音色** を押して着信音を選ぶ。

- 現在設定されている着信音が鳴ります。
- 押すたびに、着信音(確認音)が鳴ります。

**4** キャッチ登録 を押す。 **ピー**

- 親機の鳴り分けが設定されます。

### 親機の着信音の種類

「ピピッ」=着信鳴り分け解除  
 「ブルルルブルルル」  
 「ポロロポロロ」  
 「ショートメロディ①」  
 「ショートメロディ②」  
 「ショートメロディ③」  
 「展覧会の絵」  
 「エリーゼのために」  
 「のぼら」  
 「春」

### 鳴り分けを解除するとき

操作3で「ピピッ」と鳴るまで、**読上げダイヤル 着信音色** を押す。

- 鳴り分けを解除すると、「着信音を変えるには」(P.36ページ)で設定された着信音の種類で鳴るようになります。

続けて他の鳴り分けを設定するときは操作1～4をくり返します。

### 途中で操作を止めるには

受話器を取り上げる、または **内線保留** を押します。



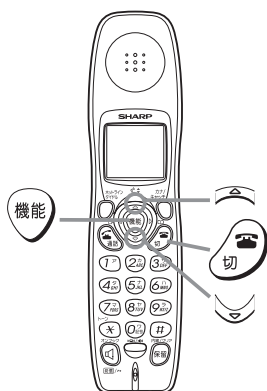

## 子機の鳴り分けを設定する

通話ボタンを消灯させた状態(待受画面)で…

**1** 機能 を押したあと、  
 または で、  
 “チャクシンナリワケ”  
 を選ぶ。

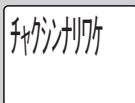

**2** 機能 を押したあと、  
 または で、  
 設定したい着信の  
 種類を選ぶ。

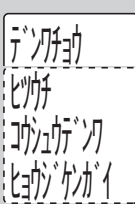

(例) “デンワチョウ”を選んだとき

**3** 機能 を押したあと、  
 または で、  
 着信音を選ぶ。



- 選ぶたびに、着信音(確認音)が鳴ります。
- 着信音の種類は表示されません。

**4** 機能 を押す。 **ピー**

- 子機の鳴り分けが設定されます。
- このあと、待受画面に戻ります。

続けて他の鳴り分けを設定するときは  
操作 1～4 をくり返します。

途中で操作を止めるには

を押します。

### 子機の着信音の種類

- 「ピピッ」=着信鳴り分け解除
  - 「ブルルルブルルル」
  - 「ポロロポロロロ」
  - 「ショートメロディ①」
  - 「ショートメロディ②」
  - 「ショートメロディ③」
  - 「展覧会の絵」
  - 「エリーゼのために」
  - 「のぼら」
  - 「春」
- (※)「オリジナルメロディ」

(※) 着メロ作曲機能を利用して、お好みの曲を 1 曲登録できます。(☎ 68 ページ)

鳴り分けを解除するとき

操作 3 で「ピピッ」と鳴るまで、

または を押す。

- 鳴り分けを解除すると、「着信音を変えるには」(☎ 36 ページ) で設定された着信音の種類で鳴るようになります。

# 留守録音された相手の方にかけて直すには



ナンバー・ディスプレイのご契約が必要です。

留守用件を録音すると同時に、かけてきた相手の方の電話番号が記録されます。用件の再生中に電話番号の確認ができ、簡単な操作で相手の方に電話をかけ直すことができます。

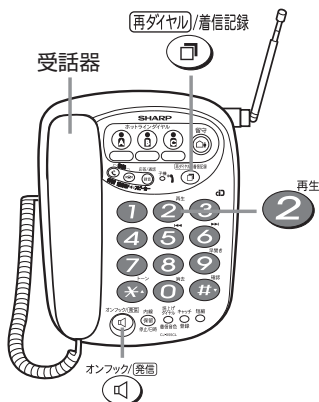

## 相手の方にかけて直す

親機に受話器を置いた状態で…

- 1 <sup>再生</sup> **2** を押す。  
● 録音されている用件が再生されます。
- 2 用件を再生中に…  
<sup>再ダイヤル/着信記録</sup> **□** を押す。  
● 用件再生が止まり、かけてきた相手の方の電話番号が聞こえます。  
● オンフック/発信ボタンが点滅します。
- 3 相手の方の電話番号が聞こえているときに…  
**受話器を取る。**

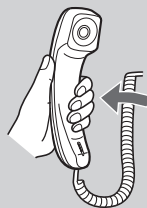

- 相手の方の電話番号へダイヤルされます。
- 受話器を取るかわりに、オンフック/発信ボタンを押すと、オンフックダイヤルができます。

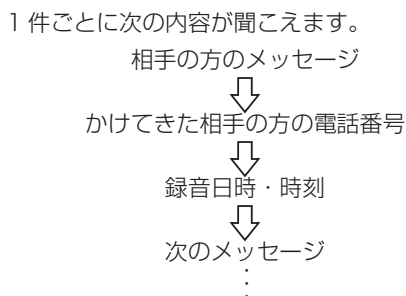

相手の方が、電話番号を非通知または公衆電話でかけてきたときは、次のように聞こえます。

- 非通知の場合  
「非通知です」
- 公衆電話の場合  
「公衆電話です」
- 表示圏外の場合  
「表示圏外です」
- 受信エラーの場合  
「受信エラーです」

### お知らせ

- 通話録音の再生中に再ダイヤル/着信記録ボタンを押すと、録音日時を確認することができます。

# 「キャッチホン」サービスを利用するには



「キャッチホン」サービスとは、相手の方と通話中に、他の方から割り込みで電話がかかってくると、キャッチホンの信号音が鳴り、他の方から電話がかかってきたことがわかります。「キャッチホン」をご利用になるには、NTTとの契約が必要です。(毎月の基本料金が必要です)

- キャッチボタンは、NTTの通信着信サービス「キャッチホン」を利用するためのボタンです。「キャッチホン」を利用するとき以外にキャッチボタンを押すと、通話が切れてしまいますので、ご注意ください。



## キャッチホンを受けるとき

- 1 通話中に、他の方からの電話がかかってくると…キャッチホンの信号音が鳴ります。

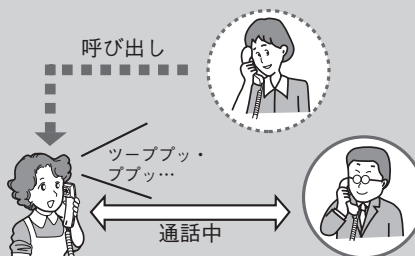

- 2 通話中の方をお待たせして、かかってきた電話を受けるには…

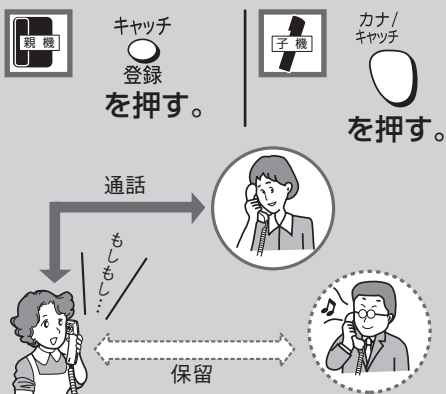

- 通話中の方には、保留メロディが流れます。(この電話機の保留メロディではありません。)

- 3 再び、前の方との通話に戻すときは…

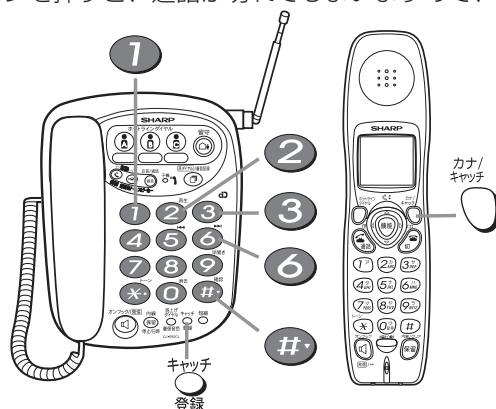
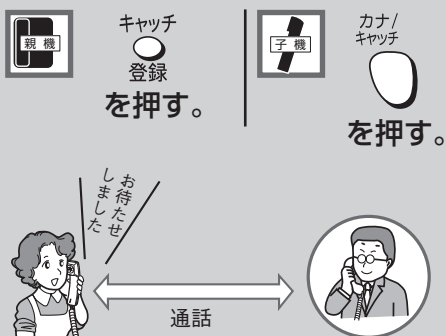

キャッチホンサービスを利用していても通話の切り換えができないときは

フッキング時間を変えてみてください。

- はじめは、「0.8秒」になっています。



親機に受話器を置いた状態で…

- 1 キャッチ登録 **# 6** の順に押す。

- 2 時間を選ぶ。

0.4秒 **1** | 0.6秒 **2** | 0.8秒 **3**

- 3 キャッチ登録 **ピー** を押す。

- 子機でカナ/キャッチボタンを押したときのフッキング時間も親機で設定した時間と同じになります。

### お知らせ

- キャッチホンを受けると通話時間が正しくお知らせできないことがあります。
- キャッチボタンを押すと、フックスイッチをすばやく「ポン」と押すこと(フッキング)と同じ働きになります。キャッチボタンを使えば、誤って電話を切ってしまうことがありません。
- キャッチホンを受けたときは、おことわり設定(非通知、公衆電話、表示圏外、特定番号)は働きません。

キャッチホン

# 「キャッチホン・ディスプレイ」サービスについて

「キャッチホン・ディスプレイ」サービスとは、サービスを契約し、利用の設定をすると、相手の方と通話中に他の方から割り込みで電話がかかってきたとき、他の方の電話番号などを液晶画面に表示させる NTT のサービスです。

子機で通話中は、子機の電話帳に登録されている方からの場合は、名前が表示されます。

割り込んできた方の名前や電話番号を確認して、通話を切り替えることができます。

親機で通話中は、割り込んで電話をかけてきた方の電話番号が着信記録に残りますので、通話が終わったあとに、電話番号を確認して電話をかけることができます。

## 従来の「キャッチホン」サービスでは…

通話中に、他の方からの電話がかかってくると…

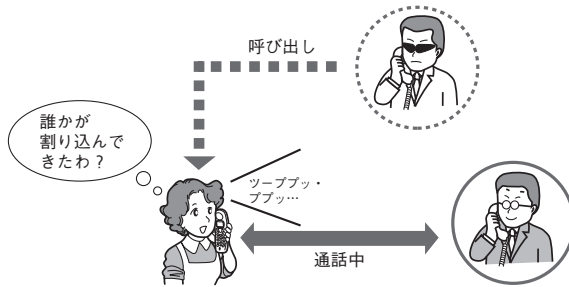

誰から電話がかかってきたかわからないまま電話にでると…

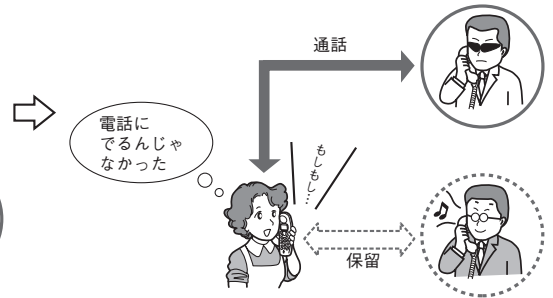

## 「キャッチホン・ディスプレイ」サービスに加入すると…

通話中に、他の方からの電話がかかってくると…

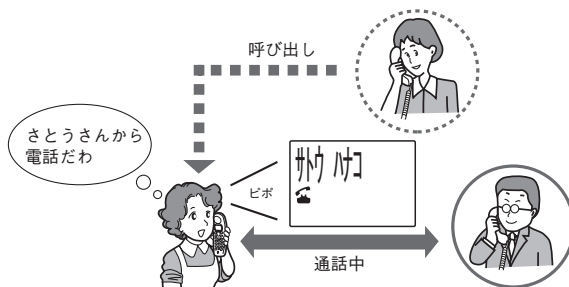

割り込んで電話をかけてきた方の電話番号や名前を確認して電話にでることができます。

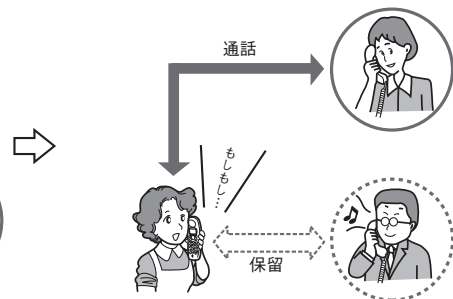

# サービスに契約するには／利用の設定をするには



「キャッチホン・ディスプレイ」サービスを利用するためには、NTTへ「キャッチホン・ディスプレイ」サービスを利用するための申し込みを行ったあと、この電話機で利用の設定を行います。

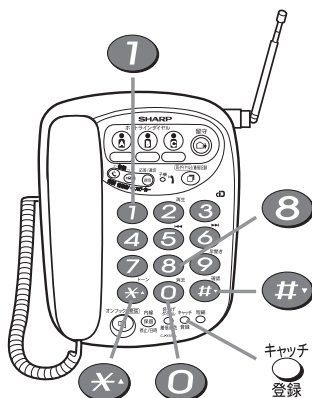

## 1 サービスに契約する

NTTへ「キャッチホン・ディスプレイ」サービスを利用するための申し込みが必要です。(月額使用料および工事費が必要です。)

お申し込みは…

局番なしの『116番』、  
またはお近くのNTT支店へ  
どうぞ

- キャッチホン・ディスプレイをご利用になるには、キャッチホン・ディスプレイの加入申込以外にナンバー・ディスプレイの契約(有料)と、キャッチホン、キャッチホンⅡ、マジックボックス、ボイスワープⅡ、話中転送サービスの内のいずれかの契約(有料)が必要です。
- NTTへのお申し込み後は、必ずサービスを利用する設定にしておいてください。申し込み後、利用する設定にしておかないとNTTから送られてくるデータを受信できません。(申し込みをしない場合は、サービスを利用する設定にしないでください。)
- サービス開始後に利用する設定にしていない場合、電話がかかってくると、「ピボビュー」と聞こえますが、電話番号などの表示はされません。



## 2 「サービスを利用する」に設定する

- はじめは、「サービスを利用しない」の設定になっています。

親機に受話器を置いた状態で…

1 **キャッチ登録** **#** **\*** の順に押す。

2 **8** を押す。

3 **1** を押す。

4 **キャッチ登録** を押す。 **ピー**

### サービスの利用を止めるには

上記の操作3で **0** を押す。

#### お知らせ

- 「キャッチホン・ディスプレイ」サービスは、NTTの他のサービスと併用して使用できない場合があります。くわしくはNTTにお問い合わせください。
- キャッチホンⅡで割り込み音の回数を「0」に設定すると、「キャッチホン・ディスプレイ」は動作しません。
- ファクシミリやPBX(構内交換機)に接続したり、ホームテレホンの内線電話機としてお使いになるときは、「キャッチホン・ディスプレイ」サービスが使えない場合があります。
- 相手の方が電話を保留したときなど、相手の方の保留音によっては、通話が途切れることがあります。
- ISDN回線をご利用のときは、INSナンバー・ディスプレイ契約と「ナンバー・ディスプレイ」および「キャッチホン・ディスプレイ」にも対応しているアナログポートを持つターミナルアダプターが必要です。



## 他の方から割り込みで電話がかかってきたとき

通話中に、他の方が電話をかけてくると、「ピポ」と聞こえます。

データの受信を開始します。



●通話中の声が聞こえなくなります。(約1～4秒)

データの受信が完了する。

他の方の電話番号または名前が表示されます。



電話に出る。

液晶画面に…

(子機)



●電話帳に登録されていない相手の方の場合

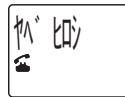

●電話帳に登録されている相手の方の場合



約30秒後に通話時間表示に戻ります。

### ■電話番号以外のキャッチホン表示

着信情報	子機の表示
<b>非通知</b> 相手の方が番号を表示しない方法でかけた場合、または、「通常非通知(回線ごと非通知)」の契約をされている回線からかけた場合。	
<b>公衆電話</b> 相手の方が公衆電話を使ってかけた場合。 ●公衆電話からでも184をつけてダイヤルされたときは、「ヒツウチ」が表示されます。	
<b>表示圏外</b> 相手の方が番号通知ができない地域(国際電話など)や回線(アナログ式携帯電話機など)からかけた場合。	
<b>受信エラー</b> 相手の方の電話番号の情報が正しく受信できなかった場合。	

### 📢お知らせ

- 番号通知ができない地域、または回線については、最寄りのNTTにお問い合わせください。
- 子機の電話帳に登録されている相手の方から電話がかかってきたときは、登録されている名前が表示されます。(電話番号を市外局番から登録しておかないと名前は表示されません。)
- 保留中、通話録音中や留守応答中に電話がかかってきたときは、電話番号を受信できません。
- 次のようなときは、電話番号を受信できない場合があります。
  - ・大きな声で通話しているとき
  - ・周囲が騒がしいとき
  - ・本電話機からNTTの交換機まで距離が離れすぎているとき
- 通話中に音声を「ピポ」という割込音と誤認識して数秒間無音状態になることがありますが、故障ではありません。

# 「キャッチホン・ディスプレイ」サービスを利用するには



相手の方と子機で通話中に、他の方から電話がかかってくると、他の方の電話番号が子機の液晶画面に表示されます。電話帳に登録されている方から電話がかかってくると、名前が表示されます。

●「キャッチホン」を利用するとき以外にキャッチボタンを押すと通話が切れてしまいますので、ご注意ください。



## キャッチホンを受けるとき

**1** 通話中に、他の方から電話がかかってくると…  
キャッチホンの信号音が鳴り、液晶画面に電話番号または名前が表示されます。

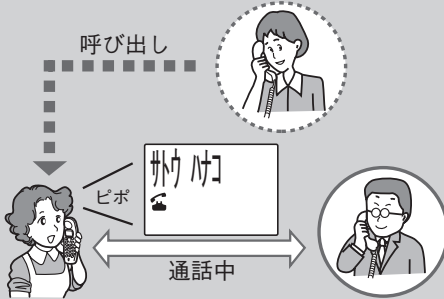

**2** 通話中の方をお待たせして、かかってきた電話を受けるには…

カナ/キャッチ

 を押す。

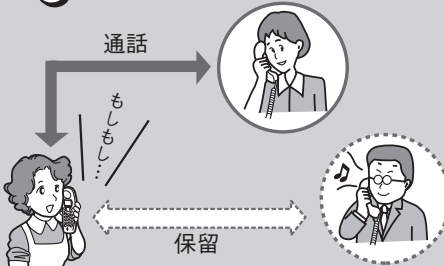

●通話中の方には、保留メロディが流れます。(この電話機の保留メロディではありません。)

**3** 再び、前の方との通話に戻るときは…

カナ/キャッチ

 を押す。

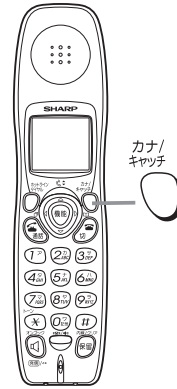
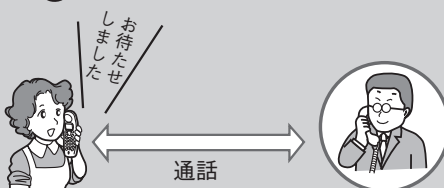

キャッチホン・ディスプレイ

### お知らせ

●「キャッチホン・ディスプレイ」サービスで受けた電話番号は、着信記録に残ります。

# こんなときは

次のような場合は故障でないことがありますので、修理を依頼される前に、もう一度お調べください。

それでも具合の悪いときは、127ページ「保証とアフターサービス」をごらんのうえ修理を依頼してください。



## 電話機能

症状	ご確認いただきたいこと	参照ページ
<p>電話がかかけられない</p>	<p><b>親機／子機共通</b></p> <ul style="list-style-type: none"> <li>● 親機を受話器コードと電話機コードは、確実に差し込んでいますか。</li> <li>● 回線種別は正しく合っていますか。</li> <li>● 回線種別を変更契約されていませんか。(回線種別を合わせてください。)</li> <li>● 電話機を移動して別の電話回線へつなぎ変えていませんか。</li> <li>● ISDN回線をご利用の場合、ターミナルアダプタの接続方法や設定は正しいですか。</li> <li>● ADSL回線をご利用の場合、スプリッタの接続方法は正しいですか。</li> <li>● 親機または子機、他の子機が使用中ではありませんか。</li> </ul> <p><b>親機</b></p> <ul style="list-style-type: none"> <li>● 子機が使用中ではありませんか。(子機表示ランプ点灯)</li> </ul> <p><b>子機</b></p> <ul style="list-style-type: none"> <li>● 親機のACアダプターがはずれていませんか。</li> <li>● 充電機のコネクターがはずれていませんか。</li> <li>● 充電機の容量が少なくなっていないですか。</li> <li>● 親機から離れすぎていませんか。</li> <li>● 電気雑音の発生しやすい所で使用していませんか。</li> <li>● 停電中ではありませんか。</li> </ul>	<p>16、17</p> <p>17</p> <p>18、19</p> <p>124</p> <p>15、87</p> <p>85、86</p> <p>26、28</p> <p>26</p> <p>16</p> <p>20</p> <p>21</p> <p>22</p> <p>23</p> <p>118</p>
<p>着信音が鳴らない</p>	<p><b>親機</b></p> <ul style="list-style-type: none"> <li>● 子機に「優先呼出」が設定されていませんか。</li> <li>● 着信音量の設定が「切」になっていませんか。</li> </ul> <p><b>子機</b></p> <ul style="list-style-type: none"> <li>● 親機のACアダプターがはずれていませんか。</li> <li>● 充電機のコネクターがはずれていませんか。</li> <li>● 充電機の容量が少なくなっていないですか。</li> <li>● 親機から離れすぎていませんか。</li> <li>● 着信音量の設定が「切」になっていませんか。</li> <li>● 電気雑音の発生しやすい所で使用していませんか。</li> <li>● 他の子機に「優先呼出」が設定されていませんか。</li> </ul>	<p>75</p> <p>34</p> <p>16</p> <p>20</p> <p>21</p> <p>22</p> <p>35</p> <p>23</p> <p>75</p>
<p>親機または子機が呼び出せない</p>	<ul style="list-style-type: none"> <li>● 親機のACアダプターがはずれていませんか。</li> <li>● 子機の充電機のコネクターがはずれていませんか。</li> <li>● 子機の充電機の容量が少なくなっていないですか。</li> <li>● 親機または子機が離れすぎていませんか。</li> <li>● 親機のアンテナを伸ばしていなかったり、倒したりしていませんか。</li> <li>● 電気雑音の発生しやすい所で使用していませんか。</li> <li>● 親機または子機、他の子機が使用中ではありませんか。</li> <li>● 停電中ではありませんか。</li> </ul>	<p>16</p> <p>20</p> <p>21</p> <p>22</p> <p>22</p> <p>23</p> <p>26、28</p> <p>118</p>
<p>子機を充電器に置いてもち切ボタン(ランプ)がつかない</p>	<ul style="list-style-type: none"> <li>● 充電器のACアダプターがコンセントからはずれていませんか。</li> <li>● 子機を充電器に正しく置いてありますか。</li> <li>● 充電機のコネクターがはずれていませんか。</li> <li>● 充電端子が汚れていませんか。</li> <li>● 停電中ではありませんか。</li> </ul>	<p>20</p> <p>21</p> <p>20</p> <p>21</p> <p>118</p>





### 電話機能

症 状	ご確認ください	参照ページ
親機のスピーカーの音が聞こえにくい	●スピーカー音量の設定が“小”になっていませんか。 スピーカー音量を大きくしてください。	34
子機が「ピピピピ」と鳴って、通話ボタンが点滅している	●子機を落としたり、強い衝撃を加えませんでしたか。 このような現象が起きたときは、通話ボタンを押して、電話をかけてみてください。	—
自分の声や相手の方の声が大きく聞こえて話しづらい 受話器を持ち上げると「ピーピー」と鳴る	●ISDN回線のターミナルアダプターに接続したり、ADSLをご利用になっていませんか。 回線/TA接続の設定を“小さくする”に設定してください。	84

### 留守番機能

症 状	ご確認ください	参照ページ
留守ボタンを押しても留守設定できない	●録音できる時間（最大約10分）がなかったり、録音件数が50件になっていませんか。 不要になった用件を消してください。 ●停電中ではありませんか。	39 42 118
用件を録音できない おまかせ留守が働かない	●録音できる時間（最大約10分）がなかったり、録音件数が50件になっていませんか。 不要になった用件を消してください。 ●応答専用になっていませんか。 留守録音に設定してください。	39 42 46
知らない間に留守番に設定されている	●次の設定をしていた場合、設定条件によっては、電話がかかってきて応答し録音が終わると、留守設定になります。 ・おまかせ留守録音 ・「特定番号お断り」「非通知お断り」「公衆電話お断り」「表示圏外お断り」の「サイレント留守録音」設定 ・ナンバー留守録設定	45 94～98 99

困ったとき

### 外出先からの操作

症 状	ご確認ください	参照ページ
リモート操作ができない	●プッシュホンまたはトーン信号を出せる電話機を使っていますか。 プッシュホンまたはトーン信号を出せる電話機を使ってください。 ●暗証番号は登録していますか。 暗証番号を登録してください。 ●暗証番号をまちがえていませんか。	78 77 78



ナンバー・ディスプレイ

症 状	ご確認ください	参照ページ
相手の方の電話番号が表示されない(子機)	<ul style="list-style-type: none"> <li>●NTTの「ナンバー・ディスプレイ」サービスに契約していますか。 サービスに契約してください。</li> <li>●この電話機のナンバー・ディスプレイの設定を「サービスを利用しない」にしていますか。 「サービスを利用する」に設定してください。</li> <li>●ファクシミリやホームテレホン、PBX（構内交換機）につないでいませんか。 ファクシミリやホームテレホン、PBXにつないでください。</li> </ul>	92 92 88、89
着信音が鳴らない	<ul style="list-style-type: none"> <li>●次の設定がされていませんか。 「特定番号お断り」「非通知お断り」 「公衆電話／表示圏外お断り」 設定が必要でない場合は、解除してください。</li> </ul>	94～98
電話が受けられない	<ul style="list-style-type: none"> <li>●「ナンバー・ディスプレイ」サービスの開始後、この電話機の設定を「サービスを利用しない」にしていると、電話がかかってきたとき、はじめに短い着信音が5～6回鳴ります。（このとき、電話にでると切れてしまいます。）このあと、通常の着信音が鳴ります。サービスの開始後は、「サービスを利用する」に設定してください。</li> </ul>	92
ナンバー留守録されない	<ul style="list-style-type: none"> <li>●設定が「解除」になっていませんか。 ナンバー留守録を設定してください。</li> <li>●「特定番号お断り」「非通知お断り」 「公衆電話／表示圏外お断り」の対象電話からかかってきた場合は、ナンバー留守録が動きません。 設定が必要でない場合は、解除してください。</li> </ul>	99 94～98
着信鳴り分けしない	<ul style="list-style-type: none"> <li>●通常着信音と同じ音色に設定していませんか。 着信音を変えてください。</li> </ul>	106、107

キャッチホン・ディスプレイ

症 状	ご確認ください	参照ページ
相手の方の電話番号が表示されない	<ul style="list-style-type: none"> <li>●NTTの「キャッチホン・ディスプレイ」サービスに契約していますか。 サービスに契約してください。</li> <li>●「キャッチホン・ディスプレイ」の契約以外に「ナンバー・ディスプレイ」の契約と「キャッチホン、キャッチホンⅡ、マジックボックス、ボイスワープⅡ、話中転送」サービスの内、いずれかの契約が必要です。</li> <li>●この電話機のキャッチホン・ディスプレイの設定をしていますか。 「サービスを利用する」に設定してください。</li> <li>●ファクシミリやホームテレホン、PBX（構内交換機）につないでいませんか。 ファクシミリやホームテレホン、PBXにつないでください。</li> </ul>	111 111 111 88、89

# こんな音が聞こえたとき



	音の種類	こんなときに鳴ります	音の意味は
登録操作をしているとき	「ピピピピ」	登録できないボタンを押しているときや登録できるケタ数より多くボタンを押したとき	操作がまちがっています。操作をやり直してください。
		登録中に10秒（時計を合わせるときは2分）以上時間をあけたとき	操作をやり直してください。
子機を呼び出すとき	「ピピピピ」	子機の充電電池の容量が少なくなっているとき	子機を充電してください。
		電気雑音の発生しやすい所で使用しているとき	電気雑音の発生しやすい所から離して使ってください。
		親機と子機が離れすぎているとき	子機を使用範囲に戻してください。



	音の種類	こんなときに鳴ります	音の意味は
通話中	「ピッピッピッ…」	充電電池の容量が少なくなったとき	約1分後に電話は切れますので、通話を止めて充電器に戻してください。
	「ピーピーピー…」	使用範囲をこえているとき	20秒後に電話は切れますので、すみやかに使用範囲内に戻ってください。
		親機のACアダプターがはずれたとき	電話は切れてしまいます。親機のACアダプターをつないでください。
		停電になったとき	電話は切れてしまいます。親機を使用してください。
電話をかけるとき	「ピーピーピー…」	充電器から取り上げたあと、20秒以上操作をしなかったとき	操作をするか、子機を充電器に戻してください。
	「ピーピー」	親機または他の子機（CJ-X55CWまたは子機増設時）が使用中のとき	親機または他の子機の使用が終わるまで待ってください。
		停電中のとき	親機を使用してください。
		親機と子機が離れすぎているとき	使用範囲内に戻ってください。
		親機のACアダプターがはずれているとき	親機のACアダプターをつないでください。
		電気雑音の発生しやすい所で使用しているとき	電気雑音の発生しやすい所から離れて操作してください。
充電器に置いてあるとき	「ピーピーピー…」	充電器のACアダプターがはずれたとき	ACアダプターをつないでください。
	「ピーピー」	停電になったとき	再び通電するまで、子機は使用できません。親機を使用してください。

困ったとき



停電したときや親機の AC アダプターがはずれたときは、次のようになります。

## 親機は電話機として使えます

受話器を取って、電話をかけたり、受けたりできます。

ただし、次の操作や機能などは働きません。

- 保留
- 音量の切り替え
- オンフックダイヤル
- 優先呼出
- 登録操作
- 子機との通話
- 留守番電話
- 非通知お断り
- 着信記録
- 特定番号お断り
- 着信鳴り分け
- 公衆電話／表示圏外お断り
- ホットラインダイヤル

(ホットラインダイヤルは、受話器を置いたまま(オンフックダイヤル)かけることはできません。受話器を取ってかけることはできます。)

### 通話中、保留メロディが流れているとき

#### 子機で使用中

- 電話は切れてしまいます。

#### 親機で使用中

- 親機に受話器を置いているとき(オンフックダイヤル)は、電話は切れてしまいます。
- 親機に受話器を置いていないときは、保留メロディは止まりますが、電話はつながったままです。

### 5 時間以上停電になったとき

- ターミナルアダプターや PBX (構内交換機) に接続して使用される場合で、プッシュ回線でご使用のとき、5 時間以上停電すると電話機の回線種別設定がダイヤル回線になり、電話がかけられなくなることがあります。このときは  を押したあと電話番号をダイヤルしてください。なお、停電が復帰したとき親機に受話器を置いていれば「おまかせ回線設定」が自動的に働き通常どおり使用できます。親機に受話器を置いていないときは「おまかせ回線設定」が働きません。このときは、親機に受話器を戻してください。「おまかせ回線設定」が働き、6～15 秒後に自動で回線種別が設定されます。
- 5 時間以上停電すると、登録した一部の内容(※)のデータが消えてしまいます。ただし、短縮ダイヤル、自作応答メッセージや着信記録などの内容は消えません。

(※) 日時、スピーカー音量、受話音量、着信音量、着信音の種類、優先呼出設定、保留メロディ音色、回線種別、留守設定、再ダイヤルなど

## 留守番電話は使えません

電話がかかってきても、留守応答はしません。(着信音は鳴ります。)

- 録音された内容は消えません。
- 電話機コードがつながっていれば、再び通電すると元の留守設定に戻ります。

## 着信音が変わります

「ピリリリリ…」と鳴ります。

- 再び通電すると、元の着信音に戻ります。

### IDナンバー・ディスプレイの契約をしているとき

電話がかかってくると、はじめに短い着信音が6～7回鳴ります。このときに電話にでると、電話は切れてしまいます。「ピリリリリ…」と長い着信音が鳴ってから電話にしてください。

## 子機は使えません

親機と子機の間で電波のやりとりができないため、子機は使用できません。

- 電話をかけるときは、親機を使用してください。

## ターミナルアダプターに接続しているとき

停電すると電話が使えなくなるターミナルアダプターに接続している場合は、電話をかけたり受けたりすることはできません。

# 操作ができなくなったとき



この製品を使用中に、強い外来ノイズ（衝撃、過大な静電気、または落雷による電源電圧の異常など）を受けた場合や誤った操作をした場合などに、操作を受け付けなくなるなどの異常が発生することがあります。このようなときは、次のように操作してください。

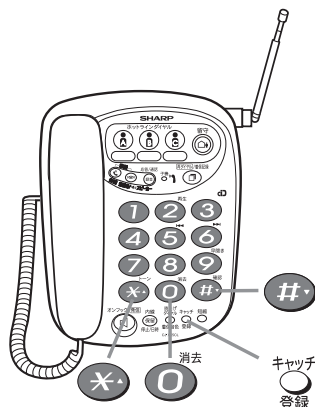

## 1 電話機コードとACアダプターを抜く。

## 2 親機の受話器を取り上げた状態で… 約1分間そのままにしておく。

- このとき、登録した次の内容はお買い上げ時の設定に戻りますので、登録し直してください。

お買い上げ時の設定に戻る内容：  
日時、スピーカー音量、受話音量、着信音量、着信音の種類、優先呼出設定、保留メモディ音色、回線種別、留守設定、再ダイヤルなど

## 3 親機に受話器を置き… ACアダプターと電話機コードをつなぐ。

- 「ピッ」と鳴って、各表示ランプが点滅します。（約6～15秒）

## 4 点滅が止まったら操作してください。

- 1～4の操作をしても正常にもどらないときは、もう一度最初から操作し直し、2の操作で約30分間そのままにして、ACアダプターと電話機コードをつないでください。



## 充電機のコネクターをはずして、もう一度、取り付けます。

- このとき、登録した次の内容はお買い上げ時の設定に戻りますので、登録し直してください。

お買い上げ時の設定に戻る内容：

優先呼出表示、アラーム時刻およびアラームのON/OFF、着信音量、着信音の種類、受話音量、スピーカー音量、再ダイヤル、時計、ホットラインダイヤル、着信鳴り分け設定



## 親機の登録内容をすべて消して、お買い上げ時の状態にするには

親機に受話器を置いた状態で…

## 1 キャッチ登録 # \* の順に押す。

## 2 消去 0 を4回押す。

## 3 キャッチ登録 を押す。ピー

- 約20秒後にお買い上げ時の状態になります。
- 増設登録は消えません。

困ったとき

## お知らせ

- お買い上げ時の設定（初期設定）は、122～123ページをごらんください。
- 子機の登録内容をすべて消して、お買い上げ時の状態にすることはできません。

# 壁に掛けて使うとき

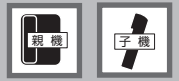

壁掛け方法

子機：45mm

親機：128.5mm

ご参考

## 壁に掛けて使うとき

**1** 壁掛け用のツメをはずし、裏返して差し込む。

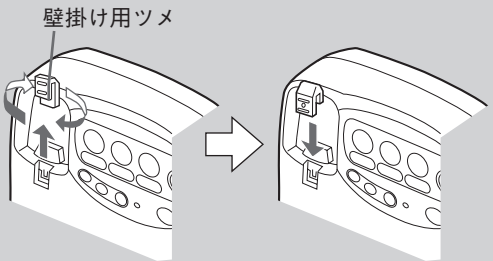

● 受話器が落ちないか確かめてみてください。

**2** 推奨のネジをしっかりとした壁や柱に取り付ける。

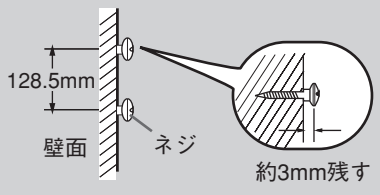

● 取り付ける際はじょうぶな壁を選び、一定の厚み（約2 cm以上）のある所へ取り付けてください。

**3** 底面の穴をネジの頭に合わせ、取り付ける。

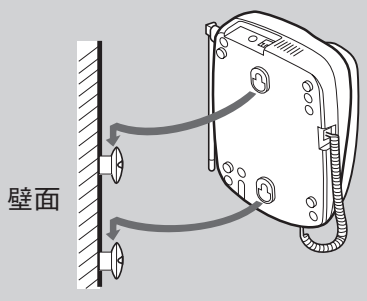

## 壁に掛けて使うとき

**1** 推奨のネジをしっかりとした壁や柱に取り付ける。

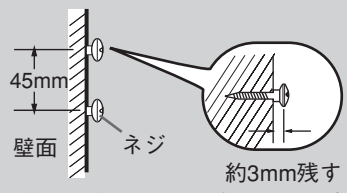

● 取り付ける際はじょうぶな壁を選び、一定の厚み（約2 cm以上）のある所へ取り付けてください。

**2** 充電器裏面の穴をネジの頭に合わせ、取り付ける。

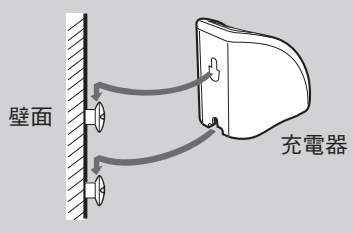

● ACアダプターのコードを壁面と充電器の間にはさまないようにしてください。

**3** 子機を充電器に置く。



### お知らせ

● 壁掛け用ネジは付属していません。取り付ける場合は、推奨のネジに近い寸法のものをお買い求めください。  
親機：2本 子機1台：2本

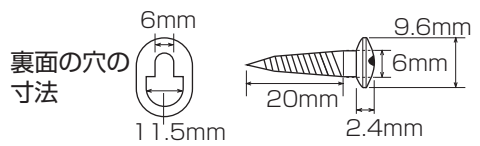

### ご注意

● ベニヤ板など薄い板壁やボード板(石こう板)には直接取り付けしないでください。また、振動の多い場所へも取り付けしないでください。落下する恐れがあります。

# 充電電池の交換が必要になったとき



子機の充電電池は消耗品です。

- 使用頻度にもよりますが、約2年程度で充電電池の容量が減少してきます。そのときは、いっぱい充電された状態でも、続けて通話できる時間が、約6時間より短くなってきます。長時間充電してもすぐに充電電池の容量がなくなるときには、新しい別売の充電電池に交換してください。(P.125 ページ)



## 充電電池の交換のしかた

### 1 充電電池ふたをはずす。

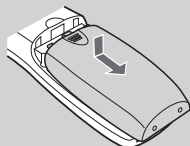

充電電池ふたの  
言を押さえながら、  
ずらします。

### 2 充電電池を取りはずす。

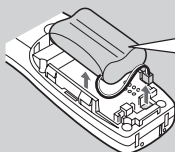

充電電池のビニールカ  
バーをはがしたり、  
キズをつけないで  
ください。(※)

### 3 新しい充電電池を入れる。

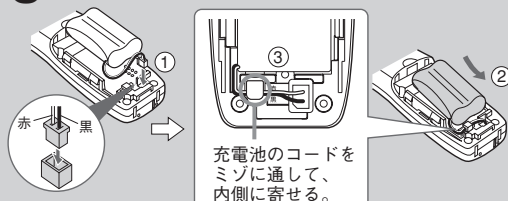

充電電池のコードを  
ミゾに通して、  
内側に寄せる。

- 充電電池のコネクタが挿入されていない状態で、充電器に置くと「ブブブッ」と鳴り充電できません。

### 4 充電電池ふたを取り付ける。

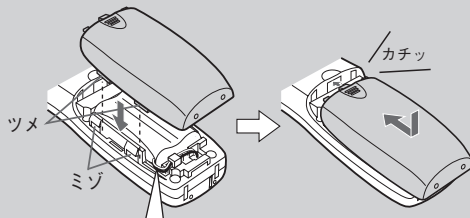

充電電池のコードをはさまないように  
充電電池ふたを取り付ける。

このあと、10時間以上充電してください。

充電電池を取りはずすと、設定がお買いあげ時の状態に戻ります。  
(ただし、増設登録、電話帳や着信記録の内容は消えません。)

## 充電電池について

充電電池は使わないで放置しておいても自己放電します。

このため、新しい充電電池でもはじめから容量が少なくなっていたり、全くないことがあります。これは、充電電池の不良ではありません。

自己放電

充・放電の  
くり返し

通常の状態



- 充電電池をはじめて使うときや、長時間使わなかったときは、必ず充電してください。
- 充電電池が自己放電したときは、充電しても通常の使用時間より短いことがあります。このようなときは、充電と通話（充電・放電）を何回かくり返すと通常の状態に戻ります。

## 充電式電池のリサイクルご協力お願い

充電式電池はニッケル水素電池を使用しています。この電池は、リサイクル可能な貴重な資源です。電池の交換、廃棄に際しては、リサイクルにご協力ください。



Ni-MH

ニッケル水素電池の  
リサイクルマークです。

- ご使用済みの電池は、「当店は充電式電池のリサイクルに協力しています。」のステッカーを貼ったシャープ商品取り扱いのお店へご持参ください。
- リサイクルのときは、次のことにご注意ください。
  - ・ (+) 端子と (-) 端子にテープを貼る。
  - ・ ビニールカバー（被覆・チューブなど）を剥がさない。
  - ・ 分解しない。

## 警告

- (※) 充電電池のビニールカバーをはがしたり、キズをつけないでください。充電電池の液が漏れたり、発熱・破裂させる原因となります。

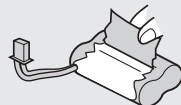

# 初期設定の状態について

この電話機の初期設定の状態を説明しています。

分類	項目	説明
回線	回線種別	NTTと契約されている電話回線の種別
日時	日時（親機）	現在の時刻や留守番電話に用件が録音されたときの日付・時刻
	時刻（子機）	現在の時刻
音量・音色	着信音量	電話がかかってきたときの着信音の大きさ
	受話音量	通話中に聞こえる相手の方の声の大きさ
	スピーカー音量	オンフックダイヤルや留守録音の再生中にスピーカーから聞こえる音の大きさ
	着信音	電話がかかってきたときの着信音（音色）
	保留メロディ	保留中に流れるメロディ
留守録	おまかせ留守設定	留守設定し忘れても、指定回数後に留守応答をはじめます。
	留守応答の着信回数	留守設定したときの着信音の回数
短縮ダイヤル	短縮ダイヤル	よく利用される電話番号などを親機に登録
電話帳	電話帳	よく利用される電話番号などを子機に登録
着メロ	着メロ	電話がかかってきたときの着信音（音色）を自分で作成（子機のみ）
TA接続	TA接続	ISDN回線のターミナルアダプターにつないでお使いになる とき、またはADSLをご利用になるとき、設定を変えることが できます。
子機	クイック通話	子機を充電器から取り上げるだけで、電話をかけたり受け たりできます。
	キータッチトーン	子機のボタンやマルチファンクションキーを押したときの「ピッ」という音
	待ち受け時間	子機の待ち受け時間を変えることができます。

ナンバー・ ディスプレイ (NTTとの契約が必要)	サービス利用設定	相手の方の電話番号などを子機の液晶画面に表示することが できます。
	特定番号お断り	特定番号を登録しておく、その特定番号からかかってきた 電話を留守応答またはお断りメッセージで対応
	非通知お断り	番号を通知しないで電話をかけてきた方に対して、 留守応答またはお断りメッセージで対応
	公衆電話／表示圏外お断り	公衆電話や表示圏外からの電話に対して、電話番号を入力 するようお知らせします。
	ナンバー留守録	留守応答する前や応答メッセージが流れている途中で、相手 の方が電話を切っても、相手の方の電話番号や日時を記録します。
キャッチホン・ ディスプレイ (NTTとの契約が必要)	サービス利用設定	相手の方との通話中に、他の方から割り込みで電話がかか ってきたとき、他の方の電話番号などを表示することが できます。



初期設定	選択項目	参照ページ
自動 (20PPS)	トーン(プッシュ回線)・20PPS/10PPS(ダイヤル回線)があります。電話機コードをつなぐと、自動設定します。(おまかせ回線設定)	17
未設定	1月1日午前0時0分で停止	24
未設定	0時0分で停止(表示なし)	25
親機/子機:大	親機:特大・大・中・小・切/子機:大・小・切	34、35
親機/子機:標準	親機:特大・大・標準/子機:特大・標準	34、35
親機/子機:標準	親機:大・標準・小/子機:大・標準	34、35
親機/子機:ブルブルブルブル	親機:9種類/子機:最大10種類	36
親機/子機:峠の我が家	1:峠の我が家 2:メヌエット(パッパ) 3:ビューティフルドリーマー	37
おまかせ留守解除	する(6、8、10、12、15)・おまかせ留守解除	45
4回	2~9回・0回(トールセーバ)	44、80
未登録	最大10人	48
3人分登録済	最大100人	50
未登録	——	68
通常	小さくする・通常・大きくする	84
ON	ON・OFF	83
ON	ON・OFF	83
ヒョウジュン(200時間)	ヒョウジュン・チョウジカン(約240時間)	83

サービスを利用する	サービスを利用する・サービスを利用しない	92
解除(※)	サイレント留守録音・サイレントお断り・解除	94
解除(※)	サイレント留守録音・サイレントお断り・解除	98
解除(※)	サイレント留守録音・サイレントお断り・解除	96
留守設定しているときのみのナンバー留守録	解除・留守設定しているときのみのナンバー留守録・いつもナンバー留守録	99
サービスを利用しない(※)	サービスを利用する・サービスを利用しない	111

(※) ご利用になるときは、設定が必要です。



## 電話機を移動するとき

転居などで電話機を移動するとき、電話機コードとACアダプターの両方を10分以上はずすと、登録した一部の内容(※)が消えてしまいます。

### 電話機を移動したあとは

- ① 電話機コードとACアダプターをもとどおりつないでください。
  - おまかせ回線設定が働いて、回線種別が自動的に設定されます。
- ② 電話がかけられることを確かめてください。
- ③ 日付・時刻などの登録操作をやり直してください。

### ちょっとした移動をされるときは(約10分以内)

必ず、受話器を置いたまま移動してください。このときは、おまかせ回線設定が働きません。

受話器を取り上げたり、受話器がはずれたりすると、一部の登録内容(※)がすぐに消えてしまいます。

ただし、短縮ダイヤル、自作応答メッセージや着信記録などの内容は消えません。

回線をつなぎ変えたとき、回線種別が異なっていると、電話をかけることができないことがあります。

このときは、自分でおまかせ回線設定を働かせてください。(☎ 18、19 ページ)

(※) 日時、スピーカー音量、受話音量、着信音量、着信音の種類、優先呼出設定、保留メロディ音色、回線種別、留守設定、再ダイヤルなど

### 海外では使用できません

この電話機を使用できるのは日本国内のみです。

海外では、接続できる電話機を法令で定めていますので、使用できません。

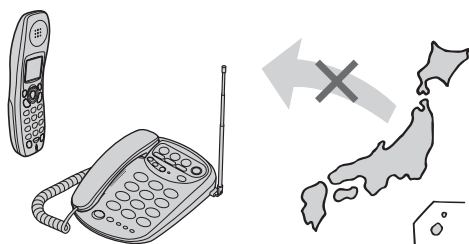

## お手入れするとき

表面が汚れたときは、乾いた布でふきます。

- 汚れがひどいときは水にひたした布をよくしぼってふきとり、乾いた布で仕上げてください。

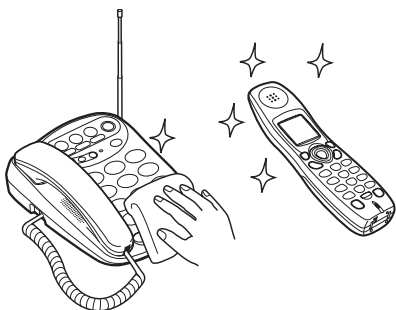

薬品類(ベンジン・シンナーなど)は使わないでください。

変質・変色する場合があります。



- お手入れの際、油をささないでください。故障の原因となります。

# 仕様／別売品

## 仕様

仕様変更などにより、図や内容が一部異なる場合があります。ご了承ください。

項目	親機	子機	充電器
寸法	168.7(幅)×215(奥行)×76.2(高さ)mm (アンテナ含まず)	44(幅)×43(奥行) ×180(高さ)mm	66(幅)×84.5(奥行) ×81(高さ)mm
質量	約770g (ACアダプター含まず)	約145g(充電池含む)	約85g (ACアダプター含まず)
消費電力 (100V 60Hz AC)	子機外線通話中:約4.2W 待機時:約1.9W	約1.5W(急速充電中)／約1.2W(待機時)	
直流抵抗	289Ω	—	—
静電容量	0.61μF	—	—
充電完了時間	—	約10時間	—
使用可能時間 (充電完了時)	—	待受時(※) 標準設定時:約200時間 長時間設定時:約240時間 通話時:約6時間	—
電源	(ACアダプター) 入力:AC100V±10% 50/60Hz 出力:DC11V、280mA	(ニッケル水素電池) DC2.4V、600mAh	(ACアダプター) 入力:AC100V±10% 50/60Hz 出力:DC7.5V、100mA
ダイヤル形式	押しボタン式パルスダイヤル／押しボタン式トーンダイヤル		
選択信号種別	DP信号(10PPS/20PPS)／PB信号(DTMF)		

※待受時とは、充電完了後、子機を充電器に置かずに、一度も通話しない状態のことです。  
通話したり、着信の着信音が鳴ったりすると待受時の使用可能時間は短くなります。

※CJ-X55CWの場合、子機はすべて同じ仕様です。

## 別売品

この製品を正しく動作させるためにも、別売品は指定のものをお使いください。

●価格などは予告なく変更することがありますので、ご了承ください。また、希望小売価格は2005年2月現在のものです。

### ◆電話機／ファクシミリ用増設子機(※)

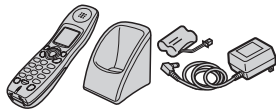
形名	色調	付属品	希望小売価格	
CJ-KS7	パールホワイト	・専用充電器 ・充電池 ・ACアダプター	18,900円 (税抜価格 18,000円)	

### ◆電話機／ファクシミリ用増設子機(※)

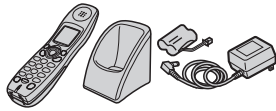
形名	色調	付属品	希望小売価格	
CJ-KS4	ホワイト	・専用充電器 ・充電池 ・ACアダプター	15,750円 (税抜価格 15,000円)	

### ◆充電池(ニッケル水素電池)[シャープエンジニアリング(株)扱い]

形名	部品コード	流通コード	希望小売価格	
UX-BTK1	UBATM2098SCZZ	595 932 0090	1,890円 (税抜価格1,800円)	

### ◆延長コード(モジュラープラグつき)[シャープエンジニアリング(株)扱い]

種類	部品コード	流通コード	希望小売価格	
5m(2芯)(白)	QCNWG0121AFSA	142 512 0331	535円 (税抜価格510円)	
10m(2芯)(白)	QCNWG0122AFSA	142 512 0332	819円 (税抜価格780円)	

(※)本体に付属の子機とは一部仕様異なります。くわしくは、126ページをごらんください。

## 別売子機 CJ-KS7 / CJ-KS4 について

CJ-KS7の特長

- 大型液晶&漢字 100人電話帳
- ダイヤルライト など

CJ-KS4の特長

- 大型液晶&カナ 100人電話帳
- ホットラインダイヤル
- 着メロ作曲機能 など

## ● CJ-X55CL/CJ-X55CW に増設した場合の機能比較

		付属子機	CJ-KS7	CJ-KS4	参考ページ (本取説)
電 話 機 能	電話帳機能	○ (100人)	○ (100人) ×2番号	○ (100人)	50
	再ダイヤル	○ (3件)	○ (10件)	○ (3件)	33
	着メロ作曲機能	○	×	○	68
	ダイヤルライト	×	○	×	—
	ホットラインダイヤル	○	×	○	57
	優先呼出	○	○	○	75
	留守録操作	○	○	○	41
	モーニングコール	○	○	○	82
	子機間ひと声通知	○	○	○	64
	受話音量切換	特大・標準	特大・標準	特大・標準	35
オンフックダイヤル	○	○	○	28	
ナ ン バ ー ！ デ ィ ス 関 連	番号・名前表示	○	○	○	93
	着信記録	○	○	○	101
	着信鳴り分け	○	○	○	107
そ の 他	液晶表示	カナ	漢字	カナ	—

増設子機の登録方法は、別売の増設子機に付属している登録手順説明書をごらんください。  
(増設登録手順は、タイプAで行ってください。)

## お知らせ

- CJ-X55CLはあと3台、CJ-X55CWはあと2台増設することができます。

# 保証とアフターサービス (よくお読みください)

この電話機の故障やアフターサービスについて、NTTには、お問い合わせにならないでください。

- 「こんなときは」(☎114～116ページ)を調べてください。それでも異常があるときは、使用をやめて、必ずACアダプターを抜いてから、修理ご相談窓口、またはお客様相談センターにご連絡ください。

- 電話機の故障や電池消耗等による損失についての補償は致しかねますのでご容赦ください。

## ■保証書(裏表紙、135ページ)

### ●保証期間

お買いあげの日から1年間です。

保証期間中でも有料になることがありますので、保証書をよくお読みください。

## ■補修用性能部品の最低保有期間について

- 当社は、コードレス電話機の補修用性能部品を製造打切後、最低7年保有しています。
- 補修用性能部品とは、その製品の機能を維持するために必要な部品です。

## ■ご相談されるときは

### ご連絡いただきたい内容

品名：コードレス電話機  
形名：CJ-X55CL/CJ-X55CW  
製造番号：  
お買いあげ日： 年 月 日  
販売店名：  
故障の状況：(具体的に)  
ご住所：  
お名前：  
電話番号：

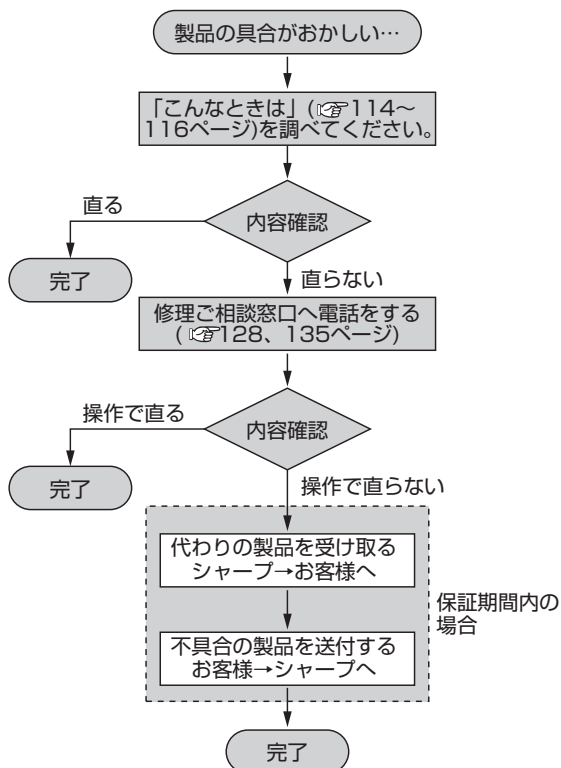

ご参考に

<b>愛情点検</b> 	長年ご使用の電話機の点検を！	
	このような症状はありませんか？	<ul style="list-style-type: none"><li>● ACアダプターやコードが異常に熱い</li><li>● コゲくさい臭いがする</li><li>● ACアダプターのコードに深いキズや変形がある</li><li>● その他の異常や故障がある</li></ul>

ご使用中
故障や事故防止のため、ACアダプターをコンセントから抜き、修理ご相談窓口にご相談ください。

# お客様ご相談窓口

修理・お取り扱い・お手入れについてのご相談ならびにご依頼は、お買いあげの販売店へご連絡ください。

転居や贈答品などで、保証書記載の販売店にご相談できない場合は、下記窓口にご相談ください。

- 製品の故障や部品のご購入に関するご相談は . . . . . **修理相談センター** へ
- 製品のお取り扱い方法、その他ご不明な点は . . . . . **お客様相談センター** へ

## 修理相談センター

### ● 修理相談センター（沖縄・奄美地区を除く）

■ 受付時間：\*月曜～土曜：午前9時～午後6時 \*日曜・祝日：午前10時～午後5時（年未年始を除く）



## 0570-02-4649

当ダイヤルは、全国どこからでも一律料金でご利用いただけます。  
呼出音の前に、NTTより通話料金の目安をお知らせ致します。

(注) 携帯電話・PHSからは、下記電話におかけください。

		<東日本地区>	<西日本地区>
○ 携帯電話／PHS でのご利用は . . . . .	(一般電話)	043-299-3863	06-6792-5511
○ FAX を送信される場合は . . . . .	(F A X)	043-299-3865	06-6792-3221

○ 沖縄・奄美地区 については、下表の「那覇サービスセンター」にご連絡ください。

◎ **持込修理 および 部品購入のご相談** は、上記「修理相談センター」のほか、下記地区別窓口にて承っております。

■ 受付時間：\*月曜～土曜：午前9時～午後5時30分（祝日など弊社休日を除く）  
〔但し、沖縄・奄美地区〕は . . . \*月曜～金曜：午前9時～午後5時30分（祝日など弊社休日を除く）

担当地域	拠 点 名	電話番号	郵便番号	所 在 地
北海道地区	札幌サービスセンター	011-641-4685	〒063-0801	札幌市西区二十四軒1条7-3-17
東北地区	仙台サービスセンター	022-288-9142	〒984-0002	仙台市若林区卸町東3-1-27
関東地区	さいたまサービスセンター	048-666-7987	〒331-0812	さいたま市北区宮原町2-107-2
	宇都宮サービスセンター	028-637-1179	〒320-0833	宇都宮市不動前4-2-41
	東京テクニカルセンター	03-5692-7765	〒114-0013	東京都北区東田端2-13-17
	多摩サービスセンター	042-586-6059	〒191-0003	日野市日野台5-5-4
	千葉サービスセンター	047-368-4766	〒270-2231	松戸市椋台295-1
	横浜テクニカルセンター	045-753-4647	〒235-0036	横浜市磯子区中原1-2-23
東海地区	静岡サービスセンター	0543-44-5781	〒424-0067	静岡市清水鳥坂1170-1
	名古屋サービスセンター	052-332-2623	〒454-8721	名古屋市中川区山王3-5-5
北陸地区	金沢サービスセンター	076-249-2434	〒921-8801	石川郡野々市町御経塚4-103
近畿地区	京都サービスセンター	075-672-2378	〒601-8102	京都市南区上鳥羽菅田町48
	大阪テクニカルセンター	06-6794-5611	〒547-8510	大阪市平野区加美南3-7-19
	阪神サービスセンター	06-6422-0455	〒661-0981	兵庫県尼崎市猪名寺3-2-10
中国地区	広島サービスセンター	082-874-8149	〒731-0113	広島市安佐南区西原2-13-4
四国地区	高松サービスセンター	087-823-4901	〒760-0065	高松市朝日町6-2-8
九州地区	福岡サービスセンター	092-572-4652	〒816-0081	福岡市博多区井相田2-12-1
沖縄・奄美地区	那覇サービスセンター	098-861-0866	〒900-0002	那覇市曙2-10-1

ご参考

## お客様相談センター

■ 受付時間：\*月曜～土曜：午前9時～午後6時 \*日曜・祝日：午前10時～午後5時（年未年始を除く）

東日本相談室	TEL <b>043-299-8021</b>	FAX <b>043-299-8280</b>	〒261-8520 千葉県千葉市美浜区中瀬1-9-2
西日本相談室	TEL <b>06-6794-8021</b>	FAX <b>06-6792-5993</b>	〒581-8585 大阪府八尾市北亀井町3-1-72

●所在地・電話番号などについては変更になることがありますので、その節はご容赦願います。

(2005.02)

## リモート操作カード

停	すべての用件を消去する	① ⊕
止	応答メッセージを録音する	
中	* ⊕ → 応答メッセージを話す → ⊕	

### リモート操作手順カード

〈暗証番号記入欄〉



- リモート操作には暗証番号を使います。
- リモート操作は、プッシュホンまたはトーン信号の出せる電話機から行います。  
(ダイヤル回線でトーン信号の出せる電話機の場合は、電話をかけてからトーン信号に切り替えます。)
- くわしい操作方法は、取扱説明書をごらんください。

**SHARP**<sup>®</sup>

停	すべての用件を消去する	① ⊕
止	応答メッセージを録音する	
中	* ⊕ → 応答メッセージを話す → ⊕	

### リモート操作手順カード

〈暗証番号記入欄〉



- リモート操作には暗証番号を使います。
- リモート操作は、プッシュホンまたはトーン信号の出せる電話機から行います。  
(ダイヤル回線でトーン信号の出せる電話機の場合は、電話をかけてからトーン信号に切り替えます。)
- くわしい操作方法は、取扱説明書をごらんください。

**SHARP**<sup>®</sup>

停	すべての用件を消去する	① ⊕
止	応答メッセージを録音する	
中	* ⊕ → 応答メッセージを話す → ⊕	

### リモート操作手順カード

〈暗証番号記入欄〉



- リモート操作には暗証番号を使います。
- リモート操作は、プッシュホンまたはトーン信号の出せる電話機から行います。  
(ダイヤル回線でトーン信号の出せる電話機の場合は、電話をかけてからトーン信号に切り替えます。)
- くわしい操作方法は、取扱説明書をごらんください。

**SHARP**<sup>®</sup>

ご参考に

## 短縮ダイヤルシート

親機短縮ダイヤルシート	
1	6
2	7
3	8
4	9
5	0

親機短縮ダイヤルシート	
1	6
2	7
3	8
4	9
5	0

## リモート操作カード（続き）

〈いろいろなリモート操作をするには〉

1. 電話をかける
2. 応答メッセージが聞こえたら→**Ⓜ**を押す。
3. 応答メッセージが止まったら→○○○○  
(暗証番号)と**Ⓜ**を押す。



新しい用件(電話機本体の留守ボタンを押してまだ聞いていない用件)だけを自動再生します。

新しい用件が録音されていない場合、自動再生はしません。一度聞いた用件をもう一度聞きたいときは、**①Ⓜ**を押してください。

再 生	用件を録音した相手の方を確かめる	<b>①Ⓜ</b>
	再生中の用件を聞き直す	<b>③Ⓜ</b>
	1件前の用件を聞き直す	<b>③③Ⓜ</b>
中	次の用件を聞く	<b>④Ⓜ</b>
	早聞き再生をする	<b>Ⓜ</b>
	再生を途中で止める	<b>⑤Ⓜ</b>

〈いろいろなリモート操作をするには〉

1. 電話をかける
2. 応答メッセージが聞こえたら→**Ⓜ**を押す。
3. 応答メッセージが止まったら→○○○○  
(暗証番号)と**Ⓜ**を押す。



新しい用件(電話機本体の留守ボタンを押してまだ聞いていない用件)だけを自動再生します。

新しい用件が録音されていない場合、自動再生はしません。一度聞いた用件をもう一度聞きたいときは、**①Ⓜ**を押してください。

再 生	用件を録音した相手の方を確かめる	<b>①Ⓜ</b>
	再生中の用件を聞き直す	<b>③Ⓜ</b>
	1件前の用件を聞き直す	<b>③③Ⓜ</b>
中	次の用件を聞く	<b>④Ⓜ</b>
	早聞き再生をする	<b>Ⓜ</b>
	再生を途中で止める	<b>⑤Ⓜ</b>

〈いろいろなリモート操作をするには〉

1. 電話をかける
2. 応答メッセージが聞こえたら→**Ⓜ**を押す。
3. 応答メッセージが止まったら→○○○○  
(暗証番号)と**Ⓜ**を押す。



新しい用件(電話機本体の留守ボタンを押してまだ聞いていない用件)だけを自動再生します。

新しい用件が録音されていない場合、自動再生はしません。一度聞いた用件をもう一度聞きたいときは、**①Ⓜ**を押してください。

再 生	用件を録音した相手の方を確かめる	<b>①Ⓜ</b>
	再生中の用件を聞き直す	<b>③Ⓜ</b>
	1件前の用件を聞き直す	<b>③③Ⓜ</b>
中	次の用件を聞く	<b>④Ⓜ</b>
	早聞き再生をする	<b>Ⓜ</b>
	再生を途中で止める	<b>⑤Ⓜ</b>



# さくいん

## 英文字

ACアダプター	16、20
ISDN回線・ADSLにつないで使う	84
PBX（構内交換機）	88

## あ行

アフターサービス	127
暗証番号	77
アラーム	82
アンテナ	22
応答専用	46
応答メッセージ	39、43
お声拝聴機能	39
お客様ご相談窓口	128
お手入れ	124
音量を変える	
受話音量	34、35
着信音量	34、35
スピーカー音量	34、35
おまかせ回線設定	17
おまかせ留守録音	45
オリジナルメロディ（着メロ作曲機能）	
作る	69
変更する	72
消去する	73
登録例	74
オンフックダイヤル	26、28

## か行

回線種別	17、18～19
解除	
おまかせ留守録音	45
「キャッチホン・ディスプレイ」サービス	111
公衆電話お断り	97
着信鳴り分け	106、107
特定番号お断り	94
「ナンバー・ディスプレイ」サービス	92
ナンバー留守録	99
非通知お断り	98
表示圏外お断り	97
読上げボイスダイヤル	27
壁掛け	120
「キャッチホン」サービス	109
「キャッチホン・ディスプレイ」サービス	
サービスに契約するには	111
利用の設定をするには	111
利用するには	113
キータッチトーン	83
クイック通話	83
コールバック	101
公衆電話お断り	96

子機の使用範囲	22
子機間ひと声通知 （CJ-X55CWまたは子機増設時）	64

## さ行

再ダイヤル	32、33
再ダイヤルの記憶を消す	32、33
時刻の設定（子機）	25
自分の声で応答メッセージを作る	43
消去	
暗証番号	77
再ダイヤルの記憶	32、33
短縮ダイヤル	48
電話帳	54
着信記録の内容	105
特定番号	95
ホットラインダイヤル	56
用件	42
充電	21
充電時間	21
充電電池の交換	121
受話音量	34、35
スピーカー音量	34、35
西暦・日付・時刻の設定（親機）	24
設定	
応答専用	46
おまかせ留守録音	45
回線種別	18～19
「キャッチホン・ディスプレイ」サービス	111
公衆電話お断り	97
着信鳴り分け	106、107
TA対応	84
登録初期化	119
ツールセーバー	80
特定番号お断り	94
「ナンバー・ディスプレイ」サービス	92
ナンバー留守録	99
非通知お断り	98
表示圏外お断り	97
読上げボイスダイヤル	27
留守録音	39

## た行

ダイヤル回線	18、19
だく点・半だく点の入力	53
短縮ダイヤル（親機）	48
着信音の種類	36
着信音量	34、35
着信記録	101
着信記録を短縮ダイヤルに登録（親機）	103
着信記録をホットラインダイヤルに登録（親機）	103
着信記録を電話帳に登録（子機）	104

## さくいん (続き)

着信記録の消去	105
着信鳴り分け	106
着メロ作曲機能	68
通話録音	76
停電	118
電話回線	18~19
電話帳 (子機)	
電話帳で電話をかける	55
登録	50
名前の頭文字を探して電話をかける	55
変更・消去	54
電話を受ける	
相手の方を確認して受ける	93
「キャッチホン」	109
受話器や子機を置いたまま 電話を受ける	27、29
電話をかける	
かけ直す (再ダイヤル)	32、33
受話器や子機を置いたまま かける	26、28
短縮ダイヤルを使ってかける (親機)	49
電話帳を使ってかける (子機)	55
登録	
暗証番号	77
短縮ダイヤル (親機)	48
電話帳 (子機)	50
特定番号	95
日時	24
ボイスホットラインダイヤル	60
ホットラインダイヤル	56
トールセーバー	80
トーン信号	81
特定番号お断り	94
とりつぎ	65

### な 行

内線通話	62
「ナンバー・ディスプレイ」サービス	89
利用するための手続き	92
ナンバー留守録	99
日時スタンプ	38

### は 行

非通知お断り	98
表示圏外お断り	96
プッシュ回線	18、19
付属品	9
別売品	125

## 変更

暗証番号	77
おまかせ留守設定の着信音の回数	45
短縮ダイヤル (親機)	48
着信音 (音色)	36
着信音量	34、35
電話帳 (子機)	54
受話音量	34、35
スピーカー音量	34、35
ホットラインダイヤル	56
無音時間	47
留守録音の着信音の回数	44
ポーズ時間	88
ボイスホットラインダイヤル	60
ホットラインダイヤル	56
保留	31
保留メロディ	37

### ま 行

待ち受け時間	83
無音時間	47
モーニングコール (子機)	82
モジュラー式	14
文字入力 (子機)	51~53
文字入力割り当て表 (子機)	52

### や 行

優先呼出	75
用件再生	40
用件消去	42
読上げボイスダイヤル	27

### ら 行

リモート操作	78
留守番	
おまかせ留守録音	45
自分で留守設定	39
用件再生	40
用件消去	42
応答専用	46
録音時間	38
録音件数	38





# 保証書

## 無料修理規定

1. 取扱説明書・本体注意ラベルなどの注意書にしたがった正常な使用状態で、保証期間内に故障した場合には下記の修理ご相談窓口にて修理をお申しつけください。無料で修理または同等品と交換させていただきます。
2. 保証期間内でも、次の場合には有料修理となります。
  - (イ) 本書のご提示がない場合。
  - (ロ) 本書にお買いあげ年月日・お客様名・販売店名の記入がない場合、または字句を書き換えられた場合。
  - (ハ) 使用上の誤り、または不当な修理や改造による故障・損傷。
  - (ニ) お買いあげ後の取付場所の移動、または落下などによる故障・損傷。
  - (ホ) 火災・公害・異常電圧・定格外の使用電源（電圧、周波数）、及び地震・雷・風水害その他天災地変など、外部に原因がある故障・損傷。
  - (ヘ) 一般家庭用以外（例えば業務用）に使用された場合の故障・損傷。
  - (ト) 消耗部品（電池）が損耗し取り替えを要する場合。
  - (チ) 電池の液もれによる故障・損傷。
3. 本書は日本国内においてのみ有効です。

- この保証書は本書に明示した期間・条件のもとにおいて無料修理をお約束するものです。したがってこの保証書によって保証書を発行している者（保証責任者）、及び、それ以外の事業者に対するお客様の法律上の権利を制限するものではありませんので、保証期間経過後の修理などにつきましておわかりにならない場合は、修理ご相談窓口にお問い合わせください。
- 補修用性能部品の保有期間につきまして、くわしくは127ページをご覧ください。

## 修理ご相談窓口

ご相談されるときには、あらかじめ127ページの内容をご覧ください。

- 個人情報保護の観点より、製品に登録された内容は消去ください。修理ご相談窓口におきましても、製品に登録された内容の保持は保証できかねますのであらかじめメモ等をおとりください。

〒547-8510 大阪市平野区加美南3-7-19

シャープエンジニアリング株式会社

電話機相談係 電話 (06) 6794-8075

受付時間 月曜日～金曜日 午前10時～午後12時 午後1時30分～午後5時  
(土・日曜日、祝日など弊社休日は休ませていただきます。)