

SHARP®

デジタルコードレス電話機 取扱説明書

形名

ジェイディー ブイ シーエル
JD-V37CL (子機1台タイプ)

ジェイディー ブイ シーダブル
JD-V37CW (子機2台タイプ)

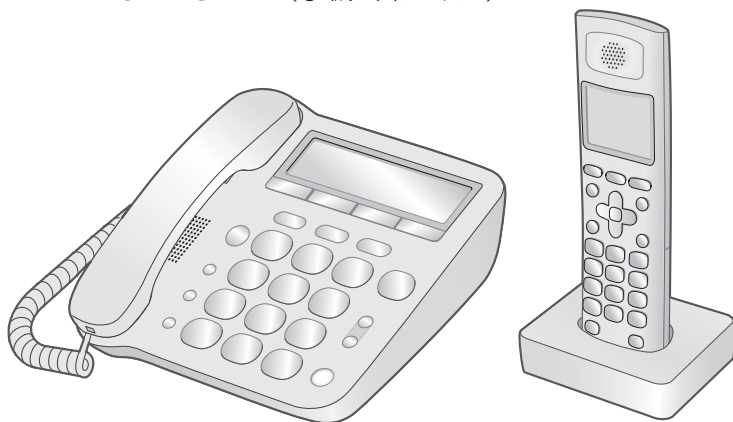

Ni-MH

ニッケル水素電池の
リサイクルにご協力ください。

id ナンバー・ディスプレイ 対応
キャッチホン・ディスプレイ

※NTTへのサービス申し込みが必要です(有料)。

ナンバー・ディスプレイサービスの
お問い合わせは
局番なしの **116番** へ

お買いあげいただき、まことにありがとうございました。
・この取扱説明書をよくお読みのうえ、正しくお使いください。
・ご使用前に、「安全について」(P.11 ページ)を必ずお読みください。
・この取扱説明書は、いつでも見ることが出来る所に必ず保存してください。

子機用充電電池 (詳しくは P.72 ページ)。

| 品名 | 形名 | 希望小売価格 |
|------------------------------|---------|--------|
| コードレス子機用充電電池 (ニッケル水素充電電池) | JD-M003 | オープン価格 |

製品登録の
お願い

オンラインでの各種サポートサービスをご利用いただくために、〈SHARP i CLUB〉で
ご愛用製品の登録をお願いいたします。(登録無料)

<http://iclub.sharp.co.jp/cjd/>



基本的な
使い方

はじめに

準備

電話・電話帳

留守番電話

便利な機能

ナンバー
ディスプレイ

ごま
つたとき

ご参考
に

さく
いん

基本的な使いかた

| | |
|--------------------|---|
| 電話を受ける | 4 |
| 本機の基本的なボタン操作 | 6 |
| 留守番電話を使う | 6 |
| 自動でお名前を確認する機能を解除する | 6 |

通話の音量を大きくしたいときや、着信音の設定を変えたいときは、こちらをご覧ください。

例えば… ワンタッチで相手の方の声を大きくすることができます。



音量大

| | |
|---------|---|
| 音量を変える | 7 |
| 文字を入力する | 8 |

はじめに

| | |
|--------|----|
| 付属品 | 10 |
| 安全について | 11 |
| 各部のなまえ | 14 |

準備

| | |
|-----------|----|
| 準備 | 18 |
| ・ 準備 (親機) | 18 |

・ 電話がかけられないときは (回線種別の設定) …… 20



・ 親機のランプが点滅し、着信音などが流れたときは (デモモード) …… 21

| | |
|-----------|----|
| ・ 準備 (子機) | 21 |
| いろいろな接続 | 23 |
| 日付・時刻の設定 | 24 |

電話・電話帳

| | |
|-----------------------------|----|
| 電話をかける | 25 |
| ・ 親機でダイヤルしてかける | 25 |
| ・ 子機でダイヤルしてかける | 25 |
| ・ 電話をかけ直す (再ダイヤル) | 26 |
| ・ 内線通話 | 27 |
| ・ 通話録音 | 28 |
| 電話を受ける | 28 |
| 名前を確認してから電話を受ける (自動聞いてから応答) | 29 |

電話に出る前に、かけてきた相手の方の名前を自動で確認することができます。

| | |
|----------------|----|
| 電話をとりつぐ | 30 |
| ワンタッチダイヤル | 31 |
| ・ 登録/修正/消去する | 31 |
| ・ 電話をかける | 34 |
| ・ お名前ワンタッチダイヤル | 34 |

親機のワンタッチダイヤルに相手のお名前などを録音し、電話をかけるときに発声します。

| | |
|--------------|----|
| 電話帳 | 35 |
| ・ 登録/修正/消去する | 35 |
| ・ 転送する | 37 |
| ・ 電話をかける | 38 |

留守番電話

| | |
|---------------------|----|
| 留守番電話を使う | 40 |
| ・ 留守設定/解除する | 40 |
| ・ 応答メッセージを選ぶ | 42 |
| ・ 自作メッセージを録音する | 42 |
| 録音を再生/消去する | 43 |
| 外出先から録音を聞く (リモート操作) | 45 |

便利な機能

| | |
|------------------|----|
| その他音量の設定 | 47 |
| 着信音の設定 | 48 |
| もっと便利に | 48 |
| キータッチ音／液晶コントラスト／ | |
| キーロック／各種データの全消去／ | |
| その他の便利な機能 | |
| キャッチホン／ | |
| キャッチホン・ディスプレイ | 52 |
| 子機を増やす | 53 |

ナンバー・ディスプレイ

| | |
|------------------------------------|----|
| ナンバー・ディスプレイ | 54 |
| 着信の種類をランプの色で お知らせする(あんしんLED) | 55 |
| 着信お断りを設定する | 56 |
| ・非通知などの着信を お断りする | 56 |
| ・お断り番号を登録する (特定番号お断り) | 57 |
| 着信記録 | 57 |
| 電話帳に登録した相手などからの 着信音を変える(着信鳴り分け) | 59 |

こまったとき



| | |
|-----------------------------|----|
| こまったとき | 60 |
| ・電話がかかけられない | 60 |
| ・声が聞こえにくい | 61 |
| ・子機が使えない | 62 |
| ・留守設定が正しく働かない | 63 |
| ・ナンバー・ディスプレイが 使えない | 63 |
| ・ADSL やひかり電話を ご契約の方へ | 64 |
| ・その他 こまったときは | 65 |
| ・停電になったとき | 66 |
| エラー表示／エラー音 | 67 |
| 故障かな?と思ったときは (修理依頼される前に) | 69 |
| 充電池交換 | 69 |

ご参考に

| | |
|------------------------|----|
| 壁掛け | 71 |
| お手入れ | 72 |
| 別売品 | 72 |
| 登録や設定・電話帳の内容を 初期化する | 73 |
| 仕様 | 74 |
| 登録／設定早見表 | 75 |
| 音声メッセージ一覧表 | 78 |
| ご使用にあたって | 79 |

設置場所やお使いの環境などをご確認ください。

| | |
|----------------------------|----|
| 保証とアフターサービス (よくお読みください) | 82 |
| お客様ご相談窓口のご案内 | 83 |
| リモート操作手順カード | 87 |
| さくいん | 89 |
| 保証書 | 91 |

お調べになりたい内容がもくじから探しにくいときは、さくいん(☎ 89ページ)をご覧ください。

基本的な

はじめに

準備

電話・電話帳

留守番電話

便利な機能

ナンバー・ディスプレイ

こまったとき

ご参考に

さくいん

電話を受ける

工場出荷時は、迷惑電話対策のため、以下の手順で電話を受けるように設定されています。設定の解除方法は、6ページをご覧ください。

ナンバー・ディスプレイ (☎ 54ページ) を契約している場合

A 電話番号が登録されていない相手からの電話は…

親機の【お断り】のLEDが
赤色に点滅します。
(「あんしんLED」☎ 55ページ)



相手の方へ名前を
確認するメッセージ
が自動的に流れます。
(☎ 29ページ)

親機と子機のスピー
カーから相手の方の
声が聞こえますので、
確認してください。

ただ今、お名前
確認モードにな
っています…

電話を受ける場合は…

- ☎ 親機 受話器を取る
- ☎ 子機 充電器から取
って【通話】を
押す

電話を受けたくな
い相手の場合は…

B 電話番号を登録済みの相手からの電話は… (ご家族からの電話など)

親機の電話帳 (☎ 35ページ)、親機のワンタッチダイヤル (☎ 31ページ) に登録さ
れている番号からの電話は、以下のように受けます。



親機の【お断り】のLEDが
緑色に点滅します。

着信音が鳴ります。

- ☎ 親機 受話器を取る
- ☎ 子機 充電器から取っ
て【通話】を押す

C 非通知やお断り番号に登録済の相手からの電話は…

非通知からの電話 (☎ 56ページ) やお断り番号 (☎ 57ページ) に登録された番号か
らの電話は、以下のように受けます。



親機の【お断り】のLEDが
赤色に点滅します。

着信音は鳴りません。

相手の方にお断りのメッ
セージを流して、自動的に
電話が切れます。

通話が終わったら…

親機 受話器を戻す
子機 **【切】**を押す、または充電器に戻す

メッセージを流して着信拒否する

親機 **【お断り】**を押す
子機 **【A】【V】**で[キョヒスル]を選び、**【決定】**を押す

相手側に「この電話はお受けすることができません…」とメッセージを3回流して、電話が切れます。

相手の番号が自動的にお断り番号に登録されます。

(☎ 57ページ)

▶ 以降、この番号の電話は **◎** として受けます。

そのまま電話を切る

電話を受けることなく、そのまま電話を切ることができます。

親機 **【停止】**を押す
子機 **【切】**を押す



電話を受けることができなかった場合

約20秒後…「呼び出しましたが、ただいま近くにおりません」とメッセージでお知らせしたあと、自動で通話が切れます。

ナンバーディスプレイを契約していない場合

相手の方の電話番号が分からないため、すべての着信で**【お断り】**のLEDは赤色に点滅します。

相手の方へ名前を確認するメッセージが自動的に流れます。

電話を受ける場合は…

親機 受話器を取る
子機 充電器から取って
【通話】を押す

通話終了

受けたくない相手の場合は…

着信拒否する または 電話を切る(☎ 上記)
・着信拒否しても相手の番号はお断り番号に登録されません。

本機の基本的なボタン操作

登録や設定をするときは、前面にある各ボタンとマルチファンクションキー（☎ 14、16ページ）を使って操作します。

【親機】



【子機】

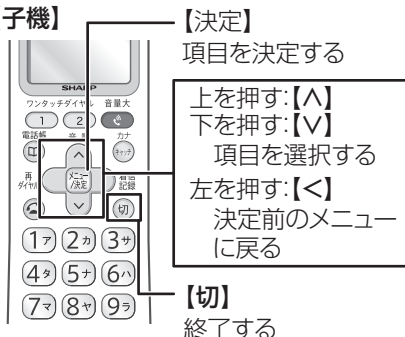

留守番電話を使う

外出中に相手の方の伝言を録音することができます。

留守設定すると…

- ・相手の方へ名前を確認するメッセージを自動で流しません。
- ・非通知やお断り番号に登録済の相手からの電話は、留守応答しません。
(ナンバー・ディスプレイご契約時)

留守設定／解除

- 【親機】 **留守** を押す
- 留守応答メッセージが流れ、
【留守】が赤色に点灯します。
もう一度【留守】を押すと解除
されます。

留守録音を1件ずつ消去する

- 【親機】 消去したい留守録音を再生中に
【消去】を2回押す

留守録音をすべて消去

- 【親機】 ①【メニュー】を押す
- ②▼▲で[ルスバンデンフ]を
選び、【決定】を押す
- ③▼▲で[クオン ショウキヨ]を
選び、【決定】を押す
- ④▼▲で[ゼンショウキヨ スル]を
選び、【決定】を押す
- メモリーに保存されている留守録音を
すべて消去します。

自動でお名前を確認する機能を解除する

迷惑電話対策のためには、本機能を解除せずにご利用されることをおすすめします。

- ①【メニュー】を押す
- ②▼▲で[キイテカラ オウトウ]を選び、【決定】を押す
- ③▼▲で[ジドウ オウトウ]を選び、【決定】を押す
- ④▼▲で[オウトウ シナイ]を選び、【決定】を押す

音量を変える

はじめはすべて3段階目に設定されています。

着信音量

- 親機** 待受時に ◀▶ を押す(5段階)
着信音を鳴らさないようにするときは、「ピー」と鳴るまでしばらく ▶ を押し続けてください。
- 子機** ①【メニュー】を押す
②【A】【V】で[チャクシン オンリョウ]を選び、【決定】を押す
③【A】【V】で5段階の音量から選び、【決定】を押す
着信音を鳴らさないようにするときは、③で[キリ]を選び、【決定】を押してください。

受話音量

- 親機**
通話中に ▶▶ を押す(5段階)
- 子機**
通話中に【A】【V】を押す(5段階)

【親機】



スピーカー音量

- 親機**
スピーカーから音が出ているときに
▶▶ を押す(5段階)
- 子機**
スピーカーから音が出ているときに
【A】【V】を押す(5段階)

【子機】



受話音量をワンタッチで大きくしたい

- 親機** **子機**
待受時や通話中に【音量大】を押す
音量を元に戻したいときは、再度【音量大】を押す
・通話を終了しても、設定は保持されます。

ボタン1つで切り替えできるので、通話する人によって音量を変えたいときなどに便利です。

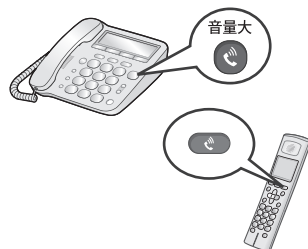

文字を入力する

親機 子機

- 1 [0]～[9]、[*] を押して文字を入力する

ユ ウ ジ ン
(入力例) [8] [1] [3] [*] [0]
(2回) (3回) (2回) (1回) (3回)

- 2 入力が終わったら【決定】を押す

- 入力する文字の種類（入力モード）を切り替える

親機 子機

【カナ】を押す

ボタンを押すごとに切り替わります。入力できる文字の種類は、「文字入力一覧表」（☞ 右記）をご覧ください。

- カーソルを移動する

親機

▲ を押す（右へ移動）

子機

【<】を押す（左へ移動）

【>】を押す（右へ移動）

- 文字を消去する

親機 子機

【消去】を押す

ボタンを押すと、カーソルの1つ前の文字を消去します。

- ・カーソルが文字の上にあるときは、その文字を消去します。
- ・子機では【消去】を押し続けると、すべての文字が消去されます。

- 同じボタンに割り当てられている文字を続けて入力する（「イエ」など）

親機 子機

文字を入力したあと、親機では▲、子機では【>】でカーソルを右へ移動させてから、次の文字を入力します。

- 小さな文字を入力する（「ヤ」「ユ」「ヨ」など）

親機 子機

小さな文字と同じ文字が割り当てられているボタンを続けて押しします。

- 文字入力をスムーズに行うために

付属の文字入力サポートシートを親機に載せて使うと、スムーズに文字入力を行うことができます。

（文字入力サポートシートがお手元にならない場合は、「文字入力一覧表」（☞ 右記）をご覧ください）

文字入力サポートシート

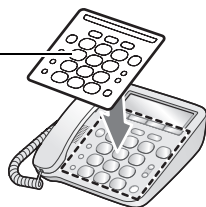

文字入力サポートシートを使用すると、文字入力で使用しているボタンを下図のように確認できます。

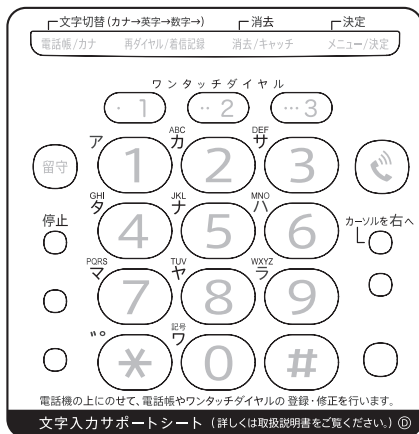

■ 文字入力一覧表

[0]～[9]、[*]を押して文字を入力します。入力できる文字は、以下の通りです。

【親機】







| | カタカナ [カナ] | | | | | | | | | | 英字 [AB] | | | | | | | | | | | 数字 [123] | |
|---|-----------|----|----|------|----|----|----|----|----|-----|---------|----|----|----|----|----|----|----|----|-----|------|-------------|---|
| | 1回 | 2回 | 3回 | 4回 | 5回 | 6回 | 7回 | 8回 | 9回 | 10回 | 1回 | 2回 | 3回 | 4回 | 5回 | 6回 | 7回 | 8回 | 9回 | 10回 | 11回 | | |
| ① | ア | イ | ウ | エ | オ | ァ | ィ | ゥ | ェ | ォ | @ | . | / | - | _ | | | | | | | | 1 |
| ② | カ | キ | ク | ケ | コ | | | | | | A | B | C | | | | | | | | | | 2 |
| ③ | サ | シ | ス | セ | ソ | | | | | | D | E | F | | | | | | | | | | 3 |
| ④ | タ | チ | ツ | テ | ト | ッ | | | | | G | H | I | | | | | | | | | | 4 |
| ⑤ | ナ | ニ | ヌ | ネ | ノ | | | | | | J | K | L | | | | | | | | | | 5 |
| ⑥ | ハ | ヒ | フ | ヘ | ホ | | | | | | M | N | O | | | | | | | | | | 6 |
| ⑦ | マ | ミ | ム | メ | モ | | | | | | P | Q | R | S | | | | | | | | | 7 |
| ⑧ | ヤ | ユ | ヨ | ャ | ュ | ョ | | | | | T | U | V | | | | | | | | | | 8 |
| ⑨ | ラ | リ | ル | レ | ロ | | | | | | W | X | Y | Z | | | | | | | | | 9 |
| ⑩ | ワ | ラン | - | [空白] | | | | | | | , | : | ! | ? | & | / | (|) | [|] | [空白] | 0 | |
| ⊛ | 濁点/半濁点 | | | | | | | | | | 無効 | | | | | | | | | | | ⊛ | |
| ⊞ | 無効 | | | | | | | | | | | | | | | | | | | | | # | |

【子機】

| | カタカナ [カナ] | | | | | | | | | | 英字 [ABC] | | | | | | | | | | | | | | 数字 [123] | | |
|---|-----------|----|----|------|----|----|----|----|----|-----|----------|------|----|----|----|----|----|----|----|-----|-----|-----|-----|-----|-------------|---|---|
| | 1回 | 2回 | 3回 | 4回 | 5回 | 6回 | 7回 | 8回 | 9回 | 10回 | 1回 | 2回 | 3回 | 4回 | 5回 | 6回 | 7回 | 8回 | 9回 | 10回 | 11回 | 12回 | 13回 | 14回 | | | |
| ① | ア | イ | ウ | エ | オ | ァ | ィ | ゥ | ェ | ォ | 無効 | | | | | | | | | | | | | | 1 | | |
| ② | カ | キ | ク | ケ | コ | | | | | | A | B | C | a | b | c | | | | | | | | | | | 2 |
| ③ | サ | シ | ス | セ | ソ | | | | | | D | E | F | d | e | f | | | | | | | | | | 3 | |
| ④ | タ | チ | ツ | テ | ト | ッ | | | | | G | H | I | g | h | i | | | | | | | | | | 4 | |
| ⑤ | ナ | ニ | ヌ | ネ | ノ | | | | | | J | K | L | j | k | l | | | | | | | | | | 5 | |
| ⑥ | ハ | ヒ | フ | ヘ | ホ | | | | | | M | N | O | m | n | o | | | | | | | | | | 6 | |
| ⑦ | マ | ミ | ム | メ | モ | | | | | | P | Q | R | S | p | q | r | s | | | | | | | | 7 | |
| ⑧ | ヤ | ユ | ヨ | ャ | ュ | ョ | | | | | T | U | V | t | u | v | | | | | | | | | | 8 | |
| ⑨ | ラ | リ | ル | レ | ロ | | | | | | W | X | Y | Z | w | x | y | z | | | | | | | | 9 | |
| ⑩ | ワ | ラン | - | [空白] | | | | | | | - | [空白] | / | [|] | : | , | . | ! | (|) | & | ? | @ | 0 | | |
| ⊛ | 濁点/半濁点 | | | | | | | | | | 無効 | | | | | | | | | | | | | | ⊛ | | |
| ⊞ | 無効 | | | | | | | | | | | | | | | | | | | | | | | | # | | |

付属品

もし足りない場合やちがうものが入っているときは、お買いあげの販売店にご連絡ください。

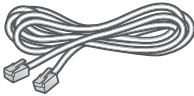
| | | |
|--|---|--|
| <p>親機 1台</p>  | <p>受話器 1個 受話器コード 1本</p>  | <p>親機用ACアダプター (DP-310) 1個</p>  <p>(ACアダプターの形はイラストと異なる場合があります)</p> |
| <p>子機 JD-V37CL : 1台 JD-V37CW : 2台</p>  | <p>子機用充電器 JD-V37CL : 1台 JD-V37CW : 2台</p>  | <p>子機用充電電池 (JD-M003) JD-V37CL : 1個 JD-V37CW : 2個</p>  |
| <p>子機用充電電池ふた JD-V37CL : 1個 JD-V37CW : 2個</p>  | <p>電話機コード (約1.5m) 1本</p>  | <p>文字入力サポートシート …… 1枚 ワンタッチダイヤルシール (お名前シール) …… 1枚 取扱説明書 (本書) …… 1冊</p> |

※当商品は日本国内向けであり、日本語以外の説明書はございません。



This model is designed exclusively for Japan, with manuals in Japanese only.

- ・ この製品は厳重な品質管理と検査を経て出荷しておりますが、万一故障または不具合がありましたら、シャープお客様ご相談窓口（☎ 83ページ）までご連絡ください。
- ・ お客様または第三者がこの製品の使用誤り、使用中に生じた故障、その他の不具合またはこの製品の使用によって受けられた損害については、法令上賠償責任が認められる場合を除き、当社は一切その責任を負いませんので、あらかじめご了承ください。
- ・ この製品は使用誤りや静電気・電氣的ノイズの影響を受けたとき、また故障・修理の時は記録内容が変化、消失する場合があります。



安全について

この取扱説明書には、安全にお使いいただくためにいろいろな表示をしています。その表示を無視して誤った取り扱いをすることによって生じる内容を、次のように区分しています。内容をよく理解してから本文をお読みになり、記載事項をお守りください。

■ 図記号について

| | |
|---|-----------------------------------|
|  危険 | 人が死亡または重傷を負うおそれが高い内容を示しています。 |
|  警告 | 人が死亡または重傷を負うおそれがある内容を示しています。 |
|  注意 | 人がけがをしたり財産に損害を受けるおそれがある内容を示しています。 |

■ 図記号の意味

| | |
|---|----------------------|
|  | 気をつける必要があることを表しています。 |
|  | してはいけないことを表しています。 |
|  | しなければならないことを表しています。 |

危険

充電池の取り扱いについては、必ず次のことを守ってください。

充電池について

<液もれや、発熱・破裂によるやけどやけがの原因>

-  ・端子の⊕⊖を逆にして接続しない
- ・端子の⊕⊖を針金やピンセットなどの金属類に接触させない
- ・加熱しない
- ・火の中／水の中へ投げ込まない
- ・ハンダ付けしない
- ・専用の充電器以外で充電しない
- ・充電池ふたを閉めるとき、充電池のコードをはさまない
- ・金属製のネックレスやヘアピンなどと一緒を持ち運ばない／保管しない
- ・子機以外の機器に使用しない



-  充電池は専用のものを使用する

<失明のおそれ>

-  充電池の液が目に入ったときは、こすらずに、すぐにきれいな水で洗ったあと、直ちに医師の治療を受ける

警告

電源コード、ACアダプターについて

<火災、感電の原因>

- 傷つけない ・無理に曲げない
 - 加工しない ・無理にねじらない
 - 熱器具に近づけない
 - 重いものを乗せない
 - 束ねない ・無理に引っ張らない
- 電源コードが傷ついた場合は、お買いあげの販売店に連絡してください。

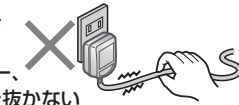
- 電源コードを引っぱって ACアダプター、電源プラグを抜かない
- 

- 濡れた手でACアダプター、電源プラグを抜き差ししない

- ❗ 本製品は国内電源仕様なので、必ず家庭用電源電圧 (AC100V) で使用する
海外では使用しないでください。

<火災、事故の原因>

- ❗ ACアダプターは付属のものを使用する

<発熱による火災の原因>

- コンセントや配線器具の定格を超える使いかたをしない、タコ足配線しない

<発熱による火災、感電の原因>

- ❗ ACアダプター、電源プラグは根元まで差し込む

- 傷んだACアダプター、ゆるんだコンセントを使用しない

<火災、感電、故障の原因>

- ❗ 雷が鳴りだしたら、安全のため、早めにACアダプター、電源プラグをコンセントから抜いて、電話機コードを親機から外す

充電電池について

<発熱、サビの原因>

- 水や海水につけない/濡らさない
ペットの尿にもご注意ください。

<液もれ、発熱、破裂の原因>

- 充電電池のビニールカバーをはがさない/キズをつけない

<皮膚に障害を起こすおそれ>

- ❗ 充電電池の液が皮膚や衣服に付着したときは、すぐにきれいな水で洗い流す

本機の取り扱いについて

<火災、感電の原因>

- 本機の内部に金属類や燃えやすい物などを差し込まない/落とし込まない
特にお子様のいるご家庭ではご注意ください。

- 風呂場や雨にあたる場所、湿気の多い場所では絶対に使用しない

- 分解、修理、改造は絶対にしない
修理はお買いあげの販売店にご相談ください。

- こぼれたり、中に入らないように、本機の近くに花びん、植木鉢、コップ、化粧品、薬品や水などの入った容器、小さな金属物を置かない
ペットの尿にもご注意ください。
- 

- ❗ 万一、内部に水や金属物、異物などが入った場合は、ACアダプター、電源プラグをコンセントから抜き、充電電池をはずしてお買いあげの販売店に連絡する

- ❗ 万一、異音がする、煙が出る、へんな臭いがするなどの異常な状態に気がついたときは、ACアダプター、電源プラグをコンセントから抜き、充電電池をはずしてお買いあげの販売店に修理を依頼する

<けが、故障の原因>

- 本機を持ち運ぶときは、落としたり、衝撃を与えたりしない
万一、落としたり、キャビネットを破損した場合は、お買いあげの販売店へご連絡ください。そのまま使用すると、火災・感電の原因となることがあります。

<事故の原因>

- 電子機器や医療機器に影響を与えるおそれがあるので、病院内などの使用を禁止された場所では使用しない

⚠ 注意

本機の取り扱いについて

<やけど、けがの原因>

- ❌ 充電部の上にコインやクリップなどの金属物を置かない



<使用できなくなるおそれ>

- ❌ 磁力線が出ているので、磁気弱いもの（キャッシュカード、自動改札定期券など）を充電部に近づけない

<低温やけどの原因>

- ❌ 本機やACアダプターなどの温度の高い部分に長時間ふれない

<火災の原因>

- ❌ 充電部を布や布団でおおったり、包んだりしない
熱がこもり、キャビネットが変形するおそれがあります。

<事故のおそれ>

- ❗ 充電機は幼児の手の届かない場所に保管する
幼児が機材から取り出さないようご注意ください。

<感電、けが、やけどの原因>

- ❗ 点検、清掃は、必ずACアダプターや電源プラグをコンセントから抜いてから行う

本機の設置について

<火災、じゅうたんなどの変色の原因>

- ⚠ 風通しの悪い場所や、じゅうたんなどの上に置かない

<落ちるとけが、故障の原因>

- ❌ ぐらついた台の上や傾いたところ、振動の激しいところなど、不安定な場所に置かない

- ⚠ 本機を壁に取り付けるときは、必ず推奨の寸法の部材（ネジ）を使用する

- ❌ 本機を壁に取り付けるときは、ベニヤ板などの薄い板壁やボード板には直接取り付けない
振動の多い場所にも取り付けしないでください。

<火災、故障の原因>

- ❌ 調理台や加湿器のそばなど、油煙や湯気が当たるような場所に置かない

- ❌ 火器の近くに置かない

<火災の原因>

- ❌ 熱がこもるので、暑い場所や直射日光の当たる所、暖房機の近くに置かない

■ ACアダプターについてのご注意

必ず付属のACアダプター（JEITA規格、極性統一形プラグ付）をお使いください。付属品以外のACアダプターをお使いになると故障する原因となることがあります。

- ・室内専用です。
- ・ACアダプターの接続プラグは、親機にしっかり差し込んでください。
- ・ACアダプターは、本製品以外には使用しないでください。
- ・親機からACアダプターのコードを抜くときは、接続プラグを持って抜いてください（コードを引っばらないでください）。
- ・使用中、ACアダプターが熱くなることがありますが故障ではありません。
- ・分解したりしないでください。危険です。
- ・高温多湿の所では使用しないでください。
- ・落としたり、強い衝撃を与えたりしないでください。
- ・内部で発振音がすることがありますが、異常ではありません。
- ・ラジオの近くで使用すると、雑音が入る場合がありますので、離してお使いください。

各部のなまえ

各部のなまえ



■ [前 面]

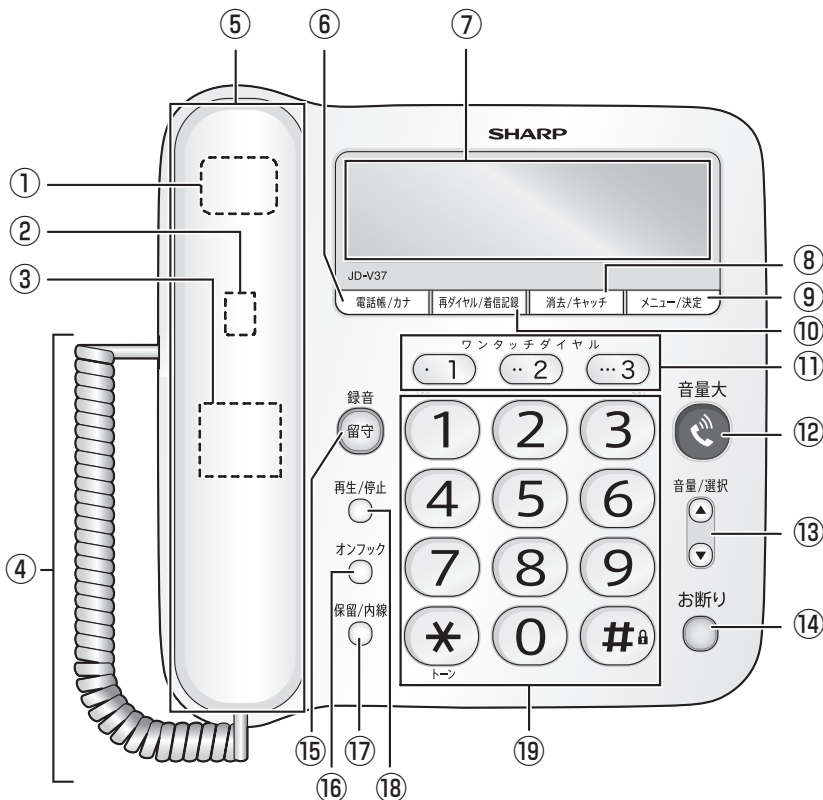

- ・ 本書では、各ボタンを下記の名称で記載しています。
- ・ 「(☎ 〇〇ページ)」は、本文中で説明している主なページです。

- ① フックスイッチ
- ② 壁掛け用ツメ
壁に掛けて使う (☎ 71ページ)
- ③ スピーカー
- ④ 受話器コード
- ⑤ 受話器

- ⑥ 【電話帳／カナ】
電話帳 (☎ 35、38ページ)
文字種類の切り替え (☎ 8ページ)
- ⑦ 液晶ディスプレイ (バックライト付)
- ⑧ 【消去／キャッチ】
文字の消去 (☎ 8ページ)
用件録音の個別消去 (☎ 44ページ)
キャッチホン (☎ 52ページ)

- ⑨ **【メニュー／決定】**
機能メニューの表示 (☎ 75ページ)
項目の決定 (☎ 6ページ)
3者通話 (☎ 30ページ)
- ⑩ **【再ダイヤル／着信記録】**
再ダイヤル (☎ 26ページ)
着信記録 (☎ 57ページ)
- ⑪ **【ワンタッチダイヤル1~3】**
ワンタッチダイヤル (☎ 31、34ページ)
- ⑫ **【音量大】(表示ランプ付)**
ワンタッチで相手の声を大きくする
(☎ 47ページ)
- ⑬ **【音量／選択】**
(小さく ◀ / ▶ 大きく)
項目の選択 (☎ 6ページ)
各種音量の変更 (☎ 7ページ)
- ⑭ **【お断り】(あんしんLED付)**
通話中のメッセージでお断り
(☎ 29ページ)
着信の種類をランプの色でお知らせ
(☎ 55ページ)
- ⑮ **【留守／録音】(表示ランプ付)**
留守番電話の設定／解除 (☎ 40ページ)
通話録音 (☎ 28ページ)
- ⑯ **【オンフック】**
受話器を置いたままダイヤル (☎ 25
ページ)
- ⑰ **【保留／内線】**
保留 (☎ 28ページ)
内線通話 (☎ 27ページ)
- ⑱ **【再生／停止】**
用件の再生 (☎ 43ページ)
用件の再生を停止 (☎ 44ページ)
設定操作の終了、中止
- ⑲ **【0】～【9】、【*】、【#】**
電話番号のダイヤル
文字入力 (☎ 8ページ)
録音再生中の操作 (☎ 44ページ)
プッシュホンを利用する (☎ 25ページ)
キーロック (☎ 49ページ)

【メニュー／決定】などのボタンは、複数の機能を使用できます。本書では、使用する機能に合わせ**【メニュー】****【決定】**のように、それぞれの機能に合わせて記載しています。

■ [表示部] (バックライト付)



※ 図は説明用です。すべて一度に表示されることはありません。

① 文字表示部

待受画面 (何も操作していない状態の画面) では、時刻 (☎ 24ページ) および録音の件数 (☎ 28、40ページ) を表示します。また、機能メニューでは設定項目、ダイヤル時は電話番号、通話中は通話時間などを表示します。

② 設定状態表示部

機能の状態などをマークで表示します。

| | |
|-------|---|
| | 受話器を取り上げているときに表示 |
| 子機 | 子機が使用中のときに表示 |
| | オンフックダイヤルをしているときに表示 (☎ 25ページ) |
| 再ダイヤル | 再ダイヤルを確認するときに表示 (☎ 26ページ) |
| 着信記録 | 着信記録を確認するときに表示 (☎ 57ページ) |
| 着信音切 | 着信音を鳴らさないように設定したときに表示 (☎ 7ページ) |
| お断り | 各種お断り機能が設定されているときや、お断り番号が登録されているときに表示 (☎ 56ページ) |
| 留守件数 | 録音の件数を上部に表示 (☎ 40ページ) |

■ [底 面]

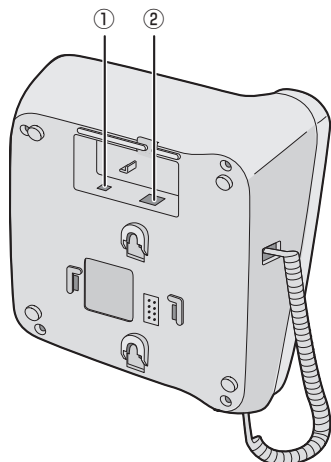

- ① ACアダプター接続端子 (☞ 19ページ)
- ② 電話機コード接続端子 (☞ 19ページ)

■ [左側面]

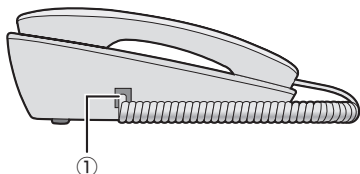

- ① 受話器コード接続端子 (☞ 18ページ)

各部のなまえ



■ [前 面]

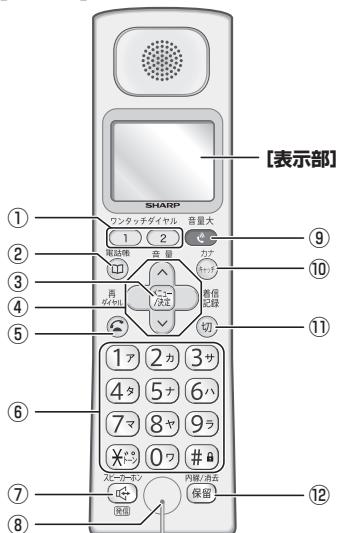

- ① **【ワンタッチダイヤル1～2】**
ワンタッチダイヤル (☞ 33、34ページ)
- ② **【電話帳】**
電話帳 (☞ 36、38ページ)
- ③ **【メニュー／決定】**
機能メニューの表示 (☞ 77ページ)
項目の決定 (☞ 6ページ)
- ④ **【マルチファンクションキー】**
【△】【V】【<】【>】
項目の選択 (☞ 6ページ)
- ⑤ **【通話】**
電話をかける・受ける (☞ 25、28ページ)
- ⑥ **【0】～【9】、【*】、【#】**
電話番号のダイヤル (☞ 25ページ)
文字入力 (☞ 8ページ)
- ⑦ **【スピーカーホン／発信】**
スピーカーホン通話 (☞ 25、29ページ)
- ⑧ **【マイク】**
通話 (ここに向かって話す)
- ⑨ **【音量大】**
ワンタッチで相手の声を大きくする (☞ 47ページ)
- ⑩ **【キャッチ／カナ】**
キャッチホン (☞ 52ページ)
文字種類の切り替え (☞ 8ページ)

⑪【切】

通話の終了 (☞ 25ページ)
設定の中止 (☞ 6ページ)

⑫【保留／内線／消去】

保留 (☞ 28ページ)
内線通話 (☞ 27ページ)
文字の消去 (☞ 8ページ)
用件録音の個別消去 (☞ 44ページ)

■【表示部】(バックライト付)



※ 図は説明用です。すべて一度に表示されることはありません。

① 文字表示部

待受画面 (何も操作していない状態の画面) では、子機番号または使用者名、日付と時刻を表示します。
また、機能メニューでは設定項目、ダイヤル時は電話番号、通話中は通話時間などを表示します。

② アンテナ表示

| | |
|--|----------------------|
| | 子機の電波状態を表示 (☞ 22ページ) |
|--|----------------------|

③ 設定状態表示部

機能の状態などをマークで表示します。

| | |
|------|---|
| | 【通話】を押すと表示 |
| | 【スピーカーホン】を押すと表示 ・録音や応答メッセージの再生時、 受話通話 (☞ 25ページ) 使用時は と表示します。 |
| 着信記録 | 着信記録の確認中に表示 |
| | 音量大モード (☞ 47ページ) に設定しているときに表示 |
| | 留守番電話に設定しているときに表示 (☞ 40ページ) |
| | 着信音を [キリ] に設定しているときに表示 (☞ 7ページ) |
| | 充電電池の残量のめやすを表示 (☞ 22ページ) |

■【背面】

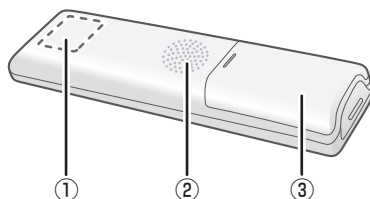

① アンテナ部

通話中は手で覆わない

② スピーカー

スピーカーホン通話や録音再生時の音声出力

③ 充電電池ふた

■【充電器】

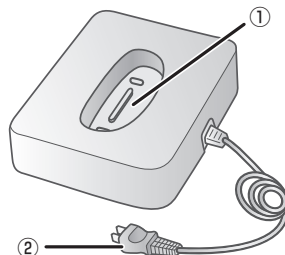

① 充電部

充電 (ここに子機を立てる)

② 電源コード・電源プラグ

準備

準備



ひかり電話などの光回線やADSL、IP電話などをお使いの場合は接続方法が異なりますので、「いろいろな接続」(P.23ページ)をご覧ください。

■ 設置について

本機の操作、日常点検などの作業を行うために、右図のような設置スペースを確保してください。



1 受話器コードの一方を受話器に、もう一方を親機に、カチッと音が鳴るまで差し込む

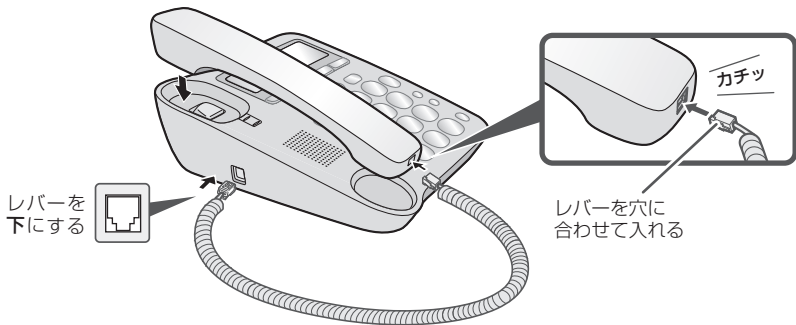

2 親機底面の電話回線接続端子に電話機コードを接続したあと (1)、ACアダプターを2 3 の順に接続する

ACアダプターを接続する前に、電話機コードが正しく接続されているか確認してください。正しく接続されていない状態でACアダプターを接続すると、回線種別の設定 (20ページ) が正しく行われず、電話がかけられなくなることがあります。

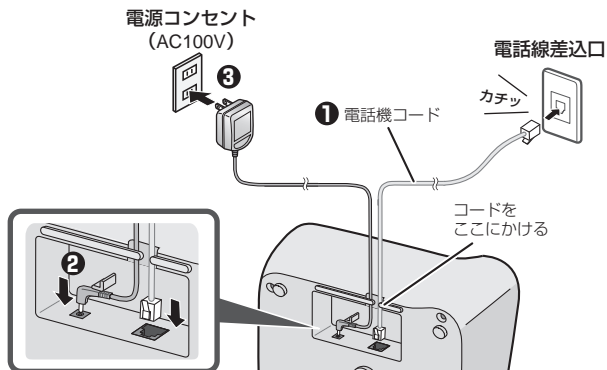

- ・ ホームテレホン、構内交換機 (PBX) などでは工事が必要になります (23ページ)。
- ・ 電話線コンセントのタイプが直接配線 (ローゼット/プレート) の場合、資格者の工事が必要です。また、3ピンプラグ式コンセントの場合、市販のアダプター、または資格者の工事が必要です。

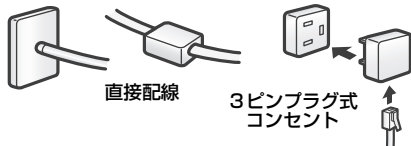

— <お知らせ> —

- ・ 引っ越しをしたときや本機を人から譲られたときなど、最初に接続した電話回線と異なる回線を接続するときは、回線種別を手動で設定してください (20ページ)。
- ・ 親機や子機の設置場所について、詳しくは、「本機を設置するときは」 (79ページ) をご覧ください。
- ・ 1つの電話回線を他の電話機やファクシミリと並列に接続しないでください。正常に動作しなくなることがあります。
- ・ 電話機コードは、付属のものをお使いください。付属のものより長いものをお使いになるときは、必ず6極2芯と表示されている市販品をお求めください。

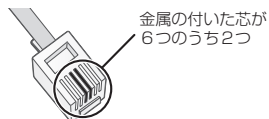

ここまでの準備が 終わったら

待受画面に戻り、親機
が自動的に電話回線
の種類を確認します。

天気予報(177)に電話がかけられることを確認します。

- 電話をかける (☎ 25ページ)
- 電話がかけられないときは
 - ・ 回線種別を設定し直す (☎ 下記)
「電話がかけられないときは (回線種別の設定)」
 - ・ 「こまったとき」で確認する
(☎ 60ページ 「電話がかけられない」)
 - ・ [カイセン オウトウナシ]と表示されたときは
(☎ 67ページ)



電話がかけられないときは (回線種別の設定)



下記の操作をしてもかけられないときは、
「電話がかけられない」(☎ 60ページ)を
ご覧ください。

■ 電話回線(ダイヤル/プッシュ)の種 別を自動で設定し直す

- ① [メニュー] を押す
- ② で [カイセン シュベツ] を選
び、[決定] を押す
- ③ で [ジドウ セッテイ] を選び、
[決定] を押す

■ 電話回線(ダイヤル/プッシュ)の種 別を手動で設定する

自動設定できないときは、下記の操作で設
定してください。

- ① [メニュー] を押す
- ② で [カイセン シュベツ] を選
び、[決定] を押す
- ③ で
[トーン (プッシュ)]
[ダイヤル 20PPS]
[ダイヤル 10PPS]
から選び、[決定] を押す

● 回線種別とは

回線の種類のことです。ダイヤル回線と
プッシュ回線があります。本機の設定が
ご契約の回線と合っていない場合、電話
がかけられないことがあります。

- ・ 電話機コードが正しくつながっている
か (☎ 19ページ)、コードが痛んでい
ないか確かめます。また、一度、電話機
コードを抜き差ししてみてください。
- ・ 回線自体に問題がないか確かめます。
電話機コードを抜き、携帯電話などから
ご契約の電話番号に電話をかけます。
このとき、呼出音が聞こえなければ、ご
契約の通信事業者にお問い合わせくださ
い。

● ご利用の回線種別がわからないときは

これまでお使いだった電話機で…

- ・ **ダイヤルしたときに受話器から
「ピッポッパッ」などの音がしていた方は**
→ [トーン (プッシュ)] に設定してくだ
さい。
- ・ **音がしていなかった方は**
→ [ダイヤル 20PPS] に設定してくだ
さい。
→ [ダイヤル 20PPS] に設定していても
電話がかけられない方は、[ダイヤル
10PPS] に設定してください。

親機のランプが点滅し、 着信音などが流れたときは (デモモード) 親機

以下の操作でデモモードを止めることができます。

- ①【メニュー】を押す
- ② で [ソノタセッテイ] を選び、【決定】を押す
- ③ で [デモ キドウ] を選び、【決定】を押す
- ④ で
[シナイ]
[カイセン レンドウ]
[ツネニ ジッコウ]
から [シナイ] を選び、【決定】を押す

準備



STEP1 充電電池をセット

1 充電電池のコードの先端部分を子機に差し込む

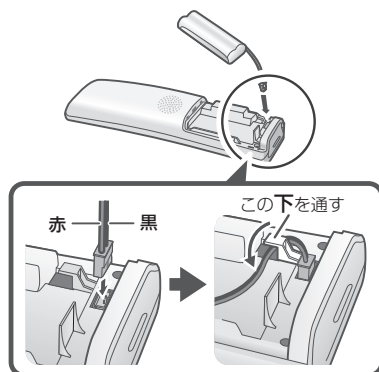

- ・ 充電電池を接続するときは、コネクターをねじらないようにしてください。

2 充電電池を入れて、ふたを取り付ける

充電電池ふたを上からかぶせます。

少し押しながら
カチッと
音が鳴るまで
上にずらしませう。

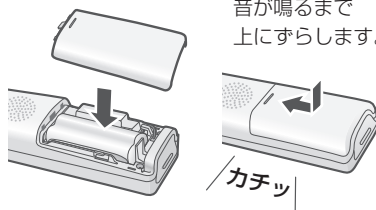

—<お知らせ>—

- ・ IP電話やひかり電話を使用しているときは、一部つながらない番号があります。詳しくは、各契約会社にお問い合わせください。
- ・ IP電話や構内交換機 (PBX)、ビジネスホン、ホームテレホンをご利用のときは、回線種別が正しく設定されないことがありますので、ご契約の回線種別をお確かめのうえ、あらかじめ設定してください (20ページ) 。

STEP2 充電する

1 充電器の電源プラグをコンセントに差し込み、子機を置いて充電する

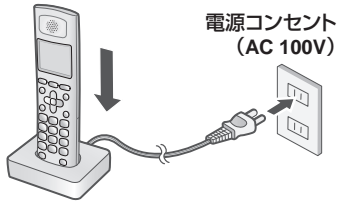

はじめて子機を使うときは、**連続して10時間以上充電**してください。

- ・子機のディスプレイに「ケンガイ」と表示されない場所で充電してください。充電中に「ケンガイ」と表示されていると、連続して通話できる時間が短くなります（☞ 右記）。
- ・親機の日時を設定（☞ 24ページ）していると、転送されて自動的に子機の日時も設定されます。
- ・ディスプレイに何も表示されないときは、数分間子機を充電器に置いたままにしておく则表示されます。

— <お知らせ> —

- ・子機の設置場所について、詳しくは、「本機を設置するとき」（☞ 79ページ）をご覧ください。
- ・電磁誘導による充電の方式を採用しています（無接点充電）。AMラジオなどの近くに充電器を置くと、AMラジオなどに雑音が入ることがあります。
- ・テレビやスピーカーなど、電磁波や磁力を出すものの近くで充電しないでください。充電ができない場合があります。

- **子機のアンテナ表示について**
子機を設置する前に、子機ディスプレイのアンテナ表示を確認してください。

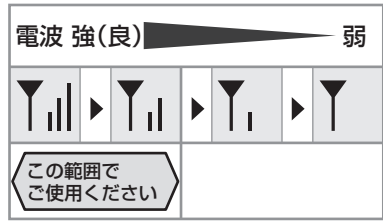

- ・アンテナが2～3本立っていても、お使用の環境によっては、音声途切れたり、雑音が入ることがあります。また、電波が混雑すると通話中にアンテナの本数が一時的に減ることがあります。詳しくは、「本機を設置するとき」（☞ 79ページ）をご覧ください。

● 通話時間について

満充電（10時間以上充電した状態）で、続けて通話できる時間は、連続通話状態で**最大約8時間**です。

- ・電波状態が悪い場合や、スピーカーホン通話中は、通話できる時間が短くなります。
- ・通話中や登録操作中に、充電容量がなくなると、「ピピッ…ピピッ…」と警報音が鳴り、約1分後に通話が切れます（子機のディスプレイに「デンチアリマセン」と表示されます）。このときは、いったん電話を切って充電するか、親機に転送してお話してください（☞ 30ページ）。

| | |
|--|---|
| | |
| | |
| | |
| | 充電電池の残量のめやすを表示しています。 |
| | (点滅) |
| | 「デンチアリマセン」と表示されて使用できません。10時間以上、充電してからお使いください。 |
| | (点滅) |
| | 充電残量が少ないときに充電すると、点滅します。 |

→ 続けて日付・時刻の設定をします。
(☞ 24ページ)

いろいろな接続

光回線やADSL回線、ISDN回線と接続する場合は、下記の内容を参考にしてください。

詳しくは、通信事業者にお問い合わせください。

■ ひかり電話などの光回線に接続するとき

本機の電話機コードをひかり電話対応機器のTELポートに接続してください。

■ ADSLによるIP電話をご利用のとき

本機の電話機コードとIP電話対応ADSLモデム内蔵ルータのTELポートを接続してください。

- ・ 基本的には、IP電話の事業者から提供される「IP電話対応モデム」や「アダプタ」（会社によって名称は異なります）に設けられている「電話機用」の差込口に接続すればお使いになれます。
- ・ 接続のしかたなどについて、詳しくは、IP電話の事業者のパンフレットやウェブサイトなどをご確認ください。

■ ADSL回線に接続するとき (IP電話をご利用にならないとき)

本機の電話機コードをADSLモデムが接続されているスプリッタに接続してください。

■ ISDN回線に接続するとき

本機の電話機コードをターミナルアダプター（TA）のアナログポートに接続してください。

- ・ 電話線差込口からの電話機コードを、直接、親機の電話機コード接続端子に接続しないでください。

■ 構内交換機（PBX）やビジネスホン、ホームテレホンとの接続

- ・ 構内交換機（PBX）やビジネスホン、ホームテレホンには、そのまま接続できません。接続すると、故障の原因になることがあります。工事が必要となりますので、お取り付けのビジネスホン、ホームテレホンのメーカーにお問い合わせください。
- ・ ナンバー・ディスプレイをお使いの場合は、接続できません。詳しくは、構内交換機（PBX）、ビジネスホン、ホームテレホンのメーカーにお問い合わせください。

ホームテレホンとは

電話回線1本で複数の電話機を設置できて、内線通話などでもできる家庭用の簡易交換機です。

ビジネスホンとは

電話回線を2本以上持っていて、その回線を多くの電話機で共有できる、内線通話なども可能な簡易交換機です。

— <お知らせ> —

- ・ 端子やポートの名称は商品によって異なる場合があります。
- ・ スプリッタがルータに内蔵されている場合があります。

日付・時刻の設定

日付と時刻を設定することができます。親機の日付と時刻を設定すると、自動的に子機に転送されます。親機で設定した日時を転送して子機の日時を設定したり、子機で設定した日時を転送して親機の日時を設定したりすることもできます（☎ 50ページ）。



1 【メニュー】を押す

2 ▼▲ で【ヒツケ・ジコク】を選び、【決定】を押す

3 [0] ~ [9] で日付・時刻を入力して【決定】を押す

② ① ⑥ ② ② ②
2016年 2月22日(4ケタ)

① ⑤ ④ ①
午後15時40分
(24時間制、4ケタ)

- ・ 数字を訂正するとき：
▼▲ で訂正したい数字を選び、あらためて入力する



1 【メニュー】を押す

2 【<】【>】で【システムセッテイ】を選び、【決定】を押す

3 【<】【>】で【ヒツケ・ジコク】を選び、【決定】を押す

4 [0] ~ [9] で日付・時刻を入力して【決定】を押す

② ① ⑥ ② ② ②
2016年 2月22日(4ケタ)

① ⑤ ④ ①
午後15時40分
(24時間制、4ケタ)

- ・ 数字を訂正するとき：
【<】【>】で訂正したい数字を選び、あらためて入力する

— <お知らせ> —

- ・ 時計の精度は、1ヵ月に±60秒程度の誤差があります（25℃の常温の場合）。
- ・ 時刻に誤差が生じた場合は、設定をやり直してください。

電話をかける

親機でダイヤルしてかける 親機

1 受話器を取る

2 [0] ~ [9] で電話番号を押す

- 先にダイヤルしてから受話器を取って電話をかけることもできます。

3 通話が終わったら受話器を戻す

子機でダイヤルしてかける 子機

1 子機を充電器から取る

2 [0] ~ [9] で電話番号を押して、【通話】を押す

3 通話が終わったら【切】を押す、または充電器に戻す

■ スピーカーホンで電話をかける(子機)

マイクで話す距離のめやすは50cmくらいです。

- ① ダイヤルして【スピーカーホン】を押す
- ② 通話が終わったら【切】を押す、または充電器に戻す

■ 通話中にお待たせする(保留)

(☎ 28ページ)

■ 天気予報や時報を聞く(親機: オンフックダイヤル/子機: 受話通話)

スピーカーから相手側の音声聞こえます。

ただし、お話しはできません。

親機で操作するとき:

受話器を置いたまま【オンフック】を押してから電話番号を押す

- 電話を切るとき:【オンフック】を押す

子機で操作するとき:

と表示されるまで【スピーカーホン】を3秒以上押してから、電話番号を押す

- 通常の通話に切り替えるとき:

親機で操作するとき: 受話器を取る

子機で操作するとき:

【スピーカーホン】を押す

■ ダイヤル回線でプッシュホンサービスを利用する(トーン信号)

電話中、【*】を押してから【0】~【9】を押して電話をかける

■ 構内交換機(PBX)やホームテレホンから外線にかける

外線につなぐ番号を押したあと、親機では【再ダイヤル/着信記録】を押す、子機では【<】を押して約4秒間の待ち時間(ポーズ時間)を加えます。続けて電話番号をダイヤルしてください。ポーズを入力すると、親機では「_」(アンダーバー)、子機では「-」(ハイフン)で表示されます。ポーズは電話帳に登録することもできます。

- ポーズを入力するのは、構内交換機から外線発信するときだけにしてください。

電話をかけ直す (再ダイヤル)



直前にかけた電話番号の記録(最大10件、32ケタ)から、かけたい電話番号を選び、電話をかけることができます。

1 **【再ダイヤル】** を押す

2 **▼▲** で番号を選び、受話器を取る

3 通話が終わったら受話器を戻す

■ 再ダイヤルを1件ずつ消去する(親機)

- ① **【再ダイヤル】** を押す
- ② **▼▲** で消去する番号を選び、**【決定】** を押す
- ③ **▼▲** で **【ショウキョ】** を選び、**【決定】** を押す

■ 親機の再ダイヤルをすべて消去する (☞ 49ページ)

■ 親機の再ダイヤルを電話帳に登録する (☞ 36ページ)

■ 親機の再ダイヤルをワンタッチダイヤルに登録する (☞ 32ページ)

電話をかけ直す (再ダイヤル)



直前にかけた電話番号の記録(最大10件、32ケタ)から、かけたい電話番号を選び、電話をかけることができます。

1 **【<】** を押す

2 **【^】【V】** で番号を選び、**【通話】** を押す

3 通話が終わったら **【切】** を押す、または充電器に戻す

■ 再ダイヤルを1件ずつ消去する(子機)

- ① **【<】** を押す
- ② **【^】【V】** で消去する番号を選び、**【決定】** を押す
- ③ **【^】【V】** で **【ショウキョ】** を選び、**【決定】** を2回押す

■ 子機の再ダイヤルをすべて消去する (☞ 51ページ)

■ 子機の再ダイヤルを電話帳に登録する (☞ 37ページ)

— <お知らせ> —

再ダイヤルの番号は、親機と子機でそれぞれ個別に記録されています。

内線通話



1 【内線】を押す

2 通話する子機の内線番号を押す (【1】～【4】)

- ・【1】～【4】は、子機のディスプレイに表示されている番号に対応しています。
- ・すべての子機を呼び出すとき(一斉呼出)：
【*】を押す

3 受話器を取る

呼び出された側は電話を受ける操作をする

4 通話が終わったら受話器を戻す

● 内線通話中に外から電話がかかってきたら

親機／子機のスピーカーからそれぞれに「ピピッ…ピピッ…」という音が聞こえます。

親機で電話を受けるとき

- ① 受話器を親機に戻す
- ② 親機の着信音が鳴ったら受話器を取る

子機で電話を受けるとき

- ① 【切】を押す
- ② 子機の着信音が鳴ったら【通話】を押す

内線通話



1 子機を充電器から取る

2 【内線】を押す

3 通話する相手の内線番号を押す (【0】：親機、【1】～【4】：子機)

- ・内線番号は、子機のディスプレイに表示されている番号に対応しています。
- ・すべての子機と親機を呼び出すとき(一斉呼出)：【*】を押す
- ・内線通話は親機を通して行われるため、子機同士が近くても、親機から離れていると通話できないことがあります。

呼び出された側は電話を受ける操作をする

4 通話が終わったら【切】を押す、または充電器に戻す

通話録音

留守録音などと合わせて約10分間または50件まで録音できます。

- 日時と件数が自動的に録音されます(日時スタンプ機能)。
- キータッチ音を [アリ] にしていても、録音の操作音は鳴りません。

■ 親機で録音する

- ① 通話中に **【録音】** を押す
- ② 録音を止めるときは **【停止】** を押す
 - ・ メモリーがいっぱいになると、自動的に終了します。

■ 子機で録音する

- ① 通話中に **【メニュー】** を押す
 - ② **【∧】** **【∨】** で [ツウワ ロクオン] を選び、**【決定】** を押す
 - ③ 録音を止めるときは **【決定】** を押す
- ・ 録音中は、メッセージでお断り (☞ 29ページ)、通話の保留、内線通話、3者通話を利用できません。
 - ・ 録音されている用件が多いとメモリー残量が少なくなり、録音ができなくなります。

■ 録音内容を再生する (☞ 43ページ)

■ 録音内容を消去する (☞ 43ページ)

— <お知らせ> —

- ・ 内線通話 (☞ 25ページ) を使用しているときは、録音できません。
- ・ 録音の残り時間がなくなったときは、エラー音が鳴って自動的に終了します。

電話を受ける

電話の受けかたについては、4~5ページもご覧ください。

はじめは、自動でメッセージを流して電話を受ける設定になっています (☞ 4ページ)。自動でメッセージを流さない設定 (☞ 29ページ) にしているときは、以下のように電話を受けます。

- ・ 通話中、自動的に通話レベルの調整を行うことがあります。調整には30秒~1分ほどかかり、その間の通話は音量が不安定になったり雑音が入ったりしますが、故障ではありません。

☎ 親機

- 1 電話がかかってきたら受話器を取る
- 2 通話が終わったら受話器を戻す

■ 通話中にお待たせする (保留)

音楽が流れ、お互いの声が聞こえなくなります。

親機で操作するとき：

- ① 通話中に **【保留】** を押す
- ② 受話器を戻す
 - ・ 再び通話するとき：受話器を取る

子機で操作するとき：

- 通話中に **【保留】** を押す
- ・ 再び通話するとき：**【保留】** または **【通話】** を押す

☎ 子機



- 1 電話がかかってきたら充電器から取る
- 2 **【通話】** を押す
 - ・ 充電器から取るだけで電話を受けられるようにするには、クイック通話 (☞ 51ページ) を設定してください。
- 3 通話が終わったら **【切】** を押す、または充電器に戻す

■ スピーカーホンで電話を受ける（子機）

マイクで話す距離のめやすは50cmくらいです。

- ① 着信音が鳴ったら、子機を充電器から取る
- ② **【スピーカーホン】**を押す
- ③ 通話が終わったら **【切】**を押す

■ 通話中にお断りメッセージを流して通話を拒否する（メッセージでお断り）

通話中にメッセージでお断りをする、相手の方に通話お断りのメッセージ（ 78ページ ⑥）を流したあと電話が切れます。ナンバー・ディスプレイを契約している場合、通話後、自動的に相手の電話番号をお断り番号に登録します（ 57ページ）。



親機で操作するとき：

- ① 通話中に **【お断り】**を押す

子機で操作するとき：







- ① 通話中に **【メニュー】**を押す
- ② **【ハ】** **【V】**で **【メッセージオコトワリ】**を選んで **【決定】**を押す

名前を確認してから電話を受ける（自動聞いてから応答）

電話がかかってきたとき、自動で相手の方に名前を確認するメッセージ（ 78ページ ①）を流し、声や名前を確認してから電話に出ることができます。（ 4ページ）はじめは自動で応答する設定です。







■ 自動聞いてから応答を設定／解除する（親機）

はじめは自動で応答する設定になっています。

- ① **【メニュー】**を押す
- ②   で **【キイテカラ オウトウ】**を選び、**【決定】**を押す
- ③   で **【ジドウ オウトウ】**を選び、**【決定】**を押す
- ④   で **【アウトウ スル】**を選び、**【決定】**を押す
 - ・ 自動応答しない設定にする： **【アウトウ シナイ】**を選び、**【決定】**を押す



■ 自動で応答するまでの着信音の回数を設定する（親機）

はじめは着信音が2回鳴ると応答する設定になっています。

- ① **【メニュー】**を押す
- ②   で **【キイテカラ オウトウ】**を選び、**【決定】**を押す
- ③   で **【アウトウカイスウ】**を選び、**【決定】**を押す
- ④   で **【2カイ】** **【4カイ】** **【6カイ】** **【8カイ】**から選んで **【決定】**を押す

■ 間違えて通話を拒否したときは

メッセージ再生中／お断りメッセージ再生中：
操作している親機または子機で電話を受ける操作をすると、相手の方とお話できます。
ナンバー・ディスプレイを契約しているとき：
相手の番号が通知されているときは自動で「お断り番号」に登録されます（ 57ページ）。

- ・ お断り番号から登録を消去する（ 57ページ）か、電話帳（ 35ページ）に登録してください。

電話をとりつく

通話中に親機や他の子機を呼び出し、電話をとりつくことができます。

親機でとりつく



1 外線通話中に【保留】を押す

2 内線番号を押す

- 子機を呼び出すとき：
【1】～【4】を押す
- すべての子機を呼び出すとき：
【*】を押す
 - ・ 通話に戻るとき：
【保留】を2回押す

呼び出された側は電話を受ける操作をする

3 用件を伝えて受話器を戻す

- ・ とりつき先が外線通話になります。

子機でとりつく



1 通話中に【保留】を押す

2 通話したい相手の内線番号を押す

- 子機を呼び出すとき：
【1】～【4】を押す
- 親機を呼び出すとき：
【0】を押す
- すべての子機と親機を呼び出すとき：
【*】を押す

呼び出された側は電話を受ける操作をする

- ・ 呼出中に外線通話に戻るとき：
【保留】を2回押す、または
【保留】【通話】と順に押す

3 相手に用件を伝えて【切】を押す

- ・ とりつき先が外線通話になります。

■ 通話中に親機と子機を切り替える (ひとり転送)

かかってきた電話を、親機や他の子機との間で切り替えることができます。

親機から子機へ：

- ① 通話中に【保留】を押す
- ② 受話器を戻す
- ③ 子機を充電器から取って【通話】を押す

子機から親機/他の子機へ：

- ① 通話中に【保留】を押す
 - ② 【切】を押す、または充電器に戻す
 - ③ 呼出音が鳴ったら親機の受話器を取る、または他の子機を充電器から取って【通話】を押す
- ・ ひとり転送中そのまま放置すると、相手の方が電話を切っても通信状態が続くため、電話を受けることができなくなります。

■ 親機と子機と外線の相手の方の3人で通話する(3者通話)

- ① 電話のとりつき中に、内線をかけた側が【決定】を押す
 - ・ 3者通話が始まります。
- ② 通話が終わったら電話を切る
 - 親機で操作するとき：受話器を戻す
 - 子機で操作するとき：
【切】を押す、または充電器に戻す

ワンタッチダイヤル

文字の入力方法については、8～9ページをご覧ください。

よく利用する電話番号をワンタッチダイヤル（親機：3件、子機：2件）に登録しておく、かんたんな操作で電話をかけることができます。

- ・ ナンバー・ディスプレイをご利用のときは、必ず市外局番から登録してください。

ワンタッチダイヤルに登録する



ワンタッチダイヤルと電話帳は別々に登録します。

1 【ワンタッチダイヤル1～3】から選んで押す



- ・ 約2秒間、[トウロク アリマセン] と表示されたあと、登録画面が表示されます。
- ・ すでにワンタッチダイヤルが登録されている場合は、相手の方に電話がかかります。
- ・ 「ワンタッチダイヤルを確認／修正／1件ずつ消去する（親機）」（ 32ページ）の「修正するとき：」の手順①～⑤の操作を行っても、同様の画面が表示されます。

2 相手の名前を入力して【決定】を押す（最大12文字）

- ・ 名前を登録しないときは：何も入力せずに【決定】を押す

3 相手の電話番号を入力して【決定】を押す（最大24ケタ）

■ 親機のワンタッチダイヤルを登録したら

付属のワンタッチダイヤルシールに相手の方の名前を書き、貼り付けてお使いになると便利です。



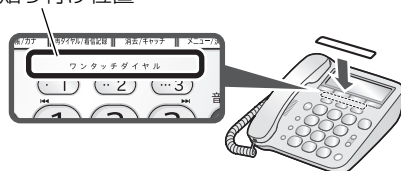

お名前の記載には、油性マジックまたは油性ボールペンを使用してください。

- ・ 本体にサンプルのお名前シールが貼り付けられている場合は、シールをはがしてから、ワンタッチダイヤルシールを貼り付けてください。





ワンタッチダイヤルシール
貼り付け位置







■ ワンタッチダイヤルを確認／修正／1件ずつ消去する（親機）

- ① **【メニュー】** を押す
- ②   で [デンワチョウ] を選び、**【決定】** を押す
- ③   で [ワンタッチ トウロク] を選び、**【決定】** を押す





確認するとき：

- ④   で確認／消去するワンタッチダイヤル番号を選び、**【決定】** を押す
- ⑤   で [カクニン/ショウキョ] を選び、**【決定】** を押す
 - ・ **【決定】** を押すごとに名前と番号が交互に表示されます。
 - ・ 確認が終わったら **【停止】** を2回押します。

修正するとき：







- ④   で修正するワンタッチダイヤル番号を選び、**【決定】** を押す
 - ・ すでに相手先が登録されているワンタッチダイヤル番号には「*」が表示されています。
- ⑤   で [トウロク/ヘンコウ] を選び、**【決定】** を押す
- ⑥ 名前を修正して **【決定】** を押す（最大12文字）
- ⑦ 番号を修正して **【決定】** を押す（最大24ケタ）

1件ずつ消去するとき：

- ④   で確認／消去するワンタッチダイヤル番号を選び、**【決定】** を押す
- ⑤   で [カクニン/ショウキョ] を選び、**【決定】** を押す
 - ・ **【決定】** を押すごとに名前と番号が交互に表示されます。
- ⑥ 消去するときは **【消去】** を押す

■ 親機のワンタッチダイヤルをすべて消去する（☎ 49ページ）

■ 再ダイヤルをワンタッチダイヤルに登録する（親機）

- ① **【再ダイヤル】** を押す
- ②   で登録する番号を選び、**【決定】** を押す
- ③   で [ワンタッチ トウロク] を選び、**【決定】** を押す
- ④   で登録するワンタッチダイヤル番号を選び、**【決定】** を押す
- ⑤ 相手先の名前を入力して **【決定】** を押す（最大12文字）
- ⑥ 電話番号を確認して **【決定】** を押す（最大24ケタ）

■ 親機の着信記録をワンタッチダイヤルに登録する（☎ 57ページ）

ワンタッチダイヤルに 登録する



ワンタッチダイヤルと電話帳は別々に登録します。

1 登録したいボタンを【ワンタッチダイヤル1~2】から選んで押す



- ・約2秒間、[トウロクアリマセン] と表示されたあと、登録画面が表示されます。
- ・すでにワンタッチダイヤルが登録されている場合は、相手の方に電話がかかります。
- ・「ワンタッチダイヤルを確認／修正／1件ずつ消去する(子機)」(☞ 右記)の「修正するとき:」の手順①~⑤の操作を行っても、同様の画面が表示されます。

2 相手先の名前を入力して【決定】を押す(最大12文字)

- ・名前を登録しないときは:
何も入力せずに【決定】を押す

3 相手先の電話番号を入力して【決定】を押す(最大24ケタ)

■ ワンタッチダイヤルを確認／修正／1件ずつ消去する(子機)

- ①【メニュー】を押す
- ②▼▲で[デンワチャウ]を選び、【決定】を押す
- ③▼▲で[ワンタッチ トウロク]を選び、【決定】を押す
- ④▼▲で確認／修正／消去するワンタッチダイヤル番号を選び、【決定】を押す

確認するとき:

- ⑤▼▲で[トウロク カクニン]を選び、【決定】を押す

修正するとき:

- ⑤▼▲で[ヘンコウ]を選び、【決定】を押す
- ⑥名前を修正して【決定】を押す
- ⑦番号を修正して【決定】を押す

一件ずつ消去するとき:

- ⑤▼▲で[ショウキョ]を選び、【決定】を2回押す

■ 子機のワンタッチダイヤルをすべて消去する(☞ 51ページ)

ワンタッチダイヤルで 電話をかける



登録は31ページをご覧ください。

1 【ワンタッチダイヤル1～3】のいずれかを押す

- ワンタッチダイヤルボタンを押してから受話器を置いたままにしておくと、自動的にオンフックダイヤルになります。

2 受話器を取る

3 通話が終わったら受話器を戻す

ワンタッチダイヤルで 電話をかける



登録は33ページをご覧ください。

1 子機を充電器から取る

2 【ワンタッチダイヤル1～2】のいずれかを押す

3 通話が終わったら【切】を押す、または充電器に戻す

お名前ワンタッチダイヤル 親機

登録したワンタッチダイヤルに相手先の名前などを録音しておくことができます。受話器を置いたままワンタッチボタンを押すと、ボタンごとに録音した音声の流れ、ディスプレイには登録した名前が表示されます。

ナンバー・ディスプレイを契約している場合は、登録した相手先から電話がかかってきたときに、登録した相手先の名前がディスプレイに表示され、また、録音した音声で相手先の名前をお知らせします (54ページ)。

1 【メニュー】を押す

2 で [デンワチョウ] を選び、【決定】を押す

3 で [ワンタッチ トウロク] を選び、【決定】を押す

4 で登録するワンタッチダイヤル番号を選び、【決定】を押す

- すでに相手先が登録されているワンタッチダイヤル番号には「*」が表示されています。

5 で [ロクオン] を選び、【決定】を押す

- 選んだワンタッチダイヤルボタンに相手先が登録されていないときは、「ピピピピ」と鳴って待受画面に戻ります。

6 受話器を取って録音する (最大約5秒)

- 5秒以内に終了する場合は受話器を戻す、または【停止】を押します。

- 親機の録音の残り時間がない場合は、お名前ワンタッチダイヤルを録音することができません。

■ お名前ワンタッチダイヤルを設定／解除する

お買いあげ時の設定は [リヨウ スル] です。

- ① **【メニュー】** を押す
- ② **▼▲** で [チャクシンオンセンタク] を選び、**【決定】** を押す
- ③ **▼▲** で [オナマエ ワンタッチ] を選び、**【決定】** を押す
- ④ **▼▲** で [リヨウ スル] または [リヨウ シナイ] を選び、**【決定】** を押す

■ お名前ワンタッチダイヤルの音声を消去する

- ① 「お名前ワンタッチダイヤル」
手順 **1～5** (☎ 34ページ)
- ② **【消去】** を押す
・ 録音した音声のみ消去されます。登録した名前と番号は消去されません。

■ 録音の内容を変える

もう一度録音します。

— <お知らせ> —

- ・ お名前ワンタッチダイヤルで、発声する音の大きさを変えるときは、スピーカー音量を変えてください。
- ・ 同じ番号をワンタッチダイヤルと電話帳に登録している場合、その相手先から電話がかかってきたときは、画面にワンタッチダイヤルに登録した名前が表示されます (☎ 54ページ)。

電話帳

文字の入力方法については、8～9ページをご覧ください。

- 親機最大10件、子機最大100件 (1番号ずつ) 登録できます。
- ナンバー・ディスプレイをご利用のときは、必ず市外局番から登録してください。
- 同じ相手先で電話番号が2番号以上あるときは、それぞれ別の名前で登録してください。

電話帳に登録する











- 1 **【メニュー】** を押す
- 2 **▼▲** で [デンワチョウ] を選び、**【決定】** を押す
- 3 **▼▲** で [デンワチョウトウロク] を選び、**【決定】** を押す
・ 手順 **1～3** の代わりに
【電話帳】【メニュー】 と順に押しても
手順 **4** に進めます。
- 4 **▼▲** で登録する電話帳番号を選び、**【決定】** を押す
・ すでに相手先が登録されている電話帳番号には「*」が表示されています。
- 5 **▼▲** で [トウロク／ヘンコウ] を選び、**【決定】** を押す
- 6 相手先の名前を入力して **【決定】** を押す (最大12文字)
・ 名前を登録しないときは：
何も入力せずに **【決定】** を押す









7 相手先の電話番号を入力して【決定】を押す（最大24ケタ）

- ・ 名前を入力しないで登録すると、名前のところに電話番号が表示されます。
- ・ 親機では、すでに登録されている電話帳に登録した場合は、上書きされます。

■ 電話帳を修正する（親機）







- ①【メニュー】を押す
- ②   で [デンワチョウ] を選び、【決定】を押す
- ③   で [デンワチョウトウロク] を選び、【決定】を押す
- ④   で修正する電話帳番号を選び、【決定】を押す
- ⑤   で [トウロク／ヘンコウ] を選び、【決定】を押す
- ⑥ 名前を修正して【決定】を押す（最大12文字）
- ⑦ 電話番号を修正して【決定】を押す（最大24ケタ）

■ 電話帳を確認／消去する（親機）

- ①【メニュー】を押す
- ②   で [デンワチョウ] を選び、【決定】を押す
- ③   で [デンワチョウトウロク] を選び、【決定】を押す
- ④   で確認／消去する電話帳番号を選び、【決定】を押す
- ⑤   で [カクニン／ショウキョ] を選び、【決定】を押す
 - ・ 【決定】を押すごとに名前と番号が交互に表示されます。
- ⑥ 消去するときは【消去】を押す

■ 親機の電話帳をすべて消去する（ 49ページ）





■ 再ダイヤルを電話帳に登録する（親機）

- ①【再ダイヤル】を押す
- ②   で登録する番号を選び、【決定】を押す
- ③   で [デンワチョウトウロク] を選び、【決定】を押す
- ④   で登録する電話帳番号を選び、【決定】を押す
- ⑤ 相手先の名前を入力して【決定】を押す（最大12文字）
 - ・ 文字の入力方法（ 8ページ）
 - ・ 名前を登録しないときは：何も入力せずに【決定】を押す
- ⑥ 電話番号を確認して【決定】を押す

■ 親機の着信記録を電話帳に登録する（ 58ページ）

電話帳に登録する



- 1【メニュー】を押す
- 2【】【】で [デンワチョウ] を選び、【決定】を押す
- 3【】【】で [デンワチョウトウロク] を選び、【決定】を押す
- 4 相手先の名前を入力して【決定】を押す（最大12文字）
 - ・ 文字の入力方法（ 8ページ）
 - ・ 名前を登録しないときは：何も入力せずに【決定】を押す
- 5 相手先の電話番号を入力して【決定】を押す（最大24ケタ）
 - ・ 名前を入力しないで登録すると、名前のところに電話番号が表示されます。

■ 電話帳を修正する（子機）

- ①【電話帳】を押す
- ②【△】【▽】で修正する相手先を選び、【決定】を押す
- ③【△】【▽】で【ヘンコウ】を選び、【決定】を押す
- ④名前を修正して【決定】を押す（最大12文字）
- ⑤電話番号を修正して【決定】を押す（最大24ケタ）

■ 電話帳を1件ずつ消去する（子機）

- ①【電話帳】を押す
- ②【△】【▽】で消去する相手先を選び、【決定】を押す
- ③【△】【▽】で【ショウキョ】を選び、【決定】を2回押す

■ 子機の電話帳をすべて消去する （☎ 51ページ）

■ 再ダイヤルを電話帳に登録する（子機）

- ①【<】を押す
- ②【△】【▽】で登録したい番号を選び、【決定】を押す
- ③【△】【▽】で【トウロク】を選び、【決定】を押す
- ④相手先の名前を入力して【決定】を押す（最大12文字）
 - ・文字の入力方法（☎ 8ページ）
 - ・名前を登録しないときは：
何も入力せずに【決定】を押す
- ⑤電話番号を確認して【決定】を押す

■ 子機の着信記録を電話帳に登録する （☎ 58ページ）

電話帳を転送する

■ 親機の電話帳を子機に転送する

親機の電話帳データを1件ずつ子機に転送することができます。

- ①【メニュー】を押す
- ②☑☒で【デンワチョウ】を選び、【決定】を押す
- ③☑☒で【1ケン テンソウ】を選び、【決定】を押す
- ④☑☒で転送する相手先を選び、【決定】を押す
- ⑤☑☒で転送先を選び、【決定】を押す

■ 子機の電話帳を親機や他の子機に転送する

子機の電話帳データを親機や他の子機に転送することができます。

1件ずつ：

- ①【電話帳】を押す
- ②【△】【▽】で転送する相手先を選び、【決定】を押す
- ③【△】【▽】で【テンソウ】を選び、【決定】を押す
- ④【△】【▽】で転送先を選び、【決定】を押す

すべて：

（子機を2台以上お使いの場合のみ）

- ①【メニュー】を押す
- ②【△】【▽】で【デンワチョウ】を選び、【決定】を押す
- ③【△】【▽】で【ゼンケン テンソウ】を選び、【決定】を押す
- ④【△】【▽】で転送先を選び、【決定】を押す

・親機に全件転送することはできません。

— <お知らせ> —

- ・電話帳を転送するときは、すべての子機が親機の電波の届く範囲内にあることを確認してから操作してください。

電話帳から電話をかける 親機

登録は35ページをご覧ください。

1 【電話帳】を押す

2 で相手先を選ぶ





- ・【電話帳】を押すごとに、電話帳番号の順に相手先を表示できます。
- ・電話帳番号（【1】～【9】、【0】）を押して相手先を表示することもできます。

3 受話器を取る

4 通話が終わったら受話器を戻す

■ 親機で25ケタ以上の番号をダイヤルする（チェーンダイヤル機能）

25ケタ以上の電話番号は、番号を分けて登録し、下記の手順で電話をかけてください。

- ①【電話帳】を押す
 - ②   で最初の番号を選び、受話器を取る
 - ③【電話帳】を押す
 - ④   で次の番号を選び、【決定】を押す
 - ⑤ 通話が終わったら受話器を戻す
- ・手順②、④では、電話帳番号の【0】～【9】を押して相手先を選ぶこともできます。
 - ・電話帳の代わりにワンタッチダイヤルボタンを使用することもできます。

電話帳から電話をかける 子機

登録は36ページをご覧ください。

1 子機を充電器から取る

2 【電話帳】を押す

3 【∧】【∨】で相手先を選ぶ

4 【通話】を押す

5 通話が終わったら【切】を押す、または充電器に戻す

■ 名前の頭文字から検索してかける（子機）

【0】～【9】を使って、行単位で検索できます。

- ① 子機を充電器から取る
- ②【電話帳】を押す
- ③【0】～【9】を押す
（ア行を表示するときには【1】を押す）
目的の相手と違う場合は【∧】【∨】で選ぶ
- ④【通話】を押す
- ⑤ 通話が終わったら【切】を押す、または充電器に戻す

■ 子機で184（非通知）や186（通知）をつけて電話をかける（特番ダイヤル）

- ① 子機を充電器から取る
- ②【電話帳】を押す
- ③【∧】【∨】で番号を選び、【決定】を押す
- ④【∧】【∨】で【トクバンダイヤル】を選び、【決定】を押す
- ⑤ 184や186などの番号を入力（最大8ケタ）して【通話】を押す
- ⑥ 通話が終わったら【切】を押す、または充電器に戻す

■ 子機で25ケタ以上の番号をダイヤルする（チェーンダイヤル機能）

25ケタ以上の電話番号は、番号を分けて登録し、下記の手順で電話をかけてください。

- ① **【電話帳】** を押す
 - ② **【∧】【V】** で最初の番号を選び、**【通話】** を押す
 - ③ **【電話帳】** を押す
 - ④ **【∧】【V】** で次の番号を選び、**【通話】** を押す
 - ⑤ 通話が終わったら **【切】** を押す、または充電器に戻す
- ・ 電話帳の代わりにワンタッチダイヤルボタンを使用することもできます。

留守番電話を使う

外出中に相手の方の伝言を録音することができます。

- ・ 1件あたりの録音時間は3分までです。
 - ・ すべての録音を合わせて約10分間または50件までです（通話録音も含む）。
- ※ 留守設定しているときは、お名前確認メッセージを自動で流しません(☎ 4ページ)。

留守設定時に電話がかかってくると…

- ① 着信音が鳴る（はじめは「4回」に設定されています）
 - ・ 着信音の回数を変える(☎ 41ページ)
- ② 応答メッセージが流れる
 - ・ 応答メッセージを変える(☎ 42ページ)
- ③ 用件を録音する
 - ・ 相手の声がスピーカーから聞こえます。スピーカー音量は変えることができます(☎ 7ページ)。
このとき受話器を取ると通話できます。
 - ・ 用件の録音中に、無音の状態が7秒以上続くと、録音が中断されます。

留守設定する



1 を押す

→ 応答メッセージが流れ、 が点灯する



- ・ 「ピピピピ」と鳴った場合は、録音できる残り時間がない、または録音件数が50件になっているため、留守設定ができません。このようなときは、不要な用件を消去してください(☎ 43ページ)。

留守解除する



1 を押す

→ が消灯する

- ・ 未再生の録音があるときは、自動的に再生します。

留守設定／解除する



設定すると応答メッセージが流れ、 と表示されます。

子機で留守設定を解除しても、録音は自動的に再生されません。

1 **[メニュー]** を押す

2 **[△]** **[▽]** で **[ルスバンドンワ]** を選び、**[決定]** を押す

3 **[△]** **[▽]** で **[ルスセッテイ]** を選び、**[決定]** を押す

4 [△] [▽] で [セットイ スル] または [セットイ シナイ] を選 び、 [決定] を押す

- 親機の留守ボタンが点滅しているとき、または子機のディスプレイに [シンチャクアリ] と表示されているときは未再生の録音（通話録音も含む）があります。

まだ再生していない録音を聞くときや、録音をもう一度聞くときは、「録音を再生／消去する」（☞ 43ページ）の操作をします。







- 留守設定を解除せずに留守録音を聞く（☞ 43ページ）

- 再生中の操作について（☞ 44ページ）

- 留守応答の着信音の回数を変える（親機）

留守応答に切り替わるまでの着信音の回数を変更できます。







はじめは「4回」に設定されています。

- ① [メニュー] を押す
 - ②   で [ルスバンデンワ] を選び、
[決定] を押す
 - ③   で [ルスオウトウ カイスウ] を選び、
[決定] を押す
 - ④   で
[2カイ] [4カイ] [6カイ] [8カイ]
から選び、 [決定] を押す
- ・ [トールセーバー] については右記をご覧ください。

- 留守モード時のコール回数を
[トールセーバー] にする（親機）



[トールセーバー] に設定しておくこと、外出先から電話をかけたとき、応答メッセージが流れるまでの着信音の回数で、新しい用件が入っているかを確認できます。2～3回で応答メッセージが流れなかった場合はメッセージが録音されていませんので、そのまま電話を切れば通話料はかかりません（☞ 45ページ）。



メッセージがある：着信音2～3回で着信
メッセージがない：着信音4回以上で着信







- ① [メニュー] を押す
- ②   で [ルスバンデンワ] を選び、
[決定] を押す
- ③   で [ルスオウトウ カイスウ] を選び、
[決定] を押す
- ④   で [トールセーバー] を選び、
[決定] を押す

応答メッセージを選ぶ 親機

留守番電話の応答メッセージを設定できません。







| 項目 | 音声 |
|----------|--|
| 固定メッセージ1 |  78ページ ③ |
| 固定メッセージ2 |  78ページ ④ |
| 自作メッセージ | 録音したメッセージ ( 右記) |

- ※ 留守録音ができなくなると、設定に関わらず、固定メッセージ ( 78ページ ⑤) に切り替わります。
- ※ [ジサク メッセージ]に設定するときは、先に自作メッセージを録音しておいてください ( 右記)。

- 1 **【メニュー】** を押す
- 2   で [ルスバンデンワ] を選び、**【決定】** を押す
- 3   で [オウトウ メッセージ] を選び、**【決定】** を押す
- 4   で
[コテイ メッセージ1]
[コテイ メッセージ2]
[ジサク メッセージ]
から選び、**【決定】** を押す







■ 自作メッセージを録音する (親機)

自作メッセージを録音すると、自動的に応答メッセージに設定されます。
自作メッセージは最大約20秒です。







- ① **【メニュー】** を押す
- ②   で [ルスバンデンワ] を選び、**【決定】** を押す
- ③   で [ジサク メッセージ] を選び、**【決定】** を押す
- ④   で [ロクオン] を選び、**【決定】** を押す
- ⑤ 受話器を取る
- ⑥ 「録音をどうぞ」のあと「ピー」と鳴ったら、応答メッセージを録音する
- ⑦ 録音が終わったら **【停止】** を押す、または受話器を戻す

- ・ 留守、通話録音でメモリーがいっぱいになっていると、自作メッセージを録音することができません。
不要な録音を消去してください ( 43ページ)。

■ 自作メッセージの内容を聞く

- ① **【メニュー】** を押す
- ②   で [ルスバンデンワ] を選び、**【決定】** を押す
- ③   で [ジサク メッセージ] を選び、**【決定】** を押す
- ④   で [サイセイ] を選び、**【決定】** を押す

■ 自作メッセージの内容を消去する

- ① **【メニュー】** を押す
 - ②   で [ルスバンデンワ] を選び、**【決定】** を押す
 - ③   で [ジサク メッセージ] を選び、**【決定】** を押す
 - ④   で [サイセイ] を選び、**【決定】** を押す
 - ⑤ 再生中に **【消去】** を押す
- ・ 応答メッセージを自作メッセージに設定しているときに自作メッセージを消去すると、固定メッセージ2に設定されます。

■ 自作メッセージの内容を変える

もう一度録音します。前に録音した内容は消えます。

■ 固定メッセージに戻す

固定メッセージに戻したい場合は、録音した自作メッセージを消去するか、「応答メッセージを選ぶ」( 42ページ) であらためてメッセージを選んでください。

録音を再生／消去する

留守中に録音されたメッセージや通話録音を再生したり、消去したりすることができます。

● 録音内容の再生について

- ・ スピーカー音量 ( 7ページ) で再生の音量を変えることができます。
- ・ 用件は、未再生の録音から再生します(未再生の録音がない場合は1件目から再生)。
- ・ 用件は、約3秒以上再生すると再生済みになります。

再生／消去する



未再生の録音があると、 が点滅します。

1 ○ 留守設定中に点滅しているとき： (新しい録音があります)

→  を押す

- ・ 留守設定を解除せずに再生する場合は **【再生】** を押す

○ 留守解除中に点滅しているとき： (未再生の録音があります)

→ **【再生】** を押す

2 再生終了後、

○ 録音をはじめから聞き直すとき：

【1】 を押す

- ・ すべての録音を再生します。

○ すべての録音を消去するとき：







【2】【決定】 と順に押す

■ 留守録音を消去する（親機）

1件ずつ：

消去したい留守録音を再生中に【消去】を2回押す

すべて：

- ①【メニュー】を押す
- ②  で [ルスバンデンワ] を選び、【決定】を押す
- ③  で [ロクオン ショウキョ] を選び、【決定】を押す
- ④  で [ゼンショウキョ スル] を選び、【決定】を押す

- ・「各種データの全消去」からもすべて消去することができます（ 49ページ）。



再生／消去する





新しい録音があると、[シンチャクアリ]と表示されます。

用件を再生しても、留守設定は解除されません。

1 【メニュー】を押す

2 【】 【】 で [ルスバンデンワ] を選び、【決定】を押す

3 【】 【】 で [サイセイ] を選び、【決定】を押す







- ・再生中に【スピーカーホン】を押すと受話口から再生されます。

■ 留守録音を消去する（子機）

1件ずつ：

消去したい留守録音を再生中に【消去】【1】と順に押す

すべて：

- ①【メニュー】を押す
- ②【】 【】 で [ルスバンデンワ] を選び、【決定】を押す
- ③【】 【】 で [ロクオン ショウキョ] を選び、【決定】を押す
- ④【】 【】 で [ショウキョ スル] を選び、【決定】を押す

留守録音／通話録音の操作

| 操作 | 操作方法 |
|-------------|--|
| 再生を途中で止める | 再生中に 親機：【停止】を押す 子機：【切】を押す |
| 再生中の録音を聞き直す | 再生中に【1】を押す |
| 次の録音にとばす | 再生中に【3】を押す |
| 1つ前に戻る | 再生中に【1】を2回続けて押す ・聞きたい録音まで戻すときは、【1】を繰り返し押します（2回押すごとに1つ戻ります）。 |
| 早聞きする | 再生中に【6】を押す ・押すたびに、再生の速さが「速い」→「もとの速さ」→「速い」…と切り替わります。 |

外出先から録音を聞く (リモート操作)

外出先から電話をかけて、録音を聞くことができます。リモート操作をするには、あらかじめ暗証番号の登録と留守設定(☎ 40ページ)をしておく必要があります。

暗証番号を登録する

修正するときは、あらためて番号を登録してください。

- 1 **[メニュー]** を押す
- 2 **▼▲** で **[ルスバンデンワ]** を選び、**[決定]** を押す
- 3 **▼▲** で **[アンショウバンゴウ]** を選び、**[決定]** を押す
- 4 **[0] ~ [9]** で暗証番号(3ケタ)を入力して **[決定]** を押す

■ 登録した暗証番号を消去する

- ① **[メニュー]** を押す
- ② **▼▲** で **[ルスバンデンワ]** を選び、**[決定]** を押す
- ③ **▼▲** で **[アンショウバンゴウ]** を選び、**[決定]** を押す
- ④ 何も入力しないで **[メニュー]** を押す

■ 暗証番号を管理する

登録した暗証番号は、忘れないように87ページのリモート操作手順カードに記入してください。外出するときは、カードを切り取ってお持ちください。暗証番号を忘れてしまったときは、新しい暗証番号を登録(上書き)してください。

■ 外出先からリモート操作する

- ① 自宅に電話をかける
- ② 応答メッセージが聞こえている間に**[#]**を押す
- ③ **[#]**を押してから6秒以内に暗証番号を入力する
- ④ **[#]**を押す
 - ・新しいメッセージがあるときは、自動で再生されます。
- ⑤ 下記のリモート操作番号を入力する
- ⑥ リモート操作が終わったら電話を切る
 - ・リモート操作待ち中に20秒以上操作をしないと電話が切れます。
 - ・メッセージの再生中にリモート操作を行うと、音声と操作音が重なって正しく動作しないことがあります。

| | |
|--------------|---|
| 録音内容を聞く | [2][#]と順に押す |
| 早聞きをする | 再生中に[6][#]と順に押す(押すたびに「速い」→「普通」→「速い」…) |
| 録音内容を聞き直す | 再生中に[1][#]と順に押す |
| 1件前の録音を聞く | 再生中に[1][1][#]と順に押す |
| 次の録音内容を聞く | 再生中に[3][#]と順に押す |
| 再生中の録音を消去する | 再生中に[0][#]と順に押す |
| 再生の停止 | 再生中に[2][#]と順に押す |
| 再生済みの録音を消す | 停止中に[0][1][#]と順に押す |
| 録音内容をすべて消す | 停止中に[0][#]と順に押す 未再生の録音も消えます。 応答メッセージは消えません。 |
| 留守解除する | [8][#]と順に押す |
| 応答メッセージを録音する | ① 停止中に[*][#]と順に押す ② 「録音をどうぞ ピー」と聞こえたら自作メッセージを録音する ③ 録音が終わったら、[#]を押す ④ 録音した自作メッセージが再生されます ・自作メッセージは最大約20秒録音できます。 |

● **録音の再生について**

未再生の録音がある場合は、未再生の録音を再生します。

未再生の録音がない場合は、保存されている録音を1件目から再生します。

● **トールセーバーについて**

トールセーバーを使うと、通話料金をかけずに未再生録音の有無が分かります。詳しくは「留守モード時のコール回数を [トールセーバー] にする (親機)」(41ページ)をご覧ください。

— <お知らせ> —

- ・ リモート操作で録音内容を再生中に電話を切った場合、本機側で録音内容の再生が終わるまで、本機で電話を受けることができません。

その他音量の設定

着信音量、受話音量、スピーカー音量の変更は、7ページをご覧ください。

■ 通話音質（子機）

子機を受話口から聞こえる音質を変更できます。

① 通話中に【通話】を押すごとに

【フツウ】

【タカイ】（高音を強調）

【ヒクイ】（低音を強調）

を切替

- ・はじめは【フツウ】に設定されています。
- ・【フツウ】を選ぶと「ピピッ」と鳴ります。

■ ワンタッチで相手の声を大きくする

【音量大】を押して、親機と子機を受話音量をさらに大きくできます※。

ボタンひとつで音量を切り替えできるので、通話する人によって音量を切り替えたいときなどに便利です。

※設定前よりも受話音量が2～3段階分大きくなります。

- ・設定した親機／子機を受話音量のみ変更されます。

親機



- ・設定時は【音量大】のLEDが赤色に点灯します。

子機



- ・設定時は、画面に【音量大】と表示されます。

— <お知らせ> —

- ・親機や子機でスピーカー音量を大きくしたとき、音が途切れることがありますが、故障ではありません。
- ・音量大モードで大きくなるのは受話音量のみです。着信音量やスピーカー音量は変更されません。

着信音の設定



■ 着信音色

電話がかかってきたときに鳴る着信音の種類を変えることができます。

親機の設定をするとき：

- ① **【メニュー】** を押す
- ② で [チャクシンオンセンタク] を選び、**【決定】** を押す
- ③ で [オヤキ チャクシンオン] を選び、**【決定】** を押す
- ④ で着信音を選び、**【決定】** を押す

子機の設定をするとき：

- ① **【メニュー】** を押す
- ② **【A】 【V】** で [チャクシンオンセンタク] を選び、**【決定】** を押す
- ③ **【A】 【V】** で着信音を選び、**【決定】** を押す

着信音の種類

| | |
|----|-----------------------|
| 1 | ブルルル ブルルル (はじめの設定) |
| 2 | ポ□□□ ポ□□□ |
| 3 | ピオン ピオン |
| 4 | ショートメロディ1 |
| 5 | ショートメロディ2 |
| 6 | ショートメロディ3 |
| 7 | ショートメロディ4 |
| 8 | ショートメロディ5 |
| 9 | ジムノペティ |
| 10 | ジュピター |

—<お知らせ>—

- ・着信音を鳴らさない設定にしても、内線通話からの着信音は最小の音量で鳴ります。
- ・内線通話からの着信音の種類は変更できません。

もっと便利に



もっと便利に

■ キータッチ音

親機のボタンを押したときに鳴る「ピッ」という音（キータッチ音）の有無を設定できます。

はじめは音の鳴る設定になっています。

- ① **【メニュー】** を押す
- ② で [ソノタセッテイ] を選び、**【決定】** を押す
- ③ で [キータッチ オン] を選び、**【決定】** を押す
- ④ で [アリ] または [ナシ] を選び、**【決定】** を押す

■ 液晶コントラスト

- ① **【メニュー】** を押す
- ② で [ソノタセッテイ] を選び、**【決定】** を押す
- ③ で [エキショウコントラスト] を選び、**【決定】** を押す
- ④ で調整して **【決定】** を押す

■ 送話音量

外線通話時の送話音量を調整できます。変更すると、親機／子機の音量が共に変更されます。

はじめは[フツウ]に設定されています。







- ① **【メニュー】** を押す
- ② で [ソノタセッテイ] を選び、**【決定】** を押す
- ③ で [ソウワ オンリョウ] を選び、**【決定】** を押す
- ④ で [フツウ] [ダイ] [ショウ] から選び、**【決定】** を押す

■ 回線音量

外線通話時の送受話音量を調整できます。ISDN、ADSL、IP電話などをご利用のとき、電話の音量が大きくなりすぎて聞こえにくくなることがあります。こんな場合に [ショウ] に設定すると、外線通話時の送受話音量を小さくすることができます。







変更すると、親機/子機の音量がすべて変更されます。

はじめは [フツウ] に設定されています。

- ① **【メニュー】** を押す
 - ②   で [ソノタセッテイ] を選び、**【決定】** を押す
 - ③   で [カイセン オンリョウ] を選び、**【決定】** を押す
 - ④   で [フツウ] [ショウ] から選び、**【決定】** を押す
- ・通常は [フツウ] に設定してください。

■ 回線チェック

電話回線が正しく接続・設定されているかチェックする機能の設定ができます。はじめは回線チェックをする設定になっています。

- ① **【メニュー】** を押す
- ②   で [ソノタセッテイ] を選び、**【決定】** を押す
- ③   で [カイセン チェック] を選び、**【決定】** を押す
- ④   で [チェック スル] もしくは [チェック シナイ] を選び、**【決定】** を押す

■ キーロック

ボタン操作を無効にして、お手入れ中の誤動作などを防止できます。解除するまで、電話を受ける以外の操作はできません。お買いあげ時は解除されています。

設定する

待受画面で **【#】** を押し続ける
(約3秒で [セッテイ シマシタ] と表示)









解除する

設定中に、待受画面で **【#】** を押し続ける
(約3秒で [カイジョ シマシタ] と表示)

■ 各種データの全消去

親機の登録内容(再ダイヤル・着信記録・電話帳・ワンタッチダイヤル・お断り番号・録音内容)を選んで、すべて消去することができます。

録音内容は留守番電話のメニューからすべて消去することもできます ( 6 ページ)。

- ① **【メニュー】** を押す
- ②   で [ショキカ メニュー] を選び、**【決定】** を押す
- ③   で [ゼンショウキョ] を選び、**【決定】** を押す
- ④   で
[サイダイヤル]
[チャクシンキロク]
[デンワチョウ]
[ワンタッチダイヤル]
[オコトワリバンゴウ]
[ロクオンナイヨウ]
からすべて消去する項目を選び、**【決定】** を押す
- ⑤   で [ショウキョ スル] を選び、**【決定】** を押す

■ 時計転送

親機または子機の日時設定が停電などによって消えたとき、もう一方から自動的に日時設定を転送します。
はじめは使用する設定になっています。

- ① **【メニュー】** を押す
- ② **▼▲** で [ソノタセッテイ] を選び、**【決定】** を押す
- ③ **▼▲** で [トケイ テンソウ] を選び、**【決定】** を押す
- ④ **▼▲** で [セッテイ] を選び、**【決定】** を押す
- ⑤ **▼▲** で [セッテイ スル] または [セッテイ シナイ] を選び、**【決定】** を押す

すぐに日時設定を転送するときは、下記の操作を行ってください。

- ① 上記手順①～③
- ② 親機から子機へ転送する：
▼▲ で [オヤキ カラ コキ ヘ] を選び、**【決定】** を押す
子機から親機へ転送する：
▼▲ で [コキ カラ オヤキ ヘ] を選び、**【決定】** を押す

もっと便利に



■ キーロック

ボタン操作を無効にして、お手入れ中の誤動作などを防止できます。解除するまで、電話を受ける以外の操作はできません。

設定する

待受画面で「ピー」と鳴るまで **【#】** を押し続ける (3秒以上)

解除する

設定中に「ピー」と鳴るまで **【#】** を押し続ける (3秒以上)

■ キータッチ音

子機のボタンを押したときに鳴る「ピッ」という音 (キータッチ音) の有無を設定できます。

はじめは音の鳴る設定になっています。

- ① **【メニュー】** を押す
- ② **【∧】 【∨】** で [システムセッテイ] を選び、**【決定】** を押す
- ③ **【∧】 【∨】** で [キータッチ オン] を選び、**【決定】** を押す
- ④ **【∧】 【∨】** で [ナシ] または [アリ] を選び、**【決定】** を押す

■ 液晶コントラスト

- ① **【メニュー】** を押す
- ② **【∧】 【∨】** で [システムセッテイ] を選び、**【決定】** を押す
- ③ **【∧】 【∨】** で [LCDコントラスト] を選び、**【決定】** を押す
- ④ **【∧】 【∨】** で調整して **【決定】** を押す

■ クイック通話

子機を充電器から取り上げるだけで電話を受けられる機能の設定ができます（電話をかけるときはクイック通話は働きません）。

はじめは使用しない設定になっています。

- ① **【メニュー】** を押す
- ② **【∧】【V】** で [システムセットイ] を選び、**【決定】** を押す
- ③ **【∧】【V】** で [クイックツウワ] を選び、**【決定】** を押す
- ④ **【∧】【V】** で [カイジヨ] または [セットイ] を選び、**【決定】** を押す

■ 各種データの全消去

子機の登録内容（再ダイヤル・着信記録・電話帳・ワンタッチダイヤル）を選んで、すべて消去することができます。

・ 録音内容をすべて消去するときは、「留守録音を消去する（子機）」（ 44ページ）をご覧ください。

- ① **【メニュー】** を押す
- ② **【∧】【V】** で [ゼンショウキョ] を選び、**【決定】** を押す
- ③ **【∧】【V】** で
[サイダイヤル]
[チャクシンキロク]
[デンワチョウ]
[ワンタッチ]
からすべて消去する項目を選び、**【決定】** を2回押す

■ 使用者表示

登録した名前は、待受時にディスプレイに表示されます。

- ① **【メニュー】** を押す
 - ② **【∧】【V】** で [システムセットイ] を選び、**【決定】** を押す
 - ③ **【∧】【V】** で [シヨウシャヒョウジ] を選び、**【決定】** を押す
 - ④ 名前を入力して **【決定】** を押す（最大9文字）
- ・ 文字の入力方法（ 8ページ）

キャッチホン／キャッチ ホン・ディスプレイ

キャッチホン（通話中着信サービス）は、通話中でも別の人からの電話に出ることができるNTTのサービスです。

キャッチホン・ディスプレイは、キャッチホンの相手の番号を確認できるサービスです。

ご利用には**NTTとの契約（有料）**が必要です。詳しくはNTT窓口へお問い合わせください。

●NTT以外の通信事業者をご利用の場合

NTTのキャッチホン、キャッチホン・ディスプレイ相当サービスの有無をご契約の通信事業者にお問い合わせのうえ、お申し込みください。

キャッチホンを受ける







- 1 通話中に「ブツ」と信号音が聞こえたら【キャッチ】を押す
- 2 もとの通話に戻るときはもう一度【キャッチ】を押す

キャッチホンを受ける

- 1 通話中に「ブツ」と信号音が聞こえたら【キャッチ】を押す
- 2 もとの通話に戻るときはもう一度【キャッチ】を押す

■キャッチホン・ディスプレイを設定／解除する（親機）

ご利用のときは、必ず使用する設定にしてください。はじめは使用しない設定になっています。電話を受けられないことがあります。また、ナンバー・ディスプレイを使用する設定にしてください（☎ 55ページ）。

- ①【メニュー】を押す
- ②   で [ソノタセッテイ] を選び、【決定】を押す
- ③   で [キャッチホンDリヨウ] を選び、【決定】を押す
- ④   で [リヨウ スル] または [リヨウ シナイ] を選び、【決定】を押す

— <お知らせ> —

- ・「キャッチホン・ディスプレイ」サービスで受けた電話番号は、着信記録に残ります。

子機を増やす

● 増設する子機について ●

- ・ 増設できる子機の台数は、付属の子機と合わせて4台までです。
- ・ 増設できる機種：JD-KS120
 - ※他の弊社子機は増設できません（2016年2月現在）。
 - 他社の子機は増設できません。
- ・ 増設登録中は、電話を受けることを含むすべての操作を行うことができません。

子機を増設する

別売の増設子機は、下記の操作で増設してください。

- ・ 増設／減設子機を親機のそばに用意してから操作してください。
- ・ 増設／減設の前に、子機を十分に充電してください。

1 増設子機を操作する

例：JD-KS120の場合

- ① [ゾウセツシマスカ?] と表示されていることを確認する
 - ・ 表示されていないときは、【切】
【通話】と順に押します。
- ② 表示されたら 【決定】を押す

2 親機を操作する

- ① 親機の【保留／内線】を押し続ける（約3秒）
- ② 親機の画面に [コキ ソウセツシマス] と表示されたら、ボタンを離す

- ・ 「ピー」と鳴って増設が完了します。
- ・ 「ビピビピ」と鳴ったときは、増設が完了していません。約2分後に手順**1**からやり直してください。

■ 子機の登録を解除する

子機の増設登録を解除すると、すべての子機の増設登録が解除されます。個別には解除できませんので、解除したあとは、必要な子機を増設し直してください。

親機から操作する場合：

- ① 【メニュー】のあと【#】を4回押す
- ② [コキ ゼンゲンセツ] と表示されたことを確認して 【決定】を押す
 - ・ [ゲンセツ中] と表示されます。

子機から操作する場合：

※子機から操作する場合も、すべての子機が親機の近くにある必要があります。

- ① 【メニュー】のあと【#】を4回押す
- ② [コキ ゼンゲンセツ] と表示されたことを確認して 【決定】を押す
 - ・ [ゲンセツチュウ] と表示されます。

登録解除が完了すると…

親機：「ピー」と鳴って [カンリョウ シマシタ] と表示されます。

子機：「ピピピピ」と鳴って [ゾウセツ シマスカ?] と表示されます。

- ・ 登録の解除中に停電したり、ACアダプターが外れたりすると、子機の減設が完了されないことがあります。その場合は、手順①からやり直してください。

ナンバー・ディスプレイ

電話がかかってきたときに相手の方の電話番号を表示するサービスです。ご利用には、NTTとのご契約が必要です（有料）。ナンバー・ディスプレイサービスを使うことで、迷惑電話対策機能を有効に利用できます。（☎ 4ページ）

■ 表示のしかた

| | |
|---|---------------------------|
| ワンタッチダイヤルや電話帳に登録していない相手先から | 電話番号 |
| ワンタッチダイヤルや電話帳に登録している相手先から※ ¹ (親機と子機で個別に登録が必要) | 登録した名前 |
| 番号非通知の相手先から | [ヒツウチ] |
| 公衆電話から | [コウシュウデンワ] |
| 表示圏外※ ² から | [ヒョウジケンガイ] |
| 情報が受信できないとき | [ガイセンチャクシン]※ ³ |

※¹ ワンタッチダイヤルと電話帳の両方に登録している相手先からの着信は、ワンタッチダイヤルに登録した内容を表示します。

※² 国際電話（一部）、インターネット電話、番号通知に非対応のIP電話などの発信番号を通知できない電話

※³ 子機では[チャクシン]と表示

・ お名前ワンタッチダイヤルを登録した相手先から電話がかかってきたときは、相手先の名前を録音した音声でお知らせします（☎ 34ページ）。

ナンバー・ディスプレイサービスを利用する

● NTTをご利用の場合

NTTと契約する（有料）

下記NTT窓口にお申し込みください。



本機の設定は必要ありません

はじめは使用する設定になっています。



NTTの工事終了後にサービスが利用できます

工事日数については、下記NTT窓口にお問い合わせください。

ナンバー・ディスプレイサービス、
キャッチホン・ディスプレイサービス
に関するお問い合わせ、お申し込み先

NTTの窓口

TEL

局番なしの **116** (通話料金無料)

・ 電話番号などについては変更になることがあります。

(2016年2月現在)







● NTT以外の通信事業者をご利用の場合

NTTのナンバー・ディスプレイ相当サービスの有無をご契約の通信事業者にお問い合わせのうえ、お申し込みください。

■ ナンバー・ディスプレイを設定する(親機)

はじめは、ナンバー・ディスプレイを使用する設定になっています。

ナンバー・ディスプレイ、キャッチホン・ディスプレイをご利用のときは使用する設定にしてください。構内交換機(PBX)に接続している場合など、内線電話としてお使いのときは使用しない設定にします。

- ① **【メニュー】**を押す
- ②   で [ソノタセッテイ] を選び、**【決定】**を押す
- ③   で [NOディスプレイ] を選び、**【決定】**を押す
- ④   で [リヨウ スル] または [リヨウ シナイ] を選び、**【決定】**を押す

— <お知らせ> —

- ・ 構内交換機(PBX)やビジネスホン、ホームテレホンに接続してお使いのときは、ナンバー・ディスプレイを使用しない設定にしてください。
- ・ ISDN回線でお使いになるときは、ナンバー・ディスプレイ対応のターミナルアダプター(TA)をお使いください。
- ・ ナンバー・ディスプレイは、NTTの他のサービスと併用して使用できない場合があります。詳しくはNTTへお問い合わせください。
- ・ ISDN回線のターミナルアダプターのアナログポート・構内交換機(PBX)やサービスに対応していない他の通信機器に接続すると、ナンバー・ディスプレイが使えない場合があります。このときは使用しない設定にしてください。

着信の種類をランプの色でお知らせする(あんしんLED)

ナンバー・ディスプレイのご契約が必要です

電話がかかってきたとき、相手の電話の種類に合わせてあんしんLEDが色分けされて点滅します。

ディスプレイを見なくても、下記の種類が分かるので便利です。

点滅するのは**【お断り】**のLEDです(下図)。

(例) 着信時



色分けされるランプは、以下の通りです。

緑色に点滅したときは

親機の電話帳/ワンタッチダイヤルに登録されている電話番号からの着信

- ・ 子機のワンタッチダイヤルや電話帳にのみ登録されている電話番号からの着信は赤色に点滅します。

赤色に点滅したときは







上記以外の条件

ナンバー・ディスプレイを使用しない場合のすべての着信

- ・ ナンバー・ディスプレイをご契約でないときは、すべての着信であんしんLEDが赤色に点滅します。
- ・ キャッチホンや内線からの着信では、あんしんLEDは点滅しません。

■ あんしんLEDの点滅を設定する

はじめは、あんしんLEDを点滅する設定になっています。

- ① **【メニュー】** を押す
- ②   で [ソノタセッテイ] を選び、**【決定】** を押す
- ③   で [アンシンLED] を選び、**【決定】** を押す
- ④   で [シヨウ スル] もしくは [シヨウ シナイ] を選び、**【決定】** を押す

着信お断りを設定する







ナンバー・ディスプレイのご契約が必要です

非通知や表示圏外 (☎ 54ページ) および0120/0800から始まるフリーダイヤルからの電話をお断りしたり (着信お断り)、特定の番号を登録してお断りしたり (特定番号お断り) することができます。

非通知などの着信をお断りする



はじめは [ヒツウチ] のみお断りに設定されています。

- 1 **【メニュー】** を押す
- 2   で [チャクシン オコトワリ] を選び、**【決定】** を押す
- 3   で
[ヒツウチ]
[0120/0800]
[ヒョウジケンガイ]
から選び、**【決定】** を押す
- 4   で [セッテイ スル] または [セッテイ シナイ] から選び、**【決定】** を押す

— <お知らせ> —

- ・ お断りされている相手からの電話は、緊急の用件でも着信音が鳴りませんので、ご注意ください (親機のディスプレイは点灯します)。
- ・ 0120/0800 お断りを設定している場合に、着信を受けたいフリーダイヤルの番号があるときは、その番号を親機の電話帳に登録してください (☎ 35ページ)

お断りする番号を登録する (特定番号お断り)



電話を受けたくない相手先の電話番号を「お断り番号」として100件まで登録できます。お買いあげ時は、登録されていません。

- 1 **【メニュー】** を押す
- 2 **▼▲** で **【チャクシン オコトワリ】** を選び、**【決定】** を押す
- 3 **▼▲** で **【オコトワリバンゴウ】** を選び、**【決定】** を押す
- 4 **▼▲** で **【トウロク】** を選び、**【決定】** を押す
- 5 相手先の電話番号を入力して **【決定】** を押す

■ お断りしたい番号を確認／消去する

- ① **【メニュー】** を押す
- ② **▼▲** で **【チャクシン オコトワリ】** を選び、**【決定】** を押す
- ③ **▼▲** で **【オコトワリバンゴウ】** を選び、**【決定】** を押す
- ④ **▼▲** で **【カクニン】** を選び、**【決定】** を押す
- ⑤ **▼▲** で確認する
- ⑥ 消去するときは **【消去】** を押す

— <お知らせ> —

・ お断り番号を100件登録しているときに着信拒否やメッセージでお断り（ 4、29ページ）を行ったときは、お断り番号に自動で登録されません。

着信記録

ナンバー・ディスプレイのご契約が必要です

電話がかかってくると、相手の方の電話番号や着信した時刻などが最大20件まで記録されます（着信記録）。

・ 着信記録は親機と子機、別々に記録しています。

着信記録を確認する／着信記録から電話をかける



1 **【着信記録】** を2回押す

・ 最も新しい着信記録が表示され、着信日時「〇月〇日 午前（または午後）〇時〇分です」が聞こえます。

2 **▼▲** で番号を確認する／ かけたい番号を選ぶ

・ 確認が終わったら **【停止】** を押す
・ 電話をかけるときは→手順**3**

3 受話器を取る

4 通話が終わったら受話器を戻す

■ 着信記録からワンタッチダイヤルに登録する（親機）

- ① **【着信記録】** を2回押す
- ② **▼▲** で登録する番号を選び、**【決定】** を押す
- ③ **▼▲** で **【ワンタッチ トウロク】** を選び、**【決定】** を押す
- ④ **▼▲** で登録するワンタッチダイヤル番号を選び、**【決定】** を押す
- ⑤ 名前を入力して **【決定】** を押す（最大12文字）
・ 文字の入力方法（ 8ページ）
- ⑥ 番号を確認して **【決定】** を押す

■ 着信記録から電話帳登録する（親機）

- ① を2回押す
- ② で登録する番号を選び、**【決定】**を押す
- ③ で [デンワチョウトウロク] を選び、**【決定】**を押す
- ④ で登録する電話帳番号を選び、**【決定】**を押す
- ⑤ 名前を入力して **【決定】**を押す
（最大12文字）
・ 文字の入力方法（ 8ページ）
- ⑥ 番号を確認して **【決定】**を押す

■ 着信記録を1件ずつ消去する（親機）

- ① を押す（2回）
- ② で消去する番号を選び、**【決定】**を押す
- ③ で [ショウキョ] を選び、**【決定】**を押す

■ 親機の着信記録をすべて消去する （ 49ページ）

着信記録を確認する／着信記録から電話をかける

1 子機を充電器から取る

2 [>] を押す

3 [^] [v] で番号を確認する／ かけたい番号を選ぶ

- ・ 確認が終わったら **【切】**を押す
- ・ 電話をかけるときは→手順4

4 [通話] を押す

5 通話が終わったら **【切】**を押す、 または充電器に戻す

■ 着信記録から電話帳登録する（子機）

- ① 子機を充電器から取る
- ② [>] を押す
- ③ [^] [v] で登録する番号を選び、**【決定】**を押す
- ④ [^] [v] で [トウロク] を選び、**【決定】**を押す
- ⑤ 名前を入力して **【決定】**を押す（最大12文字）
・ 文字の入力方法（ 8ページ）
- ⑥ 番号を確認して **【決定】**を押す

■ 着信記録を1件ずつ消去する（子機）

- ① 子機を充電器から取る
- ② [>] を押す
- ③ [^] [v] で消去する番号を選び、**【決定】**を押す
- ④ [^] [v] で [ショウキョ] を選び、**【決定】**を2回押す

■ 子機の着信記録をすべて消去する （ 51ページ）

電話帳に登録した相手などからの着信音を変える（着信鳴り分け）

ナンバー・ディスプレイのご契約が必要です

電話がかかってきたときに、電話帳やワンタッチダイヤルに登録している相手からの着信音を変えることができます（着信鳴り分け）。

かかってくる相手の方ごとに着信音を変えることはできません。

・ 鳴り分け用として設定できる着信音は、「着信音の設定」（☎ 48ページ）で設定できるものとします。

■ 親機で設定する

- ① **【メニュー】**を押す
- ② **▼▲**で [チャクシンオンセンタク] を選び、**【決定】**を押す
- ③ **▼▲**で [チャクシン ナリワケ] を選び、**【決定】**を押す
- ④ [デンワチョウ]が表示されていることを確認して **【決定】**を押す
- ⑤ **▼▲**で着信音を選ぶ
- ⑥ **【決定】**を押す
 - ・ 設定を解除するときは**▼▲**で [カイジョ] を選んでください。

■ 子機で設定する

- ① **【メニュー】**を押す
- ② **【▲】【▼】**で [チャクシン ナリワケ] を選び、**【決定】**を押す
- ③ [デンワチョウ]が表示されていることを確認して **【決定】**を押す
- ④ **【▲】【▼】**で着信音を選ぶ
 - ・ 設定を解除するときは **【▲】【▼】**で [カイジョ] を選んでください。
- ⑥ **【決定】**を押す

■ 子機で184（非通知）や186（通知）をつけて、着信記録から電話をかける（特番ダイヤル）

下記の操作でダイヤルします。

- ① 子機を充電器から取る
- ② **【>】**を押す
- ③ **【▲】【▼】**で番号を選び、**【決定】**を押す
- ④ **【▲】【▼】**で [トクバンダイヤル] を選び、**【決定】**を押す
- ⑤ 184 や 186 などの番号を入力して **【通話】**を押す（最大8ケタ）
- ⑥ 通話が終わったら **【切】**を押す、または充電器に戻す

— <お知らせ> —

- ・ お断り設定されている相手からの着信記録は親機にのみ記録されます。
- ・ 親機では、すでに登録されているワンタッチダイヤルや電話帳に登録した場合は、上書きされます。

— <お知らせ> —

- ・ 着信鳴り分けの対象は、親機は親機の、子機は子機の電話帳、ワンタッチダイヤルです。

こまったとき

電話がかけられない

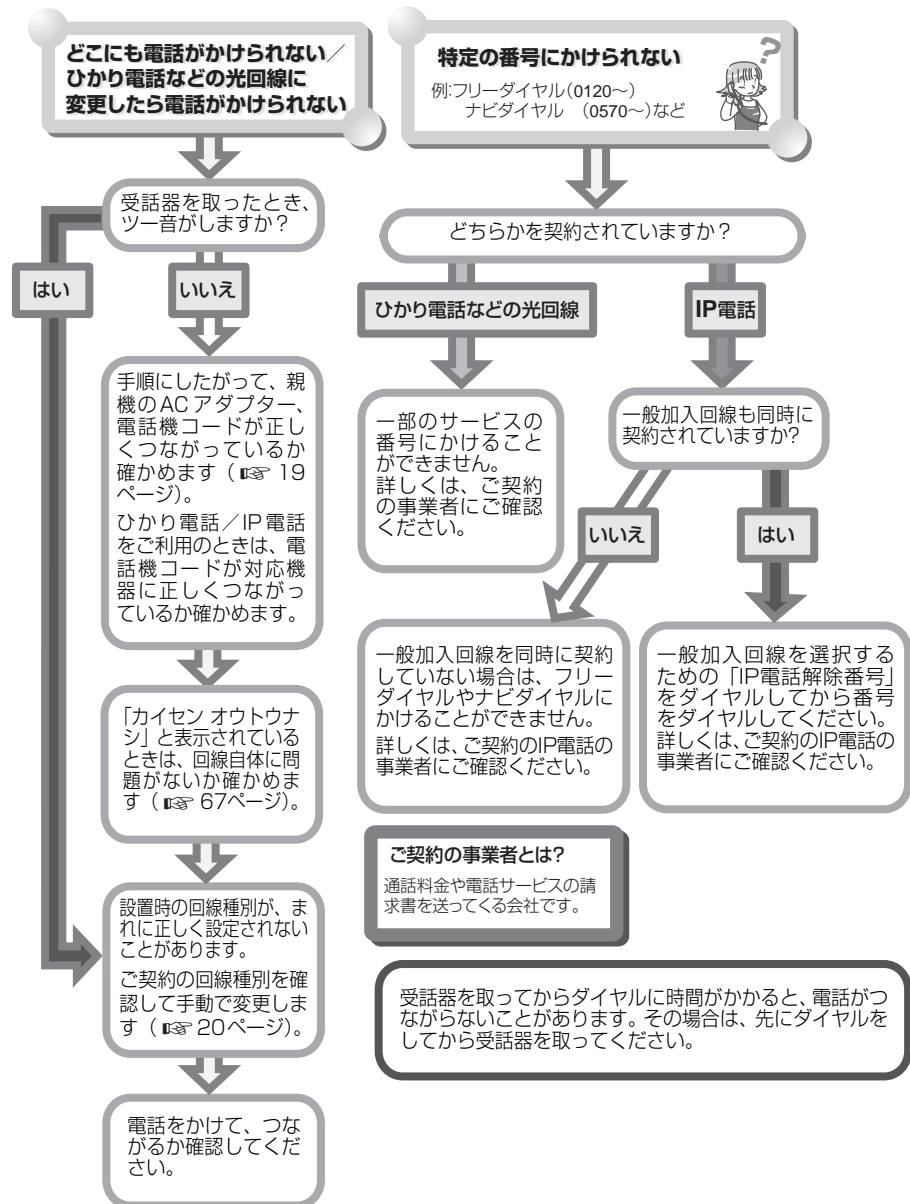

声が聞こえにくい

通話中、自動的に通話レベルの調整を行うことがあります。調整には30秒～1分ほどかかり、その間の通話は音量が不安定になったり雑音が入ったりしますが、故障ではありません。

相手の方の声が聞こえにくい



音が小さい/
音が大きすぎる

- 子機の受話音量を調整してください (P.7ページ)。
ワンタッチで相手の声を大きくするには (P.47ページ)
- 送話音量が大きすぎると、自分の声が響いて聞こえる場合があります。
送話音量を調整してください (P.48ページ)。

雑音が入る
相手の方の声がとぎれる
音が大きくなったり
小さくなったりする

- アンテナ表示2本以上の範囲でお使いください (P.22ページ)。
- 「本機の取り扱いについて」をご覧ください、親機との距離や設置場所などお使いの環境をお確かめください (P.79ページ)。

こちら側の声が相手に聞こえにくい



- 送話口 (マイク) を手でふさいでいませんか? (P.16ページ)
- 回線の状態などによって、聞こえにくくなることがあります
⇒送話音量を大きくしてください (P.48ページ)。

ごまつたとき

にまつたとき

子機が使えない

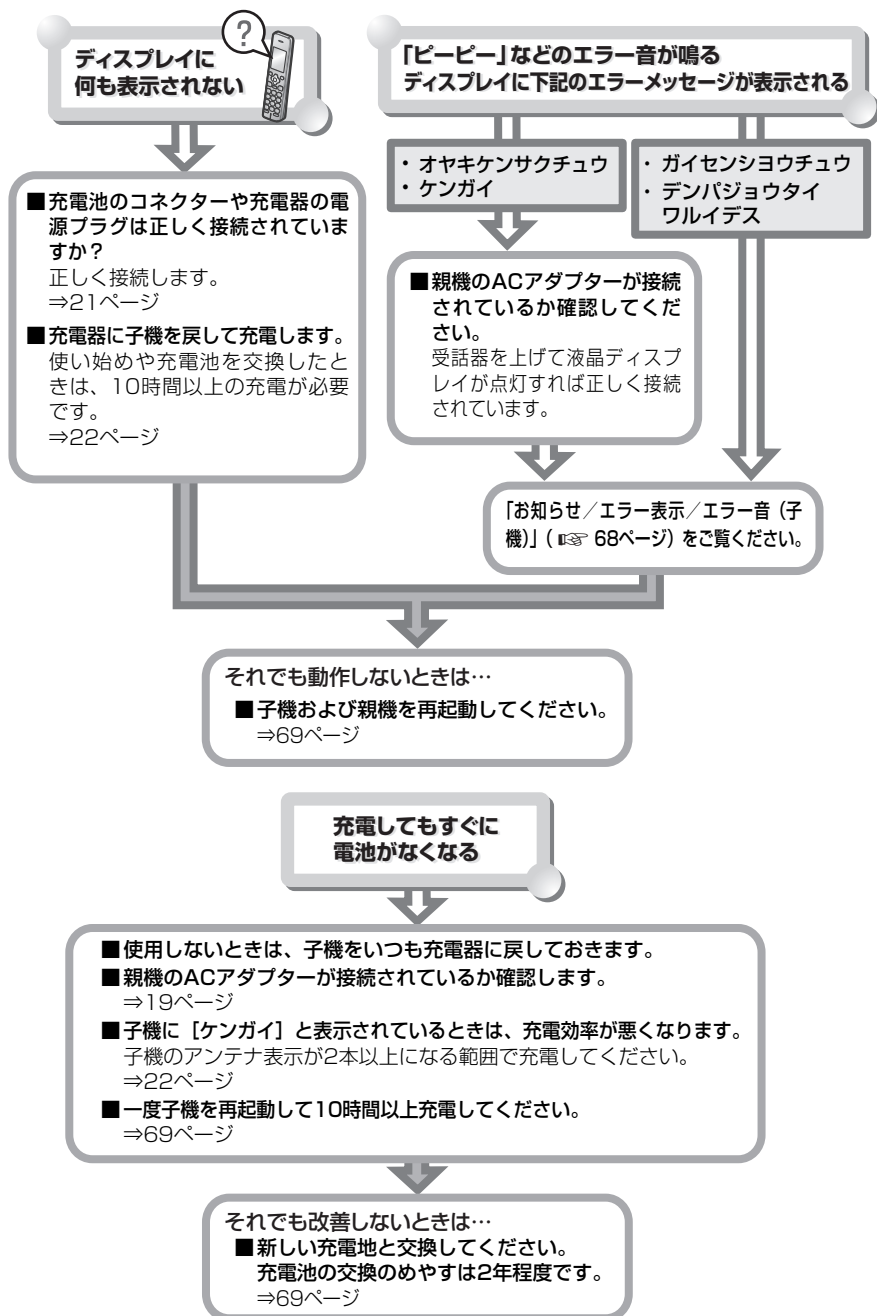

留守設定が正しく働かない

| こんなとき | 原因と対応 | 参照ページ |
|----------------------|---|---------|
| 留守設定できない | ・メモリーがいっぱいになっていないか確認し、不要な録音を消去します。 | 43 |
| 録音ができない | ・相手の声が小さいときや、用件が短いときは、途中で途切れたり録音されないことがあります。 | — |
| 録音した応答メッセージが流れない | ・応答メッセージを正しく録音します。 ・メモリーがなくなると自動的に固定メッセージに切り替わります。 | 42 — |
| リモート操作ができない | ・留守設定にしていると外出先からリモート操作できません。 | 40 |
| | ・暗証番号を登録していないと外出先からリモート操作できません。 | 45 |
| 留守設定を解除してもボタンが点滅している | ・未再生の録音をすべて再生すると消灯します。 | 43 |

ナンバー・ディスプレイが使えない

| こんなとき | 原因と対応 | 参照ページ |
|--------------------------|--|-------|
| 相手の方の番号を表示しない | ・ナンバー・ディスプレイの契約が必要です。局番なしの116番へお問い合わせください。 | — |
| | ・NTTとの契約が済んで、工事が完了していないときは、局番なしの116番へお問い合わせください。 | — |
| | ・構内交換機やホームテレホンに接続していると表示できません。 | — |
| | ・ナンバー・ディスプレイを使用する設定にしてください。 | 55 |
| | ・ひかり電話などの光回線やIP電話を利用しているときは、各契約会社へお問い合わせください。 | — |
| | ・ISDNのターミナルアダプター (TA) がナンバー・ディスプレイ対応でないと表示できません。対応しているときは、ターミナルアダプター (TA) 側でナンバー・ディスプレイを使用する設定にしてください。 | — |
| 相手の名前を表示しない／着信音が変わらない | ・相手の方の電話番号を市外局番から入力してください。 | — |
| こちら側の電話番号が相手側の電話機に表示されない | ・電話番号が「通常非通知」の契約の場合は、最初に「186」を付けてダイヤルしてください。 | — |
| | ・相手側がナンバー・ディスプレイを契約していないと表示されません。契約しているときは、通信事業者へお問い合わせください。 | — |

ごまつたとき

にまつたとき

ADSLやひかり電話をご契約の方へ

| こんなとき | 原因と対応 | 参照ページ |
|----------------------|---|---------------|
| ひかり電話などの光回線を利用しているとき | <ul style="list-style-type: none"> ・ ナンバー・ディスプレイが動作しないときは、ご契約の内容を確認してください。詳しくは、ご契約の各通信事業者にお問い合わせください。 | — |
| IP電話／ADSLを利用しているとき | <ul style="list-style-type: none"> ・ 以下の状態のときは、スプリッタを含むADSL機器を取り外して、改善されるか確認してください。また、回線からスプリッタまでの配線を短くして、改善されるか確認してください。 <ul style="list-style-type: none"> ⇒ ナンバー・ディスプレイが動作しない ⇒ 電話の音が聞こえにくい・雑音が入る ⇒ 受話器を取ると「キーン」という音が出る 改善されるときは、ADSL業者にご相談ください。 改善されないときは、親機で回線音量を調整してください。 それでも改善されないときは、シャープお客様ご相談窓口にご相談ください。 | — 49 83 |
| ISDNを利用しているとき | <ul style="list-style-type: none"> ・ 以下の状態のときは、ターミナルアダプターの送話・受話音量を調節してください。 <ul style="list-style-type: none"> ⇒ 受話器を取ると「キーン」という音が出る ⇒ 音がワンワン響く・大きすぎる 改善されないときは、親機で回線音量を調整してください。 それでも改善されないときは、ターミナルアダプターのメーカーへお問い合わせください。 | — 49 |
| | <ul style="list-style-type: none"> ・ ナンバー・ディスプレイを利用するときは、ターミナルアダプターの設定が必要です。ターミナルアダプターの取扱説明書をご覧ください。 | — |

その他 こまったときは

| こんなとき | 原因と対応 | 参照ページ |
|---------------------------|---|-------|
| 着信音が鳴らない | ・ 着信音を大きくします。 | 7 |
| 着信音がすぐ切れる | ・ 自動聞いてから応答を使用する設定になっています。 ⇒ 自動聞いてから応答に切り替わるまでの着信音の回数を設定してください。 | 29 |
| | ⇒ 自動聞いてから応答が不要な場合は、使用しない設定にしてください。 | 29 |
| 正しく操作しても動かない／動作がおかしい | ・ 電話機コードやACアダプター、電源プラグをしっかりと接続します。 | 19 |
| | ・ キーロック中は電話を受ける以外の操作はできません。 | 49 |
| | ・ 電源を入れ直したり、「登録初期化」すると正常に動作することがあります。 | 69 |
| | ・ それでも改善されないときは、シャープお客様ご相談窓口にご相談ください。 | 83 |
| 登録していた日時が自動的に変更される | ・ 親機の日時登録を変更すると、自動的に子機の日時登録が上書きされます。 子機の日時を変更した場合も、親機と他の子機に日時設定が上書きされます。 | — |
| 各種サービスを受けられない | ・ ひかり電話などの光回線やIP電話では、受けられないサービスがあります。ご契約の各通信事業者にお問い合わせください。 | — |
| ディスプレイに商品案内が表示され着信音などが流れる | ・ 店頭などで商品紹介用に使われる「デモモード」が起動しています。デモモードを解除してください。 | 21 |
| CSデジタル放送の映像にノイズや雑音が入る | ・ CSデジタル放送の受信機器から本機を遠ざけてください。 | 80 |
| | ・ シールド性の高いCS・BS 対応の分波器、分配器、混合器、接続ケーブルをご使用ください。 | 80 |

停電になったとき

停電したときや親機のACアダプターがはずれたときは、次のようになります。

親機は電話機として使えます

受話器を取って、電話をかけたり、受けたりできます

- ・ 電話をかける、受ける以外の親機の機能やナンバー・ディスプレイなどの各種サービスは利用できません。
- ・ 電話帳やワンタッチダイヤルは使用できません。
- ・ ディスプレイには何も表示されません。

子機は使えません

- ・ 親機と子機の間で電波のやりとりができないため、子機は使用できません。
- ・ 電話をかけるときは、親機を使用してください。

以下の場合、親機が電話機として使えないことがあります

- ・ 停電すると電話が使えなくなるターミナルアダプター、ひかり電話対応機器、VoIPアダプターなどに接続している場合は、電話をかけたり受けたりすることはできません。

通話中、保留メロディが流れているときに停電すると

- ・ 子機で使用中、電話は切れてしまいます。
- ・ 親機で使用中、親機に受話器を置いているとき（オンフックダイヤル）は、電話は切れてしまいます。親機に受話器を置いていないときは、保留メロディは止まりますが、電話はつながったままです。

留守番電話は使えません

電話がかかってきても、留守応答はしません（着信音は鳴ります）

- ・ 録音された内容は消えません。
- ・ 電話機コードがつながっていれば、再び通電すると元の留守設定に戻ります。

着信音が変わります

「ピリリリリ…」と鳴ります

- ・ 再び通電すると、元の着信音に戻ります。

ナンバー・ディスプレイの契約をしている場合はご注意ください

- ・ 電話がかかってくると、はじめに短い着信音が6～7回鳴ります。このときに電話に出ると、電話は切れてしまいます。「ピリリリリ…」と長い着信音が鳴ってから電話にしてください。

停電から復旧したときは、日時設定を確認してください。

日時設定が消えたり、誤差が生じることがあります

- ・ 正しい日時を設定してください（☎ 24ページ）。

エラー表示／エラー音

お知らせ／エラー表示／エラー音（親機）

| 表示／エラー音 | 対応 |
|--------------------|--|
| カイセン アウトウナシ | <ul style="list-style-type: none">・ 電話機コードが正しくつながっているか（☎ 19ページ）、コードが痛んでいないか確かめます。また、一度、電話機コードを抜き差ししてみてください。・ 回線自体に問題がないか確かめます。 電話機コードを抜き、携帯電話などからご契約の電話番号に電話をかけます。携帯電話から呼出音が聞こえなければ、ご契約の通信事業者にお問い合わせください。・ 構内交換機（PBX）、ビジネスホン、ホームテレホンをご利用の方で、左記のメッセージが表示される場合、回線チェックを行わない設定にします（☎ 49ページ）。 |
| ルス アウトウ中 | <ul style="list-style-type: none">・ 留守モードなどで応答メッセージが流れて自動応答していません。 |
| コキ シヨウ中 | <ul style="list-style-type: none">・ 子機を使用中です。子機の使用が終わるまでお待ちください。 |
| ロクオンガ イッパイ | <ul style="list-style-type: none">・ 不要な録音を消去してください（☎ 44ページ）。 |
| 内線呼び出し中に 「ピピピピ」 | <ul style="list-style-type: none">・ 呼び出された側の子機の充電機の容量を確認し、なくなっている場合は、子機を充電してください（☎ 22ページ）。・ 他の電化製品などの電波が干渉している可能性があります。電波干渉の発生しやすいところでは使用しないでください（☎ 79ページ）。・ 子機のアンテナ表示が 2 本以上になる範囲に戻してください（☎ 22ページ）。 |

お知らせ／エラー表示／エラー音（子機）

| 表示／エラー音 | 対応 |
|-----------------------------------|--|
| オヤキケンサクチュウ ケンガイ | <ul style="list-style-type: none"> 親機のACアダプターを接続してください(19ページ)。 他の電化製品などの電波が干渉しています。電波干渉の発生しやすいところでは使用しないでください(79ページ)。 子機のアンテナ表示が 2 本以上になる範囲でご使用ください(22ページ)。 子機を親機に近くに持っていき、改善されるか確認してください。改善されない場合は、【通話】を押してください。 |
| 電話をかけるときに 「ピーピー」 | |
| オヤキノチカクデ シヨウシテクダサイ | <ul style="list-style-type: none"> 雑音の少ないところでご使用ください。 |
| ガイセンシヨウチュウ 電話をかけるときに 「ピーピー」 | <ul style="list-style-type: none"> 親機が使用中です。親機の使用が終わるまでお待ちください。 |
| シンチャク アリ | <ul style="list-style-type: none"> 未再生の録音があります。親機または子機を操作して、再生してください(43ページ)。 |
| ジドウオウトウチュウ | <ul style="list-style-type: none"> 留守モードなどで、応答メッセージが流れて自動応答しています。 |
| デンチザンリョウ ノコリワズカ | <ul style="list-style-type: none"> 充電器に戻して充電してください。約1分後に電話は切れますので、通話を止めて充電器に戻してください。 長時間充電しても、すぐに容量がなくなるときは、新しい充電電池と交換してください(69ページ)。 |
| デンパジョウタイ ワルイデス | <ul style="list-style-type: none"> 他のコードレス電話や無線機器などで電波帯域が混雑しています。親機や子機の場所を変えてください(79ページ)。 |
| 通話中に 「ピッ…ピッ…」 | <ul style="list-style-type: none"> 親機のACアダプターがはずれています。電話は切れてしまいますので、親機のACアダプターをつないでください。 停電になっています。電話は切れてしまいますので、親機を使用してください。 使用範囲をこえています。20秒後に電話は切れますので、すみやかに子機のアンテナ表示が2本以上になる範囲内に戻ってください。 |

故障かな?と思ったときは (修理依頼される前に)

- ・ディスプレイ表示が化けている。
- ・ボタンがまったく効かない。
- ・その他、正しく動作しない。

上記のような症状の多くは、一般に、マイコン(IC)を使用している機器が、大きな外来ノイズにより誤動作することで発生します。修理やアフターサービスをお申し付けになる前に、下記の操作をお試しください。

また、工場出荷時の状態に戻すことで、症状が改善することがあります(☞73ページ「登録や設定・電話帳の内容を初期化する」)。

■ 親機が使えないとき

親機のACアダプターを電源コンセントから抜いて、もう一度差し込んでみてください。

- ・この操作をすると、日時設定は消去されます。子機から日時が転送されなかったときは、あらためて登録してください。

■ 子機が使えないとき(再起動)

【切】を約15秒以上押し続ける

- ・この操作をすると、日時設定は消去されます。親機から日時が転送されなかったときは、あらためて登録してください。

充電電池交換

充電電池は約2年程度で交換してください(形名はJD-M003)

子機の充電電池は消耗品です。使用頻度にもよりますが、約2年程度で使用できなくなります。

長時間充電してもすぐに充電電池の容量がなくなるときは、新しい別売の充電電池(形名JD-M003)に交換してください(☞72ページ)。

1 充電電池のふたを取り外す

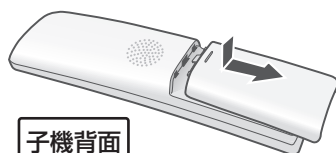

子機背面

2 充電電池を取り外す

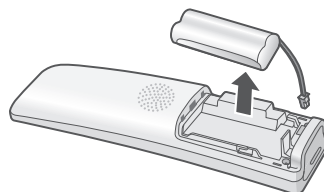

- ・充電電池を取り外すときは、コネクターをねじらないようにしてください。

3 新しい充電電池を入れる

- ・「STEP1 充電電池をセット」(☞21ページ)の操作で、新しい充電電池を入れて10時間以上充電してください。

■ 充電式電池のリサイクルご協力の お願い

充電式電池はニッケル水素電池を使用しています。この電池は、リサイクル可能な貴重な資源です。

電池の交換、廃棄に際しては、リサイクルにご協力ください。



ニッケル水素電池の
リサイクルマークです。

Ni-MH

- ・ ご使用済みの電池は、「当店は充電式電池のリサイクルに協力しています。」のステッカーを貼ったシャープ商品取り扱いのお店へご持参ください。
- ・ リサイクル時は、次のことにご注意ください。
 - コネクタにテープを貼る
 - 外装カバー（被覆・チューブなど）をはがさない
 - 分解しない



83.5 mm



壁掛け

1 壁掛け用のツメをはずし、裏返す

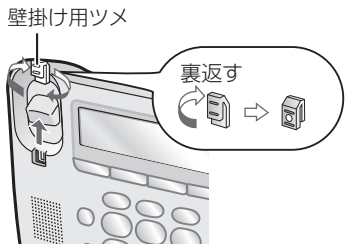

2 ツメを差し込み、受話器を置いて落ちないか確かめる

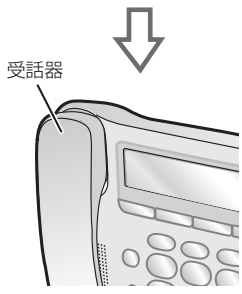
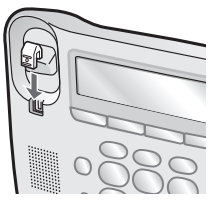

3 推奨のネジをしっかりと壁や柱（厚さ約2cm以上）に取り付ける

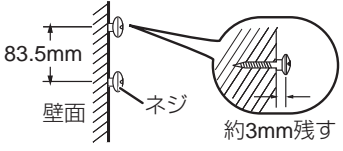

4 底面の穴をネジの頭に合わせ、取り付ける

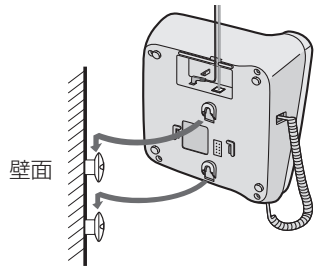

・壁掛けネジは付属していません。取り付けの場合は、下図のサイズに近いネジをお買い求めください。ネジは2本必要です。

裏面の穴の寸法

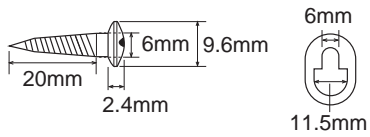

注意

ベニヤ板などの薄い板壁やボード板（石膏板）には直接取り付けしないでください。また、振動の多い場所へも取り付けしないでください。落下する恐れがあります。

壁掛けにすると親機が手前に傾くので、取り付ける前に、見やすく操作しやすい位置を確認してから取り付けてください。

- ・取り付ける位置で液晶表示が見えにくいときは、別売品の壁掛けアダプターをお買い求めください（P.72ページ）。
- ・液晶ディスプレイの表示濃度は調整することができます（P.48ページ）。

お手入れ

表面が汚れたときは、乾いた布でふきます。

- ・ 汚れがひどいときは水にひたした布をよくしぼってふきとり、乾いた布で仕上げてください。



薬品類（ベンジン・シンナーなど）は使わないでください。

- ・ 変質・変色する場合があります。



お手入れの際、油をささないでください。故障の原因となります。

別売品

この製品を正しく動作させるためにも、別売品は指定のものをお使いください。

◆ デジタルコードレス電話機／デジタルコードレスファクシミリ用増設子機※

| 形名 | 希望小売価格 |
|----------|-----------|
| JD-KS120 | 16,000円+税 |

※ 最新の情報は、当社のウェブサイトでご確認ください。

<http://www.sharp.co.jp/support/tel/index.html>

◆ 充電電池（ニッケル水素充電電池）

| | |
|--------|---------|
| 形名 | JD-M003 |
| 希望小売価格 | オープン価格 |

◆ 電話機壁掛けアダプター

| | |
|--------|--------------|
| 流通コード | 142 685 2119 |
| 希望小売価格 | 1,300円+税 |

別売品のご購入はシャープのショッピングサイト「いい暮らしストア」、または最寄りのシャープ商品取り扱い販売店でお買い求めください。

<シャープいい暮らしストア>

<http://store.sharp.co.jp/401/>

— <お知らせ> —

- ・ 希望小売価格は2017年6月現在のものです。

登録や設定・電話帳の内容を初期化する

登録・設定した内容を工場出荷時の状態に戻したり、電話帳などに登録した内容をすべて消去することができます。

登録データ初期化をすると、留守録などの録音もすべて消去されます。

本機を廃棄、譲渡などするときは

お客様の個人情報流出による被害を防ぐために、親機と子機の「登録初期化」の操作を行って、本機に記録したデータを消去することをおすすめします。

■ 親機のワンタッチダイヤル／電話帳以外の登録内容を初期化する(電話帳以外初期化)

親機のワンタッチダイヤルの内容、録音内容、電話帳の内容、子機の増設登録は消えません。消去する場合は、「各種データの全消去」(☞ 49ページ)をご覧ください。

- ① **【メニュー】** を押す
- ② **▼▲** で [ショキカ メニュー] を選び、**【決定】** を押す
- ③ **▼▲** で [トウロク ショキカ] を選び、**【決定】** を押す
- ④ **▼▲** で [デンワチョウイガイ] を選び、**【決定】** を押す
- ⑤ **▼▲** で [ショキカ スル] または [ショキカ シナイ] を選び、**【決定】** を押す

■ 親機の登録内容をすべて初期化する

お買いあげ時の状態に戻ります。

- ① **【メニュー】** を押す
- ② **▼▲** で [ショキカ メニュー] を選び、**【決定】** を押す
- ③ **▼▲** で [トウロク ショキカ] を選び、**【決定】** を押す
- ④ **▼▲** で [スベテノトウロク] を選び、**【決定】** を押す
- ⑤ **▼▲** で [ショキカ スル] または [ショキカ シナイ] を選び、**【決定】** を押す

■ 子機のワンタッチダイヤル／電話帳以外の登録内容を初期化する(電話帳以外初期化)

- ① **【メニュー】** を押す
- ② **【∧】 【∨】** で [システムセッテイ] を選び、**【決定】** を押す
- ③ **【∧】 【∨】** で [トウロク ショキカ] を選び、**【決定】** を押す
- ④ **【∧】 【∨】** で [デンワチョウイガイ] を選び、**【決定】** を2回押す

■ 子機の登録内容をすべて初期化する

お買いあげ時の状態に戻ります。

- ① **【メニュー】** を押す
- ② **【∧】 【∨】** で [システムセッテイ] を選び、**【決定】** を押す
- ③ **【∧】 【∨】** で [トウロク ショキカ] を選び、**【決定】** を押す
- ④ **【∧】 【∨】** で [スベテノトウロク] を選び、**【決定】** を2回押す

仕様

この製品は、改良のため仕様及び外観の一部を予告なく変更することがあります。

| 項目 | 親機 | 子機 | 充電器 |
|-------------------------|---|-------------------------------|-------------------------------|
| 寸法 幅×奥行×高さ (約/mm) | 189×197×77 (ハンドセット含む) | 49×28×176 | 93×76×27 |
| 質量 | 約725g (ACアダプター含まず) | 約132g (充電池含む) | 約132g |
| 消費電力 (100V AC) | 動作時最大: 約2.5W 待機時 : 約1.0W | 約0.6W (待機時) / 約0.8W (急速充電時) | |
| 直流抵抗 | 267Ω | ———— | ———— |
| 静電容量 | 1.0μF以下 | ———— | ———— |
| 充電完了時間 | ———— | 約10時間 | ———— |
| 使用可能時間 (充電完了時) | ———— | 待受時(※): 約200時間 通話時: 最大約8時間 | ———— |
| 電源 | (ACアダプター) 入力: AC100V ±10V 50/60Hz 出力: DC6V、500mA | (ニッケル水素電池) DC2.4V、600mAh | 入力: AC100V ±10V 50/60Hz |
| ダイヤル形式 | 押しボタン式パルスダイヤル/ 押しボタン式トーンダイヤル | ———— | ———— |
| 選択信号種別 | DP信号 (10PPS/20PPS) / PB信号 (DTMF) | ———— | ———— |
| 使用環境 | 温度 5℃～35℃ 相対湿度 30%～85%RH | | |

※ 待受時とは、充電完了後、子機を充電器に置かずに、一度も通話しない状態のことです。通話したり、着信の着信音が鳴ったりすると待受時の使用可能時間は短くなります。

機能項目一覧表



【メニュー】を押したあと、 で登録・設定の項目を選ぶことができます。

| 機能名 | | 機能の説明 | 参照ページ |
|---------------------|-------------|--------------------------------------|-------|
| ヒツケ・ジコク | | 日付と時刻を登録できます。 | 24 |
| カイセン シュベツ | | 電話回線の種別を設定できます。 | 20 |
| キイテカラ アウトウ | ジドウ オウトウ | 着信時に自動で聞いてから応答をする／しないを設定します。 | 29 |
| | アウトウカイスウ | 自動で聞いてから応答するまでの着信音の回数を設定します。 | 29 |
| チャクシン オン センタク | オヤキ チャクシンオン | 親機の着信音の種類を変更できます。 | 48 |
| | オナマエ ワンタッチ | お名前ワンタッチダイヤルの設定ができます。 | 34 |
| | チャクシン ナリワケ | 着信鳴り分けの設定ができます。 | 59 |
| ルスバン デンワ | ロクオン ショウキョ | 録音されている内容をすべて消去します。 | 44 |
| | ルスアウトウ カイスウ | 留守設定にしたときに留守応答になる回数やトールセーバーの設定をします。 | 41 |
| | アウトウ メッセージ | 応答メッセージの選択をします。 | 42 |
| | ジサク メッセージ | 自作応答メッセージを録音／確認／消去できます。 | 42 |
| | アンショウバンゴウ | 外線リモートに必要な暗証番号を登録します。 | 45 |
| チャクシン オコトワリ | ヒツウチ | 非通知のお断り設定ができます。 | 56 |
| | 0120/0800 | 0120/0800からのフリーダイヤルのお断り設定ができます。 | 56 |
| | ヒョウジケンガイ | 表示圏外のお断り設定ができます。 | 56 |
| | オコトワリバンゴウ | お断り番号の登録／確認／消去ができます。 | 57 |
| ソノタ セツテイ | アンシンLED | あんしんLEDの設定ができます。 | 55 |
| | NOディスプレイ | ナンバー・ディスプレイの設定ができます。 | 55 |
| | キャッチホンDリヨウ | キャッチホン・ディスプレイの設定ができます。 | 52 |
| | ソウワ オンリョウ | 通話の送話音量を調整できます。 | 48 |
| | カイセン オンリョウ | 通話の送受話音量を調整できます。 | 49 |
| | キータッチ オン | ボタンを押したときに鳴る、「ピッ」という音の有無を設定できます。 | 48 |
| | トケイ テンソウ | 日時の設定を自動的に転送できます。 | 50 |
| | エキショウコントラスト | ディスプレイの濃淡を調整できます。 | 48 |
| | デモ キドウ | 商品紹介用のディスプレイ表示や着信音鳴動などの起動条件を設定できます。 | 21 |
| カイセン チェック | | 電話回線が正しく接続・設定されているかチェックする機能の設定ができます。 | 49 |

| | 機能名 | 機能の説明 | 参照ページ |
|--------------|------------|---|-------|
| ショキカ メニュー | ゼンショウキョ | 再ダイヤル／着信記録／電話帳／ワンタッチダイヤル／お断り番号／録音内容をすべて消去します。 | 49 |
| | トウロク ショキカ | [デンワチョウイガイ] ワンタッチダイヤルと電話帳以外の設定や登録した内容が消去され、お買いあげ時の状態に戻ります。 [スベテノトウロク] ワンタッチダイヤルと電話帳のデータも含め、設定や登録した内容がすべて消去され、お買いあげ時の状態に戻ります。 | 73 |
| デンワチョウ | ワンタッチ トウロク | ワンタッチダイヤルの登録／確認／消去／録音ができます。 | 31 |
| | デンワチョウトウロク | 電話帳の登録／確認／消去ができます。 | 35 |
| | 1ケン テンソウ | 親機の電話帳データを1件ずつ子機に転送できます。 | 37 |

機能項目一覧表



【メニュー】を押したあと、【A】【V】で登録・設定の項目を選ぶことができます。

| 機能名 | | 機能の説明 | 参照ページ |
|-------------|------------|---|-------|
| ルスバンデンワ | サイセイ | 親機に保存されている録音内容を再生できます。 | 44 |
| | ルス セッテイ | 留守番電話を設定できます。 | 40 |
| | ロクオン ショウキョ | 留守録メッセージをすべて消去できます。 | 44 |
| デンワチョウ | デンワチョウトウロク | 子機の電話帳に登録できます。 | 36 |
| | ワンタッチ トウロク | 子機のワンタッチダイヤルに登録できます。 | 33 |
| | ゼンケン テンソウ | 他の子機に電話帳を全件転送できます。 | 37 |
| チャクシン オンリョウ | | 着信音の大きさを変更できます。 | 7 |
| チャクシンオンセンタク | | 着信音の種類を変更できます。 | 48 |
| チャクシンナリワケ | | 着信鳴り分け機能の設定ができます。 | 59 |
| システムセッテイ | ヒツケ・ジコク | 日付と時刻を登録できます。 | 24 |
| | キータッチ オン | ボタン操作音の設定ができます。 | 50 |
| | クイックツウワ | クイック通話の設定ができます。 | 51 |
| | ショウシャヒョウジ | 子機の使用者名を登録できます。 | 51 |
| | LCDコントラスト | ディスプレイのコントラストを調整できます。 | 50 |
| | トウロク ショキカ | [デンワチョウイガイ] ワンタッチダイヤルと電話帳以外の設定や登録した内容が消去され、お買いあげ時の状態に戻ります。 [スベテノトウロク] ワンタッチダイヤルと電話帳のデータも含め、設定や登録した内容がすべて消去され、お買いあげ時の状態に戻ります。 | 73 |
| ゼンショウキョ | サイダイヤル | 再ダイヤルをすべて消去できます。 | 51 |
| | チャクシンキロク | 着信記録をすべて消去できます。 | 51 |
| | デンワチョウ | 電話帳をすべて消去できます。 | 51 |
| | ワンタッチ | ワンタッチダイヤルの登録をすべて消去できます。 | 51 |

音声メッセージ一覧表

本機から流れる音声メッセージは以下の通りです。

| 種類 | メッセージ内容 | 説明 |
|--------------------------------|--|---|
| 名前確認 (☎ 6、 29ページ) | ① ただ今、お名前確認モードになっています。 呼び出しますので、恐れ入りますが、あなたのお名前をおっしゃってください。 | 着信時に、相手の方に名前を確認するメッセージです。 |
| | ② 呼び出しましたが、ただいま近くにおりません。恐れ入りますが、のちほどおかけ直してください。 | 着信時に自動で相手の方の名前を確認するメッセージを流す設定にしているとき、名前の確認後、電話を受けずに約 20 秒経過すると流れるメッセージです。 |
| 留守応答 メッセージ (☎ 42 ページ) | ③ ただ今、留守にしております。 ピーッと鳴りましたらお名前とご用件をお話してください。 | 留守番電話の応答メッセージ 1 です。 |
| | ④ ただ今、電話に出ることができません。 ピーッと鳴りましたらお名前とご用件をお話してください。 | 留守番電話の応答メッセージ 2 です。 |
| | ⑤ ただ今、留守にしております。 恐れ入りますが、のちほどおかけ直してください。(3回) | 留守録音ができないときに流れるメッセージです。 留守録音を消去してください(☎ 6、 43 ページ)。 |
| お断り | ⑥ この電話は、お受けすることができません。 | 通話をお断りするとき(☎ 4、29、56 ページ)に流れるメッセージです。 3 回繰り返したあと、自動的に電話が切れます。 |
| | ⑦ 恐れ入りますが、電話番号の前に 186 を付けてダイヤルするなど、番号を通知しておかけ直してください。 | 非通知の電話の着信をお断りする(☎ 56 ページ)ときに流れるメッセージです。 |

ご使用にあたって

本機の取り扱いについて

■ 親機と子機の間には障害物のある場所で使わない

親機と子機の間には障害物（金属製のドア、鉄筋コンクリート、鉄骨、モルタル壁、金属線入りのガラス、断熱材など）があったり、親機/子機を別の階や別棟に設置したときは、電波を通しにくくなるため、電波の届く距離が短くなることがあります。



■ 本機を設置するときは

電波干渉によって、雑音が入るなどの悪影響が出たり、その他無線機器に障害を与えたりすることがあります。電波干渉を防ぐために、他の無線機器からは、親機・子機とも約3m以上離してください。



■ 子機の設置台数について

1.9GHz帯を使用する親機と子機を複数設置する場合、設置場所によっては電話をかけたり受けたりできなくなることがあります。子機の合計が8台を超えないようにしてください。

■ 本機の電波について

本機は、1.9GHz帯を使用する時分割多元接続方式広帯域デジタルコードレス電話です。

1.9 - D

・広帯域通話機能は搭載していません。

本機の使用周波数に関わるご注意

本機の使用周波数帯では、PHSの無線局のほか、異なる種類のデジタルコードレス電話の無線局が運用されています。

・万一、本機から他の無線局に対して有害な電波干渉が発生した場合には、使用を停止し、お客様ご相談窓口（☎ 83ページ）にご連絡ください。

・その他、何かお困りのことが起きたときは、お客様ご相談窓口（☎ 83ページ）にご連絡ください。

■ 電波雑音にご注意ください

テレビ・ラジオなどの電気機器の近くに本機を設置すると、雑音や受信障害の原因になったり、特定チャンネルでテレビ画面が乱れることがあります。また、CATV機器の誤動作の原因になることがあります。これらの機器からは3m以上離すか、親機を別の電源コンセントに接続して操作してみてください。



※CSデジタル放送をご利用の方へ

CSデジタル放送をご利用の環境で、DECT 1.9GHz方式に対応した機器を使用していると、放送を視聴する際にノイズや雑音が入ることがあります。その場合は以下のように対応してください。

- ・ CS デジタル放送受信機器から本機を離して設置する。
- ・ シールド性の高い CS・BS 対応の分波器、分配器、混合器、接続ケーブルを使用する。

■ “傍受”にご注意ください

本機は、子機での通話にデジタル信号を利用した傍受されにくい商品ですが、電波を使用している関係上、第三者が故意に傍受するケースも考えられます。機密を要する重要な通話には、親機のご利用をおすすめします。

■ 子機に雑音が入ったり、声が途切れたり、通話が切れることがあります

- ・ 親機と子機の位置を調整してください。
- ・ 通話中に子機のアンテナ表示が常時 2 本以上になっているかご確認ください (☞ 22 ページ)。
 - ・ アンテナが正しく表示されていても、お使いの環境によっては、通話中に雑音が入ったり、通話が切れることがあります。
- ・ 携帯電話の充電器・ACアダプター、他の機器の電源コードなどからできるだけ離してください。また、本機とは別の電源コンセントに接続してください。
- ・ 親機と充電器を50cm以上離してください。
- ・ 子機は十分に充電してください。充電量が不足すると、通話中に雑音が入ることがあります。
- ・ 通話中は子機のアンテナ部 (☞ 17 ページ) を手で覆わないでください。
- ・ 以下の場合は、子機に雑音が入ったり、声が途切れたりすることがあります。
 - ・ 磁気や蛍光灯などの電気雑音の影響を受けたとき。
 - ・ 動きながら通話したり、自動車やバイクが近くを通ったとき。
 - ・ 周囲に工場などがあるとき。
 - ・ 周囲に1.9GHz 帯を使用する電話機、ファクスが複数設置されているときや、同時に使用されているとき。
 - ・ 特定の補聴器をお使いのとき。
- ・ ※補聴器本体にも雑音が入ることがあります。
- ・ 通話中、自動的に通話レベルの調整を行うことがあります。調整には30秒～1分ほどかかり、その間の通話は音量が不安定になったり雑音が入ったりしますが、故障ではありません。



■ 子機はいつも充電器に戻しておく

充電のしすぎによって、故障することはありません。使用しないときは、子機を充電器に戻してください。

■ 子機の取り扱いについて

親機や子機の近くで1.9GHzデジタルコードレス電話機などが使われているときは、正しく動作しないことがあります。

■ 使用中に温かくなることがあります

親機の背面や側面、充電中の子機が少し温かくなることがありますが、故障ではありません。

■ マニキュア用の除光液などが付いた手で本機に触らない

塗装がはがれたり、表面が変色、変形、変質したりする原因になります。

■ 停電時の使用について

停電したときや、親機のACアダプターがはずれたときは、親機では通話機能のみ使用できますが、親機と子機の間でやりとりができませんので子機は使用できません。

- ・ 保留中や子機で通話中に停電すると、電話は切れてしまいます。
- ・ 停電時の本機の動作について、詳しくは66ページをご覧ください。

ご使用にあたってのお願い

本品のご使用にあたって、NTTのレンタル電話機が不要となる場合は、NTTへご連絡ください。

ご連絡いただいた日をもって、「**機器使用料**」は**不要**となります。

詳しくは、**局番なしの116番（無料）**へお問い合わせください。

この製品を使用できるのは、日本国内のみです。規格などが異なるため海外では使用できません。

This telephone is designed for use in Japan only and cannot be used in any other country.

商標について

本書に記載されている会社名・商品名は、各社の商標または登録商標です。

保証とアフターサービス（よくお読みください）

保証書（☎ 91ページ） 持込修理

- 保証期間…お買いあげの日から1年間です。

ただし、持込修理の対象商品を直接メーカーへ送付した場合の送料等や、出張修理を行った場合の出張料は、1年間の保証期間内でもお客様の負担となります。

不明な点や修理に関するご相談は

- 修理サービスや使いかた、お手入れなどのご相談は、まずお買いあげの販売店へご相談ください。
- ご転居や贈答品でお買いあげの販売店が分からない場合は、お客様ご相談窓口へご相談ください。

| | |
|--------|-------|
| ご購入店 | |
| 電話番号 | — — |
| お買いあげ日 | 年 月 日 |

- お買いあげの際にご記入いただくことをおすすめします。

修理を依頼されるときは 持込修理

- 「こまったとき」（☎ 60～70ページ）をご確認ください。
それでも異常があるときは、使用をやめて、必ずACアダプター・電源プラグ・充電電池を抜いてから、弊社お客様ご相談窓口にご連絡ください。
- 故障や修理の際に、お客様が登録した電話帳などのデータが変化・消失する場合がありますので、大事なデータは、控えをとっておくことをおすすめします。
データが変化・消失した場合の損害につきまして、当社は一切の責任を負いかねますので、あらかじめご了承ください。

保証期間中

- 保証期間中（お買いあげ日から1年間）の修理に際しましては、保証書をご提示ください。保証書の規定にしたがって修理または同等製品と交換させていただきます。
修理をご依頼の際は、保証書の規定をよくお読みください。規定に沿わない場合は有償修理となる場合があります。

保証期間が過ぎているときは

- ご要望により有料修理または同等製品と有料交換させていただきます。

修理料金のしくみ

- 修理料金は、技術料・部品代・出張料金（出張修理の場合）などで構成されています。

| | |
|-----|---|
| 技術料 | 故障した製品を正常に修復するための料金です。 |
| 部品代 | 修理に使用した部品代金です。 |
| 出張料 | 製品のある場所へ技術者を派遣する場合の料金です。 |
| 見積料 | 修理診断に要する料金です。 製品の修理をご依頼いただいた後で修理をキャンセルされた場合に発生します。 |

| | |
|---|--|
| | 長年ご使用の電話機の点検を！ |
| 愛情点検 | このような症状はありませんか？ |
|  | <ul style="list-style-type: none">ACアダプターや電源コードが異常に熱いコゲくさい臭いがするACアダプターに深いキズや変形があるその他の異常や故障がある |

| | |
|--|--|
| | ご使用中止 |
| | 故障や事故防止のため、ACアダプターや電源プラグをコンセントから抜き、必ずお買いあげの販売店にご相談ください。なお、点検・修理に関する費用は販売店にご相談ください。 |

お客様ご相談窓口のご案内

ご相談いただく前に・・・

- ① 60～70ページの「こまったとき」をご覧ください。
- ② 電話機サポートページの「Q&A情報」や「故障診断ナビ」をご活用ください。

電話機サポートステーション

<http://www.sharp.co.jp/support/tel/index.html>

修理・使いかた・お手入れ・お買い物などのご相談・ご依頼、および万一、製品による事故が発生した場合は、お買いあげの販売店、または下記窓口にお問い合わせください。

電話番号をお確かめのうえ、お間違いのないようおかけください。

お電話では、次の内容をお知らせください。

・品名(デジタルコードレス電話機)、「形名(JD-V37CL/JD-V37CW)」

・必要に応じて、本機の使用環境をお尋ねします。

(例: お使いの電話回線の回線種別、IP電話やひかり電話などをお使いかどうか、NTTのナンバー・ディスプレイをご契約されているかどうか)

ファクス送信される場合は、製品の品名、形名やお問い合わせ内容のご記入をお願いいたします。

※弊社では、確実なお客対応のため、フリーダイヤル・ナビダイヤルサービスをご利用のお客様に「発信者番号通知」をお願いしています。発信者番号を非通知に設定されている場合は、番号の最初に「186」をつけておかけください。

【お客様ご相談窓口における個人情報の取り扱いについて】

お客様ご相談窓口へお問い合わせいただいた場合、お客様のご相談内容を正確に把握し、適切に対応するため、当社では通話内容を録音させていただいております。

<個人情報利用目的>

お客様ご相談窓口でお受けした個人情報は、商品・サービスに関わるご相談・お問い合わせおよび修理の対応を実施するためのみを目的として利用します。

<個人情報の取り扱い>

当社は、お客様の個人情報を適切に管理し、修理業務を委託する場合や、正当な理由がある場合を除き、第三者に個人情報を開示・提供いたしません。なお、当社の個人情報保護基本方針については、下記の当社ウェブページをご覧ください。

<http://www.sharp.co.jp/privacy-j.html>

お客様ご相談窓口のご案内

「お客様」



メールでのお問い合わせなど【シャープサポートページ】

<http://www.sharp.co.jp/support/>

■よくあるご質問などもパソコンから検索できます。



使用方法・修理のご相談など【お客様相談室】

おかけ間違いのないようにご注意ください。

受付時間 (年末年始を除く) ●月曜～土曜: **9:00～18:00** ●日曜・祝日: **9:00～17:00**

固定電話、PHSからは、フリーダイヤル

0120-663-700

携帯電話からは、ナビダイヤル

0570-550-194

■フリーダイヤル・ナビダイヤルがご利用いただけない場合は…

| 電話 | FAX |
|---------------------|---------------------|
| 06-6792-1583 | 06-6792-5993 |
| 〒581-8585 | 大阪府八尾市北亀井町 3-1-72 |

× ㄷ

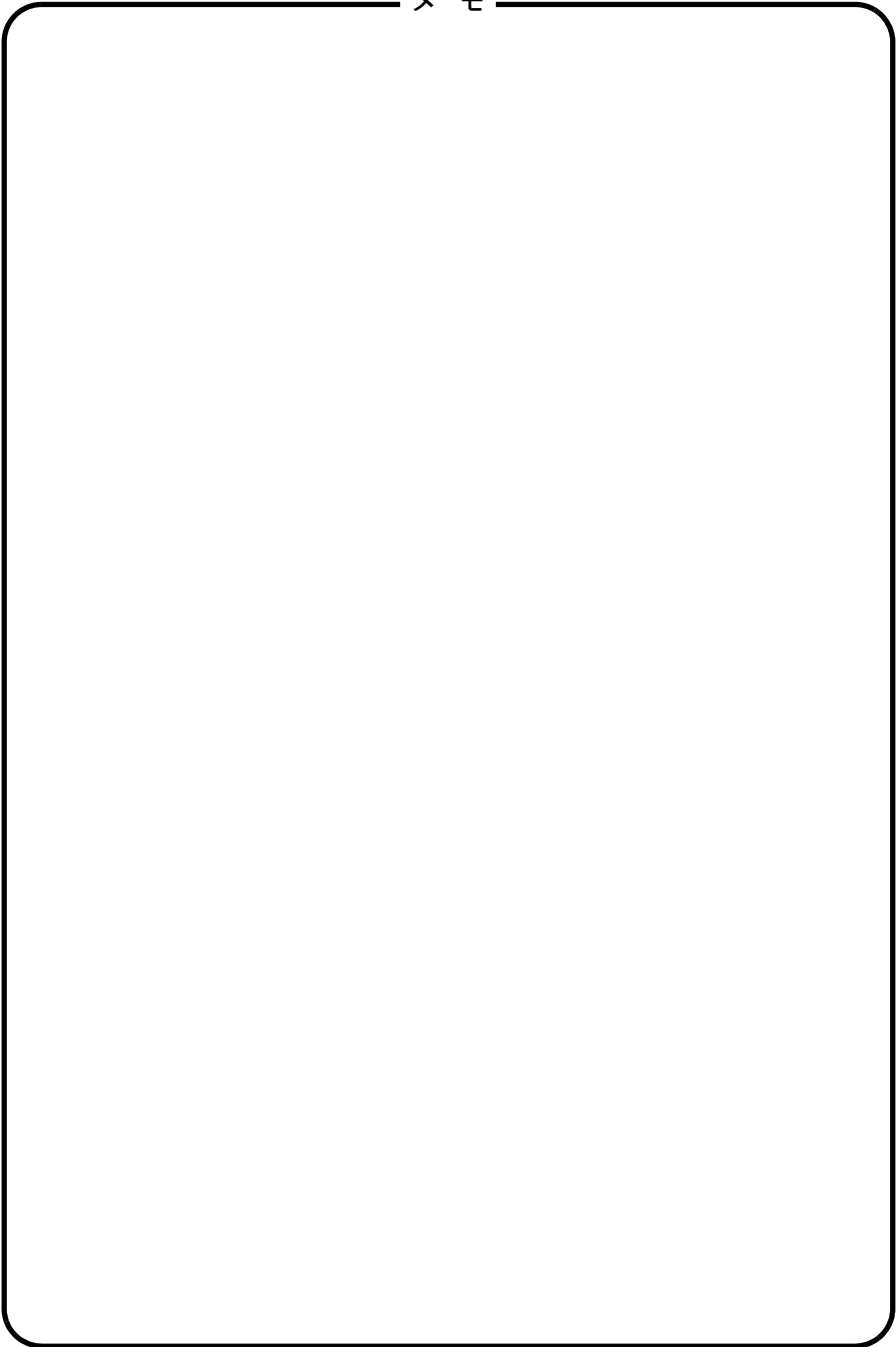

× ㄷ

× ㄷ

リモート操作手順カード

外出先から録音メッセージを聞きたいとき（リモート操作 45ページ）は、下記の手順カードを切り取ってお持ちになってお使いください。

〈リモート操作をするには〉

1. 電話をかける
2. 応答メッセージが聞こえたら→**Ⓜ**を押す。
3. 応答メッセージが止まったら→
○○○（暗証番号）と**Ⓜ**を押す。
4. 新しい用件が再生されます。
新しい用件がないときは、再生されません。

リモート操作手順カード

〈暗証番号記入欄〉



- リモート操作には暗証番号を使います。
- リモート操作は、プッシュホンまたはトーン信号の出せる電話機から行います。
（ダイヤル回線でトーン信号の出せる電話機の場合は、電話をかけてからトーン信号に切り替えます。）
- 詳しい操作方法は、取扱説明書をご覧ください。

SHARP

〈リモート操作をするには〉

1. 電話をかける
2. 応答メッセージが聞こえたら→**Ⓜ**を押す。
3. 応答メッセージが止まったら→
○○○（暗証番号）と**Ⓜ**を押す。
4. 新しい用件が再生されます。
新しい用件がないときは、再生されません。

リモート操作手順カード

〈暗証番号記入欄〉



- リモート操作には暗証番号を使います。
- リモート操作は、プッシュホンまたはトーン信号の出せる電話機から行います。
（ダイヤル回線でトーン信号の出せる電話機の場合は、電話をかけてからトーン信号に切り替えます。）
- 詳しい操作方法は、取扱説明書をご覧ください。

SHARP

〈リモート操作をするには〉

1. 電話をかける
2. 応答メッセージが聞こえたら→**Ⓜ**を押す。
3. 応答メッセージが止まったら→
○○○（暗証番号）と**Ⓜ**を押す。
4. 新しい用件が再生されます。
新しい用件がないときは、再生されません。

リモート操作手順カード

〈暗証番号記入欄〉



- リモート操作には暗証番号を使います。
- リモート操作は、プッシュホンまたはトーン信号の出せる電話機から行います。
（ダイヤル回線でトーン信号の出せる電話機の場合は、電話をかけてからトーン信号に切り替えます。）
- 詳しい操作方法は、取扱説明書をご覧ください。

SHARP



| | | |
|-------------|----------------------|-------|
| 再 生 中 | 留守を解除する | ⑧ # |
| | 再生中の用件を聞き直す | ① # |
| | 1件前の用件を聞き直す | ① ① # |
| | 次の用件を聞く | ③ # |
| | 再生を途中で止める | ② # |
| | 再生中の用件を1件消去 | ⑦ # |
| | 早聞きする (操作ごとに通常再生と切替) | ⑥ # |

| | | |
|-------------|--------------|-------|
| 停 止 中 | 録音内容を聞く | ② # |
| | 再生済み用件をすべて消去 | ⑦ ① # |
| | 録音内容をすべて消去 | ⑦ # |
| | 留守を解除する | ⑧ # |
| | 応答メッセージを録音する | * # |

| | | |
|-------------|----------------------|-------|
| 再 生 中 | 留守を解除する | ⑧ # |
| | 再生中の用件を聞き直す | ① # |
| | 1件前の用件を聞き直す | ① ① # |
| | 次の用件を聞く | ③ # |
| | 再生を途中で止める | ② # |
| | 再生中の用件を1件消去 | ⑦ # |
| | 早聞きする (操作ごとに通常再生と切替) | ⑥ # |

| | | |
|-------------|--------------|-------|
| 停 止 中 | 録音内容を聞く | ② # |
| | 再生済み用件をすべて消去 | ⑦ ① # |
| | 録音内容をすべて消去 | ⑦ # |
| | 留守を解除する | ⑧ # |
| | 応答メッセージを録音する | * # |

| | | |
|-------------|----------------------|-------|
| 再 生 中 | 留守を解除する | ⑧ # |
| | 再生中の用件を聞き直す | ① # |
| | 1件前の用件を聞き直す | ① ① # |
| | 次の用件を聞く | ③ # |
| | 再生を途中で止める | ② # |
| | 再生中の用件を1件消去 | ⑦ # |
| | 早聞きする (操作ごとに通常再生と切替) | ⑥ # |

| | | |
|-------------|--------------|-------|
| 停 止 中 | 録音内容を聞く | ② # |
| | 再生済み用件をすべて消去 | ⑦ ① # |
| | 録音内容をすべて消去 | ⑦ # |
| | 留守を解除する | ⑧ # |
| | 応答メッセージを録音する | * # |

さくいん

英文

| | |
|-------------------------------|----|
| ISDN 回線・ADSL・IP 電話に つないで使う | 23 |
| LCD (液晶) コントラスト調整 | 48 |
| PBX (構内交換機) | 25 |
| 0120 / 0800 お断り | 56 |
| 184 (非通知) | 38 |
| 186 (通知) | 38 |
| 3 者通話 | 30 |

あ行

| | |
|--------------|------|
| アフターサービス | 82 |
| 暗証番号 | 45 |
| あんしん LED | 55 |
| アンテナ表示 (子機) | 22 |
| 応答メッセージ | 42 |
| お客様ご相談窓口 | 83 |
| お断り | 56 |
| お断り番号 | 57 |
| お断りボタン | 29 |
| 点滅の解除 | 56 |
| お手入れ | 72 |
| お名前ワンタッチダイヤル | 34 |
| オヤキ ケンサクチュウ | 68 |
| オンフックダイヤル | 25 |
| 音量大ボタン | 7、47 |
| 音量を変える | |
| 受話音量 | 7 |
| スピーカー音量 | 7 |
| 着信音量 | 7 |

か行

| | |
|------------------------|---------|
| 外出先から録音を聞く (外線リモート) | 45 |
| 解除 | |
| あんしん LED (【お断り】の LED) | 55 |
| 自動聞いてから応答 | 6、29 |
| カイセン オウトウナシ | 67 |
| 回線音量 | 49 |
| 回線種別 | 20 |
| 各種全消去 | 6、49、51 |
| 壁掛け | 71 |
| キータッチ音 | 48、50 |
| キーロック | 49、50 |
| 機能項目一覧表 | 75、77 |
| キャッチホン | 52 |
| キャッチホン・ディスプレイ | 52 |
| クイック通話 | 51 |
| ケンガイ | 68 |
| 子機登録 | 53 |
| 子機の使用範囲 | 79 |

さ行

| | |
|-----------------|-------|
| 再生 | 43、44 |
| 再ダイヤル | 26 |
| 時刻 | 24 |
| 自動聞いてから応答 | 4、29 |
| 解除 | 6 |
| 自分の声で応答メッセージを作る | 42 |
| 修正 | |
| 電話帳 | 36、37 |
| ワンタッチダイヤル | 32、33 |
| 充電 | 22 |
| 充電池の交換 | 69 |
| 受話音量 | 7 |
| 仕様 | 74 |
| 消去 | |
| 各種データの全消去 | 49、51 |
| 再ダイヤル | 26 |
| 着信記録 | 58 |
| 電話帳 | 36、37 |
| 録音・メッセージ | 44 |
| ワンタッチダイヤル | 32、33 |
| スピーカー音量 | 7 |
| スピーカーホン通話 | 25、29 |
| 全消去 (各種) | 49、51 |
| 増設 (子機) | 53 |
| 送話音量 | 48 |

た行

| | |
|---------------|-------|
| ダイヤル回線 | 20 |
| 着信お断り (拒否) | 56 |
| 着信音の回数 | 41 |
| 着信音の種類 | 48 |
| 着信音量 | 7 |
| 着信記録 (着信履歴) | 57、58 |
| 着信記録を電話帳に登録 | 58 |
| 着信鳴り分け | 59 |
| 通話音質 (子機) | 47 |
| 通話録音 | 28 |
| 停電 | 66 |
| デモモード | 21 |
| 転送 | |
| 電話帳 | 37 |
| 電話をとりつぐ | 30 |
| 電話回線 | 20 |
| 電話帳 | |
| 転送 | 37 |
| 電話帳で電話をかける | 38 |
| 登録 | 35、36 |
| 名前の頭文字から検索する | 38 |
| 変更・消去 | 36、37 |
| 電話を受ける | 28 |
| 電話をかける | |
| かけ直す (再ダイヤル) | 26 |
| 着信記録からかける | 57、58 |
| 電話帳でかける | 38 |
| ワンタッチダイヤルでかける | 34 |
| 登録 | |
| 子機登録 | 53 |

| | |
|-----------------|-------|
| 使用者名(子機) | 51 |
| 電話帳 | 35、36 |
| 登録初期化 | 73 |
| 特定番号お断り | 57 |
| 日付・時刻 | 24 |
| ワンタッチダイヤル | 31、33 |
| 登録解除(子機) | 53 |
| 登録初期化 | 73 |
| 登録/設定早見表 | 75、77 |
| トールセーバー | 41 |
| トーン信号 | 25 |
| 特定番号お断り | 57 |
| とりつぎ | 30 |

| | |
|-------------------|----|
| 設定/解除 | 40 |
| 留守応答の着信音の回数 | 41 |
| 録音の再生 | 43 |
| 録音の消去 | 43 |
| 連続通話時間(子機) | 22 |
| 録音件数 | 40 |
| 録音時間 | 40 |

わ 行

| | |
|-----------------|-------|
| ワンタッチダイヤル | 31、33 |
|-----------------|-------|

な 行

| | |
|--------------------|----|
| 内線通話 | 27 |
| 名前を確認してから電話を受ける .. | 29 |
| 鳴り分け | 59 |
| ナンバー・ディスプレイ | 54 |
| 日時設定 | 24 |

は 行

| | |
|-------------------|-------|
| 光回線(ひかり電話) | 64 |
| 非通知お断り | 56 |
| 日付・時刻の設定 | 24 |
| ヒュウジケンガイ | 54、56 |
| 表示圏外お断り | 56 |
| 付属品 | 10 |
| プッシュ回線 | 20 |
| プッシュホンサービス | 25 |
| 別売品 | 72 |
| 変更 | |
| 音量・音質 | 47 |
| 使用者名(子機) | 51 |
| 着信音 | 48 |
| 日付・時刻 | 24 |
| 留守応答の着信音の回数 | 41 |
| 留守応答メッセージ | 42 |
| ポーズ時間 | 25 |
| 保留 | 28 |

ま 行

| | |
|------------|----------|
| マイク | 16、25、29 |
| 文字入力 | 8 |

や 行

| | |
|------------|-------|
| 用件再生 | 43、44 |
| 用件消去 | 43、44 |

ら 行

| | |
|-----------------------------|----|
| リセット (強制的に初期状態にする) | 73 |
| 留守番電話 | 40 |
| 応答メッセージを選ぶ | 42 |
| 応答メッセージを録音する | 42 |
| 外出先から録音を聞く | 45 |



メールでのお問い合わせなど
[シャープサポートページ]

シャープ お問い合わせ

検索

<http://www.sharp.co.jp/support/>

こんなときは、取扱説明書で再度ご確認ください。

- ・ お買いあげ後の接続や設定のしかた (P.18ページ)
- ・ 電話がかけられないときは (回線種別の設定 P.20ページ)
- ・ 子機に雑音が入ったり、声がとぎれるときは (P.80ページ)
- ・ ナンバー・ディスプレイサービス、キャッチホン・ディスプレイサービスに関するお問い合わせ、お申し込み先
NTT窓口 TEL：局番なしの116 (通話料金無料)
- ・ 本機が正しく動かないなど困りのときは、60～70ページをご覧ください。



ビジュアルガイド

操作方法を動画で案内します。

左記QRコードをスマートフォンやタブレット端末の
バーコードリーダーで読み取ってください。
QRコードが読み取れない場合、パソコンで確認される場合は、
アドレスを直接入力してください。

<http://www.sharp.co.jp/support/tel/visualguide.html>

※当サイト及び動画の視聴は無料ですが、通信料金はお客様のご負担となります。パケット定額サービスにご加入でないお客様は、高額になる可能性がありますのでご注意ください。

取扱説明書をご確認いただいても解決しないときは、83ページをご覧ください、お客様相談室へご連絡ください。また電話機サポートページ (P.83ページ) やビジュアルガイド (P.上記) もご活用ください。

シャープ株式会社

本 社 〒590-8522 大阪府堺市堺区匠町1番地
IoT 通 信 事 業 本 部 〒639-1186 奈良県大和郡山市美濃庄町492番地
ネットワークソリューション事業部



Printed in China
JD-V37CL/JD-V37CW 17F ③ TINSJ4783XHKB